

**BAe HAWK T.1A** ROYAL AIR FORCE RED ARROWS

They thunder over the spectators at 500 mph at an altitude of 300 feet; the nine pilots in their striking red Hawk jets fly in close formation with breathtaking ease. The Red Arrows are famed as one of the best aerobatics squadrons in the world; they are the prime advertisement for the Royal Air Force. The team is known throughout the world and acts as an ambassador for Great Britain. The Red Arrows team is based at RAF Scampton in Lincolnshire and consists of nine Red Arrows display pilots and Red 10, the road manager. Officially formed in March 1965, the team has now carried out more than 4200 exhibition flights in 53 different countries. Each year the Red Arrows do approx. 90 aerobatic performances and over 200 fly-overs.

The two-seat BAe Hawk was redesigned for advanced pilot training and for tactical weapons training, in which roles it would replace the venerable RAF Gnats and Hunters. Such was the faith in the new design that the Hawk T1 was ordered into production „off the drawing board“, the first aircraft flying on 21 August 1974. The initial aircraft were used for testing and development while production got underway, with the first of the unarmed trainer aircraft in their red, white and light grey colours being delivered to No. 4 Flying Training School at RAF Valley in 1976. A fuel efficient aircraft, the Hawk has a great range on internal fuel as the earlier Hunter with external fuel tanks. Later on the armed version, easily distinguished by its drab grey and green camouflage, entered service with the two Tactical Weapons Units, RAF Brawdy and Chivenor; these normally carried a ventral 30mm Aden gun pod and a pair of underwing pylons for fuel tanks or rocket pods, and practice or live bombs. In the mid-1980s, many of these T1s were upgraded to T1A standards, with the underwing fitment of two AIM-9L Sidewinder missiles for use in the local air defense role. 1980 saw the world famous Red Arrows team of the RAF's Central Flying School re-equip with Hawk T1 trainers to replace their diminutive red Gnats; wearing a similar bright red scheme, they have continued to perform all over the world with Hawks for over 30 years and without doubt are one of the finest aerobatic teams to ever exist. The team has 12 aircraft, these being a mixture of T1s and T1As from which any nine would perform the aerobatic routines. Powered by a 23.7kN (2,422kg) thrust Rolls Royce/Turbomeca Adour Mk. 151 turbofan, the Hawk T1A has a maximum speed of 1,040km/h (646mph) at sea level.

Wing span: 9.39m (30ft 10in.)  
Length: 11.85m (38ft 11in.)

**BAe HAWK T.1A** ROYAL AIR FORCE RED ARROWS

Sie donnern mit 300 km/h in 100 Meter Höhe über die Zuschauer hinweg; die neun Piloten in ihren markanten roten Hawk Jets fliegen in enger Formation mit atemberaubender Leichtigkeit. Die Red Arrows sind berühmt als eine der weltbesten Kunstflugstaffeln; sie sind das Aushängeschild der Royal Air Force. Das Team ist in der ganzen Welt bekannt und somit Botschafter von Großbritannien. Das Red Arrows Team ist auf der RAF Basis in Scampton, Lincolnshire, beheimatet und besteht aus neun Red Arrows Display-Piloten und Red 10, dem Road Manager. Offiziell im März 1965 formiert hat das Team nun mehr als 4200 Flugvorführungen in 53 verschiedenen Ländern absolviert. Jedes Jahr bewältigen die Red Arrows ca. 90 Kunstflugdarbietungen und mehr als 200 Überflüge.

Die zweiseitige Bae Hawk wurde für fortgeschrittenes Pilotentraining und das taktische Waffentraining entwickelt und ersetzte die langgedienten RAF Gnats und Hunters. Man setzte in das neue Muster so großes Vertrauen, daß die Hawk T1 sozusagen „vom Reißbrett weg“ in die Produktion ging. Die erste Maschine flog am 21. August 1974, und die ersten Serienmaschinen wurden noch in Tests erprobt und weiterentwickelt, während die Produktion bereits lief. 1976 erhielt die Flying Training School Nr. 4 des RAF-Stützpunkts Valley die erste unbewaffnete Trainingsmaschine in den typischen Farben rot, weiß und hellgrau. Die Hawk ist sehr sparsam im Treibstoffverbrauch und hat mit den internen Tanks eine ebenso große Reichweite wie die frühere Hunter mit Außentanks. Die bewaffnete Version, durch ihre graugrüne Tarnung leicht zu unterscheiden, wurde später bei den beiden Tactical Weapons Units der RAF-Stützpunkte Brawdy und Chivenor in den Dienst gestellt; sie waren normalerweise mit einem 30-mm Aden-Kanonenbehälter unter dem Rumpf und mit paarweise angeordneten Pylonen unter den Tragflächen für externe Tanks oder Raketenbehälter und Übungs- oder scharfen Bomben ausgestattet. Mitte der 80er Jahre wurden viele Maschinen des Typs T1 auf den Standard des Typs T1A nachgerüstet und erhielten so unter den Tragflächen Stationen für zwei AIM Sidewinder-Raketen für den Einsatz in der örtlichen Luftverteidigung. Die weltberühmten Red Arrows der RAF Central Flying School ersetzten 1980 ihre winzigen roten Gnats durch die Hawk T1 Trainingsversion und treten seit mittlerweile mehr als 30 Jahren in leuchtendem Rot überall auf der Welt mit Hawks auf. Die Red Arrows sind ohne Zweifel eines der besten Kunstflugteams, die es je gegeben hat. Die Kunstfluggruppe besteht aus 12 Maschinen, eine Kreuzung aus T1 und T1A, von denen neun ständig für die Luftakrobatik eingesetzt werden. Die Hawk T1A wird von einem Rolls Royce/Turbomeca Adour Mk. 151-Turbofan-Triebwerk mit 23,7 kN (2.422 kg) Schub angetrieben und erreicht eine Höchstgeschwindigkeit von 1.040 km/h (646 mph) auf Meereshöhe.

Spannweite: 9,39 m (30 ft. 10 in.)  
Länge: 11,85 m (38 ft. 11 in.)

Form hergestellt und im Eigentum von Revell GmbH & Co. KG. Widersätzliche Nachahmungen werden gerichtlich verfolgt.  
Ce produit est propriété de la société Revell GmbH & Co. KG. Toute utilisation ou duplication frauduleuse fera l'objet de poursuites en justice.  
Modelado y en propiedad de Revell GmbH & Co. KG. Imitaciones ilícitas serán perseguidas por la ley.  
Forma prodotta dalla Revell GmbH & Co. KG. e di proprietà della stessa impresa. La quale procederà legalmente contro ogni imitazione abusiva.  
Malli on Revell GmbH & Co. KG. valmistama ja omaleisuvta. Laittamien koojainfinit tullaan puuttamaan oikeudellisin toimin.  
Design utviklet og av eies av Revell GmbH & Co. KG. Etterligning uten tillatelse blir gjenstand for rettslig forfølgelse.  
Produkcja i prawa własności firmy Revell GmbH & Co. KG. Nielegalne podrobienie jest zabronione pod odpowiedzialnością sadowa.  
Model, Revell GmbH & Co. KG. firmasiinin malkiyeti alinda imal edilmiştir. Kanuna aykırı taklitler mahkemece takip edilecektir.  
A forma előállításja és a tulajdonjog birtokosa a Revell GmbH & Co. KG. A jogellenes utazásokat és hamisítványokat bíróságilag üldözik.  
Mould manufactured by and property of Revell GmbH & Co. KG. Illegal imitations are subject to prosecution.

Vorm vervaardigd door en eigendom van Revell GmbH & Co. KG. Onrechtmatige nabootsingen worden gerechtelijk vervolgd.  
Formas produzidas e de propriedade da Revell GmbH & Co. KG. Cópias não autorizadas serão processadas juridicamente como determinado na lei.  
Modellen tillverkad av och tillhör Revell GmbH & Co. KG. All kopiering beivras enligt lagen om upphovsrätt.  
Formen er fremstillet af Revell GmbH & Co. KG. som også har ejendomsret. Lovstridige efterligninger søgtes.  
Μοδελιζα ητοιμασθηκε και περιηλθε ιδιοκτησια της Revell GmbH & Co. KG. Οι παρωμοιζ μιμησειζ θα καταδικωνται δικαστικοζ.  
Tvar byl vytvoren firmou Revell GmbH & Co. KG. a je jejim vlastnictvym. Proti nezakonnym napodobenim sa bude postupovat soudni cestou.  
Forma je proizvedena in je vlasnistvo Revell GmbH & Co. KG. Neovlascene kopije bodo pravno kaznjene.

## Vor dem Zusammensetzen gut durchlesen!

**D:** Achtung: Jedes Teil ist nummeriert (1). Reihenfolge der Montageschritte beachten. Benötigte Werkzeuge: Messer und Feile zum Entfernen und Entgraten der Teile (2) Gummiband, Klebeband und Wischeklammern zum Zusammenhalten der geklebten Einzelteile (3). Plastikteile in einer milden Waschlösung reinigen und an der Luft trocknen, damit der Farbanstrich und die Abziehbilder besser haften. Vor dem Ankleben prüfen ob Teile passen, Klebstoff sparsam auftragen Chrom und Farbe an den Klebeflächen entfernen. Kleine Teile anstreichen, bevor sie vom Rahmen entfernt werden (4) (5). Farben gut durchtrocknen lassen, erst dann den Zusammenbau fortsetzen. Jedes Abziehbildmotiv einzeln ausschneiden und ca. 20 Sekunden in warmes Wasser tauchen. Das Motiv an der bezeichneten Stelle vom Papier abschneiden und mit Löschpapier andrücken.

**NL:** OPGEGE: Voor de montage eerst goed de handleiding lezen. Elk onderdeel is genummerd (1). Lat op de montagevolgorde. Benodigd gereedschap: mes en vijl voor het afbramen van de onderdelen (2); elastiek, plakband en wasknijpers voor het bij elkaar houden van de gekleefde onderdelen (3). Plastic onderdelen met een zacht afwasmiddel reinigen en vanzelf laten drogen, zodat de verf en de decal beter hechten. Controleer voor het lijmen of de onderdelen passen; lijm dan opbrengen. Chrom en verf van de lijmvlakken verwijderen. Kleine onderdelen verven voordat ze van het raam worden verwijderd (4) (5). Verf goed laten drogen, dan pas verdergaan met de montage. Elke decal afzonderlijk uitsnijden en ca. 20 sec. in warm water dopen. De decal op de aangegeven plaats van het papier schuiven en met vloeipapier andrukken.

**GB:** ATTENTION: Read the instructions thoroughly prior to assembly. Each component is numbered (1). Adhere to specified sequence of assembly. Tools required: knife and file for removal of components from frame (2); rubber band, adhesive tape and clothes pegs for clamping components together after applying adhesive (3). Clean plastic components in a mild detergent solution and allow to air-dry so that paint and transfers adhere better. Prior to applying adhesive, check to see whether the components fit together; apply adhesive sparingly. Remove chrome and paint from the contact surfaces. Paint small components before removing them from the frame (4) (5). Allow paint to dry well, and only then continue to assemble. Cut out each transfer individually and immerse in warm water for approx. 20 seconds. Slide transfer off paper and into designated position, then press on with blotting paper.

**F:** ATTENTION : lisez bien la notice de montage avant de commencer. Chaque pièce est numérotée (1). Respectez l'ordre des opérations. Outils nécessaires : couteau et lime pour ébarber les pièces (2); élastiques, ruban adhésif et pinces à linge pour maintenir les pièces collées (3). Nettoyez les pièces en matière plastique dans une solution douce de produit de lavage et faites-les sécher à l'air afin que la peinture et les décalcomanies tiennent mieux. Avant de mettre la colle, vérifiez si les pièces s'adaptent bien les unes aux autres; mettez peu de colle. Enlevez le chrome et la peinture des surfaces de collage. Peignez les petites pièces avant de les détacher de la groupe (4) (5). Laissez bien sécher la peinture avant de poursuivre l'assemblage. Découpez chaque décalcomanie séparément et plongez-la dans de l'eau chaude pendant 20 secondes environ. A l'endroit marqué, faites glisser le motif pour le séparer du papier et pressez-le sur l'emplacement avec du papier buvard.

**E:** ¡Atención! Antes de comenzar con el ensamblaje, leer detenidamente las instrucciones. Cada pieza va numerada (1). Téngase en cuenta el orden de operaciones del ensamblaje. Herramientas necesarias: Cuchilla y lima para desbarbar las piezas (2). Cintas de goma, cinta adhesiva y pinzas de ropa para sujetar las piezas pegadas (3). Lavar las piezas de plástico en una solución de detergente suave y dejar que se sequen al aire para mejorar así la adhesión de la pintura y de las calcomanías. Antes de aplicar el pegamento comprobar si las piezas quedan correctamente adaptadas. Aplicar el pegamento sin excederse. Alejar de las superficies de pegado el cromado y la pintura. Pintar las piezas pequeñas antes de despegarlas de su sujeción (4) (5). Antes de proseguir con el ensamblaje, dejar que se seque bien la pintura. Recortar las calcomanías una por una y sumergirlas durante unos 20 segundos en agua caliente. Deslizar del papel la calcomanía en el lugar adecuado y oprimirla colocando encima de ella papel secante.

**I:** ATTENZIONE: Prima dell'assemblaggio leggere attentamente le istruzioni di montaggio. Ogni pezzo è numerato (1). Tener presente la successione delle fasi di assemblaggio. Attrezzi necessari: coltello e lima per togliere la sbavatura dai pezzi (2), nastro adesivo e mollette da bucato per tenere insieme i pezzi singoli dopo averli incollati (3). Lavare i particolari in plastica con un detergente delicato e lasciarli asciugare all'aria, per una migliore adesione dello strato di colore e della figura decalabile. Prima di incollare, verificare che i pezzi si abbinino bene tra di loro; applicare il collante con parsimonia. Togliere come e colore dalle superfici da incollare. Dipingere i piccoli accessori sul supporto prima di rimuoverli (4) (5). Far seccare bene la vernice prima di proseguire con l'assemblaggio. Ritagliare singolarmente ogni figura ed immergerla in acqua tiepida per 20 secondi circa. Applicare il motivo nella posizione segnata e tamponarlo con carta assorbente.

**S:** OBS! Läs instruktionerna noga igenom innan du sätter modellen samman. Vardera detalj är numrerad (1). V g beakta följden i sammansättningsstegen. Verktyg, som du kommer att behöva: kniv och fil för att skrapa detaljerna rena (2), gummiband, tejp och klädnypor för att hålla samman de limmade detaljerna (3). Rengör plastdetaljerna i en mild tvättmedelslösning och torka dem i luften för att tack och dekaler skall hålla bättre. Kolla, om detaljerna passar ihop innan du klistrar dem och använd limmet sparsamt. Avslutsa krom och lack från ytor, som kommer att limmas ihop. Måla de små detaljerna innan du avslutsar dem från ramar (4) (5). Låt lacket riktigt torka igenom innan du fortsätter med sammansättningen. Skär av varje dekalmotiv enskilt och doppa det i varmt vatten i ca 20 sekunder. Flytta motivet bort från papperet genom att trycka vid det angivna stället och tryck tack med lösklappor.

**DK:** BEMÆRK: Inden sammensætningen begynder, skal byggevejledningen læses godt igennem. Hver del er nummereret (1). Rækkefølgen af monteringstrinene skal overholdes. Nødvendigt værktøj: Kniv og fil til afgratning af delene (2); gummibånd, tape og tøjklammer til at holde de klistrede (3) enkelte dele sammen. Plastikdelene renses i en mild sæbeud og lufttørres; så malingen og overføringsbillederne bedre kan hæfte. Inden påførelsen kontrolleres om delene passer; limen påføres sparsommeligt. Krom og farve fjernes fra klistrefladerne. De små dele males inden de fjernes fra rammen (4) (5). Lad farven tørre godt inden sammensætningen fortsættes. Overføringsbilledernes motiver skæres ud enkeltvis og dyppes ca. 20 sek. i varmt vand. Skub motivet fra papiret og tryk det fast med trækpapier.

**GR:** ΠΡΟΣΟΧΗ: Πριν τη συναρμολόγηση, διαβάστε καλά τις οδηγίες. Κάθε εξάρτημα είναι αριθμημένο (1). Προσέξτε τη σειρά "των βημάτων" συναρμολόγησης. Απαιτούμενα εργαλεία: μαχαίρι και lima για τη λείανση των εξαρτημάτων (2), λαστίκια, ταινία, κολλητική ταινία και μονταζάκια για τη συγκράτηση των κολλημένων μεμονωμένων εξαρτημάτων (3). Καθαρίστε τα πλαστικά εξαρτήματα μέσα σε ένα "υδατικό" καθαριστικό διάλυμα και στεγνώστε τα στον αέρα, ώστε να υπάρξει καλύτερη πρόσφυση του χρώματος και των χαλκομανιών. Πριν το κόλλημα, ελέγξτε αν ταίριαζουν μεταξύ τους τα εξαρτήματα. Επισκεψίστε οικονομικά την κόλλα. Απομακρύνετε από τις επιφάνειες επικολήσεις, χρώμα και βαφή. Βάψτε τα μικρά εξαρτήματα, πριν απομακρυνθούν από το πλαίσιο (4) (5). Αφήστε να στεγνώσουν καλά τα χρώματα και ύστερα συνεχίστε τη συναρμολόγηση. Κόψτε ξεχωριστά το κάθε μοτίβο των χαλκομανιών και βουτήξτε το σε ζεστό νερό για περίπου 20 δευτερόλεπτα. Απομακρύνετε το μοτίβο από το χαρτί, στο σημαδεμένο σημείο και πιέστε το με το στυπώχαρτο.

**N:** OBS! Les nøye igjenom monteringsanvisningen før sammenbyggingen. Hver del er nummerert (1). Folg rekkefølgen på monteringstrinene. Nødvendig verktøy: Kniv og fil for fjerning av grader på delene (2), gummibånd, tape og klesklyper for å holde sammen de limede enkeltdelene (3). Rengjør plastdelene i mildt såpevann og la dem lufttørke, slik at fargen og bildene sitter bedre. Før pålimingen må det kontrolleres om delene passer: Ta på litt lim. Fjern krom og farge på klebeflatene. Mal de små delene før de fjernes fra rammen (4) (5). La fargene tørke godt før sammenmonteringen fortsettes. Skjær ut hvert av motivene for seg og legg dem i varmt vann i ca. 20 sekunder. Skyv motivet fra papiret på det merkede stedet og trykk på med trekkpapper.

**P:** ATENÇÃO: Antes de iniciar a montagem leia atentamente o manual de construção. Todas as partes componentes são numeradas (1). Atenção para a sequência das etapas de montagem. Ferramentas necessárias: Faca e lixa para aparar a reborda das peças (2), elástico, fita adesiva e molas de roupa para sustentar as peças (3) durante a colagem. As peças de matéria plástica devem ser limpas numa solução fraca de detergente e secas ao ar, de forma que o brilho e as decalques tenham uma boa adesão. Antes de colar, verifique se as peças encaixam; utilize a cola em pequena quantidade. Eliminar o cromado e a tinta das superfícies a serem coladas. Não passar cola nas peças que ainda se encontram fixas na grade da matéria plástica. Pintar as peças pequenas antes de retirá-las da grade (4) (5). Deixar a tinta secar completamente para depois continuar com a montagem. Cortar separadamente cada um dos decalques e mergulhá-los em água morna durante aproximadamente 20 segundos. Decalcar os motivos do papel na posição indicada e secar com mata-borrão.

**FIN:** HUOMIO: Luk rakennusohjeet huolellisesti ennen kokoamista. Jokainen osa on numeroitu (1). Huomioi osien oikea asennusjärjestys. Tarvittavat työkalut: Veitsi ja viila osien ylimääräisten puseitten poistamiseen (2); kuminauha, teippiä ja pyykkipoikia yhteinmittajien osien paikallaanpitämiseksi (3). Puhdista muovosat miedolla pesuaineliuoksella ja anna niiden kuivua itsenäisesti, jotta maalit ja siirtokuvat tarttuvat niihin paremmin. Tarkasta ennen liimausta, että osat sopivat toisiinsa; levitä liimaa säästeliäästi. Poista kromaus ja maali liimipinnasta. Maalaa pienet osat ennen kuin irrotat ne pinnasta (4) (5). Anna maalin kuivua kunnon ennen kuin jatkat kokoamista. Leikkaa jokainen siirtokuva erikseen irti ja upota lämpimään veteen n. 20 sekunniksi. Irrota kuvio paperin merkityistä kohdista samalla painamalla iumappere kuvion toista puolta vasten.

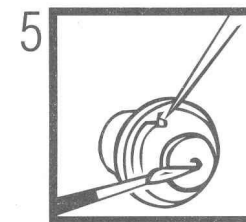
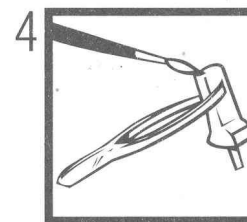
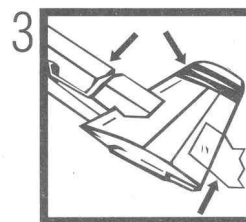
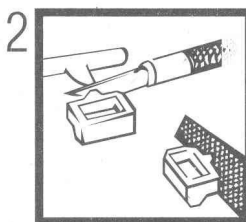
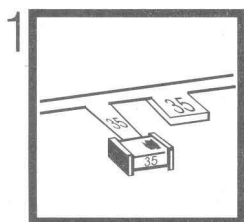

## Read before you start!

**RUS:** Внимание: Перед сборкой хорошо прочитайте руководство по монтажу. Каждая деталь пронумерована (1). Соблюдайте последовательность монтажа. Необходимые рабочие инструменты: нож и напильник для зачистки деталей (2); резиновая лента, клейкая лента и зажимы для сушки белья для прижимания склеиваемых отдельных деталей (3). Детали из пластика очистить в растворе мягкого моющего средства и высушить на воздухе для того, чтобы краска и переводные картинки лучше прилипали. Перед приклеиванием проверить, подходят ли детали; клей наносить экономно. Хром и краску удалить с поверхностей склеивания. Небольшие детали покрасить перед тем, как они будут удалены из рамок (4) (5). Краску необходимо хорошо просушить, только после этого продолжать сборку. Каждую соответствующую переводную картинку отдельно вырезать и примерно на 20 секунд окунуть в теплую воду. На обозначенном месте картинку отделить от бумаги и прижать промокательной бумагой.

**PL:** UWAGA: Przed składaniem przeczytać dokładnie instrukcję montażu. Każda część jest ponumerowana (1). Zwrócić uwagę na kolejność przeprowadzania poszczególnych punktów montażowych. Potrzebne narzędzia: nóż oraz pilnik do usunięcia zadziórów z poszczególnych elementów (2); taśma gumowa, taśma klejąca, klamki do bielizny dla przytrzymania sklejonych elementów (3). Wymyć plastikowe części w wodzie z delikatnym środkiem myjącym oraz osuszyć na powietrzu, aby zapewnić lepszą przyczepność farby oraz kalkomanii. Sprawdzić przed przyklejaniem, czy dane elementy pasują do siebie; nanosić klej oszczędnie. Usunąć chrom oraz farbę z powierzchni przeznaczonych do klejenia. Małe elementy pomalować jeszcze przed wycięciem z ramki (4) (5). Farbę dobrze wysuszyć, dopiero potem kontynuować składanie części. Wyciąć pojedynczo każdy z motywów kalkomanii i zanurzyć na 20 sekund w ciepłej wodzie. Ściągnąć motyw z papieru na oznaczone miejsce i docisnąć białą.

**TR:** DİKKAT: Model yapımına başlamadan önce ayıklamaları dikkatlice okuyunuz. Modelde kullanılan her parçaya bir numara verilmiştir (1). Montaj yapımını sırasıyla dikkat ediniz. Gerekliliği olanları: Parçaları bağlayabilmek için kullanılan bantlar, yapışkan bantlar ve bulaşık makinesi için kullanılan bantlar (3). Boyanmış parçaları temizlemek için yumuşak deterjanlı suda temizleyip odada kurumaya bırakınız. Yapışkan yüzeylere boyayı uygularken önce parçaları karbolyık olarak birbirlerine tam uyum uyandırmayı kontrol ediniz, yapışkan yüzeylere boyayı uygularken önce parçaları karbolyık olarak birbirlerine tam uyum uyandırmayı kontrol ediniz, yapışkan yüzeylere boyayı uygularken önce parçaları karbolyık olarak birbirlerine tam uyum uyandırmayı kontrol ediniz. Her çıkartmayı önce kabıyıcı ile birlikte kesiniz ve yaklaşık 20 saniye kadar bekletiniz. Çıkartmayı model üzerinde yapıştıracakları yere koyunuz, üzerinden kurutma kabıyıcı ile hafifçe bastırarak çıkartmanın altındaki kabıyıcıları yavaşça çekiniz.

**CZ:** POZOR: Před sestavením montážního návodu důkladně pročíst. Každý díl je očíslován (1). Dbajte na pořadí montážních kroků. Potřebné nástroje: Nůž a pilník k odstranění výronků na dílech (2); pryžová páska, lepicí páska a kolíčky na prádlo pro přidržování lepených jednotlivých dílů (3). Díly z plastické hmoty vyčistit v roztoku jemného pracího prostředku a nechat vyschnout na vzduchu, za účelem zajistění lepší přilnavosti barevného nátěru a obtisků. Před nalepením zkontrolovat, zdali díly ležící; lepidlo nanášet úsporně. Chrom a barvu na lepených plochách odstranit. Malé díly natřít před jejich odstraněním z rámu (4) (5). Barvy nechat dobře proschnout, teprve potom pokračovat v sestavení. Každý motiv obtisku jednotlivě vyřeznout a ponořit do teplé vody na dobu přibližně 20 sekund. Motiv na označeném místě z papíru odsunout a přitlačit pomocí stíračů papíru.

**H:** FIGYELEM: Az összerakás előtt az építési útmutatót alaposan el kell olvasni. Minden alkatrészt számmal lát-tak el (1). A szerelési lépések sorrendjére ügyelni kell. Szükséges szerszámok: kés és reszelő az alkatrészek sor-játlanításához (2); gumiszalag, ragasztószalag és ruhaszíipes az összeragasztott alkatrészek megtartásához (3). A műanyag alkatrészeket lágy mosószerez oldatban kell tisztítani és a levegőn kell megszárítani, hogy a festék-bevonat és a matricák jobban tapadjanak. A felragasztás előtt ellenőrizni kell, hogy az alkatrészek összeillenek-e; a ragasztóanyagot takarékosan kell felhordani. A krómot és a festéket a ragasztási felületekről el kell távolítani. A kisméretű alkatrészeket a keretből történő eltávolítás előtt be kell festeni (4) (5). A festékeket hagyni kell jól megszáradni, az összerakás előtt csak ezután szabad folytatni. Minden matricát-motívumot egyveleg kell kivágni és kb. 20 másodpercre meleg vízbe kell áztatni. A motívumot a megjelölt helyen a papírról lecsúsztatni és itatóspapírral felnyomni.

**SLO:** OPOZORILO: Pred pričetkom sestavljanja preberi navodila za uporabo. Vsak del je označen (1). Pri sestavljanju upoštevaj navodila po točkah. Potrebno orodje: nožek in pilica zaolovčevanje delov (2), elastika, lepilni trak in kljukice za držanje zlepljenih delov (3). Plastične dele očisti z blagim praškom in posuši da se sloji barve in nalepke boljše primejo. Pred lepljenjem obvezno preveri, če se deli pravilno prilegajo. Predvidno nanesi lepilo. Iz površin, na ktere nanášaš lepilo, najprej odstrani krom in barvo. Manjše dele pobarvaj preden jih odstraniš iz okvirja (4) (5). Barva naj se dobro posuši preden nadaljuješ s sestavljanjem. Vsako nalepko izreži in potopi v toplo vodo (cca. 20 sekund), jo odstrani iz papirja, položi na odgovarajoče mesto in pritisni s pivnikom.

**SK:** POZOR: Pred začatím stavby si pozorne preštudujte stavebný návod. Každý diel je očíslovaný (1). Dbajte na poradie montážnych krokov. Potrebne nástroje: Nôž a špičkatnik na oddelenie dielov z rámečka a ich začistenie (2), gumíčky do vlasov, lepiaca páska štipce na prádlo, pre pridržávanie jednotlivých lepených dielov (3). Diely z plastu odmastí v šľasbom roztoku čistiacieho prostriedku (saponátu) a nechaj uschnúť na vzduchu za účelom lepejšej priľnavosti lepidla, farieb a nálepek. Pred lepením skontroluj, či diely ležujú. Lepidlo nanášaj úsporne. Chrom a farbu na lepených miestach opatrne odstráň. Malé diely nafarbiť ešte pred ich odobratím z rámečka (4) (5). Farby nechať dobre zaschnúť, až potom pokračovať v zosťavovaní. Každú nálepku vystrihniť jednotlivito a ponoríť do vlažnej vody približne na 20 sekund. Nálepku na príslušnom mieste modelu presunúť z ľahkého papiera a žmienieme ju prítlačíť k povrchu nosným papierom.

**RO:** ATENȚIE/CITITI INSTRUCȚIUNILE CU ATENȚIE ÎNAINTE DE ASAMBLARE. FIECARE COMPONENTĂ ESTE NUMEROTATĂ. ASAMBLATI ÎN ORDINEA ÎNDICĂTĂ PE SCHEMA. PIESELE SE DESPRIND DE PE RAMA CU UN CUTTER.BAVURILE SE ÎNLĂTURĂ CU O PILĂ FINĂ. CURĂȚATI PIESELE CARE SE ÎMBINA DE GRASIMILURILE DE VOPSEA SU CURĂȚATI CU O SOLUȚIE DE DETERGENT. VOPȘTI PIESELE MICI ÎNAINTE DE DESPRINDEREA DE PE RAMA. LASATI VOPSEAU SA SE USUCE BINE SI NUMAI APOI CONTINUATI ASAMBLAREA. TIAȚI FIECARE TRANSFER INDIVIDUAL SI ÎMERSATI ÎN APA CALDĂ CCA 20 SEC. TRANSFERATI ÎN POZITIA DORITĂ APOI APASATI CU O HARTIE. FOLOSITI NUMAI ADEZIVI SI VOPSELE REVELL.

**BG:** ВНИМАНИЕ! Следвайте указаната схема. Всяка част е номерирана. Спазвайте те последователността на етапите на съглобяване ето. Необходими инструменти: нож и пила за отстраняване или и шлипане на отделните части; гумена лента, лейкопласт и шипки за пране за да задържите заедно съединените части след запечатването им. Пластмасовите елементи да се почистват в лек разтвор от вода и перилен препарат, да се изсушат и да се остават да изсъхнат, за да се постигне по-добро слепване на боята или ваденката. Нанесете боята върху малките части преди да ги от делите от шабона. Оставете боята да изсъхне преди да продължите със съг обвяването. Преди нанасяне на лепилото изсъхне те боята от повърхностите за слепване. Преди запленване проверете дали ча стиге пасват идеално. Нанесете малко лепило. Изрежете по отделно всяка се дна ваденка и я потопете в топла вода за около 20 секунди. Отлепете ваденка та от указаното място на хартията и я попитете леко с попитвателната хартия.

## Verwendete Symbole/Used Symbols

Bitte beachten Sie folgende Symbole, die in den nachfolgenden Baustufen verwendet werden.  
 Veuillez noter les symboles indiqués ci-dessous, qui sont utilisés dans les étapes suivantes du montage.  
 Sivase tener en cuenta los símbolos facilitados a continuación, a utilizar en las siguientes fases de construcción.  
 Si prega di fare attenzione ai seguenti simboli che vengono usati nei susseguenti stadi di costruzione.  
 Huomioi seuraavat symbolit, joita käytetään seuraavissa kokoonasmissivahissa.  
 Legg merke til symbolene som benyttes i monteringsstinnene som følger.  
 Proszę zwracać na następujące symbole, które są użyte w poniższych etapach montażowych.  
 Doha sonraki montaj basamaklarında kullanılacak olan, aşağıdaki sembollere lütfen dikkat edin.  
 Кérjük, hogy a következő szimbólumokat, melyek az alábbi építési fokokban nalkalmazásra kerülnek, vegyék figyelembe.

Please note the following symbols, which are used in the following construction stages.  
 Neen a.u.b. de volgende symbolen in acht, die in de onderstaande bouwfasen worden gebruikt.  
 Por favor, presta atenção aos símbolos que seguem pois os mesmos serão usados nas próximas etapas de montagem.  
 Observer: Nedanstående piktogram används i de följande arbetsmomenten.  
 Læg venligst mærke til følgende symboler, som benyttes i de følgende byggestrøg.  
 Пожалуйста, обратите внимание на следующие символы, которые используются в последующих операциях сборки.  
 Παρακαλώ προσέξτε τα παρακάτω σύμβολα, τα οποία χρησιμοποιούνται στις παρακάτω βαθμίδες συναρμολόγησης.  
 Dbejte prosim na dále uvedené symboly, které se použijí v konstrukčních stadiích.  
 Prosimo za Vašu pozornost na sledeče simbole ki se uporabljajo v naslednjih korakih gradbe.



Kleben  
Glue  
Coller  
Lijmen  
Engomar  
Color  
Incollare  
Limmas  
Limmaa  
Klæbning  
Lim  
Клейить  
Przykleić  
κόλλημα  
Yapıştırma  
Lepeni  
ragasztani  
Lepiti



Nicht kleben  
Don't glue  
Ne pas coller  
Niet lijmen  
No engomar  
Não color  
Non incollare  
Limmas ej  
Älä limmaa  
Må ikke klæbes  
Ikke lim  
Не клеить  
Nie przyklejać  
μη κολλάτε  
Yapıştırılmayın  
Nelőpít  
nem szabad ragasztani  
Ne lepiti



Anzahl der Arbeitsgänge  
Number of working steps  
Nombre d'étapes de travail  
Het aantal bouwstappen  
Número de operaciones de trabajo  
Número de etapas de trabalho  
Numero di passaggi  
Αριθμός των εργασιών  
Jyvävaihden lukumäärä  
Antal arbejdsforløb  
Antall arbejdsstrinn  
Количество операций  
Liczba operacji  
Liczba operacji  
Is safhalarinin sayisi  
Počet pracovnich operaci  
a munkafolyamatok száma  
Številka koraka montaže



Abziehbild in Wasser einweichen und anbringen  
Soak and apply decals  
Mouiller et appliquer les décalcomanies  
Transfer in water even laten weken en aanbrengen  
Remojir y aplicar las calcomanías  
Pôr de molho em água e aplicar o decalque  
Immergere in acqua ed applicare decalcomanie  
Blöt och fäst dekalerne  
Kostuta siirtokuvaa vedessä ja aseta paikalleen  
Overføringsbilledet lægges i blød og anbringes  
Dypp bildet i vann og sett det på  
Περσводную картинку намочить и нанести  
Zmlećczyć kalkomanie w wodzie a następnie nakleić  
Βουτήξτε τη χάλκομανία στο νερό και τοποθετήστε τη  
Çıkartmayı suda yumuşatın ve koyun  
Obtisk namočite ve vodě a umistit  
a matricát vizben beázatni és felhelyezni  
Preslikač potopiti v vodo in zatem nanašati



Zur Anbringung der Abziehbilder empfohlen  
Recommended for affixing the decals  
Recommandé pour l'application des décalcomanies  
Aanbevelen voor het aanbrengen van de transfers  
Recomendado para fijar las calcas  
Posição recomendada para aplicar os decalques  
Raccomandato per applicare le decalcomanie  
Rekommenderas för montering av dekaler  
Anbefales til påsætning og placering af decals  
Рекомендується використовувати для фіксації переводних картинок на поверхності моделі  
Zalecane do nanoszenia kalkomanii  
Συνιστάται για την επικόλληση των ετικιών.  
Dekallerin yapıştırılmasında kullanılması tavsiye edilir  
Připravek na zlepení přínavosti oběsků  
Matrica lagály  
Priporočljivo za pritrjevanje nalepk  
Odporucané na zlepenie prínavosti nálepiek  
RECOMANDAT PENTRU APLICAREA ACTIVILBURILOR  
Подходящо за фиксация на картинки върху повърхността на модела



Klebeband  
Adhesive tape  
Dévidoir de ruban adhésif  
Plakband  
Cinta adhesiva  
Fita adesiva  
Nastro adesivo  
Tejp  
Teippi  
Tape  
Tape  
Клейкая лента  
Tasma Klejaca  
κολλητική ταινία  
Yapıştırma bandı  
Lepici páska  
ragasztószalag  
Traka z lepilom



Bauteile trocken lassen  
Allow the parts to dry  
Laisser sécher les pièces  
Dejar secar las piezas  
Dejar secar os componentes  
la delene tørke  
Oderdelen laten drogen  
Far asciugarsi i componenti  
Anna osien kuivua  
Låt byggdelarna torka  
Lad komponenterne tørre  
Części pozostawić do wyschnięcia  
Yapı parçalarını kurumaya bırakınız  
Jednotlivě díly nechte zaschnout  
Αφήστε τα μέρη να στεγνώσουν  
Alkatrészeket hagyja száradni  
Pustite da sestavni deli posušijo  
Дать деталям высохнуть



Klarsichtteile  
Clear parts  
Pièces transparentes  
Transparante onderdelen  
Limpiar las piezas  
Peça transparente  
Parte transparente  
Gennemsigtige detaljer  
Läpinäkyvät osat  
Gennemsigtige dele  
bjennomsiktige deler  
Прозрачные детали  
Elementy przezroczyste  
διαφανή εξαρτήματα  
Şeffaf parçalar  
Průzračné díly  
áttetsző alkatrészek  
Deli ki se jasno vide

1.

Zusammenbau-Reihenfolge  
Sequence of assembly  
Ordre d'assemblage  
Volgorde van montage  
Orden de montaje  
Ordine di montaggio  
Ordem de montagem  
Monteringsrekkefølge  
Kokoamisjärjestys  
Monteringsföjd  
Rækkefølgen af monteringen  
Πоследовательность монтажа  
Összeszerelési sorrend  
Ακολουθία συναρμολόγησης  
Kurmak-Sıra  
Kolejność montażu  
Vrstni red sestavljanja  
Montáž - postup



Wahlweise  
Optional  
Facultatif  
Naar keuze  
No engomar  
Alternado  
Facultatvo  
Valfritt  
Valtsoitsoistesti  
Efter eget valg  
Valgfritt  
Ha valbor  
Do wyboru  
εναλλακτικά  
Seçmeli  
Voliteľné  
tetszés szerint  
način izbire



Entfernen  
Remove  
Détacher  
Verwijderen  
Sacar  
Retirar  
Eliminare  
Tag loss  
Poista  
Fjernes  
Fjern  
Удалить  
Usunąć  
απομακρύνετε  
Termizleyin  
Odstranit  
eltávolítani  
Ostraniti



Gleichen Vorgang auf der gegenüberliegenden Seite wiederholen  
Repeat same procedure on opposite side  
Opérer de la même façon sur l'autre face  
Dezelfde handeling herhalen aan de tegenoverliggende kant  
Realizar el mismo procedimiento en el lado opuesto  
Repêir o mesmo procedimento utilizado no lado oposto  
Stessa procedura sul lato opposto  
Upprepa proceduren på motsatta sidan  
Toista sama toimenpide kuten viereisellä sivulla  
Det samme arbejde gentages på den modsatliggende side  
Gjenta prosedyren på siden tværs overfor  
Повторять такую же операцию на противоположной стороне  
Takí sam przebieg czynności powtórzyc na stronie przeciwnej  
επανάλαβε την ίδια διαδικασία στην απέναντι πλευρά  
Ayni işlemleri karşı tarafta tekrarlayın  
Stejný postup zopakovat na protilehlé straně  
ugyanazt a folyamatot a szemben található oldalon megismételni  
Isti postopek ponoviti in na suprotni strani



Mit einem Messer abtrennen  
Detach with knife  
Détacher au couteau  
Met een mesje afsnijden  
Separarlo con un cuchillo  
Separar utilizando uma faca  
Staccare col coltello  
Skär loss med kniv  
Irrtoa veitsellä  
Adskilles med en kniv  
Skjær av med en kniv  
Отделять ножом  
Odciać nożem  
διαχωρίζο με ένα μαχαίρι  
Bir bıçak ile kesin  
Oddělit pomocí nože  
kés segítségével leválasztani  
Odděliti z nožem



Abbildung zusammengesetzter Teile  
Illustration of assembled parts  
Figure représentant les pièces assemblées  
Afbeelding van samengevoegde onderdelen  
Ilustración piezas ensambladas  
Figura representando peças encaixadas  
Illustrazione delle parti assemblate  
Bildet visar dalarna hopsatta  
Kuva yhteenliitetystä osista  
Illustration af sammensatte dele  
Ilustrasjon, sammensatte deler  
Изображение смонтированных деталей  
Rysunek złożonych części  
απεικόνιση των συναρμολογημένων εξαρτημάτων  
Bírléştirilinen parçaların şekli  
Zobrazení sestavených dílů  
összeállított alkatrészek ábrája  
Slika slopljenega dela



Nicht enthalten  
Not included  
Non fourni

Behoort niet tot de levering  
No included  
Non compresi

Não incluído  
Ikke medsendt  
İngâr ej

Ikke inkluderet  
Eivät sisälly  
Δεν συμπεριλαμβάνεται

He содержит  
Nem tartalmazza  
Nie zawiera

Ni vsebovano  
İçerisinde bulunmamaktadır  
Neni obsaženo

### D: Beiliegenden Sicherheitstext beachten und nachschlagebereit halten.

GB: Please note the enclosed safety advice and keep safe for later reference.

### F: Respecter les consignes de sécurité ci-jointes et les conserver à portée de main.

NL: Houdt u aan de bijgaande veiligheidsinstructies en hou deze steeds bij de hand.

### E: Observar y siempre tener a disposición este texto de seguridad adjunto.

I. Seguire le avvertenze di sicurezza allegate e tenerle a portata di mano.

### P: Ter em atenção o texto de segurança anexo e guard-lo para consulta.

S: Beakta bifogad säkerhetstext och håll den i beredskap.

### FIN: Huomioi ja säilytä oheiset varoitukset.

DK: Overhold vedlagte sikkerhedsanvisninger og hav dem liggende i nærheden.

### N: Ha alltid vedlagt sikkerhetstekst klar til bruk.

RUS: Соблюдать прилагаемый текст по технике безопасности, хранить его в легко доступном месте.

### PL: Stosować się do załączonej karty bezpieczeństwa i mieć ją stale do wglądu.

GR: προσέξτε τις συνημμινες υποδείξεις ασφάλειας και υλάξτε τις τει ώστε να τις χτε πάντα σε διαό ση σας.

### TR: Ekteki güvenliik talimatlarını dikkate alıp, bakabileceğiniz bir şekilde muafaza ediniz.

CZ: Dbejte na pfiiloen' bezpeanostní text a mûjte jej pfiipraven' na dosah.

### H: A mellékelt biztonsági szövegeket vegye figyelembe és tartsa fellopoz-sra készen!

SLO: Priložena varnostna navodila izvajajte in jih hranite na vsem dostopnem mestu.

## Benötigte Farben/Used Colors

Benötigte Farben Required colours	Peintures nécessaires Benodigde kleuren	Pinturas necesarias Tintas necessárias	Colori necessari Använda färger	Tarvittavat värit Du trenger følgende färger	Nødvendige farger Необходимые краски	Potrzebne kolory Απαιτούμενα χρώματα	Gerekli renkler Potrebne barvy	Szükséges színek Potrebne barve
<b>A</b> feuerrot, glänzend 31 fiery red, gloss rouge feu, brillant rood helder, glansend rojo fuego, brillante vermelho vivo, brilhante rosso fuoco, lucente eldröd, blank tulipunainen, kiiltävä ildröd, skinnende огненно-красный, блестящий szeryony ognisty, blyszczący κόκκινο φωτιάς, γυαλιστερό ateş kırmızısı, parlak ohnivě červená, lesklá tűzpiros, fényes огонь рдеца, бleskajoča	<b>B</b> weiß, glänzend 4 white, gloss blanc, brillant wit, glansend blanco, brillante branco, brilhante bianco, lucente vit, blank valkoinen, kiiltävä hvid, skinnende hvit, blank белый, блестящий biały, blyszczący λευκό, γυαλιστερό beyaz, parlak bílá, lesklá fehér, fényes bela, bleskajoča	<b>C</b> grau, seidenmatt 374 grey, silky-matt gris, satiné mat grijs, zijdemat gris, mate seda cinzento, fosco sedoso grigio, opaco seta grå, sidenmatt harmaa, silkinhimmeä grå, silkematt серый, шелковисто-матовый szary, jedwabisto-matowy γκρι, μεταξωτό ματ gri, ipek mat šedá, hedvábně matná szürke, selyemmatt siva, svila mat	<b>D</b> anthrazit, matt 9 anthracite grey, matt anthracite, mat antracit, mat antracita, mate antracite, fosco antracite, opaco antrasiti, himmeä koksgrå, mat antrasit, matt антрацит, матовый antracyt, matowy ανθρακί, ματ antrasit, matná antracit, matná tanno siva, mat	<b>E</b> grau, matt 57 grey, matt gris, mat grijs, mat gris, mate cinzento, fosco grigio, opaco grå, matt harmaa, himmeä grå, mat grå, matt серый, матовый szary, matowy γκρι, ματ gri, mat šedá, matná szürke, matt siva, mat	<b>F</b> nato-oliv, matt 46 Nato-olive, matt olive O.T.A.N., mat Nato-olijf, matt acelituna Nato, mate oliva Nato, fosco oliva nato, opaco Nato-oliv, matt nato oliivi, himmeä Nato-oliv, mat NATO-oliven, matt оливковый "НАТО", матовый oliwki NATO, matowy χακί του NATO, ματ nato yesili, mat oliovová NATO, matná Nato-oliv, matt NATO oliva, mat	<b>G</b> silber, metallic 90 silver, metallic argent, métallique zilver, metallic plata, metalizado prata, metálico argento, metallico silver, metallic hopea, metallikiitto sølv, metallak серебристый, металлик srebro, metaliczny ασήμι, μεταλλικό gümüş, metalik stříbrná, metaliza ezüst, metáll srebrna, metalik		

<b>H</b> eisen, metallic 91 steel, metallic coloris fer, métallique ijzerkleurig, metallic ferroso, metalizado ferro, metálico ferro, metallico järnfärg, metallic teräksenvärinen, metallikiitto jern, metallak jern, metallic стальной, металлик żelazo, metaliczny σιδηρού, μεταλλικό demir, metalik železná, metaliza vas, metáll żelazna, metalik	<b>I</b> schwarz, seidenmatt 302 black, silky-matt noir, satiné mat zwart, zijdemat negro, mate seda preto, fosco sedoso nero, opaco seta svart, sidenmatt musta, silkinhimmeä sort, silkematt sort, silkematt черный, шелковисто-матовый czarny, jedwabisto-matowy μαύρο, μεταξωτό ματ siyah, ipek mat černá, hedvábně matná fekete, selyemmatt črna, svila mat	<b>J</b> laubgrün, seidenmatt 364 leaf green, silky-matt vert feuille, satiné mat bladgroen, zijdemat verde follaje, mate seda verde galo, fosco sedoso verde foglia, opaco seta lövgårn, sidenmatt lehdenvihreä, silkinhimmeä løvgrøn, silkematt løvgrønn, silkematt лиственно-зеленый, шелк.-матовый zielony liściasty, jedwabisto-matowy πράσινο φυλλωμάτων, μεταξ ματ yaprak yeşili, ipek mat zelená jako listí, hedvábně matná lombzöld, selyemmatt list zelena, svila mat	<b>K</b> aluminium, metallic 99 aluminium, metallic aluminium, métallique aluminium, metallic aluminio, metalizado aluminio, metálico aluminio, metallico aluminium, metallic alumiini, metallikiitto aluminium, metallak aluminium, metallic алюминиевый, металлик aluminium, metaliczny αλουμίνιο, μεταλλικό aluminium, metalik hliníková, metaliza aluminium, metáll aluminium, metalik	<b>L</b> hellgrau, seidenmatt 371 light grey, silky-matt gris clair, satiné mat lichtgrijs, zijdemat gris claro, mate seda cinzento claro, fosco sedoso grigio chiaro, opaco seta ljusgrå, sidenmatt vaaleanharmaa, silkinhimmeä lysegrå, silkematt lysgrå, silkematt светло-серый, шелковисто-матовый jasnoszary, jedwabisto-matowy ανοιχτό γκρι, μεταξωτό ματ açık gri, ipek mat světlešedá, hedvábně matná világoszürke, selyemmatt svetlo siva, svila mat	<b>M</b> teerswarz, matt 6 tar black, matt noir tarte, mat teerzwart, mat negro alquitrán, mate alcatrão, fosco nero catrame, opaco asfaltswart, matt tervanmusta, himmeä tjæresort, mat tjæresort, matt смолисто-черный, матовый czarny smoła, matowy μαύρο πίσσας, ματ katran siyah, mat dehtově černá, matná kátrányfekete, matt ter črna, mat
--	--	---	--	---	---

<b>N</b> ultramarinblau, glänzend 51 ultra marine blue, gloss bleu outremier, brillant ultramarijn blauw, glansend azul de ultramar, brillante azul ultramarino, brilhante blu oltremarino, lucente ultramarinblå, blank ultramariini, kiiltävä ultramarinblå, skinnende ultramariin, blank голубой ультрамарин, блестящий blekiet ultramarina, blyszczący κυανό, γυαλιστερό deniz mavisi, parlak ultramarínová modř, lesklá ultramariínkék, fényes ultramarińsko plava, bleskajoča	<b>O</b> lufthansa-gelb, seidenmatt 310 "Lufthansa" yellow, silky-matt jaune "Lufthansa", satiné mat Lufthansa geel, zijdemat amarillo Lufthansa, mate seda amarelo Lufthansa, fosco sedoso giallo Lufthansa, opaco seta Lufthansa-gul, sidenmatt Lufthansa-keltainen, silkinhimmeä Lufthansa-gul, silkematt Lufthansa-gul, silkematt желтый "люфтганза", шелк.-матовый zółty Lufthansa, jedwabisto-matowy κίτρινο αΐ-δω-αδύα, μεταξωτό ματ lufthansa sarisi, ipek mat žlutá Lufthansa, hedvábně matná Lufthansa-sárga, selyemmatt lufthansa rumena, svila mat	<b>66%</b> hellgrau, seidenmatt 371 light grey, silky-matt gris clair, satiné mat lichtgrijs, zijdemat gris claro, mate seda cinzento claro, fosco sedoso grigio chiaro, opaco seta ljusgrå, sidenmatt vaaleanharmaa, silkinhimmeä lysegrå, silkematt lysgrå, silkematt светло-серый, шелковисто-матовый jasnoszary, jedwabisto-matowy ανοιχτό γκρι, μεταξωτό ματ açık gri, ipek mat světlešedá, hedvábně matná világoszürke, selyemmatt svetlo siva, svila mat	<b>34%</b> + grau, seidenmatt 374 grey, silky-matt gris, satiné mat grijs, zijdemat gris, mate seda cinzento, fosco sedoso grigio, opaco seta grå, sidenmatt harmaa, silkinhimmeä grå, silkematt grå, silkematt серый, шелковисто-матовый szary, jedwabisto-matowy γκρι, μεταξωτό ματ gri, ipek mat šedá, hedvábně matná szürke, selyemmatt siva, svila mat	<b>Q</b> dunkelgrün, seidenmatt 363 dark green, silky-matt vert foncé, satiné mat donkergroen, zijdemat verde oscuro, mate seda verde escuro, fosco sedoso verde scuro, opaco seta mörkgrön, sidenmatt tummanvihreä, silkinhimmeä mörkegrön, silkematt mörkgrön, silkematt темно-зеленый, шелк.-матовый ciemnozielony, jedwabisto-matowy σκούρο πράσινο, μεταξωτό ματ koyu yeşil, ipek mat tmavozelená, hedvábně matná sötétzöld, selyemmatt temno zelena, svila mat
---	--	---	---	--

Dieser Bausatz wurde in mehrfachen Qualitäts- und Gewichtskontrollen auf Vollständigkeit überprüft. Reklamationen können nur bearbeitet werden, wenn die Bauanleitung, das aus der Kartongabe herausgeschnittene EAN-Strichcode-Feld und der Kassonon eingeschickt werden. Bitte haben Sie Verständnis dafür, dass wir nur Gewährleistung bei aktuellen Artikeln übernehmen können, die im Zeitraum der letzten 24 Monate erworben worden sind. **Unfrei eingesandte Reklamationen werden von uns nicht angenommen!** Einzelteile für Umbauten können gegen Vorkasse erworben werden. \* Unsere Adresse: Revell GmbH & Co. KG, Abteilung X, Henschelstr. 20-30, D-32257 Bünde. Dieser Direktservice gilt für die Länder: Deutschland, Benelux, Österreich, Frankreich, Großbritannien. Reklamationen aus den übrigen Ländern werden über die jeweiligen Distributeure abgewickelt. Bitte kontaktieren Sie Ihren Händler.

This Model Kit has been subject to extensive quality and weight checks during the manufacturing process to ensure it leaves our warehouse in perfect condition. We are only able to process applications for missing parts if the following procedure is followed. In all cases the following will be required before we are able to process any request: Original receipt (proof of purchase) original instruction sheets (will be returned) and the bar code cut out of the box. We may not be able to process requests for products that have been discontinued for more than 24 months. Products that are returned directly to us without prior authorisation by a company representative will not be accepted and returned to sender. Replacement parts for conversion or spares will continue to be available however they will incur a handling charge. Please write to: Department X, Revell GmbH & Co. KG, Henschelstr. 20-30, D-32257 Bünde. This direct service is only available in the following markets: Germany, Benelux, Austria, France & Great Britain, Revell GmbH & Co. KG, Orchard Mews, 18c High Street, Tring Herts. HP23 5AH, Great Britain. For all other markets please contact your local dealer or distributor directly.

Afin de vous donner entière satisfaction et pour nous assurer que tous les éléments nécessaires au montage de votre maquette sont présents dans la boîte, cet article a subi dans son intégralité divers contrôles qualité ainsi que des contrôles de poids. Si toutefois vous deviez nous faire part de certaines réclamations, nous vous prions de bien vouloir vous adresser à votre revendeur habituel, muni de la notice de montage, du code EAN découpé sur la boîte, ainsi que de votre ticket de caisse. Le SAV ne sera assuré que pour les articles ayant été acquis depuis moins de 24 mois. Les pièces de rechange utilisées pour la transformation de maquettes pourront être obtenues en pré-paiement. Dans le cas où vous n'obtiendriez pas satisfaction, vous pouvez vous adresser directement à notre service SAV à l'adresse suivante: REVELL GmbH & Co. KG, Abteilung X, Henschelstraße 20-30, D-32257 Bünde ou Revell GmbH & Co. KG, 14 B, rue du Chapeau Rouge, F-21000 Dijon, France. Pour tous les autres marchés, merci de prendre contact avec votre détaillant ou distributeur.

Deze bouwdoos werd verscheidene malen volledig gecontroleerd op kwaliteit en gewicht. Klachten kunnen slechts in behandeling worden genomen indien de bouwhandleiding, de uit de doos geknipte EAN - streepjescode en de Kassonon zijn meegezonden. Wij vragen om uw begrip dat wij alleen garantie kunnen geven voor huidige artikelen die binnen een periode van de laatste 24 maanden zijn gekocht. Onvolledig ingezonden klachten kunnen niet in behandeling worden genomen. Onderdelen voor ombouw kunnen tegen vooruitbetaling gekocht worden. Ons adres is: Revell GmbH & Co. KG, Afdeling X, Henschelstrasse 20-30, D-32257 Bünde, Duitsland. Deze directe service geldt alleen voor de volgende landen: Duitsland, Benelux, Oostenrijk, Frankrijk, Groot-Brittannië. Klachten afkomstig uit overige landen worden via de eventuele lokale vertegenwoordigers van Revell afgewikkeld. Wij verzoeken U contact op te nemen met uw winkelier.

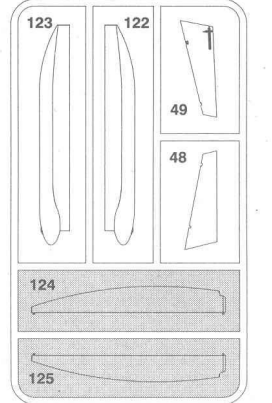
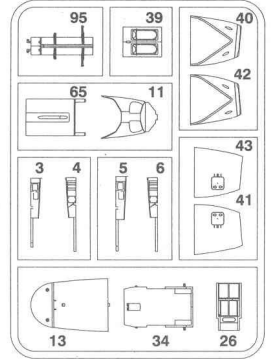
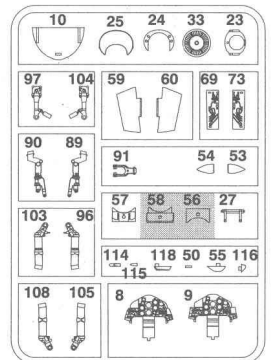
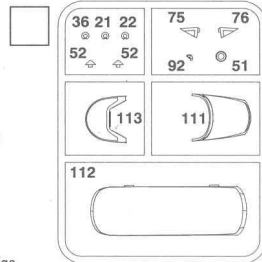
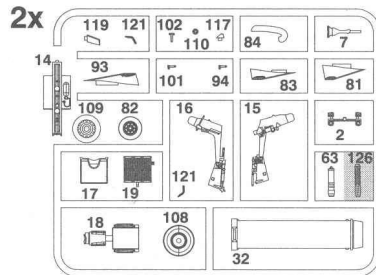
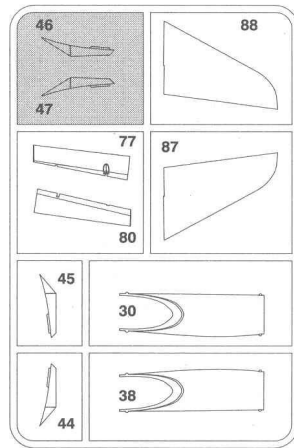
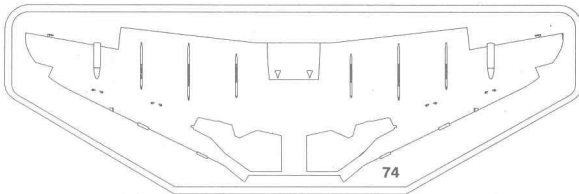
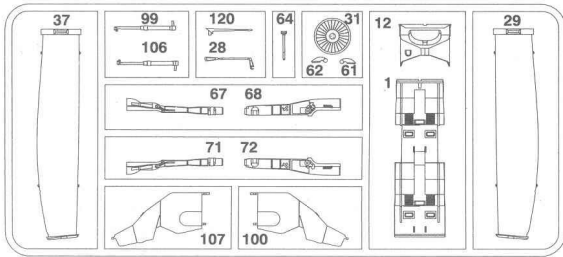
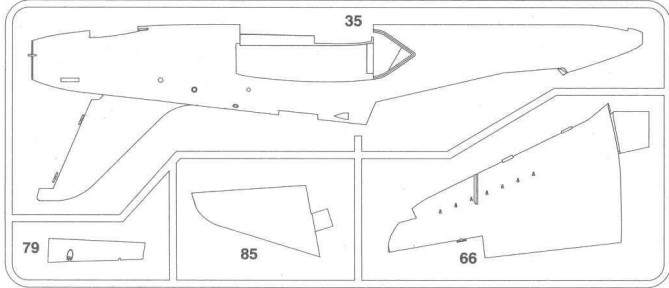
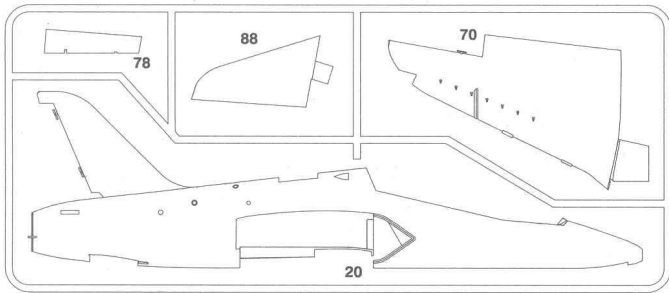

Nicht benötigte Teile  
 Parts not used  
 Pièces non utilisées  
 Niet benodigde onderdelen  
 Piezas no necesarias  
 Peças não utilizadas  
 Partii non usate  
 Inte använda delar  
 Tarpeetomat osat  
 Ikke nødvendige dele  
 Deler som ikke er nødvendige  
 Неиспользованные детали  
 Elementy niepotrzebne  
 μη χρησιμοποιεμενα εξαρτήματα  
 Gereksiz parçalar  
 Nepotřebné díly  
 fel nem használt alkatrészek  
 Nepotrebni deli

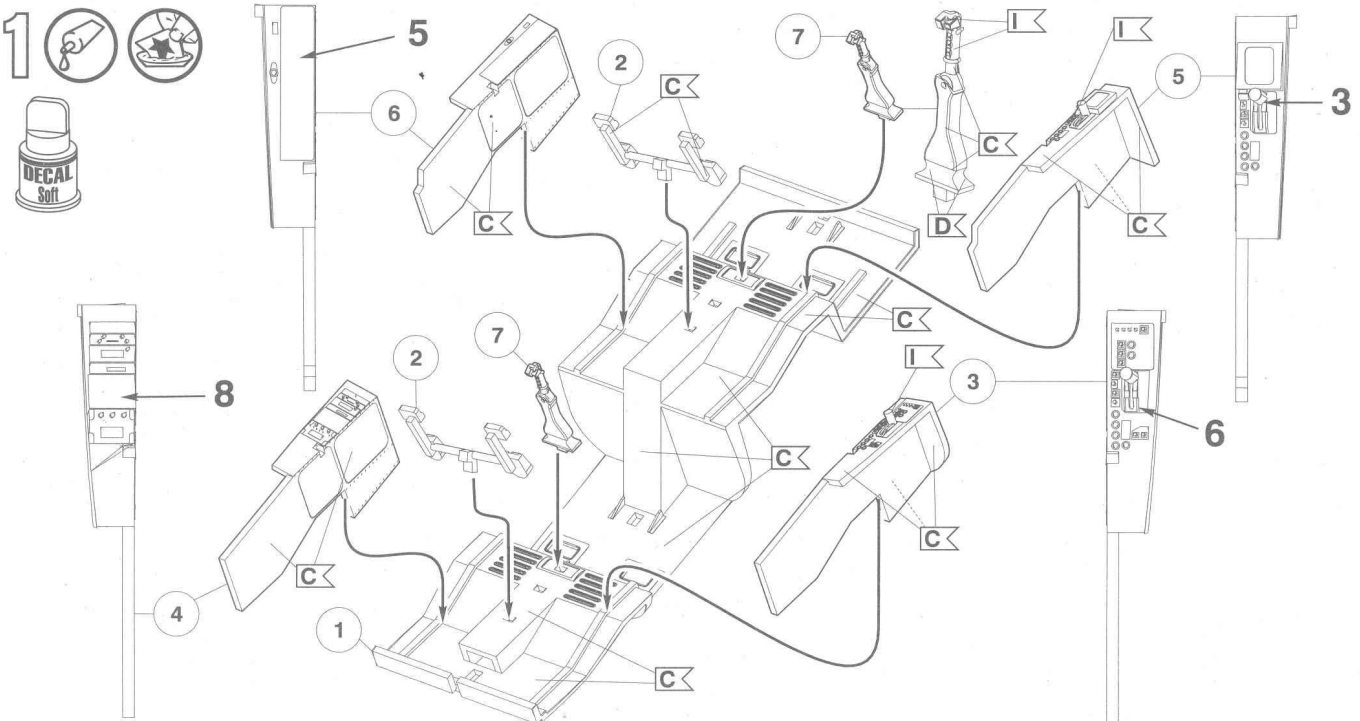

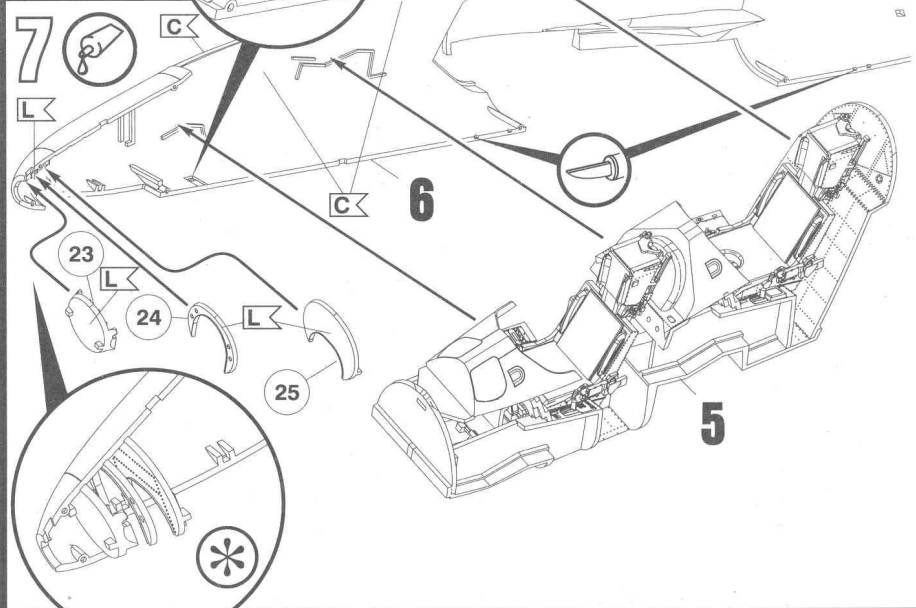
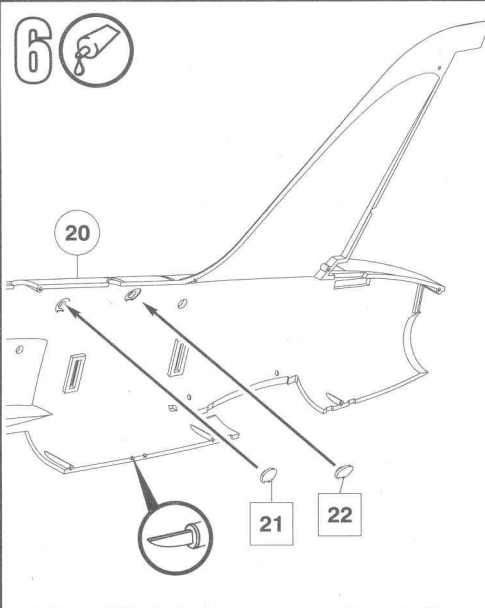
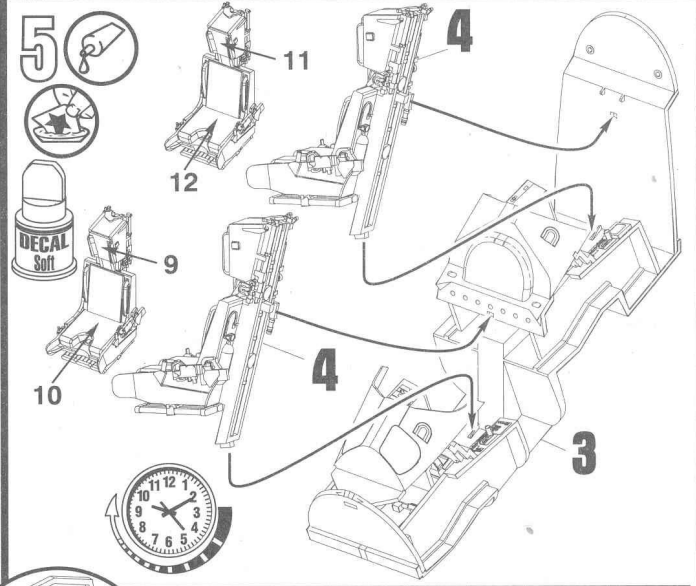
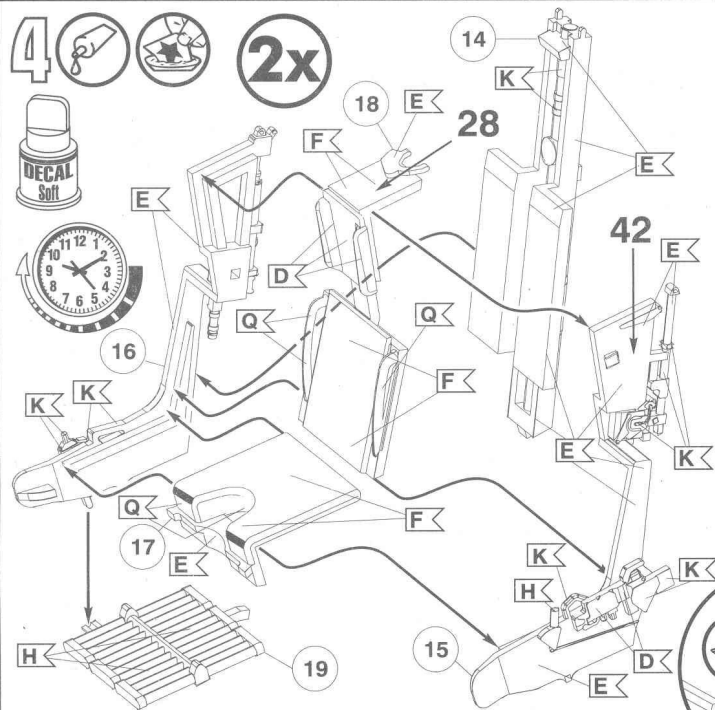
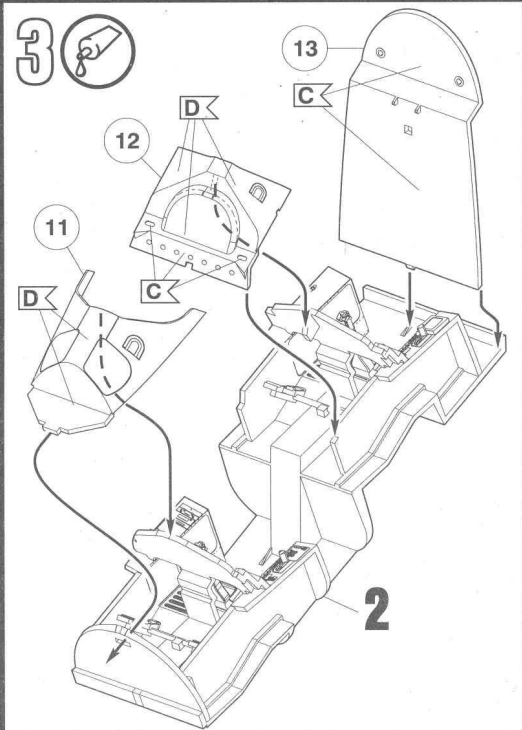
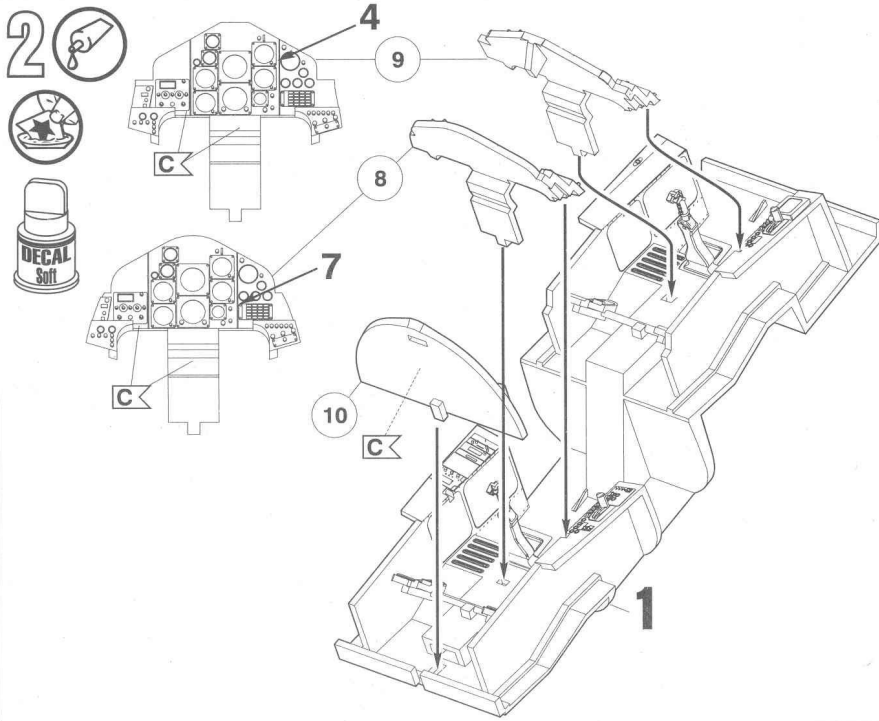

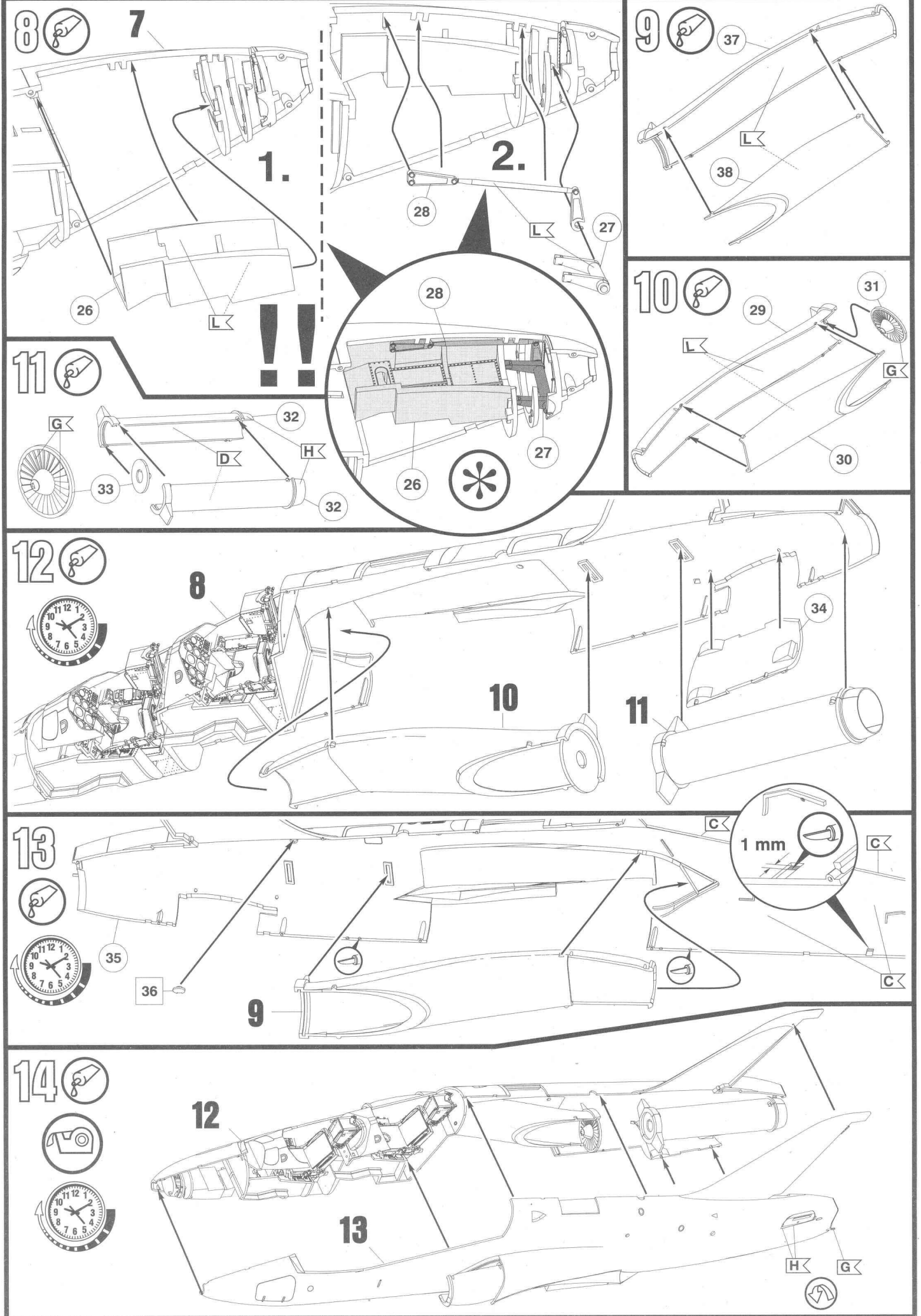



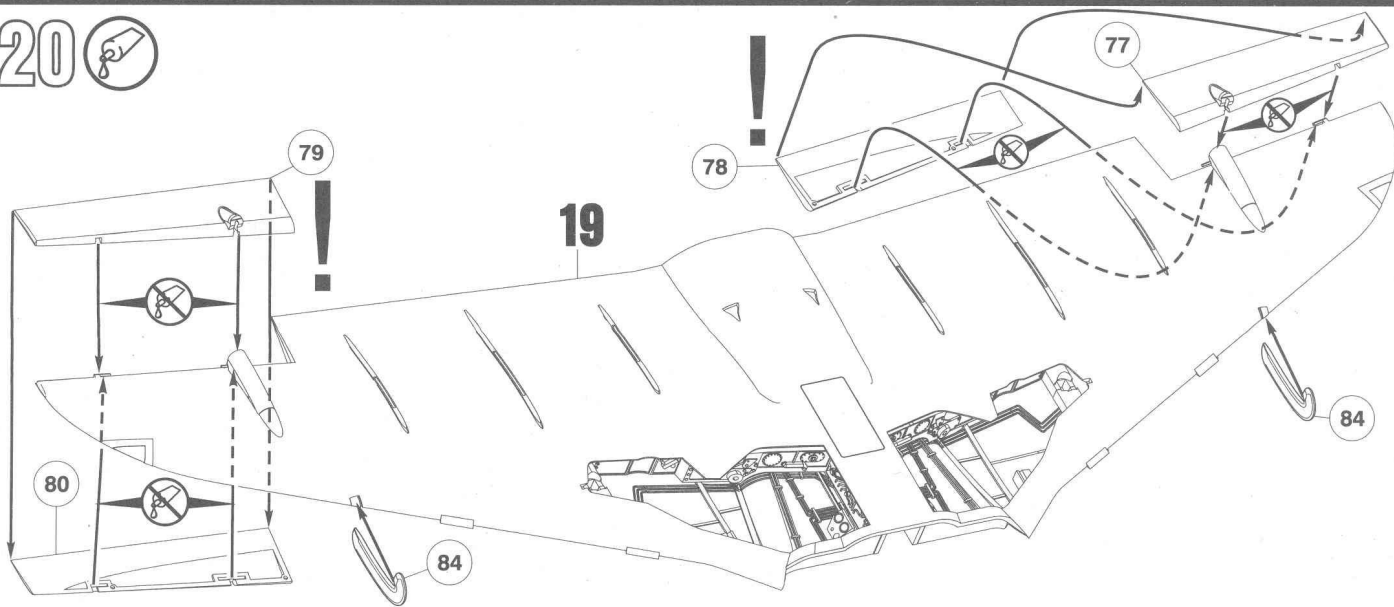

20 

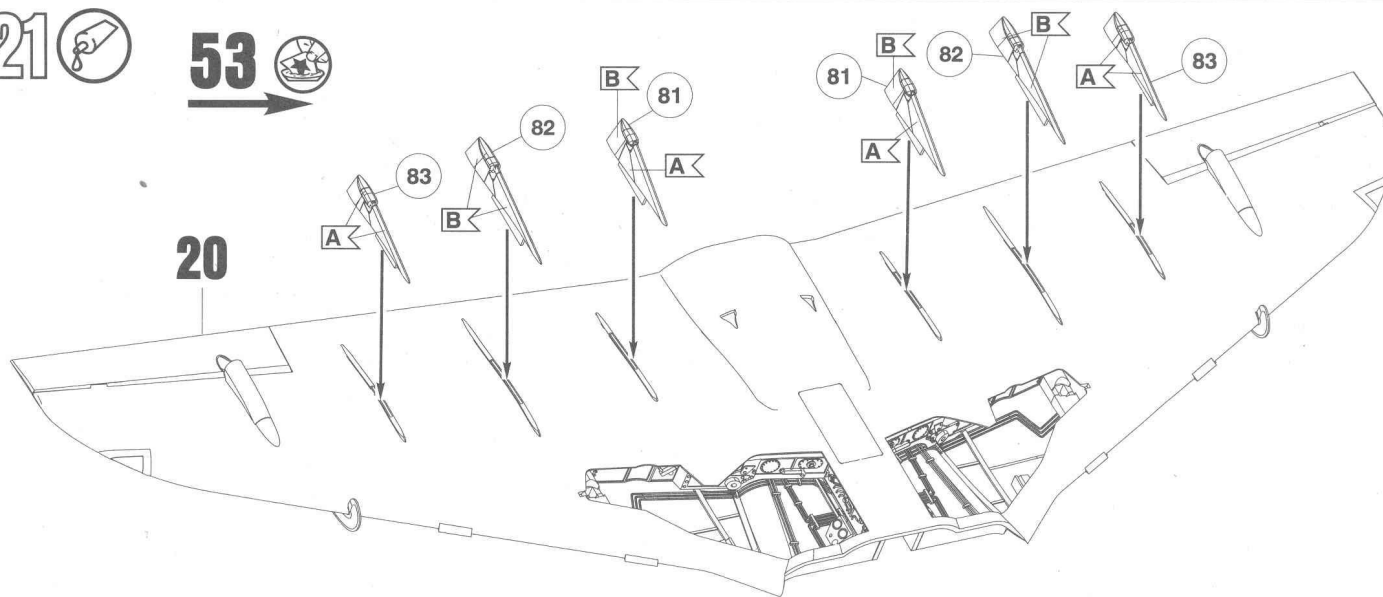

21 

53 



22  

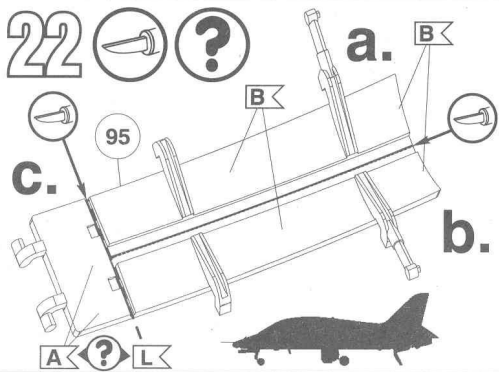

23 

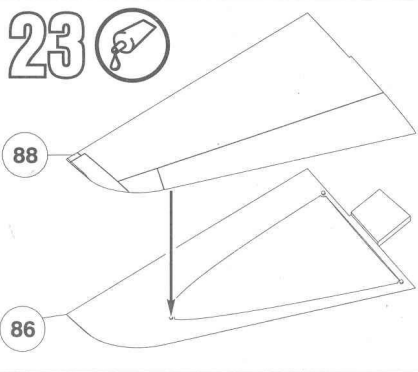

24 

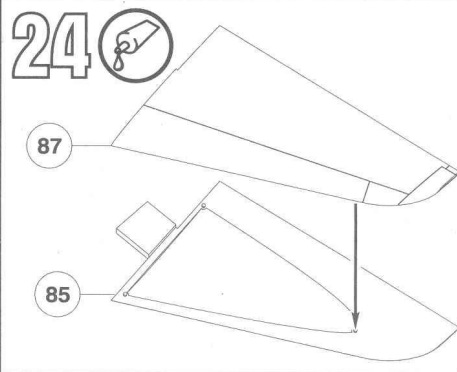

25  

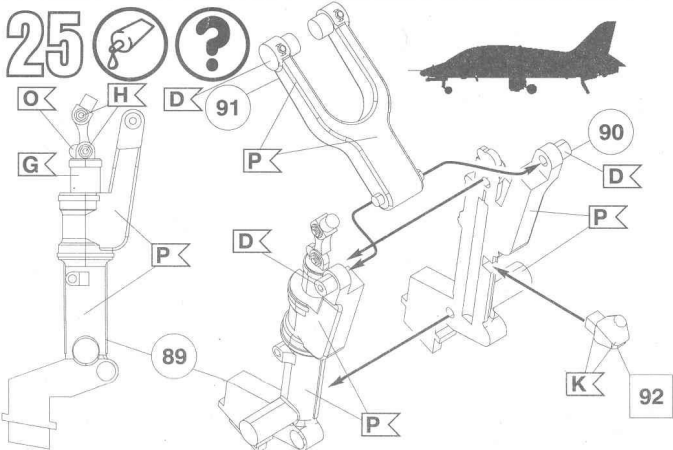

26  

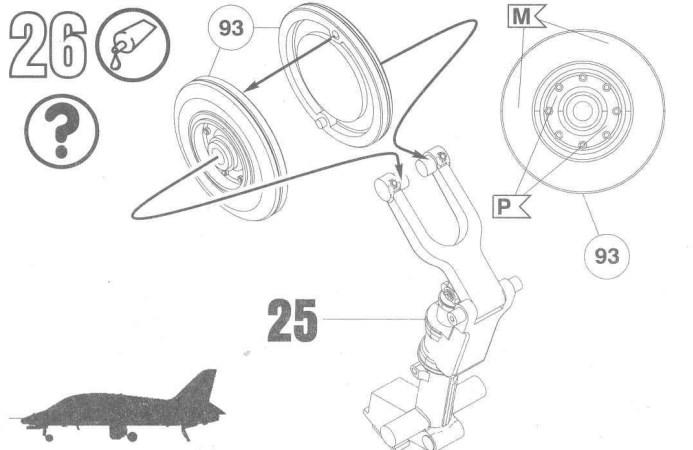

27 

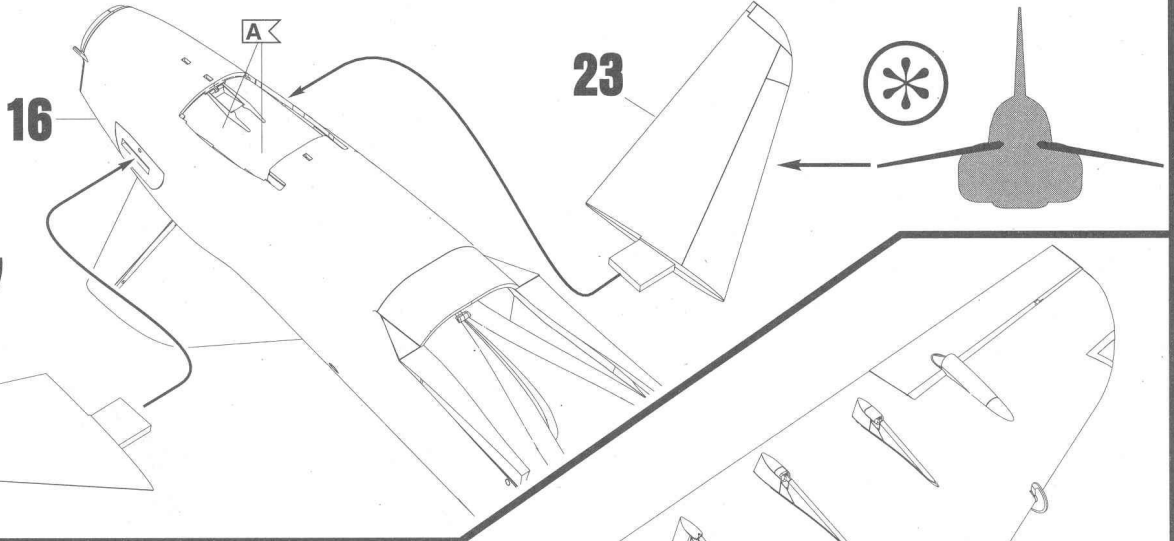

28 

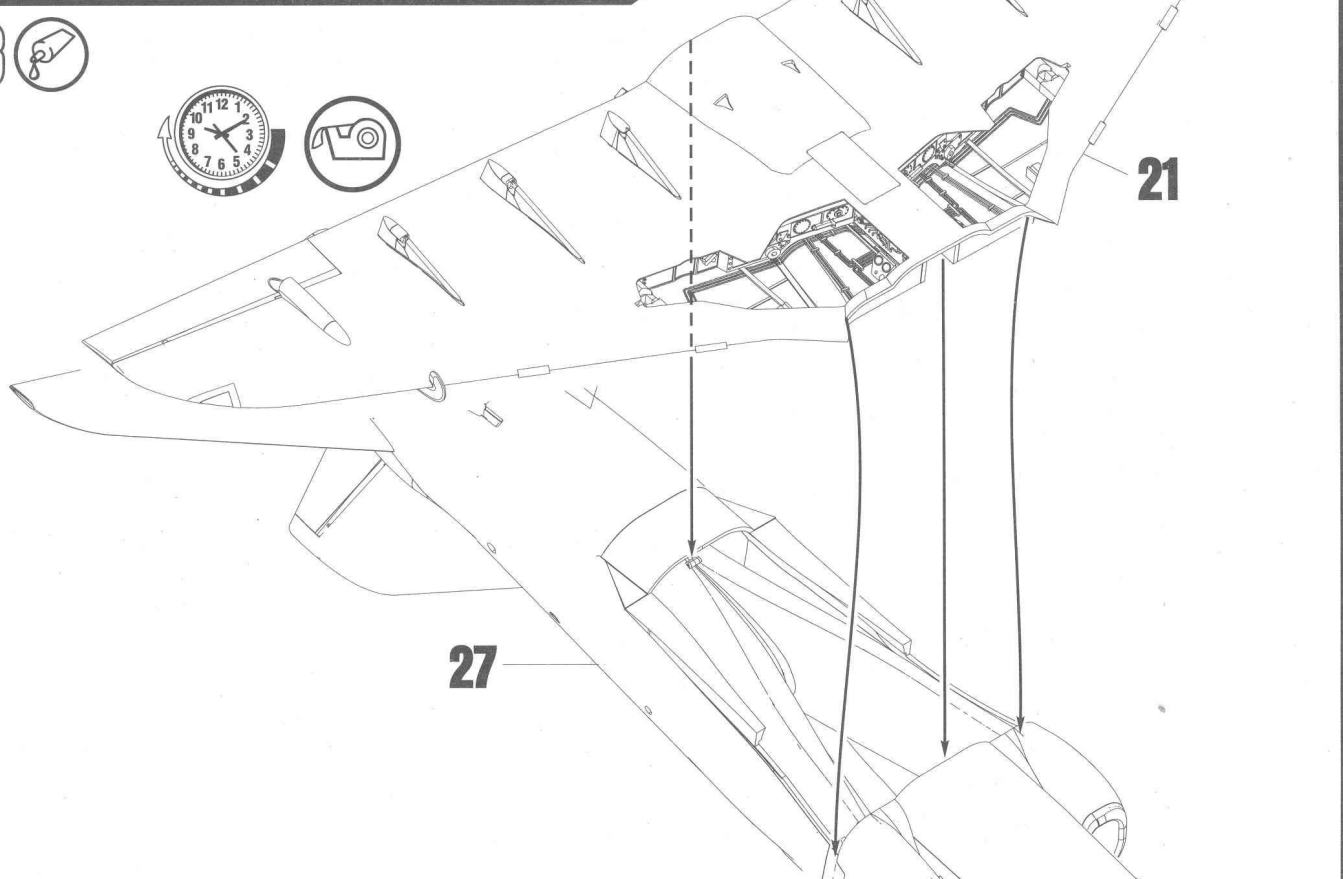

28  

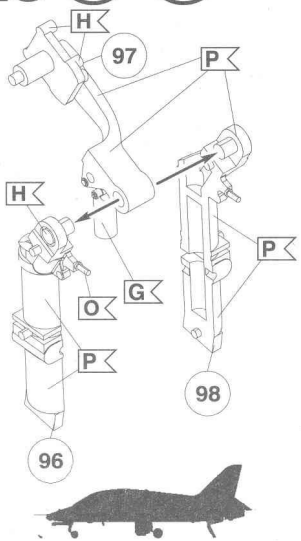

29  

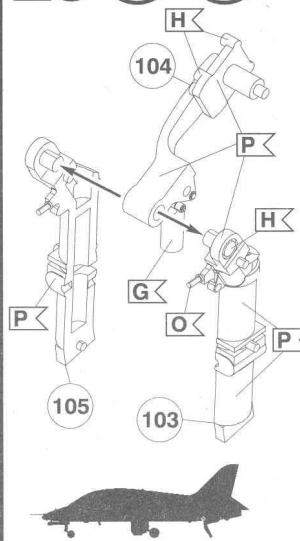

30 

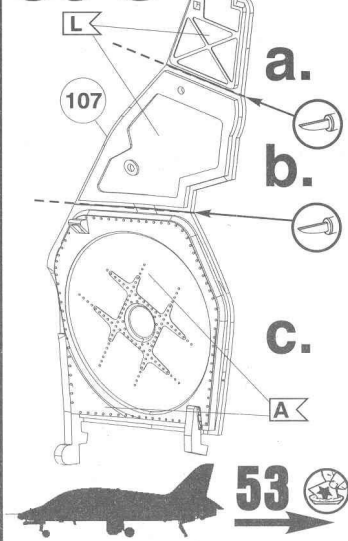

31 

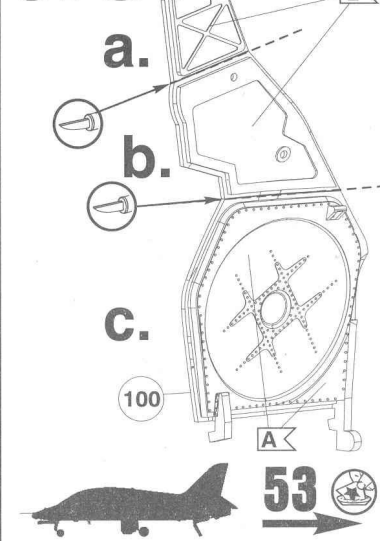

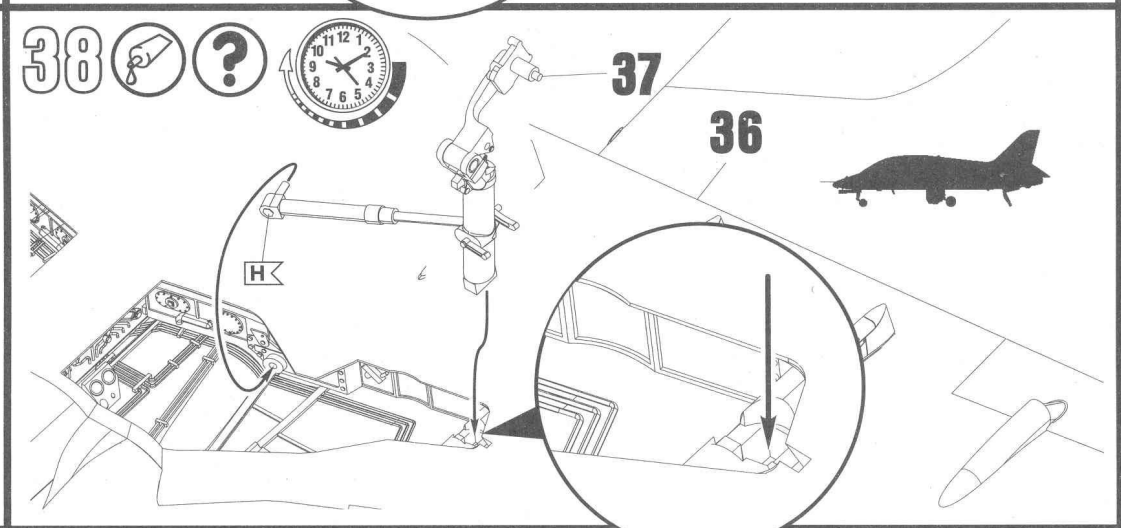
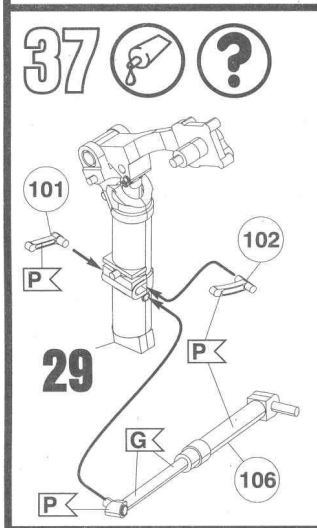
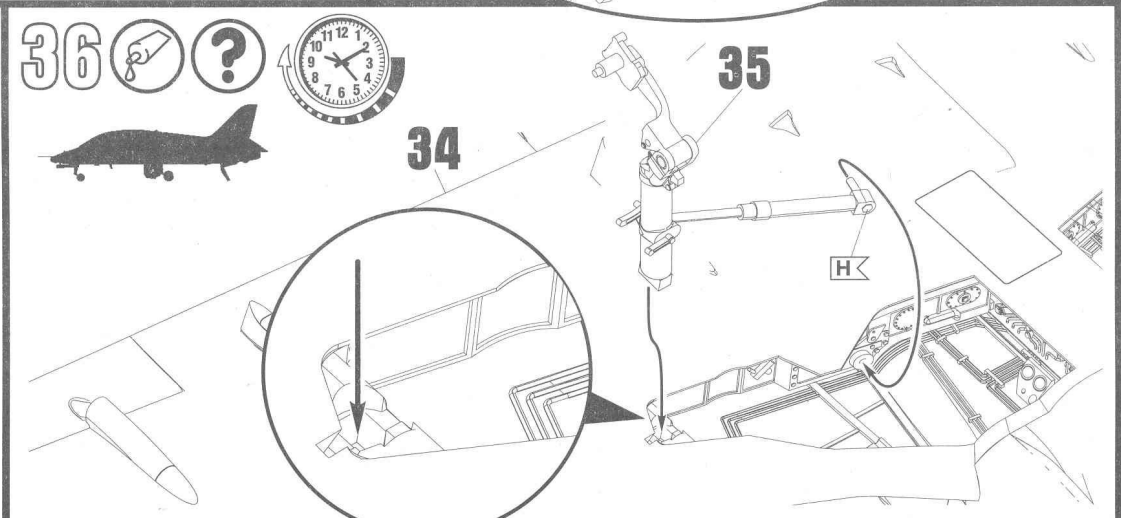
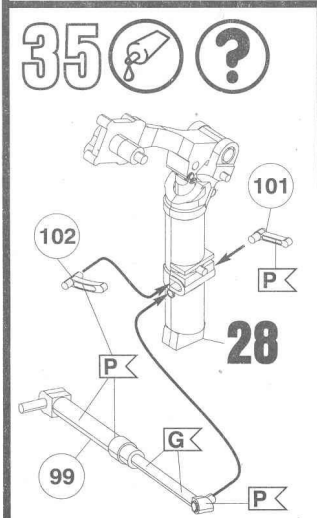
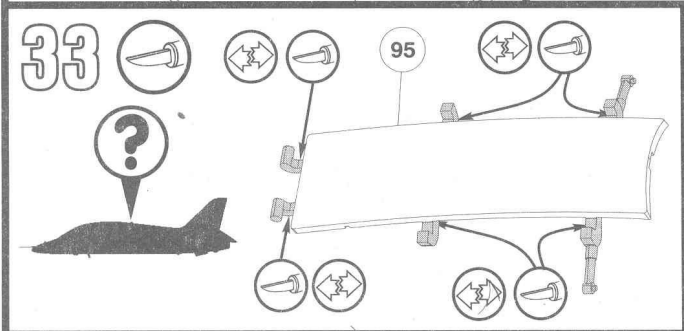
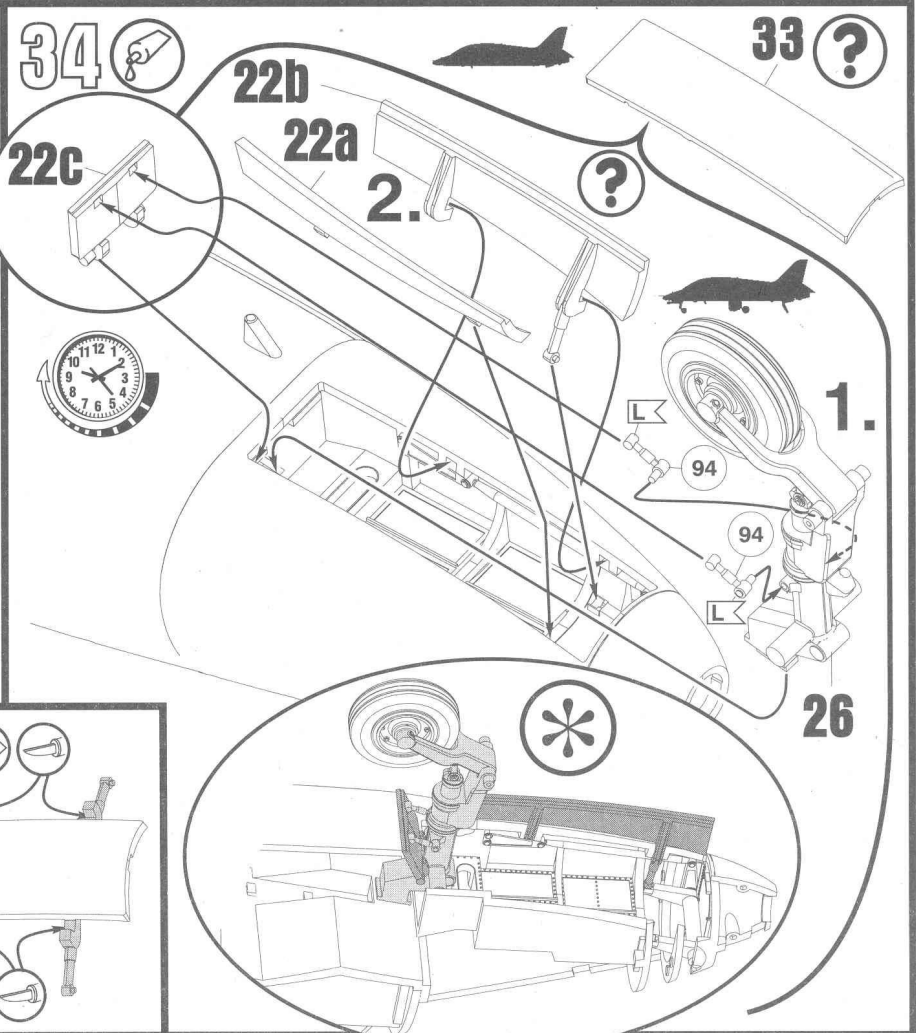
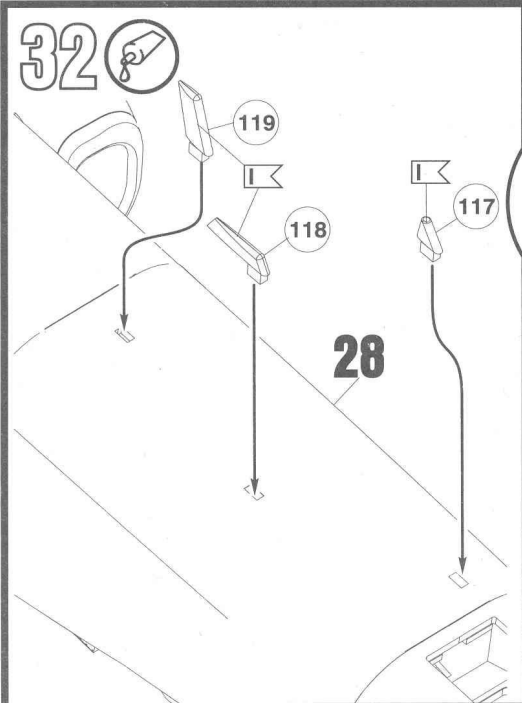

39 ?

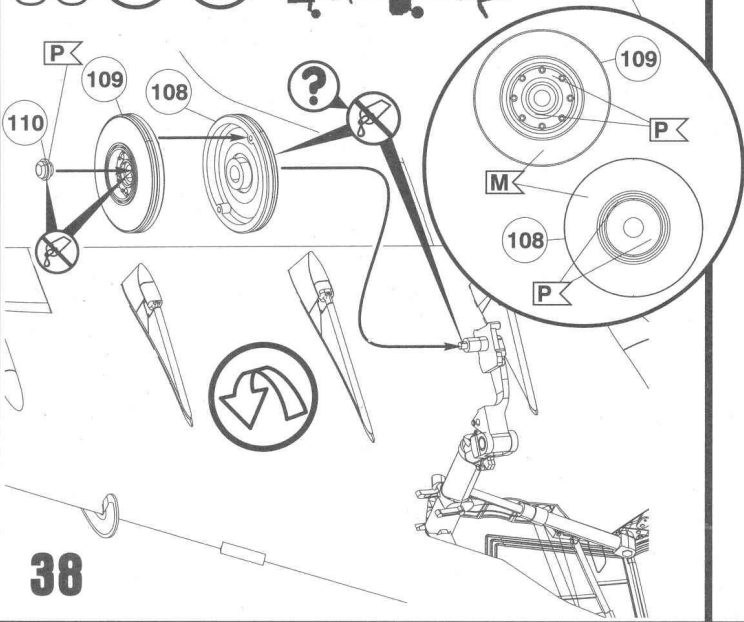

38

40 ?

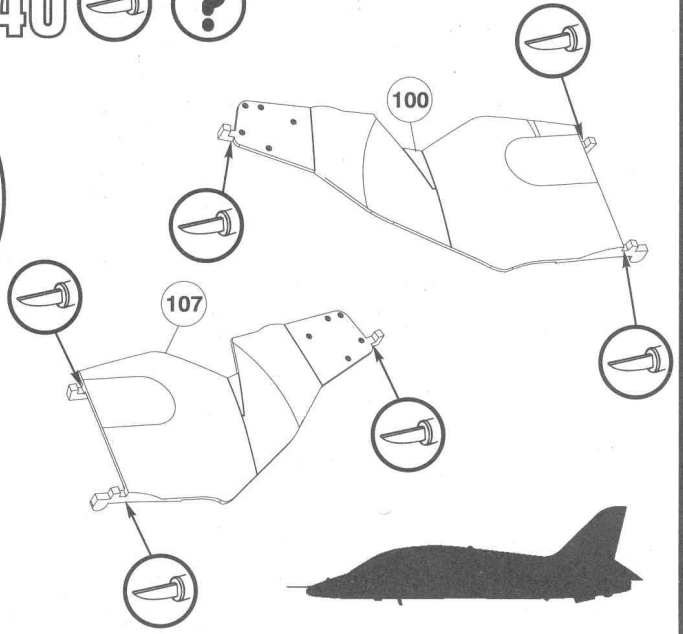

41 ?

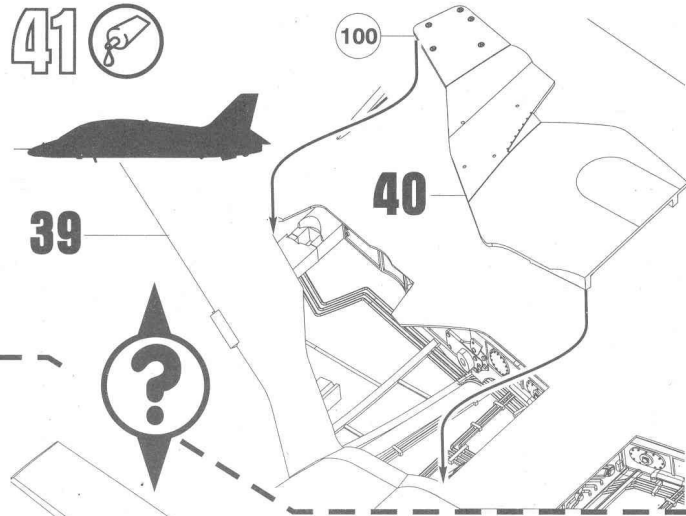

42 ?

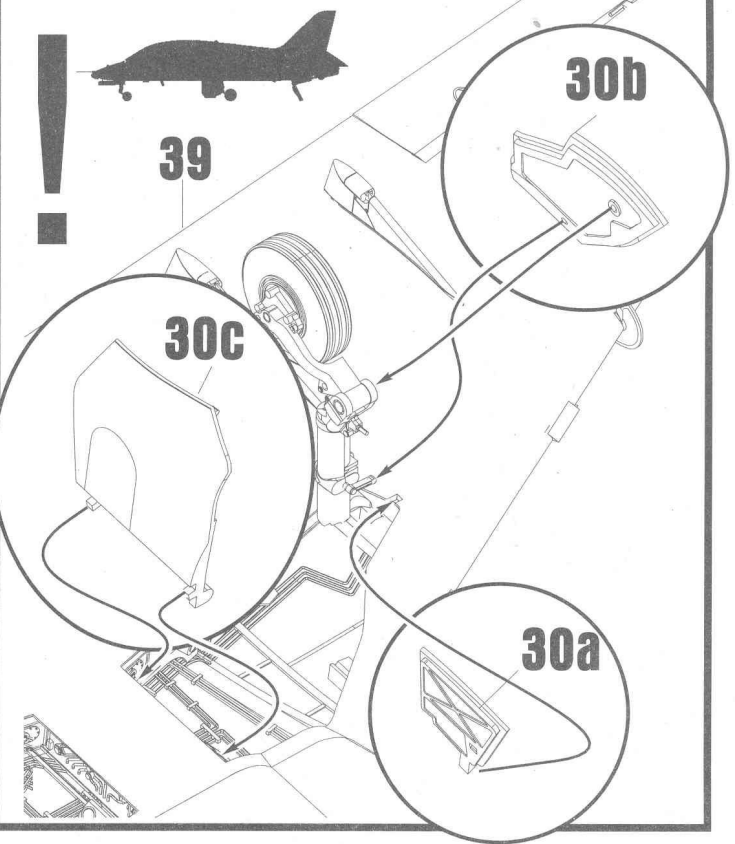
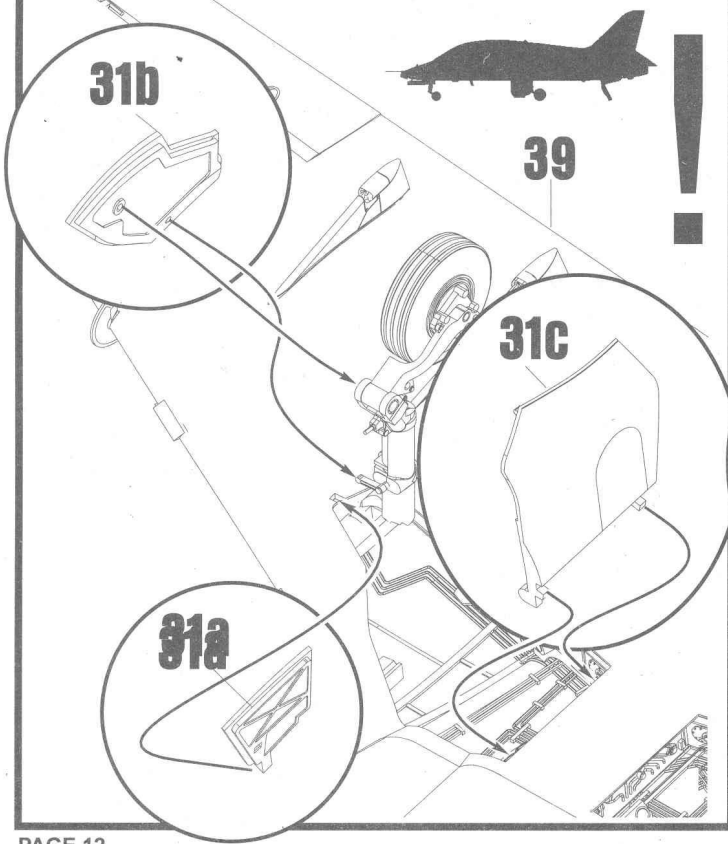
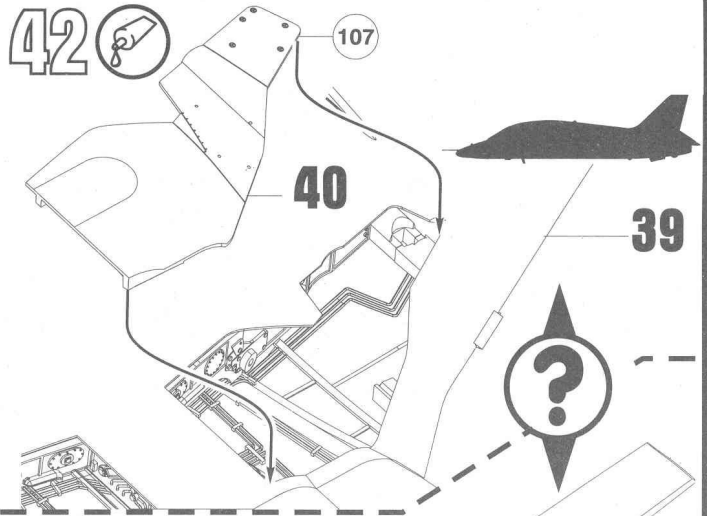



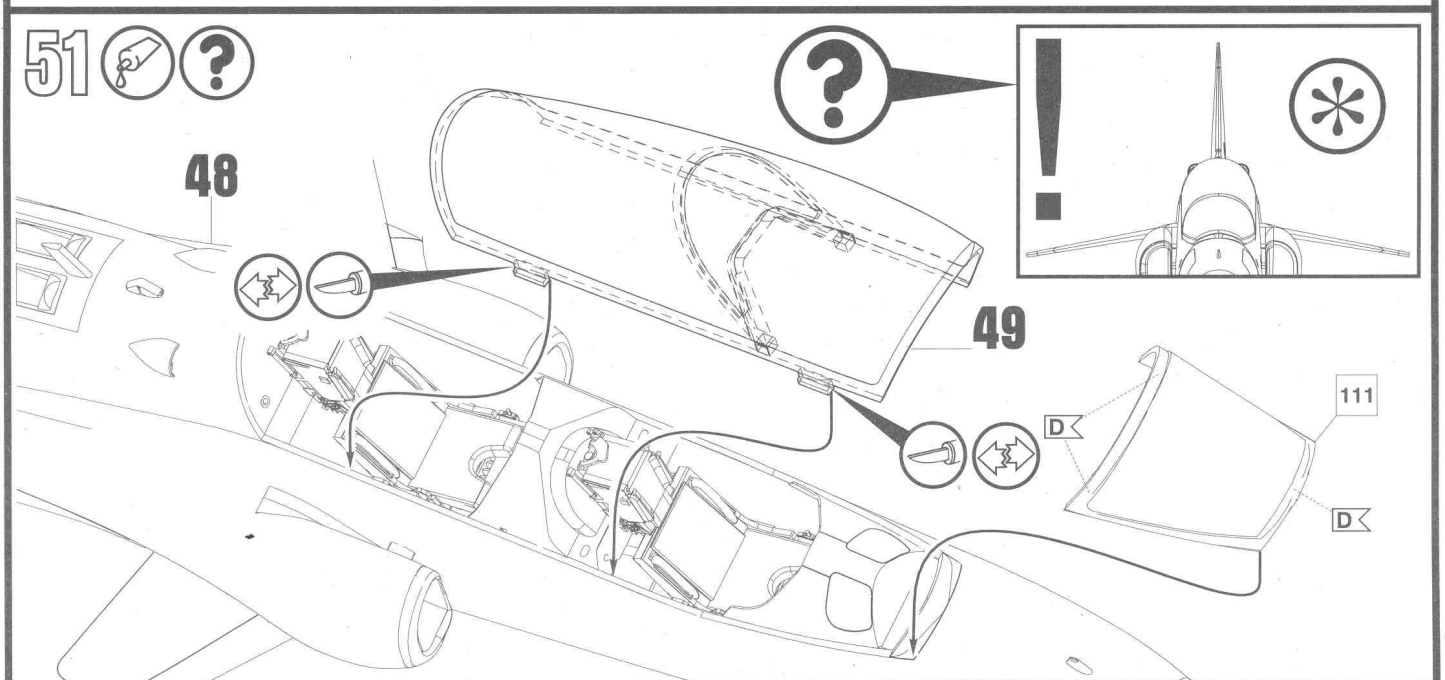
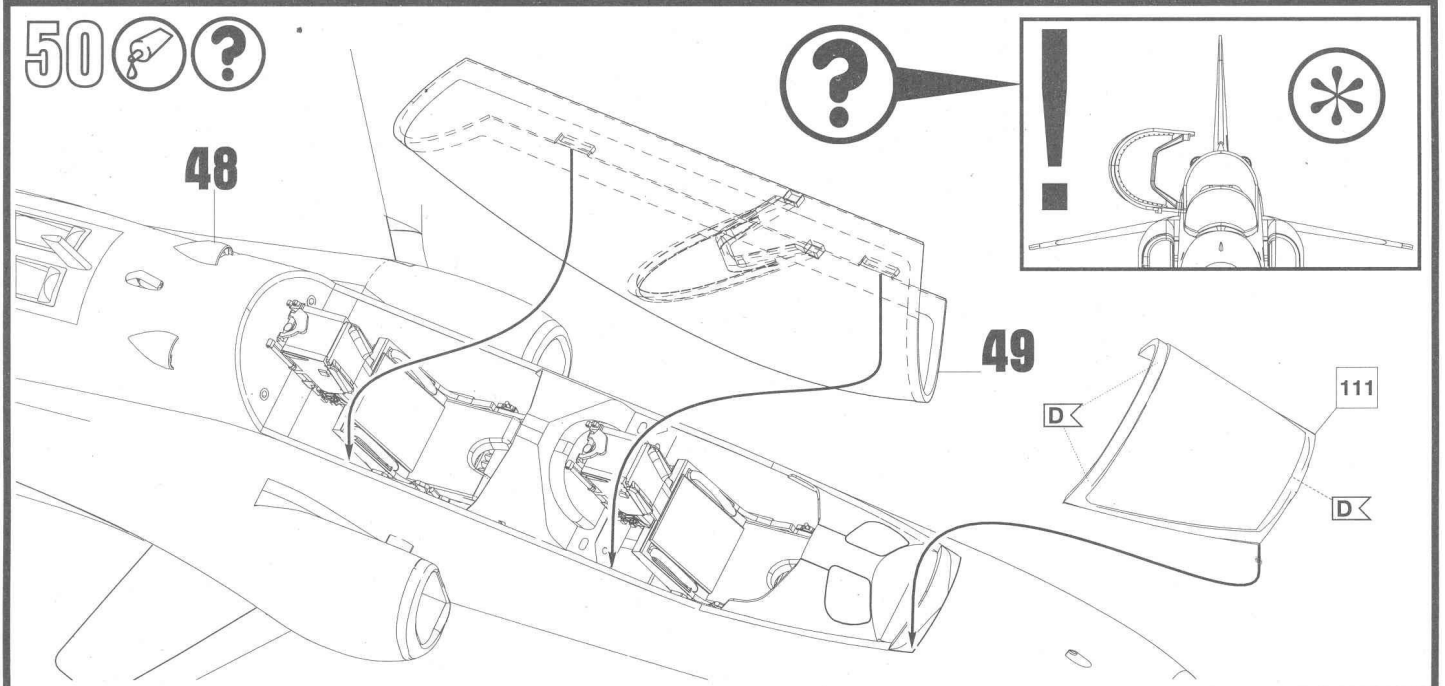
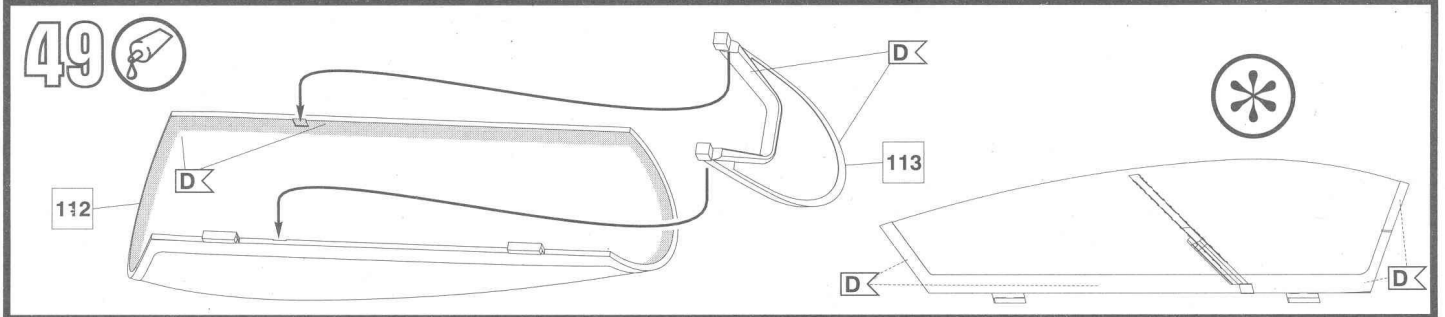
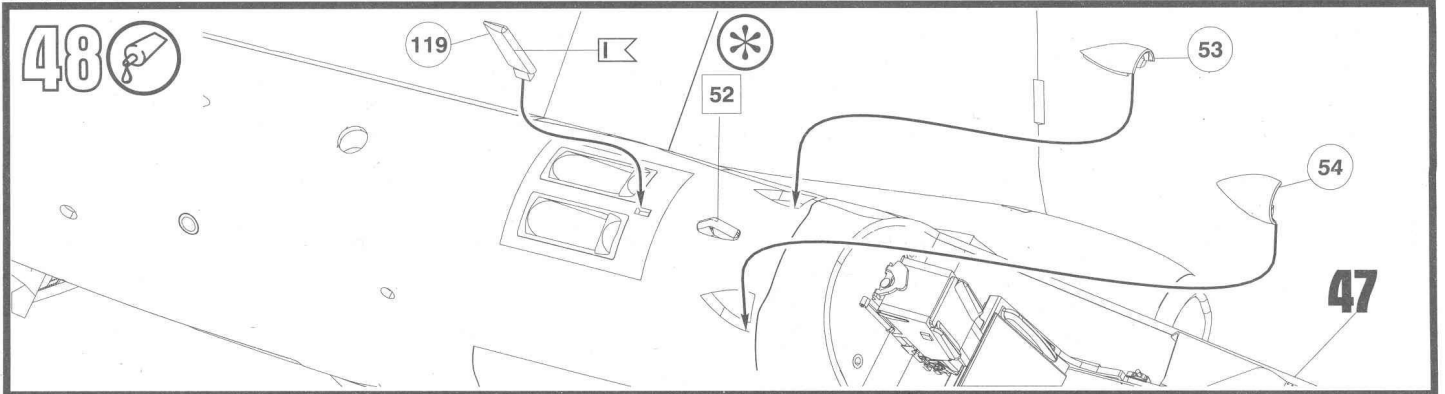

52



**BAe Systems Hawk T.1A,  
Royal Air Force 'Red Arrows' Aerobatic Team 2010  
RAF Scampton**

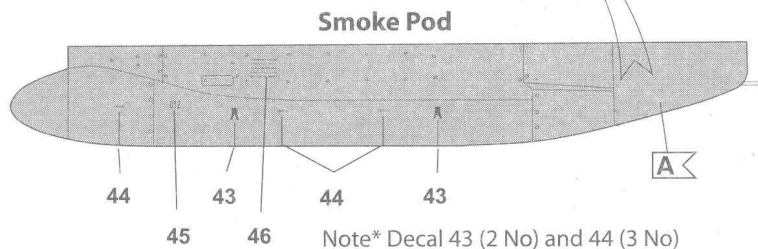
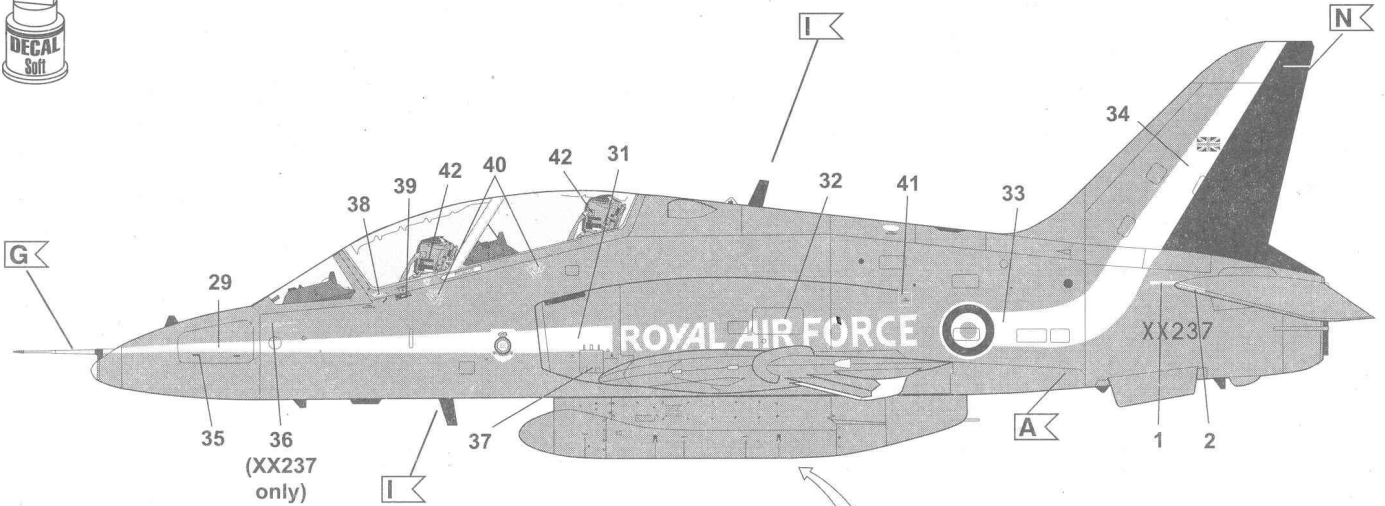

Note\* Decal 43 (2 No) and 44 (3 No)  
wrap around the smoke pod. Decal 45  
and 46 are this side only.

**A**   
BS381C:537  
Signal Red

**N**   
BS381C:110  
Roundel Blue

**G** 

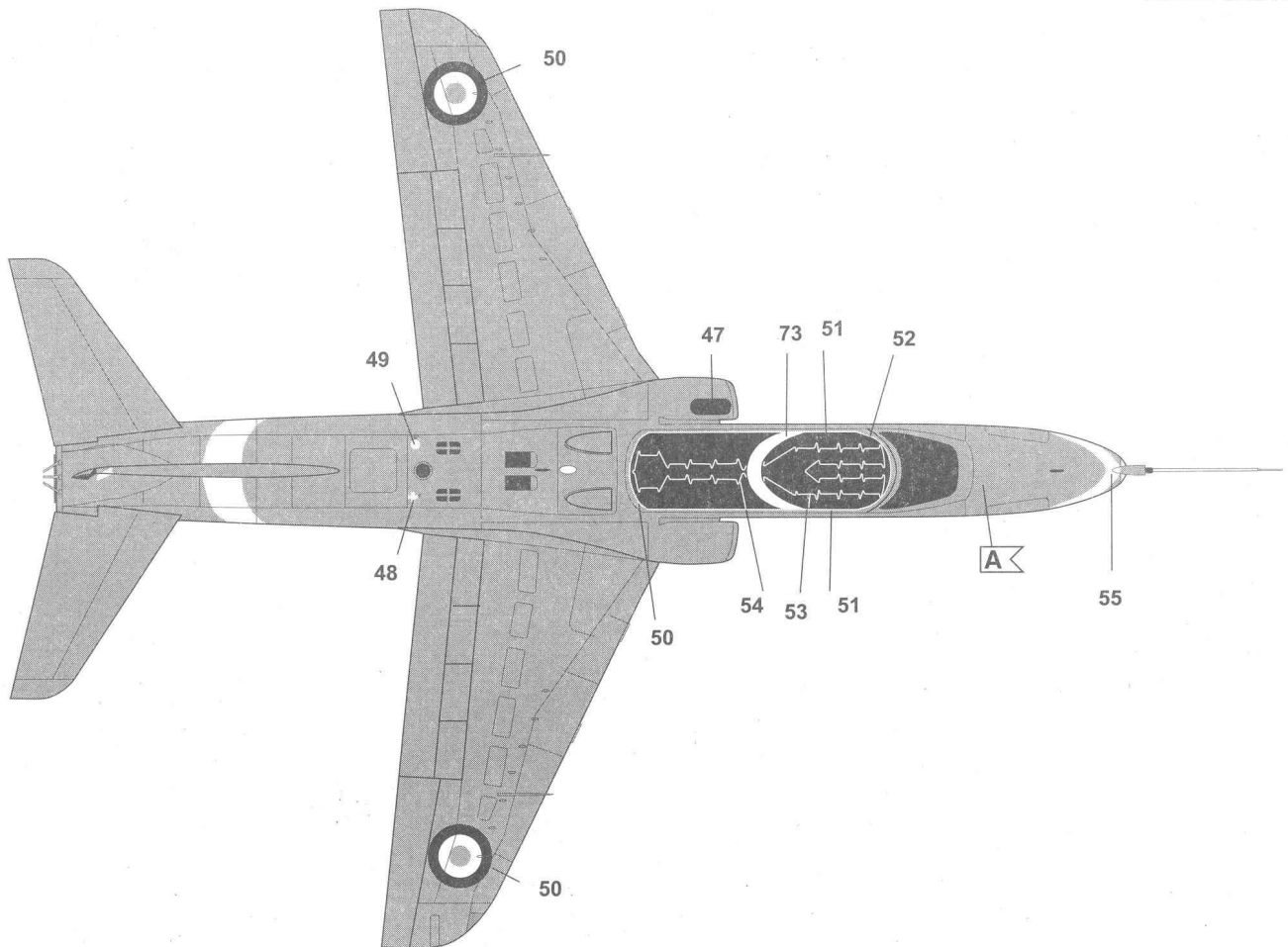

Decals Artwork and Design by The Aviation Workshop/Model Alliance

B Ae Systems Hawk T.1A,  
Royal Air Force 'Red Arrows' Aerobatic Team 2010  
RAF Scampton

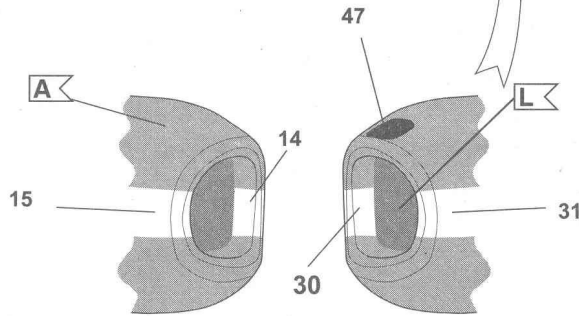
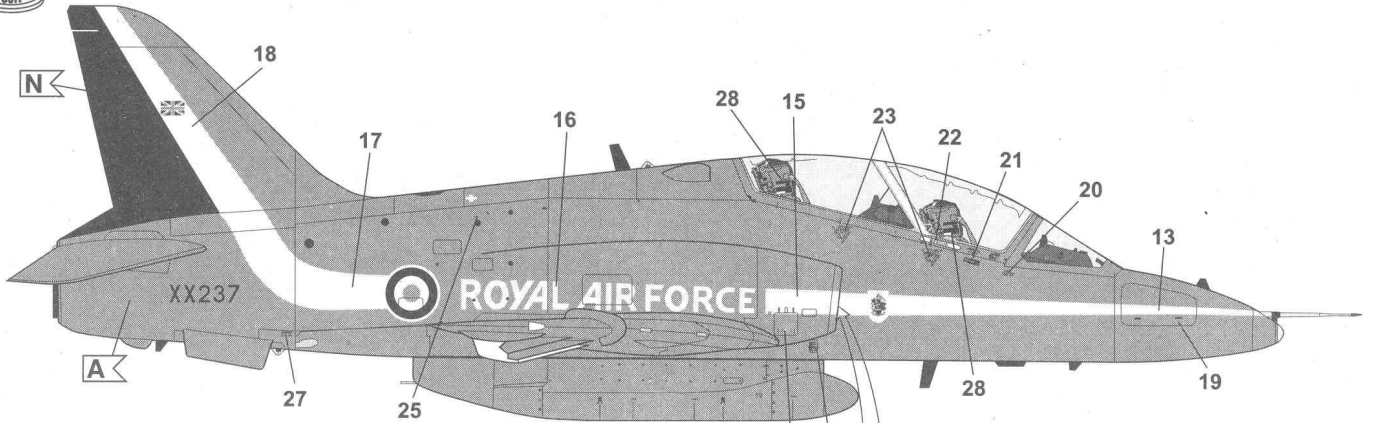

Intake Details

**A**   
BS381C:537  
Signal Red

**N**   
BS381C:110  
Roundel Blue

**L** 

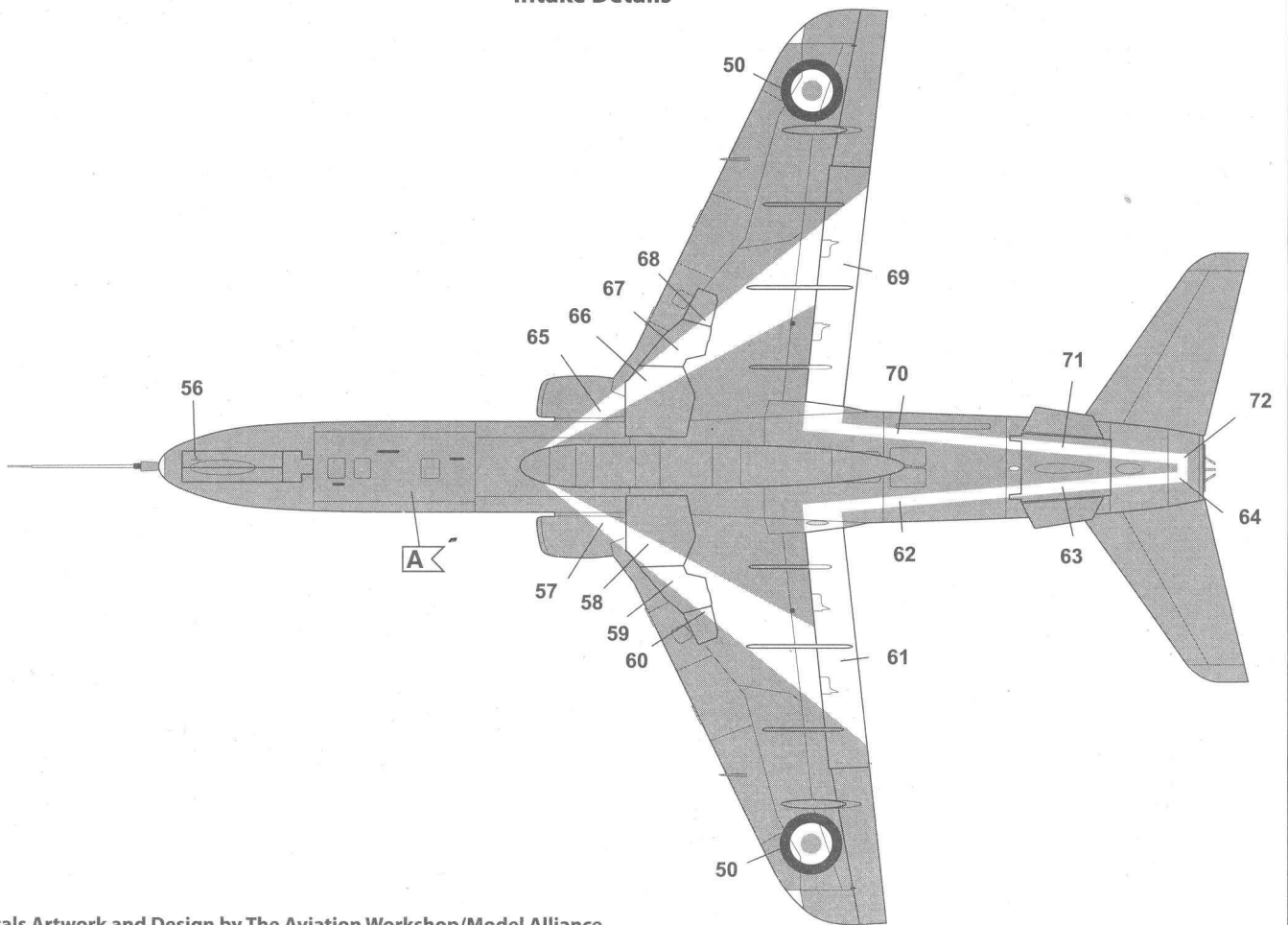

Decals Artwork and Design by The Aviation Workshop/Model Alliance

## D:

**ACHTUNG:** Nur für Kinder über 8 Jahre!  
Benutzung unter Aufsicht von Erwachsenen!  
**VORSICHT!**

Bauanleitung vor Gebrauch lesen, befolgen und nachschlagebereit halten!  
Bausätze und Zubehör außer Reichweite von Kleinkindern (unter 36 Monaten) und Tieren entfernt halten! Die Hände und die Werkzeuge nach dem Basteln waschen!  
Bitte nur das dem Bausatz beiliegende oder in der Gebrauchsanleitung empfohlene Zubehör benutzen. Beim Basteln mit lösungsmittelhaltigen Produkten nicht essen, trinken oder rauchen! Von Zündquellen fernhalten!  
Material nicht mit den Augen, Haut und Mund in Berührung bringen oder verschlucken! Dämpfe nicht einatmen! Im Falle der Berührung mit dem Auge: Spüle das Auge mit fließendem Wasser und halte dieses dabei offen. Suche umgehend ärztliche Hilfe auf!

## F:

**ATTENTION :** produits destinés seulement aux enfants de plus de 8 ans ! Utilisation seulement sous la surveillance d'adultes !

**MESURE DE PRÉCAUTION :** bien lire et suivre les instructions de montage avant emploi et garder cette notice à proximité pour consultation éventuelle.

Tenir les jeux de pièces et accessoires hors de portée des enfants en bas âge (moins de 36 mois) et des animaux ! Se laver les mains et nettoyer les outils après le travail ! N'utiliser que les accessoires contenus dans le jeu de pièces ou conseillés dans le manuel d'utilisation !

Lors de l'utilisation de colle, de dissolvants, de peinture, ou de produits contenant des solvants, éviter de manger, de boire ou de fumer. Tenir à l'écart de sources inflammables ! Ne pas mettre les produits en contact avec les yeux, la peau et la bouche, et ne pas les avaler ! Ne pas respirer les vapeurs ! En cas de contact avec les yeux : rincer l'oeil à l'eau claire en le gardant ouvert. Consulter immédiatement un médecin !

## E:

**ATENCIÓN:** ¡Solo para niños de más de 8 años! ¡Utilizar sólo bajo la supervisión de un adulto!

¡CUIDADO! Leer atentamente las instrucciones de uso antes de la utilización, seguir las minuciosamente y mantenerlas siempre a mano para cualquier consulta. Mantener los kits de piezas fuera del alcance de niños (menores de 3 años) y de animales. Después de haber realizado trabajos, es necesario lavar las herramientas y las manos. Les rogamos utilicen exclusivamente los accesorios que se incluyen en el kit o los recomendados en las instrucciones.

Al efectuar trabajos de bricolaje con productos que contengan disolvente, no comer, beber, ni fumar. Mantenerse alejado de cualquier fuente de calor. El producto no debe ponerse en contacto con los ojos, la piel ni la boca. No inhalar los vapores. En caso de contacto con los ojos: enjuagar el ojo afectado con agua corriente, manteniéndolo abierto durante la operación. ¡Busque de inmediato atención médica!

## P:

**ATENÇÃO:** só para crianças com mais de 8 anos!

Utilizar apenas sob a vigilância de adultos.

**CUIDADO!** Antes de utilizar o kit de montagem, leia as instruções com atenção, siga-as e mantenha-as sempre à mão para consulta.

Guardar os conjuntos de montagem e acessórios fora do alcance de crianças (de idade inferior a 36 meses) e animais. Lavar as mãos e as ferramentas depois de um trabalho. Utilize apenas os acessórios que acompanham o kit de montagem ou os recomendados nas instruções de utilização. Não coma, beba ou fume durante os trabalhos com produtos que contenham solventes. Mantenha-se afastado de fontes de ignição. Não toque com o material nos olhos, na pele ou na boca, nem o ingira. Não inspire os vapores. Em caso de contacto com os olhos, lave-os sob água corrente, mantendo as pálpebras abertas. Consulte imediatamente um médico!

## N:

**ADVARSEL:** Kun for barn over 8 år!

Må bare benyttes under oppsikt av voksne.

**OBS:** Studer byggeveiledningen godt før bruken, følg den skritt for skritt og oppbevar den for eventuell senere bruk. Hold byggesett og tilbehør utenfor rekkevidden av småbarn (under 36 måneder) og dyr. Vask hender og verktøy godt hver gang du er ferdig med å bygge. Bruk kun tilbehør som følger med settet, eller tilbehør som anbefales brukt ifølge bruksveiledningen.

Ikke spis, drikk eller røyk mens du arbeider med løsemiddelholdige produkter. Hold lett antennerlige materialer borte fra åpen flamme. Pass på at du ikke får materialet på huden, i øynene eller i munnen, og ikke svelger det. Dampene må ikke innåndes. Ved berøring med øynene: Skyll øynene med rennende vann og hold dem åpne samtidig. Oppsøk lege omgående!

## GB: WARNING!

- Paint and glue for children over eight years of age only.
- For use under adult supervision. CAUTION!
- Read the instructions before use, follow them and keep them for reference.

## SAFETY RULES

- Keep children under 3 years of age and animals away from the activity area.
- Store chemical toys out of reach of young children.
- Wash hands after carrying out activities.
- Clean all equipment after use.
- Do not use any equipment which has not been supplied with the set or recommended in the instructions for use.
- Do not eat, drink or smoke while working with solvent-based products.
- Flammable. Keep away from ignition sources.
- Do not allow glue to come into contact with the skin, eyes and mouth.
- Do not inhale fumes.
- In the event of coming into contact with the eye: rinse the opened eye under running water. Seek medical assistance immediately!

## NL:

**ATTENTIE:** uitsluitend geschikt voor kinderen ouder dan 8 jaar! Alleen gebruiken onder toezicht van een volwassene persoon.

**VOORZICHTIG!** Lees vóór het gebruik de handleiding, volg deze op en houd hem voor het naslaan binnen handbereik.

Bouwdozen en hulpmiddelen buiten bereik houden van kleine kinderen (onder 36 maanden) en dieren. Was na het knutselen de handen en het gereedschap. Gebruik alleen de hulpmiddelen die zijn meegeleverd of die in de gebruiksaanwijzing worden geadviseerd. Tijdens het werken met producten op basis van oplosmiddelen niet eten, drinken of roken. Uit de buurt van ontstekingshaarden houden. Het materiaal niet in contact brengen met ogen, huid en mond en niet inslikken. Dampen niet inademen. Bij contact met de ogen: met stromend water uitspoelen en het oog hierbij open houden. Onmiddellijk de hulp van een arts inschakelen!

## I:

**ATTENZIONE! E'PERMESSO L'USO AI BAMBINI SOPRA GLI 8 ANNI!**

Da usare solo sotto la sorveglianza di persone adulte!

**IMPORTANTE !** Leggere attentamente le istruzioni d'uso, seguirle rigorosamente e tenerle sempre a portata di mano per una rapida consultazione.

Tenere i kits di montaggio e gli accessori lontani dalla portata dei bambini (sotto i 36 mesi) e degli animali. Lavarsi le mani e gli attrezzi alla fine di ogni assemblaggio. Adoperare solo gli accessori inclusi nella confezione oppure quelli consigliati nelle istruzioni d'uso. Non mangiare, bere o fumare durante l'assemblaggio di parti contenenti solventi. Tenere i kits lontani da fonti di calore. Non portare il materiale a contatto con gli occhi, la pelle o la bocca; non ingerirlo. Non aspirare i vapori. In caso di contatto con gli occhi: sciacquare con acqua corrente tenendo le palpebre ben aperte. Consultare immediatamente un medico!

## FIN:

**HUOMIO:** Tarkoitettu ainoastaan yli 8-vuotiaiden lasten käyttöön!

Käytettävä vain aikuisen henkilön valvonnassa.

**VARO!** Lue ohjeet ennen askartelun aloittamista, noudata niitä ja pidä ne aina ulottuvilla. Pidä rakennussarja ja tarvikkeet pikkulasten (alle 36 kk:n ikäisten) ja eläinten ulottumattomissa. Pese kädet ja työkalut käytön jälkeen. Käytä ainoastaan rakennussarjaan kuuluvia tai käyttöohjeessa suositeltuja tarvikkeita. Älä syö, juo tai tupakoi käyttäessäsi liuotintoisia tuotteita. Pidä loitolla palovaarallisista esineistä. Vältä materiaalin kosketusta silmien, ihon tai suun kanssa äläkä niele materiaalia. Älä hengitä höyryjä. Jos ainetta joutuu silmään, huuhtelee auki oleva silmä juoksevalla vedellä. Hakeudu välittömästi lääkärin hoitoon.

## S:

**OBS!** Endast för barn över 8 år! Byggsatserna får endast användas under uppsikt av en vuxen person.

**OBS!** Läs bygganvisningen innan du börjar, följ den noga och håll den i beredskap. Förvara byggsatser och tillbehör utom räckhåll för småbarn (under 3 år) och djur. Tvätta händer och verktyg efter arbetet. Använd bara de tillbehör som ingår i byggsatsen eller som rekommenderas i bruksanvisningen. När du använder produkter som innehåller lösningsmedel bör du inte äta, dricka eller röka. Bygg inte i närheten av antändningskällor. Låt inte materialet komma i kontakt med ögonen, huden eller munnen och svälj det inte. Andas inte in ångorna. Vid ögonkontakt: Håll ögonen öppna och skölj dem med rinnande vatten. Uppsök genast läkare!

## DK:

**OBS!** Kun for børn over 8 år! Modelbygning må kun finde sted under opsyn af en voksen person. **OBS!** Læs byggeveiledningen før brug, følg den og hav den hele tiden ved hånden. Byggesæt og tilbehør holdes uden for småbørns rækkevidde (så længe de er under 3 år) samt uden for dyrs rækkevidde. Hænder og værktøj vaskes efter arbejdet. Brug venligst kun det tilbehør, der følger med byggesættet eller er anbefalet i brugsanvisningen. Lad være med at spise, ryge eller drikke, når der arbejdes med produkter, der indeholder opløsningsmidler. Undgå åben ild. Materialet må ikke komme i berøring med øjne, hud eller mund og må ikke synkes. Dampene må ikke indåndes. Ved berøring med øjnene: Skyl øjnene med rindende vand og hold dem samtidigt åbne. Søg straks læge!

**Zu Ihrer Sicherheit!****Safety advice**

VERSION: 07/2007

**PL:**

**UWAGA:** Tylko dla dzieci powyżej 8 lat!  
**Używać wyłącznie pod nadzorem osób dorosłych!**  
**OSTROŻNIE!** Przeczytać przed użyciem instrukcję modelarską, stosować się do niej i trzymać pod ręką.  
**Nie trzymać elementów zestawu oraz wyposażenia w zasięgu małych dzieci (w wieku poniżej 36 miesięcy) oraz zwierząt domowych. Po majsterkowaniu umyć ręce oraz narzędzia. Proszę używać tylko wyposażenia należącego do zestawu lub wyposażenia zalecanego przez instrukcję montażu. Przy majsterkowaniu produktami zawierającymi rozpuszczalnik proszę nie jeść, nie pić i nie palić. Trzymać z dala od źródeł ognia. Nie dotykać materiałem oczu, skóry i ust, nie połykać. Nie wdychać opar. W przypadku kontaktu z okiem: płucać otwarte oko pod bieżącą wodą. Niezwłocznie zgłosić się do lekarza.**

**TR:**

**DİKKAT:** Sadece 8 yaşından büyük çocuklara uygundur!  
 Çocukların ürünleri bir yetifilkinin gözetiminde kullanmaları önerilir.  
**DİKKAT:** Ürünü kullanmadan önce açıklamaları okuyup uyunuz ve gerektiğinde göz atmak için elinizin altında bulundurunuz.  
 Ürün ile ürüne ait ekipmanları küçük çocukların (3 yaşından küçüklerin) ve hayvanların ulaşamayacağı bir yerde saklayınız! İşiniz bittiğinde ellerinizi yıkayınız ve aletlerinizi temizleyiniz! Sadece ürüne ait olan ya da kullanım kılavuzunda tavsiye edilen ekipmanları kullanınız. Solvent ürünlerle çalıştığınızda yemek yemeyiniz, birşeyler içmeyiniz ve sigara kullanmayınız! Ürünü yakıcı ve tutuşturucu kaynaklarından uzak tutunuz! Ürünün göz, cilt ve ağızla temas etmemesine dikkat ediniz ve yutmayınız! Olulflan buharları teneffüs etmeyiniz! Göz ile temas halinde gözünüzü açık tutarak hemen akan suyla durulayınız ve zaman geçirmeden doktora başvurunuz!

**CZ:**

**POZOR:** Určeno dětem starším 8 let!  
**Používejte pouze pod dohledem dospělých!**  
**UPOZORNĚNÍ!** Před použitím si přečtěte návod ke stavbě, dodržujte jeho pokyny a návod mějte vždy po ruce!  
**Chraňte stavebnice a jejich příslušenství před malými dětmi (mladšími 36 měsíci) a zvířaty! Po ukončení práce si umyjte ruce a omyjte použité nástroje! Používejte pouze příslušenství, které je součástí stavebnice nebo které bylo doporučeno v návodu! Při práci s výrobky, které obsahují rozpouštědla, nejezte, nepijte a nekuřte! Chraňte před otevřeným ohněm! Chraňte oči, pokožku a ústa před kontaktem s materiálem a před polknutím materiálu! Nevdechujte výpary! V případě potřísnění očí: Vypláchněte otevřené oči tekoucí vodou. Neprodleně vyhledejte lékařskou pomoc!**

**GR:**

**ΠΡΟΣΟΧΗ:** Μόνο για παιδιά πάνω των 8 χρονών!  
 Χρήση μόνο υπό την επίτηρηση ενηλίκων!  
**ΠΡΟΣΟΧΗ:** Διαβάστε τις οδηγίες κατασκευής πριν τη χρήση, ακολουθείστε τις και διατηρείστε τις κοντά σας για να τις συμβουλευέστε σε περίπτωση ανάγκης.  
 Διαφυλάγετε τα κατασκευαστικά σετ και τα αξεσουάρ, μακριά από μικρά παιδιά (κάτω από 36 μήνες) και ζώα! Ύστερα από κάθε μερμετί, πλένετε τα χέρια σας και τα εργαλεία! Παρακαλώ χρησιμοποιείτε μόνο εκείνα τα αξεσουάρ που παρατίθενται στο κατασκευαστικό σετ ή εκείνα που συνιστώνται στις οδηγίες χρήσης! Κατά τη διάρκεια της κατασκευής με προϊόντα που περιέχουν διαλυτικά μέσα μην τρώτε, μην πίνετε και μην καπνίζετε! Διατηρείστε το υλικό μακριά από αναφλέξεις! Αποφεύγετε κάθε επαφή του υλικού με τα μάτια, το δέρμα και το στόμα καθώς και την κατάποσή του! Μη εισπνέετε τους ατμούς! Σε περίπτωση επαφής με το μάτι: Ξέπλενε το μάτι με τρεχούμενο νερό και κράτησέ το κατά τη διαδικασία αυτή ανοιχτό! Αναζήτησε αμέσως ιατρική βοήθεια!

**H:**

**FIGYELEM:** csak 8 éven felüli gyermekek számára!  
 Csak felnőttek felügyelete mellett használható.  
**VIGYÁZAT!** Az összeépítési útmutatót a készlet használatá előtt olvassa át, kövesse az utasításokat, és tartsa utánnézésre készenlétben.  
 Az építőelemeket és tartozékokat kiskorúaktól (36 hónap alatt) és háziállatoktól távol kell tartani. A kezeket és szerszámokat a barkácsolás után meg kell mosni. Kérjük, csak az építőelemek mellett található, vagy a használati útmutatóban ajánlott tartozékokat használják. Ha barkácsoláskor oldószer tartalmazó termékeket használnak, akkor nem szabad enni, inni vagy dohányozni! Gyújtóforrásoktól távol kell tartani! Az anyag nem kerülhet szembe, bőrre és szájba, ill. azt nem szabad lenyelni! Az anyag szembe kerülése esetén: Folyó vízzel kell kiöblíteni, és közben nyitva kell tartani a szemet. Azonnal orvosi segítséget kell kérni!

**SK:**

**POZOR:** Určené deťom starším ako 8 rokov!  
 Používajte iba pod dohľadom dospelých!  
**UPOZORNENIE!** Pred použitím si prečítajte návod k montáži, dodržiavajte jeho pokyny a návod majte vždy po ruke! Chránite stavebnice a ich príslušenstvo pred malými deťmi (mladšími ako 36 mesiacov) a zvieratami! Po ukončení práce si umyte ruky a očistite použité nástroje! Používajte iba príslušenstvo, ktoré je súčasťou stavebnice alebo ktoré bolo odporúčané v návode! Pri práci s výrobkami, ktoré obsahujú rozpúšťadlá, nejezte, nepite a nefajčite! Chránite pred otvoreným ohňom! Chránite oči, pokožku a ústa pred kontaktom s materiálom, materiál neprehŕtajte! Nevdychujte výpary! V prípade kontaktu s očami: Vypláchnite otvorené oči tečúcou vodou. Bezodkladne vyhľadajte lekársku pomoc!

**SLO:**

**POZOR:** Primerno le za otroke, starejše od 8 let!  
**Uporablajte le pod nadzorom odraslih!**  
**PREVIDNO!** Navodila pred uporabo preberite, jih upoštevajte in shranite za kasnejšo uporabo!  
**Posameznih delov in dodatne opreme ne imejte v bližini majhnih otrok (mlajših od 36 mesecev) in živali! Po končanem delu si operite roke in operite pripomočke! Uporablajte le dodatno opremo, ki je priložena kompletu ali priporočena v navodilih za uporabo! Pri uporabi izdelkov, ki vsebujejo topila oz. razredčila, ne jejte, ne pijte in ne kadite! Ne imejte v bližini virov ognja! Materiala ne požirajte, prav tako ne sme priti v stik z očmi, kožo in usti! Hlapov ne vdihavajte! V primeru stika z očmi: oči sperite pod tekočo vodo, pri tem jih držite razprte! Takoj pojdite k zdravniku!**

**RUS:**

**ВНИМАНИЕ:** только для детей старше 8 лет!  
 Применение разрешается только под наблюдением взрослых.  
**ОСТОРОЖНО!** Перед применением прочитайте руководство по использованию и соблюдайте его.  
 Конструкторские наборы и принадлежности храните в месте, недоступном для детей младше 3 лет и животных. После занятий руки и инструменты вымыть. Используйте, пожалуйста, только приложенный конструкторский набор деталей и принадлежности, рекомендованные в руководстве по использованию. Во время занятий с изделиями, содержащими растворители, не принимайте пищу, не пейте и не курите. Держать вдали от источников огня. Избегать соприкосновения материала с глазами, кожей и ртом. Не заглатывать. Пары не вдыхать. В случае попадания в глаз: промыть глаз проточной водой, держа его при этом открытым. Немедленно обратиться к врачу!

**BUL:**

**ВНИМАНИЕ:** Само за деца над 8 години!  
**Да се ползва само под наблюдение от възрастни.**  
**ВНИМАНИЕ!** Прочетете упътването преди употреба, следвайте указанията в него и го съхранявайте на лесно достъпно място.  
**Дръжте комплекта и принадлежностите към него далеч от малки деца (под 36 месеца) и животни. След моделирането измийте ръцете и инструментите. Моля, ползвайте само включените в комплекта или препоръчаните в инструкция за употреба принадлежности. По време на моделиране с продукти, съдържащи разтворители, не яжте, не пийте и не пушете. Съхранявайте далеч от източници на огън. Не позволявайте съприкосновение на материала с очите, кожата и устата и не го гълтайте. Не вдъшвайте парите. При попадане в окото: Изплакнете окото с течаща вода, като го държите отворено. Потърсете незабавно лекарска помощ!**

**RO:**

**ATENȚIE:** Numai pentru copii peste 8 ani!  
 A se utiliza numai sub supravegherea unei persoane adulte.  
**MĂSURI DE PRECAUȚIE!** Înainte de utilizare citiți, urmați și țineți la îndemână instrucțiunile de montaj.  
 Nu lăsați piesele kitului de asamblat și accesorii la îndemâna copiilor mici (sub 3 ani) sau animalelor. Spălați mâinile și ustensilele după bricolaj.  
 Vă rugăm să folosiți numai accesorii conținute în kitul de asamblat sau cele recomandate în instrucțiunile de utilizare. În timpul bricolajului cu produse care conțin solvenți este interzis mâncatul, băutul sau fumatul. Țineți departe de surse de foc. Evitați contactul materialului cu ochii, pielea și gura resp. nu-l înghițiți. Nu inhalați vaporii. În cazul contactului cu ochiul: Clătiți ochiul cu apă curentă, ținând pleoapele complet deschise. Este necesară intervenția imediată a medicului!



# BAe HAWK T.1A

1:32

04284



Viele weitere Bausätze für original-getreue Modelle und eine umfangreiche Zubehör- und Airbrush-Palette finden Sie im aktuellen Revell-Hauptkatalog.

You will find many other true to the original scale models as well as an extensive accessory and airbrush range in the Revell catalogue.

Beaucoup d'autres maquettes de modèles fidèles à l'original et une large palette d'accessoires et d'équipement Airbrush se trouvent dans le catalogue principal de Revell.

Nog meer bouwdozen met authentieke modellen en een omvangrijke scala van accessoires en Airbrush benodigheden zijn in de actuele catalogus van Revell te vinden.

They thunder over the spectators at 300 km/h at an altitude of 100 m; the nine pilots in their striking red Hawk jets fly in close formation with breathtaking ease. The Red Arrows are famed as one of the best aerobatics squadrons in the world; they are the prime advertisement for the Royal Air Force. The team is known throughout the world and acts as an ambassador for Great Britain. The Red Arrows team is based at RAF Scampton in Lincolnshire and consists of nine Red Arrows display pilots and Red 10, the road manager. Officially formed in March 1965, the team has now carried out more than 4200 exhibition flights in 53 different countries. Each year the Red Arrows do approx. 90 acrobatic performances and over 200 fly-overs. Since 1980 the Red Arrows have used the BAe Hawk, one of the most produced training aircraft. This successful jet trainer is distinguished by its unbelievable manoeuvrability, outstanding flying characteristics and robust construction, top speed 1040 km/h (646 mph).

Sie donnern mit 300 km/h in 100 Meter Höhe über die Zuschauer hinweg; die neun Piloten in ihren markanten roten Hawk Jets fliegen in enger Formation mit atemberaubender Leichtigkeit. Die Red Arrows sind berühmt als eine der weltbesten Kunstflugstaffeln; sie sind das Aushängeschild der Royal Air Force. Das Team ist in der ganzen Welt bekannt und somit Botschafter von Großbritannien. Das Red Arrows Team ist auf der RAF Basis in Scampton, Lincolnshire, beheimatet und besteht aus neun Red Arrows Display-Piloten und Red 10, dem Road Manager. Offiziell im März 1965 formiert hat das Team nun mehr als 4200 Flugvorführungen in 53 verschiedenen Ländern absolviert. Jedes Jahr bewältigen die Red Arrows ca. 90 Kunstflug-darbietungen und mehr als 200 Überflüge. Seit 1980 setzen die Red Arrows die BAe Hawk ein, eines der meistproduzierten Trainingsflugzeuge. Der erfolgreiche Jet-Trainer zeichnet sich durch unglaubliche Wendigkeit, hervorragende Flugleistungen und robuste Bauweise aus, Höchstgeschwindigkeit 1040 km/h (646 mph).

New model tool · Fine details, recessed panel lines · Detailed cockpit with pedals and side consoles · Detailed ejector seats · Reproduction inner air intakes · Separate brake flaps · Detailed landing gear bays · Separate ailerons and rudder · Detailed landing gear · Special smoke tank under the fuselage · Tail cone with smoke dispensers · Super decals with the Red Arrows stripes and emblems.

Neue Bausatzform · Feine Details, versenkte Blechströbe · Detailliertes Cockpit mit Fußpedale und Seitenkonsole · Detaillierte Schleudersitze · Nachgebildete innere Luftaufschächte · Separate Luftbremsklappe · Detaillierte Fachwerksschächte · Separate Querruder, einzelnes Seitenruder · Detailliertes Fahrwerk · Spezieller Rauchmitteltank unter dem Rumpf · Heckkonus mit Rauchmitteldüsen · Super-Abziehbild mit dem Red Arrows Streifen Dekor und Emblemen.

Ils foncent à 300 km/h au-dessus des spectateurs à 100 mètres d'altitude; les neuf pilotes dans leur Hawk Jets d'un rouge éclatant volent en formation serrée avec une aisance à couper le souffle. Les Red Arrows, connues comme une des meilleures patrouilles acrobatiques au monde, sont le panneau publicitaire de la Royal Air Force. Le Team est réputé dans le monde entier, où il est un excellent ambassadeur du savoir faire de la Grande Bretagne. Le Team des Red Arrows Team, stationné à la base de Scampton, Lincolnshire, est composé de neuf pilotes Red Arrows Display et de Red 10, leur Road Manager. Formé officiellement en 1965, le Team a participé à plus de 4200 shows aériens dans 53 pays. Chaque année, les Red Arrows font environs 90 exhibitions acrobatiques et effectuent plus de 200 survols. Depuis 1980, les Red Arrows volent sur BAe Hawk, un des jets trainers construits en plus grand nombre. Cet appareil d'entraînement est connu pour son incroyable maniabilité, ses excellents performances en vol et la robustesse de sa construction. Vitesse max: 1040 km/h (646 mph).

Met een snelheid van 300 km/u en op een hoogte van 100 meter donderen ze over de toeschouwers heen, de negen piloten in hun opvallende rode Hawk jets en met een adembenemend gemak in gesloten formatie. De Red Arrows staan bekend als een van de beste acrobatische teams ter wereld, ze zijn het uithangbord van de Royal Air Force. Het team is over de ganse wereld bekend en is daardoor de ambassadeur van Groot-Brittannië. Het Red Arrows Team heeft als thuisbasis het RAF vliegveld in Scampton, Lincolnshire; het bestaat uit negen Red Arrows Display-vliegers en Red 10, de road manager. Het team werd officieel opgericht in maart 1965 en heeft nu al meer dan 4200 vluchtvoorstellingen in 53 vberschillende landen gebracht. Elk jaar realiseren de Red Arrows ca. 90 kunstvluchtvoorstellingen en meer dan 200 overvluchten. De Red Arrows vliegen sinds 1980 met de BAe Hawk, een van de meest geproduceerde opleidingstoestellen. Deze succesvolle jet-trainer heeft een ongelooflijke wendbaarheid, spureuze vliegprestaties en een robuuste structuur. De topsnelheid bedraagt 1040 km/u (646 mijl per uur).

Nouveau moule · Détails soignés, joints de tôle en creux · Cockpit détaillé avec pédalier et consoles latérales · Sièges éjectable détaillés · Intérieur des prises d'air détaillé · Aérofreins séparés · Logements de train détaillés · Gouvernes horizontales séparées, gouverne verticale unique · Train d'atterrissage détaillé · Réservoir spécial pour fumigène sous le fuselage · Cône de queue avec tyères pour fumigène · Feuille de super décalcomanies avec bandes décoratives et emblèmes des Red Arrows.

Nieuwe modelmal · Fijne details, verzonken paneelhaden · Gedetailleerde cockpit met voetenstuur en zijconsoles · Gedetailleerde schietstoelen · Nabootsing van het interne luchtkanaal · Afzonderlijke luchtremklep · Gedetailleerde wielruimten · Afzonderlijk kielvlak en richtingsroer · Gedetailleerd landingsgestel · Speciale rookmiddeltank onder de romp · Staartkegel met rookmiddelspuitmond · Super-transferblad met het Red Arrows strepdecor en emblemen.



Images are © Crown Copyright and reproduced by permission of HMSO



Bitte bewahren Sie die Verpackung für spätere Rückfragen auf.

Please keep the packaging for later reference.

Informations à conserver.

Verpakking voor eventuele vragen a.u.b. bewaren.

Por favor guarde el embalaje para eventuales demandas de información.

NIVEAU <b>1</b> SKILL	NIVEAU <b>2</b> SKILL	NIVEAU <b>3</b> SKILL	NIVEAU <b>4</b> SKILL	NIVEAU <b>5</b> SKILL
-----------------------------	-----------------------------	-----------------------------	-----------------------------	-----------------------------

Als Orientierungshilfe sind alle Revell-Modellbausätze in 5 Schwierigkeitsstufen (Niveau-Skill) eingeteilt. So kann zwischen folgenden Kategorien gezielt ausgewählt werden: **1** = leicht, Steckbausätze ohne Kleben und Bemalen, **2** = Kleben und Bemalen von bis zu ca. 30 Teilen, **3** = anspruchsvolle Modelle mit bis zu 100 Teilen, **4** = Modelle mit bis zu 150 Teilen für erfahrene Bastler und **5** = schwierig, Modelle mit über 150 Einzelteilen für höchste Bastelanforderungen.

All Revell model kits are divided into 5 categories (Niveau-Skill) making it easier for you to select the right model: **1** = easy, snap kits, not requiring any glue or paint, **2** = simple kits with up to approx. 30 parts to glue and paint, **3** = more demanding models with up to 100 parts, **4** = kits with up to 150 parts for more experienced modellers, **5** = difficult, models with over 150 parts requiring a very high level of skill.

Pour vous aider à choisir votre modèle, toutes les maquettes de Revell sont classifiées en 5 degrés de difficulté (Niveau/Skill). Vous pouvez ainsi choisir entre les catégories suivantes: **1** = facile, modèles à encliqueter sans collage et sans peinture, **2** = environ 30 pièces à coller et peindre, **3** = modèles un peu plus difficiles, comprenant jusqu'à 100 pièces, **4** = modèles comprenant jusqu'à 150 pièces pour bricoleurs expérimentés, **5** = difficile, modèles comprenant plus de 150 pièces détachées pour des exigences de bricolage élevées.

Ter oriëntatie zijn alle bouwdozen van Revell in vijf vaardigheids-categorieën (niveau-skill) ingedeeld. Daarbij kan tussen de volgende categorieën worden gekozen: **1** = insteek-bouwdozen, geen lijm of verf nodig, **2** = modellen om te lijmen en te beschilderen tot ca. 30 onderdelen, **3** = veeleisende modellen tot 100 onderdelen, **4** = modellen met niet meer dan 150 onderdelen voor gevorderde en **5** = moeilijkere modellen met meer dan 150 onderdelen voor zeer ervaren modelbouwers.

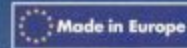

[www.revell.eu](http://www.revell.eu)



The RAF Red Arrows logo is a trade mark of the Secretary of State for Defence and is used under licence.



© 2002 Revell GmbH & Co. KG, 91074 Regensburg, Germany  
Trade mark of Revell GmbH & Co. KG, Germany  
Revell (UK) Ltd, 10000 Revell Drive, Windsor, NY 12597, USA  
Revell (UK) Ltd, 10000 Revell Drive, Windsor, NY 12597, USA  
Revell (UK) Ltd, 10000 Revell Drive, Windsor, NY 12597, USA

**DEUTSCH:** Nicht zusammengebauter Kunststoffmodellbausatz. Klebstoff und Farbe (nicht enthalten) zur Fertigstellung gemäß Abbildungen erforderlich. Maßstab: 1:32. Länge: 36,8 cm. Bebilderte, mehrsprachige Bauanleitung enthält ausführliche Montageanweisung. Geeignet ab 12 Jahre.

**ENGLISH:** An unassembled plastic model kit. Paint and cement (not included) are needed to complete model as shown. 1:32 scale. Length: 36.8 cm. Pictorial, multilingual instruction sheet provides precise assembly instructions. Kit suitable for ages 12 to adult.

**FRANÇAIS:** Maquette plastique à monter. Pour la montage de la maquette, utiliser de la peinture et la colle (non fournies). Echelle:

1:32. longueur: 36,8 cm. Avec plan de montage multilingue. A partir de 12 ans jusqu'à l'âge adulte.

**NEDERLANDS:** Deze plasticmodelbouwdoos is niet samengebouwd. Verf en lijm (niet inbegrepen) zijn nodig om het model, zoals getoond, in elkaar te zetten. Schaal: 1:32. Lengte: 36,8 cm. Geïllustreerde meertalige bouwbeschrijving met uitvoerige montageaanzwijzing. Geschikt vanaf 12 jaar.

**SVENSKA:** Ej färdigbyggd modellbyggsats. Färg och lim (ingår ej) behövs för att färdigställa byggsatsen i enlighet med kretslösa. Skala: 1:32. längd: 36,8 cm. Färgriklig illustrerad monteringsanvisning medföljer. Längd från 12 år och uppåt.

**ITALIANO:** Questo modello in plastica non è terminato. Per il montaggio occorrono colla e colori (non contenuti). Scala: 1:32. Lunghezza: 36,8 cm. la scatola contiene istruzioni di montaggio fotografiche e descrizioni precise in diverse lingue. **ADATTO A PARTIRE DALL'ETA DI 12 ANNI.**

**ESPAÑOL:** Juego de piezas de plástico para armar un modelo. Pintura y cemento (no incluidos) se necesitan para completar el modelo tal como se muestra. 1:32 Escala. Longitud: 36,8 cm. Un hoja de instrucciones ilustrada proporciona instrucciones para armar el modelo. Para edades de 12 años hasta adultos.

Einzelteile/Components/Pièces de rechange/Onderdelen:

158

Für die Basis-Bemalung empfehlen wir folgende Revell-Farben: For the basic paint we recommend the following Revell colours: Pour la décoration de l'ensemble, nous recommandons les peintures Revell suivantes: Als basis kleuren voor dit model raden wij de volgende Revell verf aan:

Weiß	White	Blanc	Wit	4
Anthrazit	Anthracite	Anthracite	Anthraciet	9
Feuerrot	Fiery red	Rouge feu	Vuurrood	31
Eisen	Steel	Fer	Ijzer	91
Schwarz	Black	Noir	Zwart	302
Hellgrau	Light grey	Gris clair	Vaalgrijs	371
Grau	Grey	Gris	Grijs	374

Für die Detail-Bemalung siehe weitere Farben in der Bauanleitung. To paint the details see the other colours in the building instructions. Pour affiner les détails, voir les peintures recommandées dans le instructions de montage. Als u het model zeer gedetailleerd wilt verfen vindt u in het instructieblad nog meer kleuren.

Am besten Revell-Polystyrol-Klebstoffe der Serie CONTACTA verwenden. Please use Revell polystyrene cement from the CONTACTA series. N'employer que la pour polystyrène Revell de la série CONTACTA. Uitsluitend Revell-polystyrol-lijmsoorten van de serie CONTACTA gebruiken.

# BAe HAWK T.1A



**ROYAL RED  
AIR FORCE ARROWS**

**Revell**

1:32  
04284

