

GERMAN TANK DESTROYER

Sd.Kfz.173 德国重型坦克歼击车Sd.Kfz.173 “猎豹” G1型

JAGDPANTHER Ausf.G1

 1/35
 SCALE

德国重型坦克歼击车Sd.Kfz.173 “猎豹” G1型

如何才能在尽量节约资源的前提下同时获得机动性、装甲和火力？二战中资源匮乏的德国对此非常擅长。他们去掉坦克的炮塔，在坦克底盘上安装一个固定的战斗室，在战斗室放置一门有一定射角的反坦克炮或者榴弹炮便可应付大部分情况。根据用途的不同，这样的车辆被称为“突击炮”或者“坦克歼击车”。

“猎豹”重型坦克歼击车，德文名称JAGDPANTHER。与更著名的三号突击炮不同，“猎豹”并非直接在“黑豹”坦克的底盘上修改战斗室而来，而是一款很早就做出规划，与“黑豹”共享大量零件的坦克歼击车。因此“猎豹”的一些特征的改变，并不与“黑豹”同步。这款坦克歼击车的核心，是一门8.8cm Pak 43 L/71反坦克炮，这门身管长度71倍径的重型反坦克炮与“虎王”装备的8.8cm KwK 43只有细节上的区别，威力惊人。“猎豹”本身的防护能力同样十分出色，车体正面是倾斜布置的80mm装甲，防弹水平优于“虎”I坦克的正面装甲；侧面同样倾斜布置的50mm装甲，在二战主战装备中也名列前茅。“猎豹”的动力系统与“黑豹”坦克完全一致，有着出色的机动性。

“猎豹”共生产了一年半的时间，在盟军的空袭下仅仅有400余辆车开下生产线，其中大部分都是“猎豹”G1型。稀少的数量不能对战局产生任何影响，但是这款外观威武的坦克歼击车本身却是二战德国装甲装备的缩影：纸面性能出色，需要对抗的却不是战场上的对手，而是贫瘠的资源。

German Tank Destroyer Sd.Kfz.173 Jagdpanther Ausf. G1

How to make sure an armor has good mobility, armor protection and firepower with limited resources? Germany, which was short of resources during WWII, was quite good at doing this. They removed the tank turret and installed a fixed fighting compartment on the tank chassis. An anti-tank gun or howitzer fitted to the fighting compartment could meet most of the needs in the battlefields. Such vehicles were called “assault gun” or tank destroyer, according to their different roles in the battlefields.

Unlike the more famous StuG III assault gun, the Jagdpanther tank destroyer wasn't a combination of a modified fighting compartment and a Panther tank chassis. In fact, it's an early planned tank destroyer which shared a lot of parts with the Panther tanks. So some features of the Jagdpanther changed in a different way from the Panther's. The core of this tank destroyer was an 8.8cm Pak 43 L/71 anti-tank gun. This powerful L/71 heavy anti-tank gun had only some difference in details with King Tiger's 8.8cm KwK 43 gun. The Jagdpanther also had outstanding armor protection. The protection provided by the 80mm front hull sloped armor was better than the one on Tiger I. The 50mm

sloped armor on the sides was also one of the best among the WWII armors. The Jagdpanther was powered by the same power system which provided excellent mobility.

The production of the Jagdpanther lasted for one year and a half and only about 400 rolled out the production line under the Allied air raids. Most of them were the Jagdpanther Ausf. G1. The limited number of them couldn't change the war situation. This mighty tank destroyer was a good sample of German armors during WWII. It had an outstanding performance, but it's biggest enemy wasn't the opponents in the battlefields but the limited resources.

ドイツ駆逐戦車Sd.Kfz.173ヤークトパンターG1型

資源を節約しながら、攻撃力、防御力、機動力をどのように両立させますか。第二次世界大戦中のドイツは得意なのです。戦車のシャーシを利用して固定な戦闘室を構築、戦況に応じてここに旋回俯仰できる対戦車砲や榴弾砲を搭載しました。用途によってそれぞれ突撃砲と駆逐戦車と呼ばれます。

ヤークトパンター駆逐戦車はドイツ語でJAGDPANTHERと読みます。3号突撃砲と異なって、ヤークトパンターはパンターのシャーシに戦闘室を搭載していたということではありません。その前にパンターの部品をシェアして企画されていた駆逐戦車となります。そのため、ヤークトパンターのバリエーションがパンターのと同時に行われなかったです。主砲として巨大な71口径8.8cm対戦車砲PaK43を搭載、キングテীগーの8.8cm KwK43とは少しだけ違って、威力を持ちます。装甲厚は車体前面80mm、テীগーIよりも防御力が優れていて、そして側面40mm、第二次世界大戦中の主力戦車よりも差がありませんでした。さらに機関係や足周り等はパンター戦車と基本的に同一で走攻守を両立させた戦車となります。

ヤークトパンターは一年半だけ生産され、生産数も空襲などの原因で400輛しかありませんでした。その中にほとんどはヤークトパンターG1型でした。少ない生産数で戦況に影響することができませんが、その猛々しい駆逐戦車は当時ドイツ戦車の一例となります。敵は相手ではなく乏しい資源です。

Немецкая тяжелая САУ Sd.Kfz.173 «Ягдпантера» G

Как в условиях тотальной экономии ресурсов можно получить машину с хорошей подвижностью, бронированием, и огневой мощностью? В ходе Второй мировой войны, в Германии, при жесточайшей нехватке материалов вопрос был решен успешно. Отказавшись от башни, в неподвижной рубке установили мощную противотанковую пушку, что было достаточно в большинстве боевых ситуаций. По сути данная машина могла рассматриваться как «Штурмовая САУ» или «Истребитель Танков» (ИТ).

Тяжелая САУ «Ягдпантера», на немецком языке – «JAGDPANTHER». По сравнению с известным «Штурмгешютц III», «Ягдпантера» не была импровизацией и проект истребителя танков разрабатывался одновременно с «Пантерой» с высокой степенью унификации узлов. В силу этого существенной разницы характеристик не было, но основным отличием была противотанковая пушка - мощная 88-мм пушка PaK.43/3 (L/71), существенно отличавшаяся от 88-мм пушки KwK 43 «Королевского тигра». Кроме этого, бронирование было лучше, 80 мм/55град. По лобовому бронированию она превосходила «Тигр I». Бортовые листы брони так же были наклонными, толщиной 50 мм, и это отличный показатель для тех времен. Силовая установка «Ягдпантеры». идентичная таковой у танка «Панетра», обеспечивала прекрасную подвижность.

САУ «Ягдпантера» производилась всего полтора года, общий объем выпуска составил порядка 400 машин, в том числе из-за проблем, созданными воздушными налетами союзников. Большая часть произведенных машин была модификации G1. Малое количество машин не оказало существенного влияния на исход боёв, в их судьбе как в зеркале отразились все проблемы немецкой танковой промышленности: прекрасные проектные характеристики на бумаге вкупе с общей нехваткой ресурсов для их реализации были основной проблемой, а вовсе не враг на поле боя.

制作前请仔细阅读以下内容

Read carefully before assembly.

作る前に必ずお読みください。

Перед сборкой внимательно прочитайте следующую информацию.

■ 该产品为比例拼装模型，需要使用模型专用制作工具自行组装和上色。制作之前需仔细阅读手册，了解基本制作流程。低年龄制作者制作时需成人看护，看护者请仔细阅读。

■ 使用剪钳小心剪下零件，用塑料模型专用粘合剂粘合。金属部件用强力胶粘合。

■ 涂装需在制作中完成，粘合涂装过的零件时需先将粘合面的颜料去掉，之后再行粘接。

■ The product is a plastic model kit, please use the exclusive tools to assemble and paint. Read carefully and fully understand the instructions before commencing assembly. A supervising adult should also read the instructions if a child assembles the model.

■ Cut the accessories with the side cutters; use plastic cement only; stick the metal parts with the cyanoacrylate glue.

■ Painting should be finished during the assembling. You need grind the colors before sticking the painted accessories.

■ このキットは組み立てモデルです。組み立てる工具や塗料は必ずプラモデル用をお使いください。作る前に必ず説明書を最後までお読みください。低年齢の方が組み立てる時は、保護者の方もお読みください。

■ ニッパーでパーツを切って、接着する時、プラモデル用接着剤を使用してください。金属パーツを接着する時、瞬間接着剤を使用してください。

■ 塗装は制作中完成で、塗装後パーツを接着する時、塗料を取り除いて、接着してください。

■ Данная модель предназначена для самостоятельной сборки. При сборке следует использовать специальные инструменты и краски. Перед началом сборки внимательно изучите инструкцию. Моделистам младшего возраста требуется помощь взрослых.

■ Детали от рамок отделяйте боковыми ножницами. Используйте для сборки клей для пластмассы. Для металлических деталей следует использовать цианакрилатный клей.

■ Окраску деталей следует выполнять в ходе сборки. В местах соединения деталей краску следует удалить.

▲ 注意

■ 制作时要格外注意工具尖端以及零件尖端，制作工具的尖刃会对身体造成伤害。

■ 使用粘合剂和颜料前请阅读粘合剂的注意事项，正确使用粘合剂和颜料。制作时需仔细阅读手册的指示使用粘合剂和颜料。

■ 制作时远离儿童，避免小零件和工具对儿童造成伤害。制作中的包装袋对儿童会造成窒息的危险。

▲ Caution

■ When assembling this kit, tools including knives are used. Extra care should be taken to avoid personal injury.

■ Read and follow the instructions supplied with paint and/or cement, if used. Use plastic cement and paints only.

■ Keep out of reach of small children. Children must not be allowed to suck any part, or pull vinyl bag over the head.

▲ 注意

■ 作るとき、工具の使用には十分注意してください。特にナイフ、ニッパーなどの刃物によるケガや事故に注意してください。

■ 接着剤や塗料は使用前にそれぞれの注意書きをよく読み、指示に従って正しく使用し、使用する時は換気に十分注意してください。

■ 小さなお子様のいる所での工作はやめて下さい。小さな部品の飲み込みや、ビニール袋をかぶつての窒息などの危険な状況が考えられます。

▲ Внимание

■ Соблюдайте правила безопасности при работе режущими инструментами во избежание ранений и травм.

■ Перед использованием клея и красок, внимательно изучите схему сборки и окраски модели. Следуйте инструкции производителя красок при окраске модели.

■ Модель содержит мелкие детали, которые могут причинить вред маленьким детям. Хранить в недоступном для детей месте. Не разрешайте детям играть с упаковкой. Пластиковый пакет может привести к удушью ребенка.

■ 使用工具

■ Tools recommended

■ 用意する工具

■ Рекомендуемые инструменты

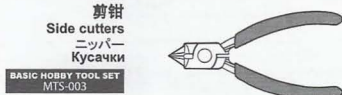

剪钳
Side cutters
ニッパー
Кусачки

BASIC HOBBY TOOL SET
MTS-003

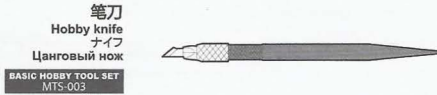

笔刀
Hobby knife
ナイフ
Цанговый нож

BASIC HOBBY TOOL SET
MTS-003



胶水
Cement
接着剤
Клей

MTS-005

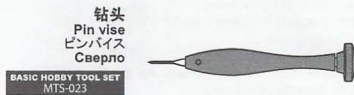

钻头
Pin vise
ピンバイス
Сверло

BASIC HOBBY TOOL SET
MTS-023



镊子
Tweezers
ピンセット
Пинцет

BASIC HOBBY TOOL SET
MTS-003



瞬间胶
Cyanoacrylate glue
瞬間接着剤
Цианакрилатный клей

MTS-016

■ MTS-026 模型专用高级单刃剪钳

■ 推荐使用MENG与DSPIAE合作设计生产的模型工具产品

■ We recommend to use the modeling tool presented by MENG and DSPIAE together.

■ DSPIAEとMENGと協力して開発された模型ツールをお勧めします。

■ Мы рекомендуем использовать инструменты, разработанные и производящиеся совместно фирмами MENG и DSPIAE.

■ 剪钳采用单刃设计，刃口锋利刚硬，剪切面工整光滑、无挤压断现象，手柄握持稳固，使用手感舒适。

■ This single-edged side cutter features a sharp and hard blade. The cut surface on parts is neat and smooth.

■ The ergonomically designed handle has an increased grip surface and offers improved cutting experience.

■ 片刃构造を採用して刃の一方が鋭く、きれいな切断面を得ることができます。特別に設計されたグリップは握りやすいです。

■ Лезвие изготовлено из прочного сплава и имеет одностороннюю заточку, позволяющую срезать пластик не оставляя следов. Ручки удобной формы обеспечивают хорошее удержание инструмента и комфортную работу.

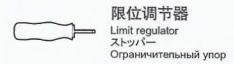

限位调节器
Limit regulator
ストッパー
Ограничительный упор

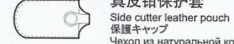

真皮钳保护套
Side cutter leather pouch
保護キャップ
Чехол из натуральной кожи

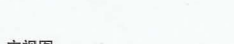

主视图
Main view
メインビジュアル
Основной вид

■ 水贴使用说明

■ Decal application

■ スライドマークのはりかた

■ Использование декалей

① 将水贴从薄片上剪下。

② 将水贴在温水中浸泡10秒钟，然后将其放在干净的布上。

③ 夹住底纸的边缘，将水贴滑动到模型上。

④ 用蘸水的手指将湿润的水贴移动到合适的位置。

⑤ 用软布轻轻按压水贴，直到将多余的水和水泡压出为止。

① Cut off decal from sheet.

② Dip the decal in tepid water for about 10 sec and place on a clean cloth.

③ Hold the backing sheet edge and slide decal onto the model.

④ Move decal into position with a wet finger.

⑤ Press decal gently down with a soft cloth until excess water and air bubbles are gone.

① はりたいマークをハサミで切りぬきます。

② マークをぬるま湯に10秒ほどひたしてからタオル等の布の上におきます。

③ 合紙のはしを手で持ち、貼るところにマークをスライドさせてモデルに移してください。

④ 指に少し水をつけてマークをぬらしながら、正しい位置にずらしします。

⑤ やわらかい布でマークの内側の気泡を押し出しながら、おしつけるようにして水分をとります。

① Вырежьте нужный фрагмент.

② Поместите в теплую воду на 10 секунд.

③ Перенесите декаль на требуемое место, аккуратно сдвиньте кистью или рукой.

④ Удалите подложку и остатки воды.

⑤ Аккуратно прижмите и разгладьте от центра к краям, удаляя возможные пузырьки воздуха и остатки воды.

模型有如图所示的4种样式，制作前请选择一种样式，详细的样式请参考涂装指示。
 There are four options for the model as shown in the drawing. Please select one option before assembly and refer to paint schemes for details.
 このキットは図の通り4種類の仕様があります。どちらか選んで組み立ててください。詳細は塗装例をご参照ください。
 Четыре варианта окраски как показано на рисунках. Пожалуйста, перед сборкой выберите вариант окраски. Детальная информация указана в схеме окраски.



1

轮组组装

Wheel assembly

ホイールの組み立て

Сборка катков

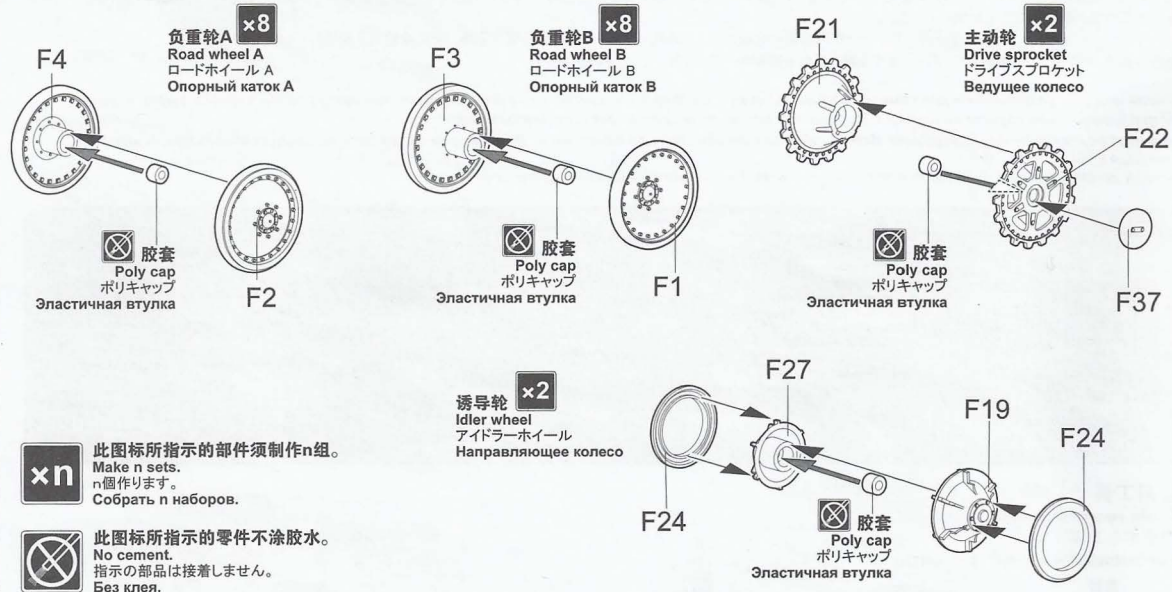

2

车体下部组装1

Lower hull assembly 1

下部車体の組み立て1

Сборка нижней части корпуса, этап 1

安装活动悬挂时无需安装A4、A39，需另购SPS-049。
 If you choose to assemble the movable suspension, don't install Part A4 or A39. The SPS-049 kit is sold separately.
 可動式サスペンションにする時、A4とA39を組み立てません。(SPS-049は別売りです)。
 Для установки подвижной подвески не использовать детали A4 и A39 (набор SPS-049 требуется приобрести дополнительно).

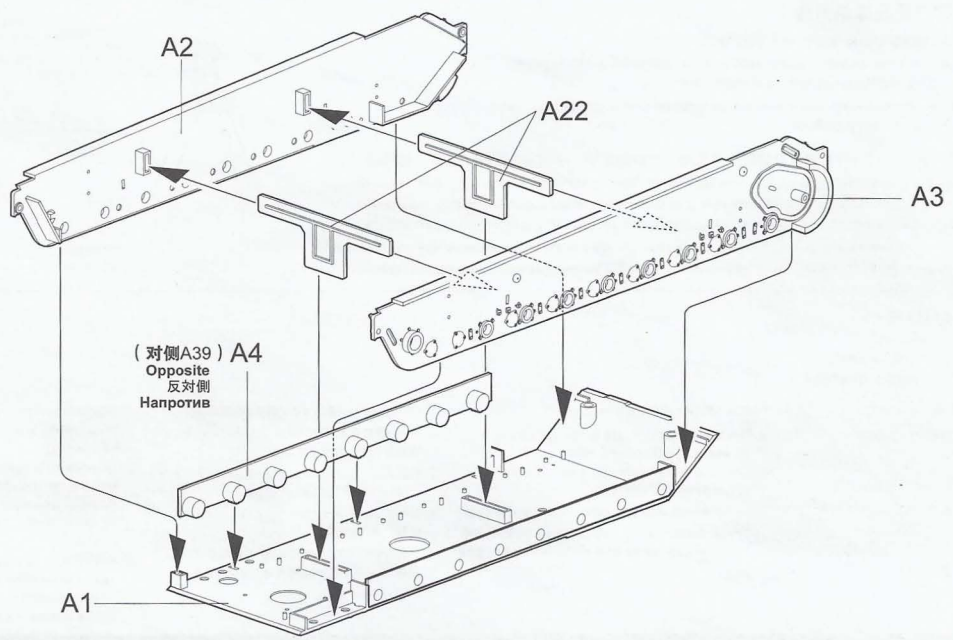

3

车体下部组装2 Lower hull assembly 2

下部车体の組み立て2

Сборка нижней части корпуса, этап 2

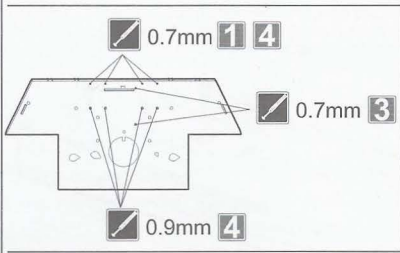

(对侧D6)
Opposite
反対側
Напротив

D7
D14 (对侧D13)
Opposite
反対側
Напротив

A7 (对侧A8)
Opposite
反対側
Напротив

B18

F28

A45

此图标所指示的零件选择制作。
Optional part.
指示の部品は選んで製作します。
Вариант сборки.

此图标所指示处需钻孔。
Make hole.
指示の部分で穴を開けます。
Сделать отверстие.

此图标所指示的零件对侧相同制作。
Same for both sides.
反対側も同じように作ります。
Идентично на каждой стороне.

A26 F35 x2



4

平衡轴组装及组合 Assembling & attaching swing arms

スイングアームの組み立てと取り付け

Сборка и установка балансиров

悬挂A x4
Suspension A
サスペンションA
Торсион A

悬挂B x2
Suspension B
サスペンションB
Торсион B

悬挂C x10
Suspension C
サスペンションC
Торсион C

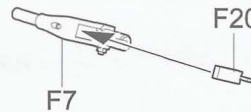

悬挂C
Suspension C
サスペンションC
Торсион C

悬挂A
Suspension A
サスペンションA
Торсион A

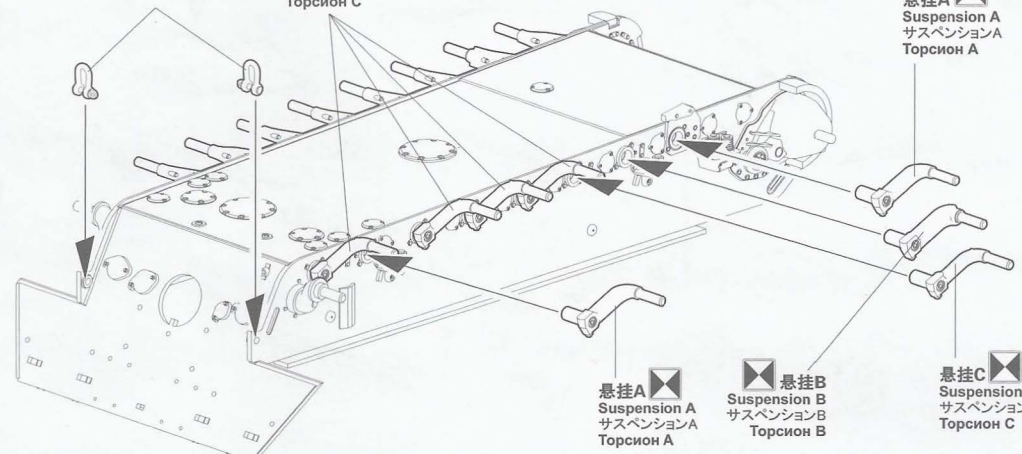

悬挂A
Suspension A
サスペンションA
Торсион A

悬挂B
Suspension B
サスペンションB
Торсион B

悬挂C
Suspension C
サスペンションC
Торсион C

5

MENG

上车体支架組合
 Attaching upper hull bracket
 車体上部ラックの取り付け
 Установка кронштейна верхней части корпуса

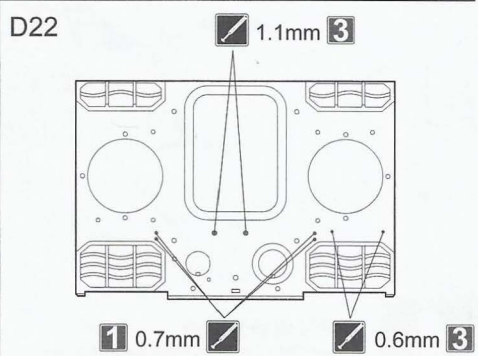
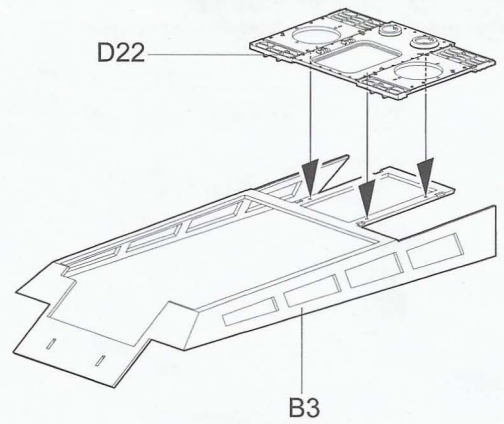
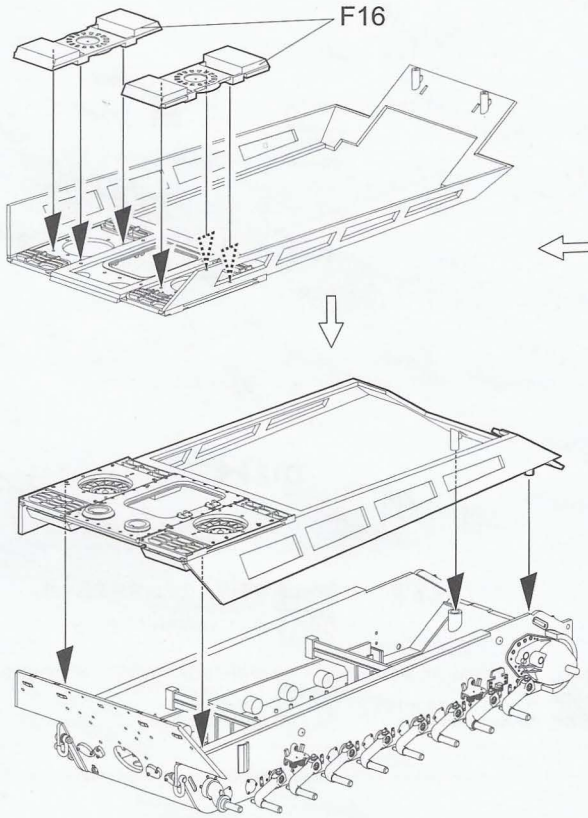

6

MENG

翼子板組合
 Attaching side mudguards
 フェンダーの取り付け
 Установка щитков над гусеницами

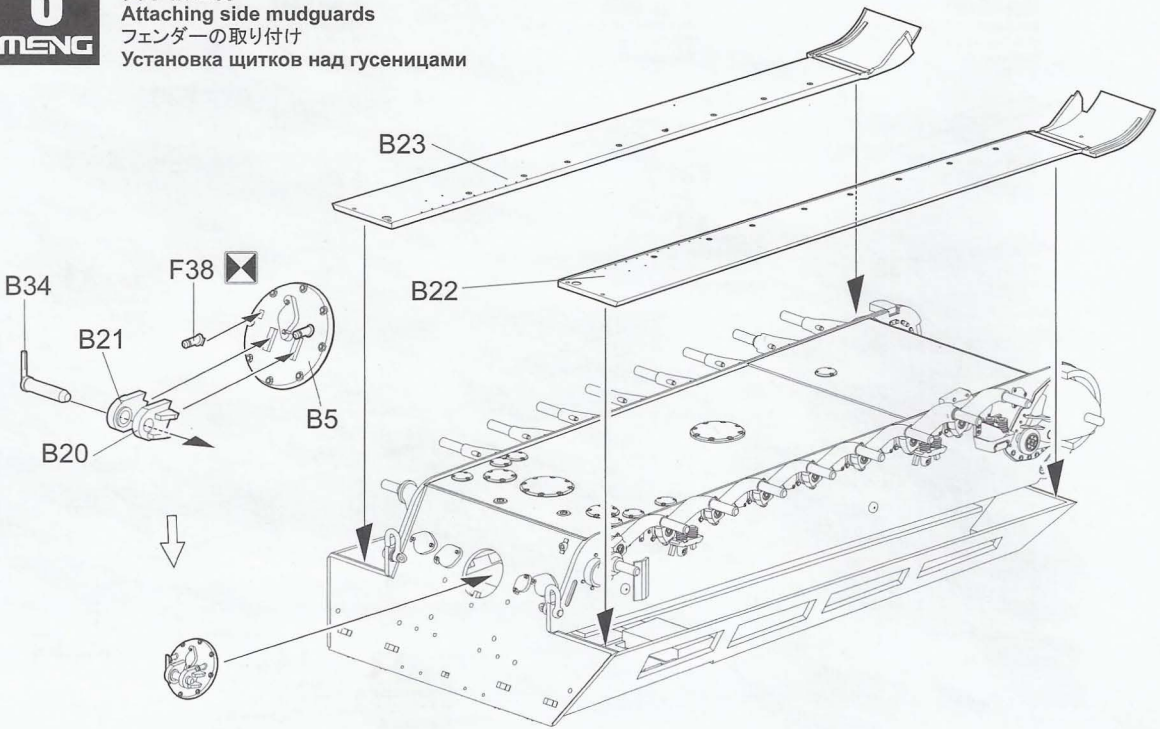

轮组组合
Attaching wheels
ホイールの取り付け
Установка катков

MC-508/N18

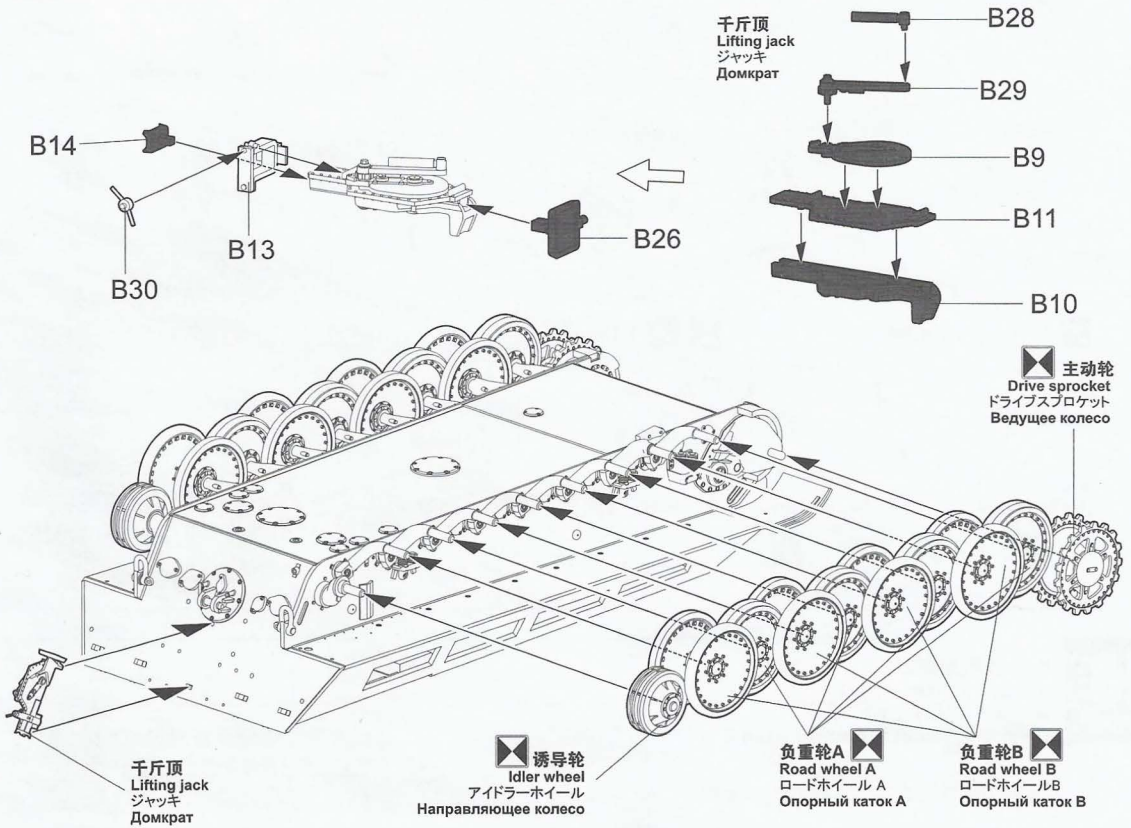

履带组装及组合
Assembling & attaching tracks
履帯の組み立てと取り付け
Сборка и установка гусеницы

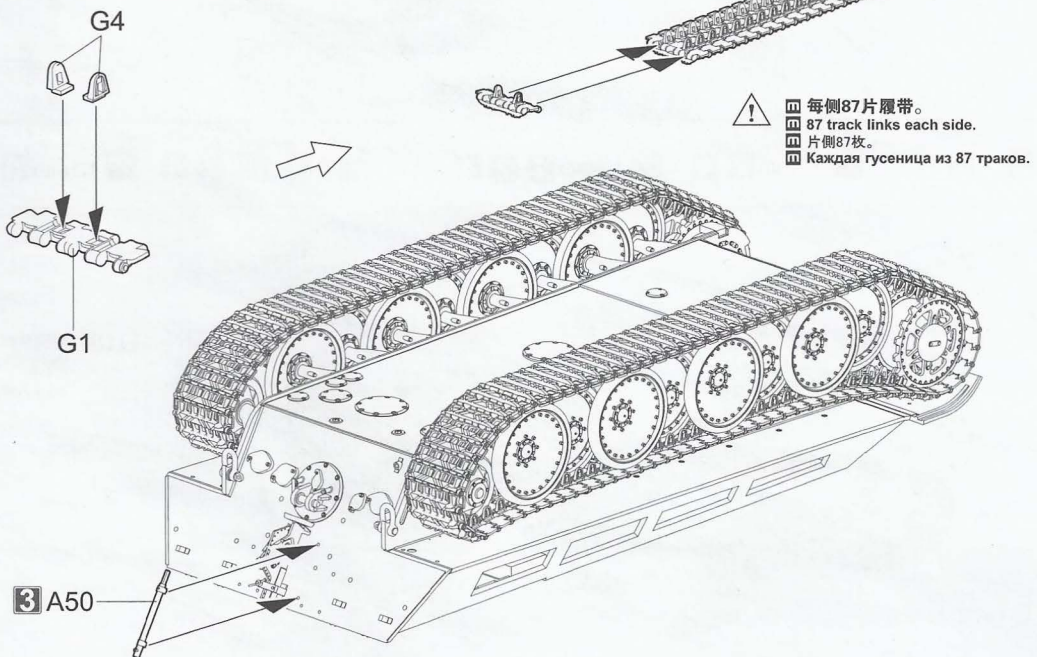

9

MENG

车体装甲组装1 Hull armor assembly 1 車体装甲の組み立て1 Сборка броневых листов, этап 1

此圖標所指示處需切除。
Remove.
指示的部分を切り取ります。
Удалить.

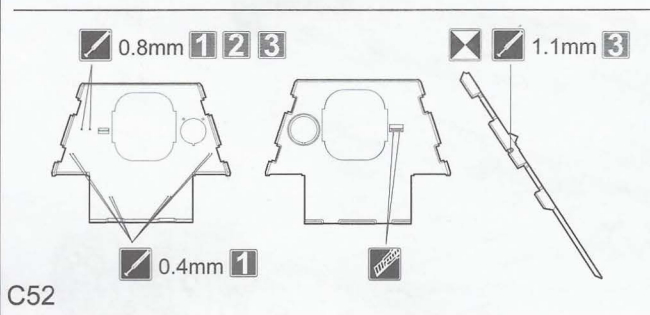
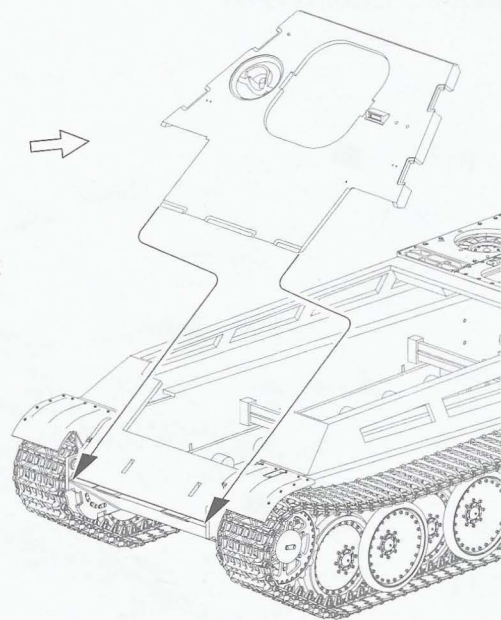
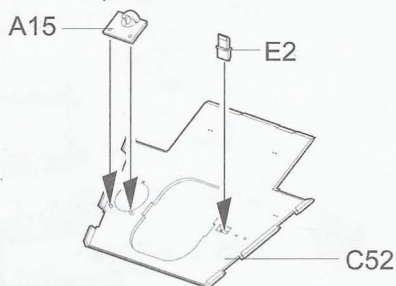

10

MENG

车体装甲组装2 Hull armor assembly 2 車体装甲の組み立て2 Сборка броневых листов, этап 2

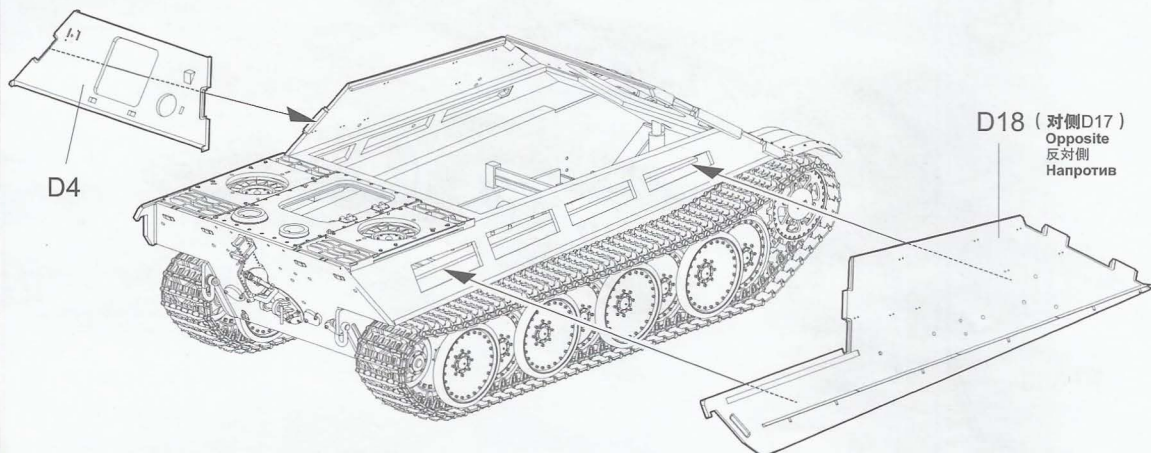
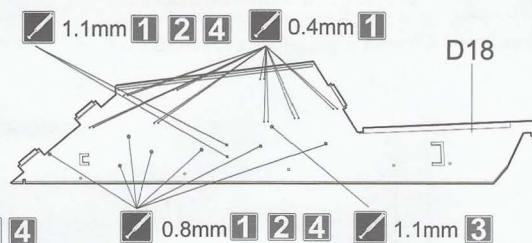
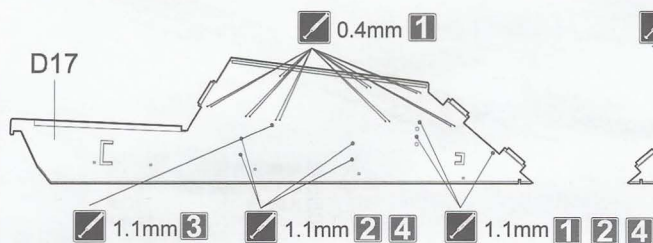
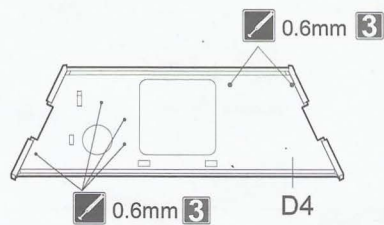

伪装物挂环组装
Camouflage tie-down loops assembly
伪装网フックの組み立て
Сборка элементов крепления маскировки

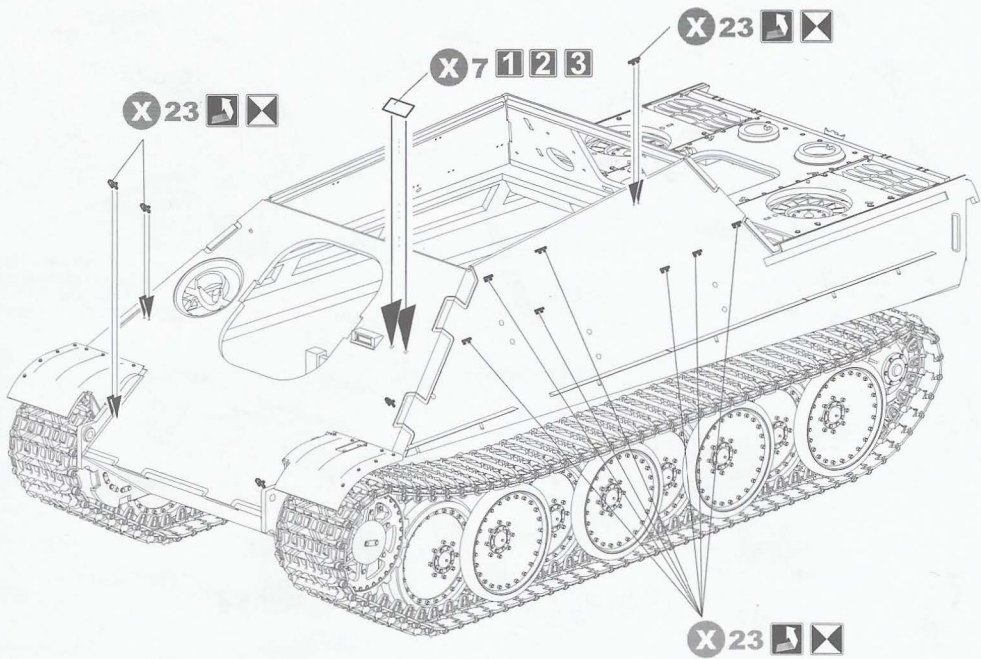

挡泥瓦附件组装及组合
Assembling & attaching fender accessories
フェンダー部品の組み立てと取り付け
Сборка и установка грязезащитных щитков

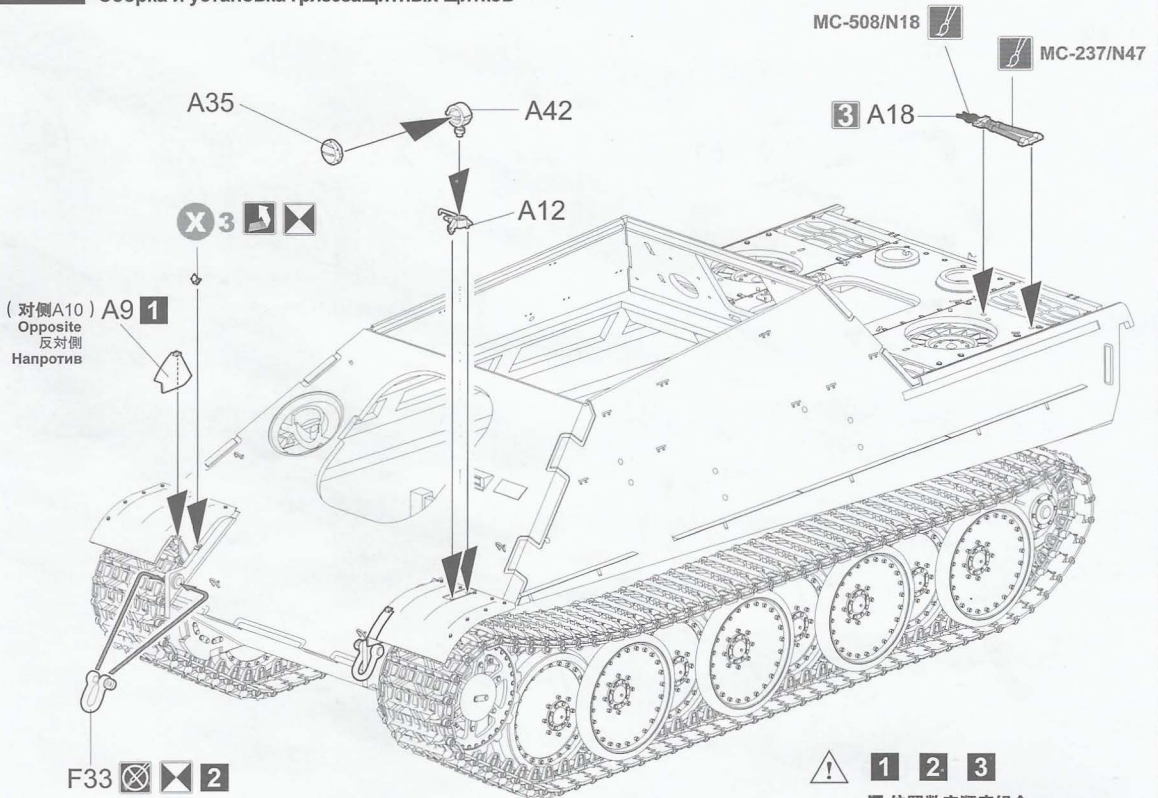

(对侧A10)
Opposite
反対側
Напротив

- ⚠ 1 2 3
- ☑ 依照数字顺序组合
 - ☑ Attaching in numerical order.
 - ☑ 順番に取り付けてください。
 - ☑ Установка в порядке нумерации.

排气管组装及组合
Assembling & attaching exhaust
 排気管の組み立てと取り付け
 Сборка и установка выхлопной трубы

1

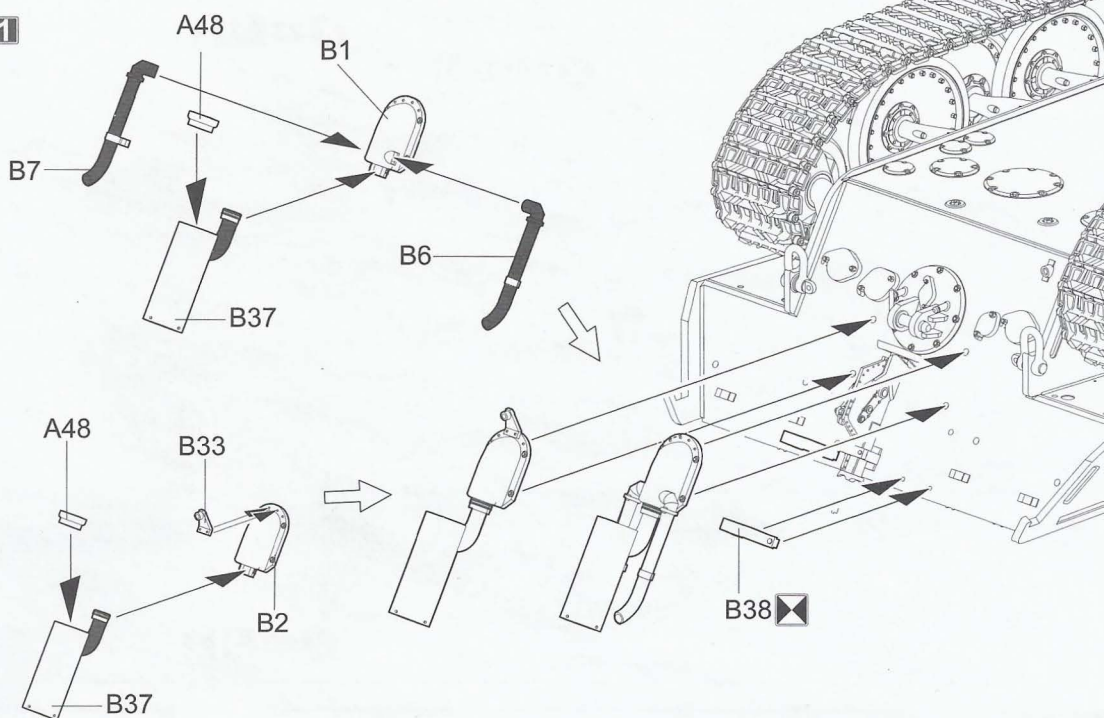

MC-506/N76

2

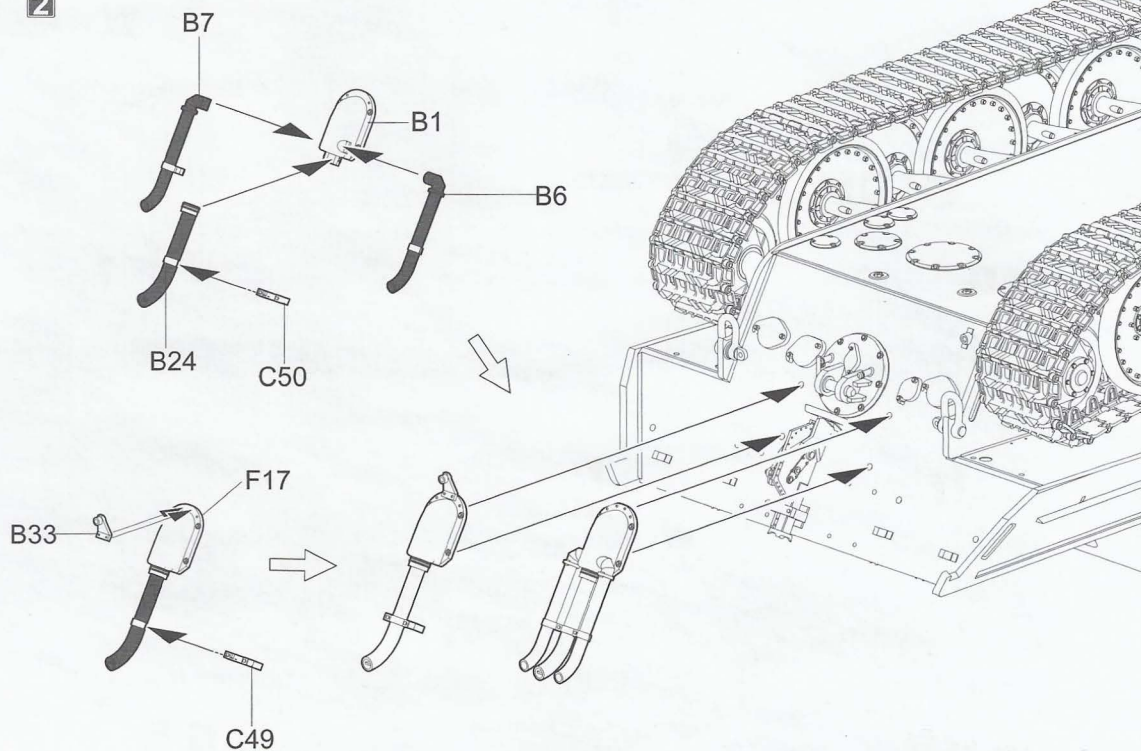

MC-506/N76

3

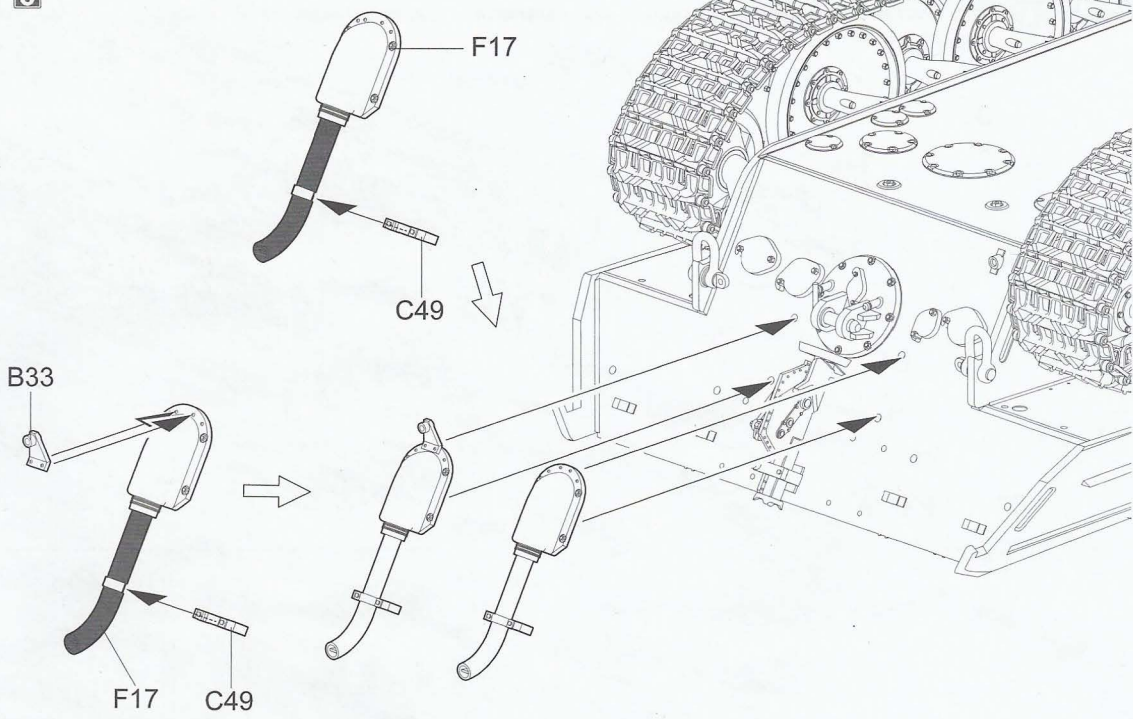

MC-506/N76

4

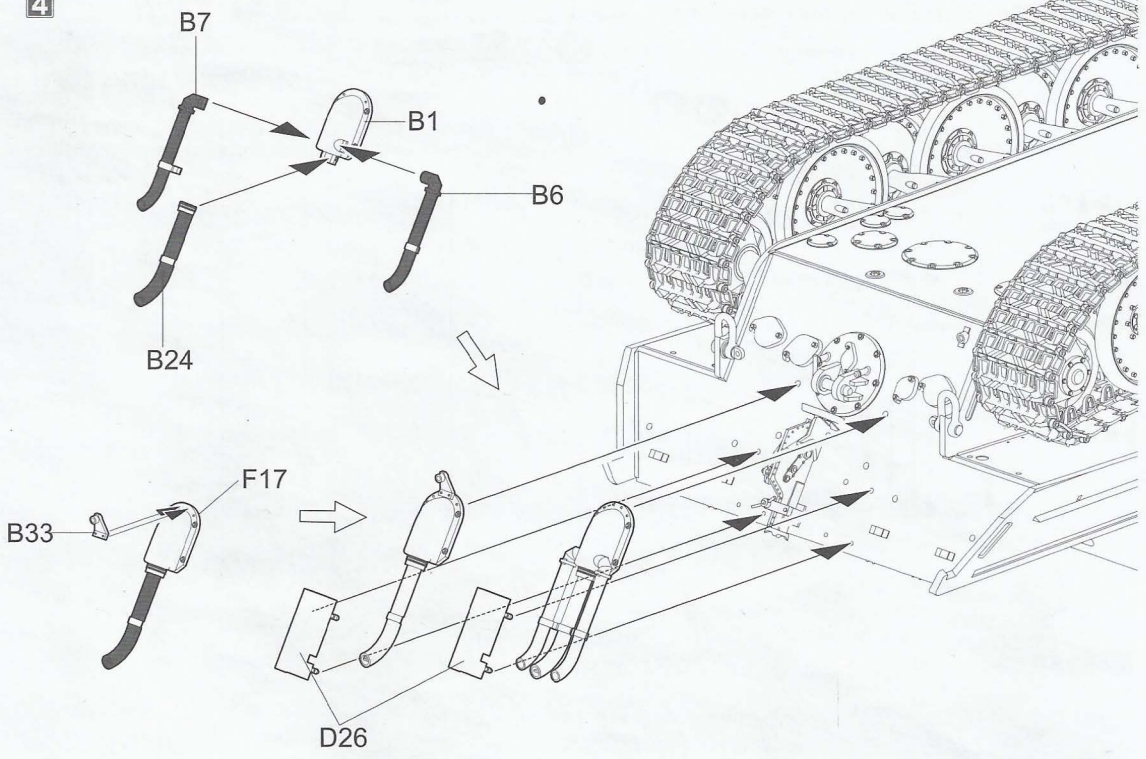

MC-506/N76

车尾杂物箱组装及组合
Assembling & attaching rear hull storage box
車体後部雑具箱の組み立てと取り付け
Сборка и установка ящиков ЗиП задней части корпуса

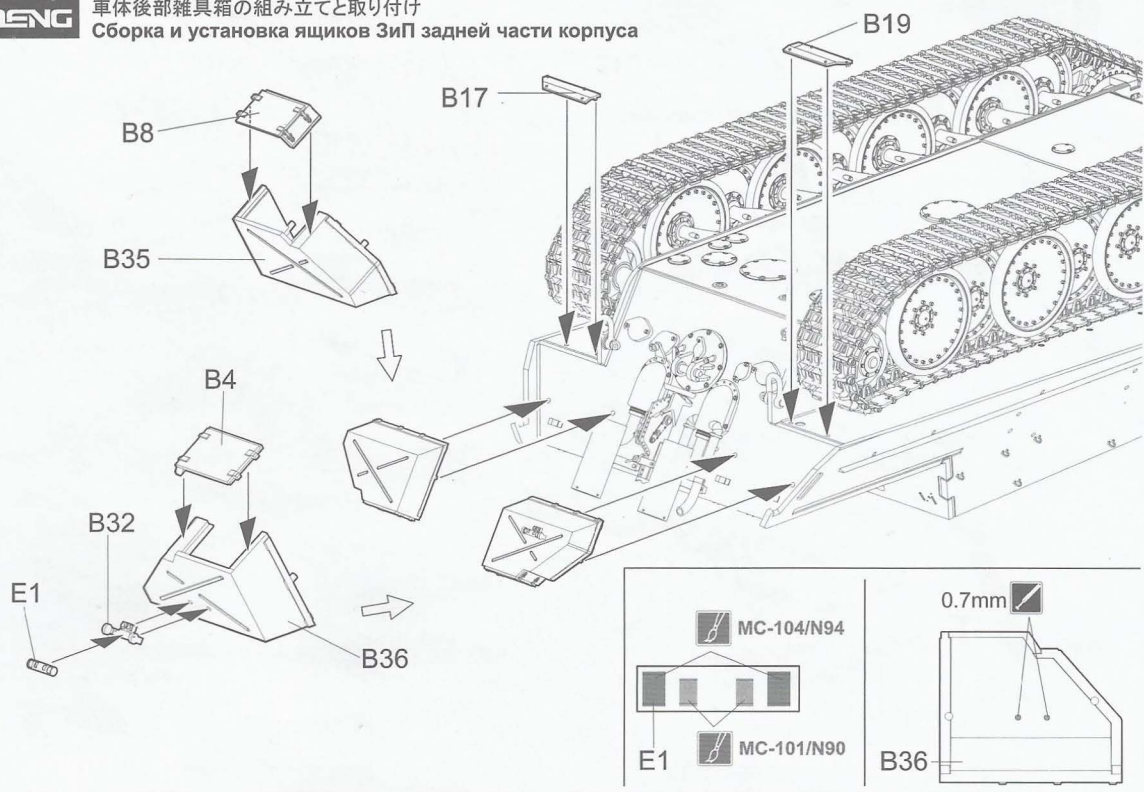

车体上部零件组装1
Upper hull parts assembly 1
車体上部部品の組み立て1
Сборка деталей верхней части корпуса, этап 1

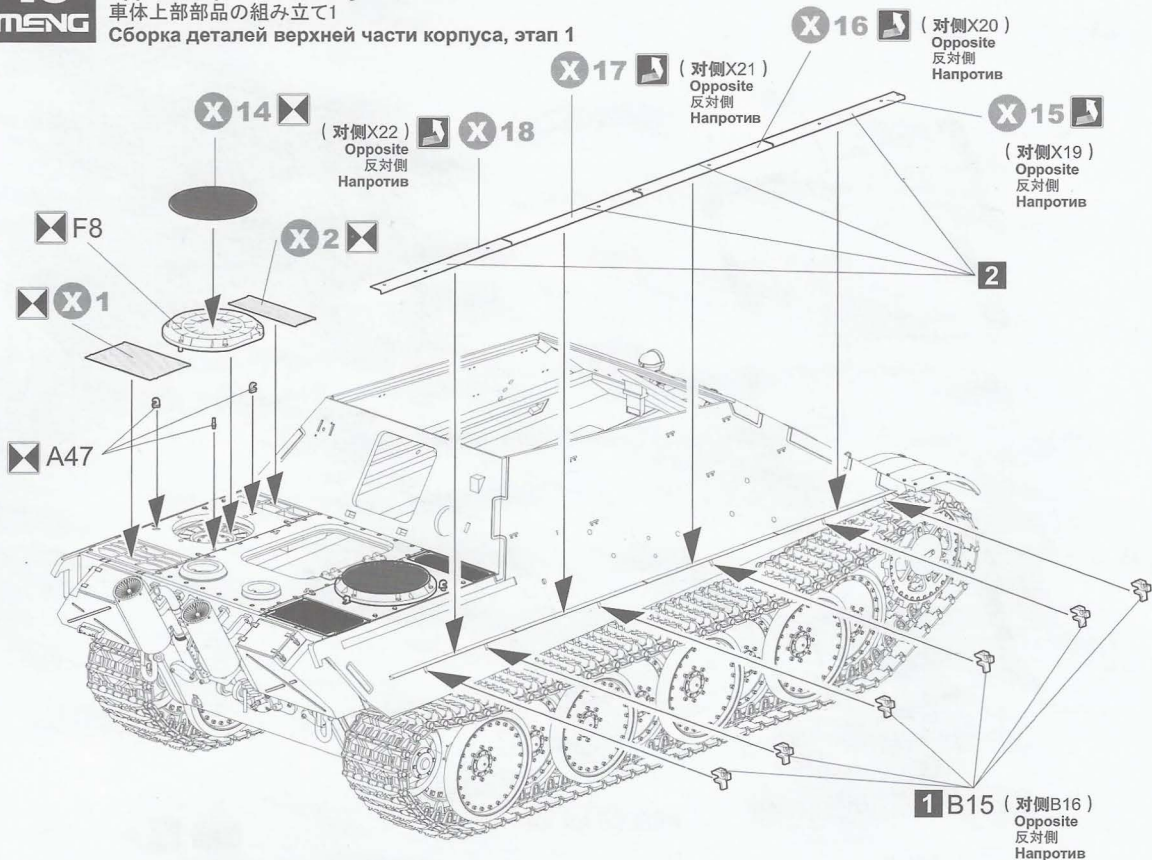

16

MENG

车体上部零件组装2 Upper hull parts assembly 2 車体上部部品の組み立て Сборка деталей верхней части корпуса, этап 2

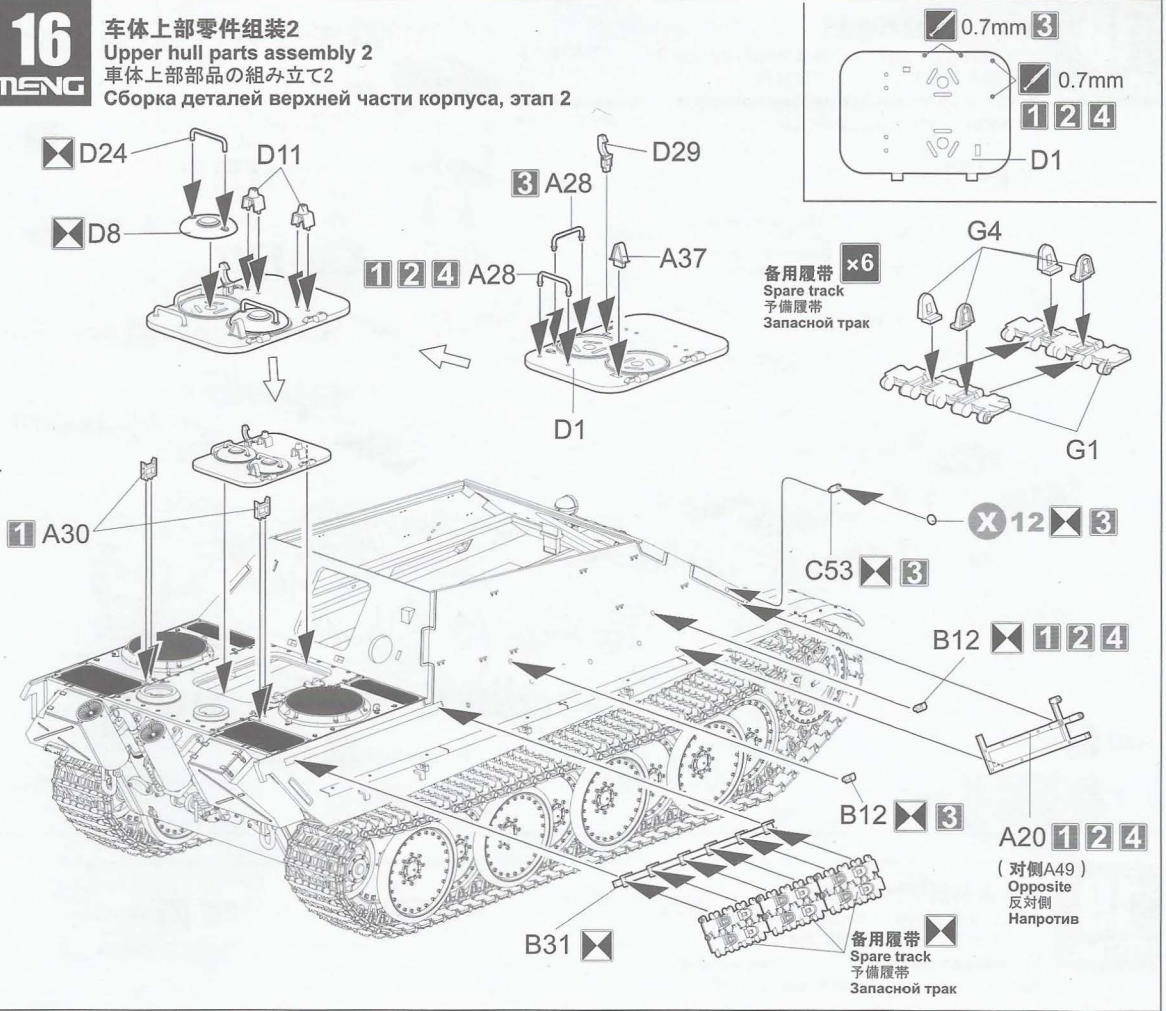

17

MENG

车体上部零件组装3 Upper hull parts assembly 3 車体上部部品の組み立て3 Сборка деталей верхней части корпуса, этап 3

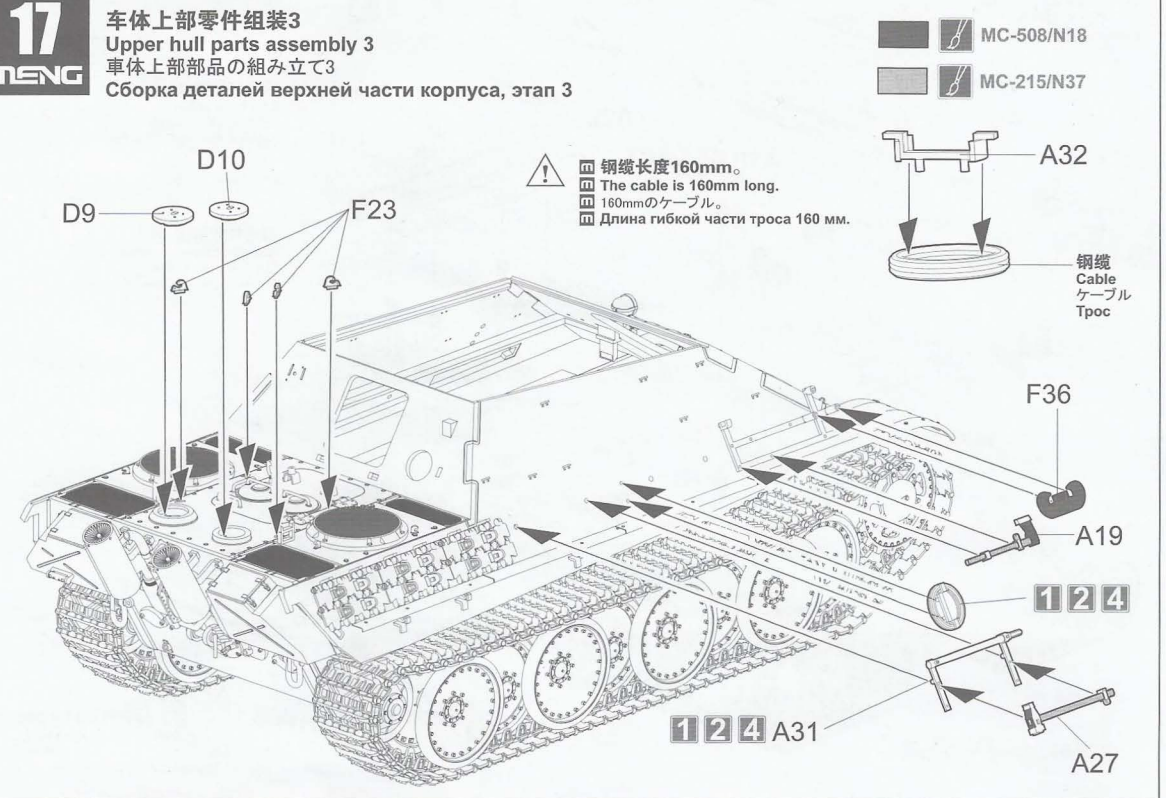

18

MENG

随车工具及附件组合1 Attaching pioneer tools & accessories 1 ツールとアクセサリーの取り付け1 Установка возимых инструментов и дополнительных деталей, этап 1

A13 MC-215/N37
千斤顶垫木
Lifting jack block
ジャッキベース
Опорный брусок
для домкрата

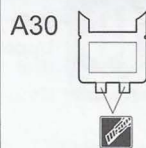

A30 X 3

千斤顶垫木 3
Lifting jack block
ジャッキベース
Опорный брусок
для домкрата

A33

A14 1 2 4

X 24 X 3

A24 MC-508/N18

A40 1 2 4

A40 MC-250/N68

MC-508/N18 A36

1 2 4 千斤顶垫木
Lifting jack block
ジャッキベース
Опорный брусок
для домкрата

19

MENG

随车工具及附件组合2 Attaching pioneer tools & accessories 2 ツールとアクセサリーの取り付け2 Установка возимых инструментов и дополнительных деталей, этап 2

MC-508/N18

擦炮杆收纳筒
Barrel cleaning rod tube
ウイフボッドの収納具
Трубка для укладки банника

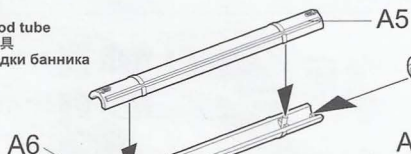

X 9 X 3

擦炮杆收纳筒 3
Barrel cleaning rod tube
ウイフボッドの収納具
Трубка для укладки банника

A6

A29

A18 1 2 4

MC-237/N47

擦炮杆收纳筒 1
Barrel cleaning rod tube
ウイフボッドの収納具
Трубка для укладки банника

A29

F36

X 9 X 3

A46 2 4

C7 2 4

1 2 4 A34

MC-215/N37

2 4 擦炮杆收纳筒
Barrel cleaning rod tube
ウイフボッドの収納具
Трубка для укладки банника

牵引钢缆组合
Attaching tow cable
牽引ロープの取り付け
Установка тросов

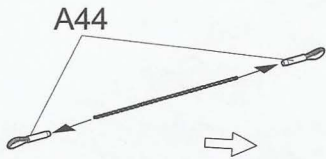

牵引钢缆
Tow cable
牽引ロープ
Трос ×2

钢缆长度108mm
The cable is 108mm long.
108mmの牽引ロープ
Длина гибкой части троса 108 мм.

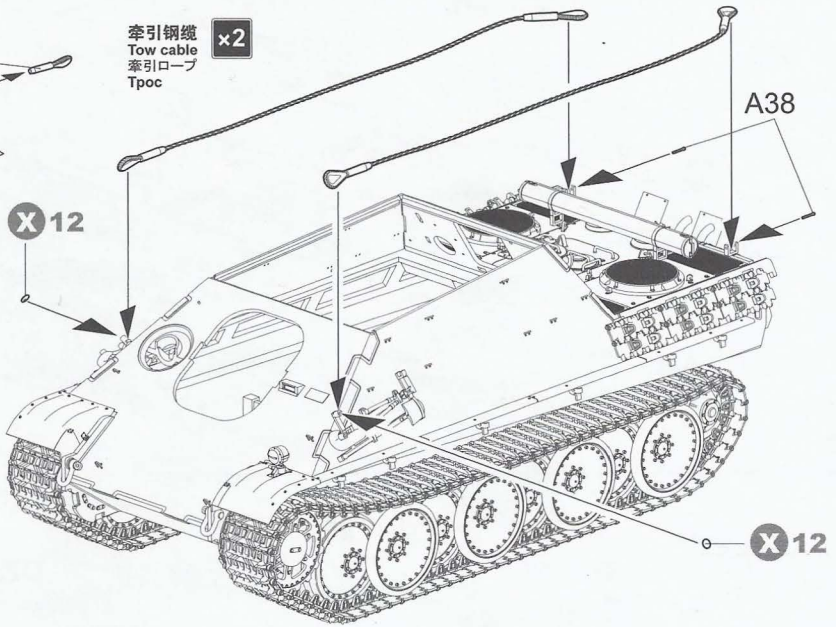

108mm
0mm

车体上部零件组合4
Upper hull parts assembly 4
車体上部部品の組み立て4
Сборка деталей верхней части корпуса, этап 4

MC-002/N11

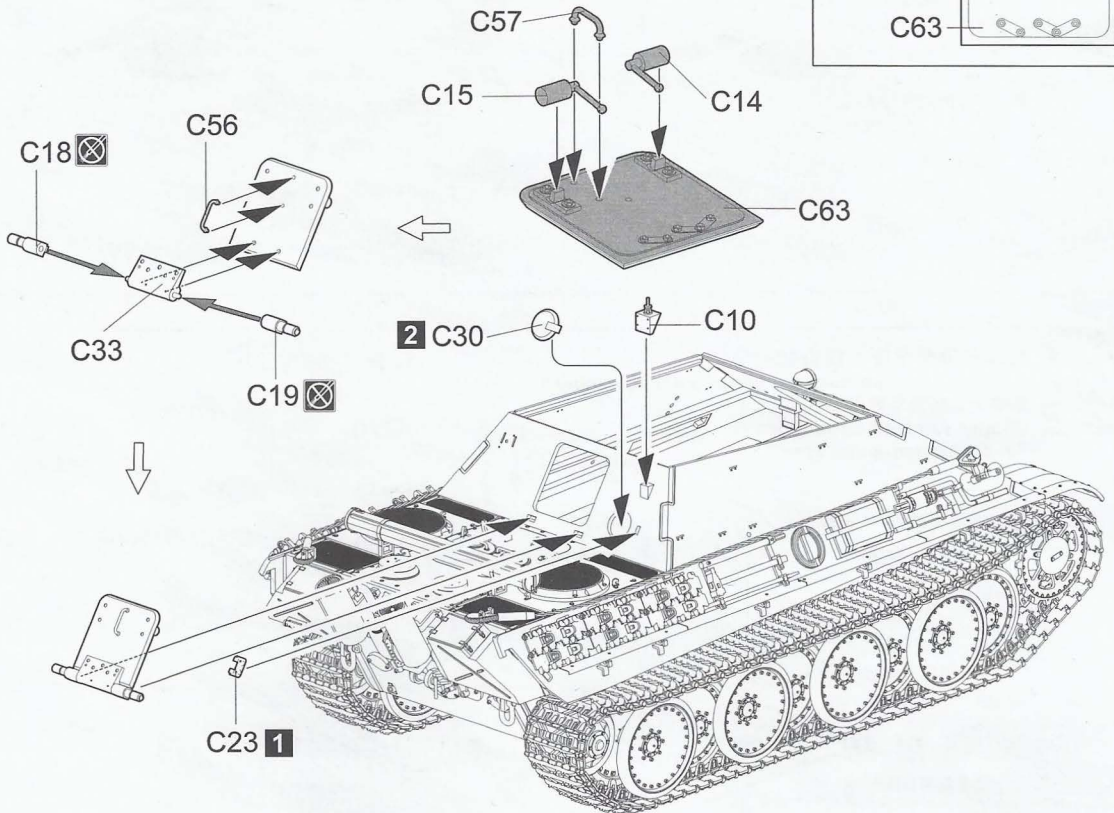
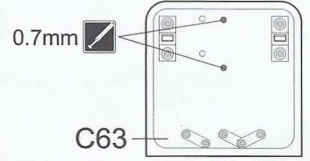

车体上部零件组装5
Upper hull parts assembly 5
車体上部部品の組み立て5
Сборка деталей верхней части корпуса, этап 5

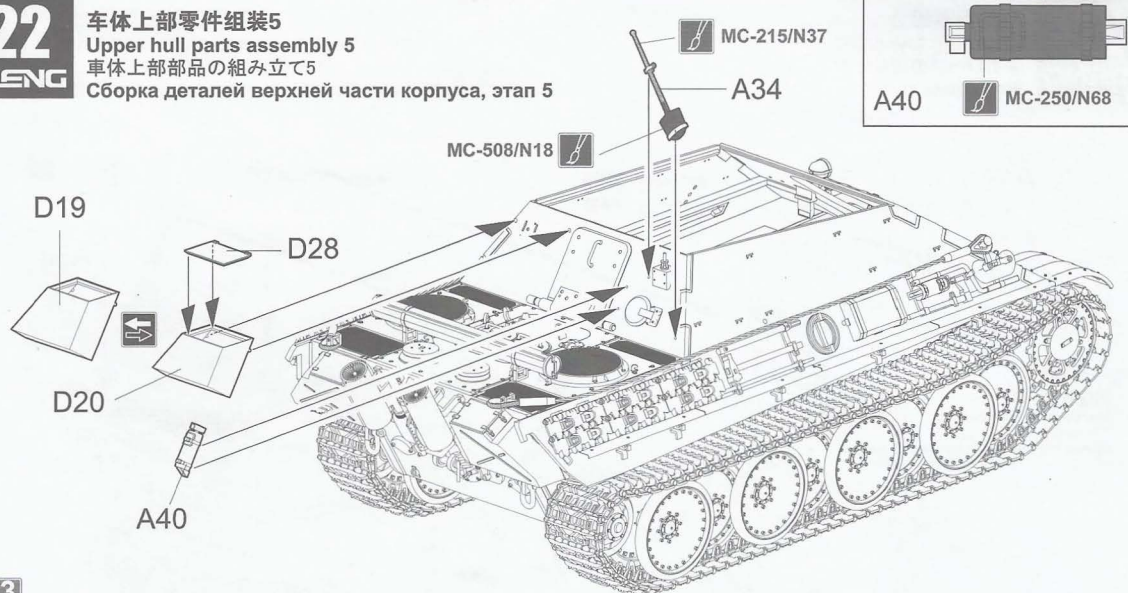

3

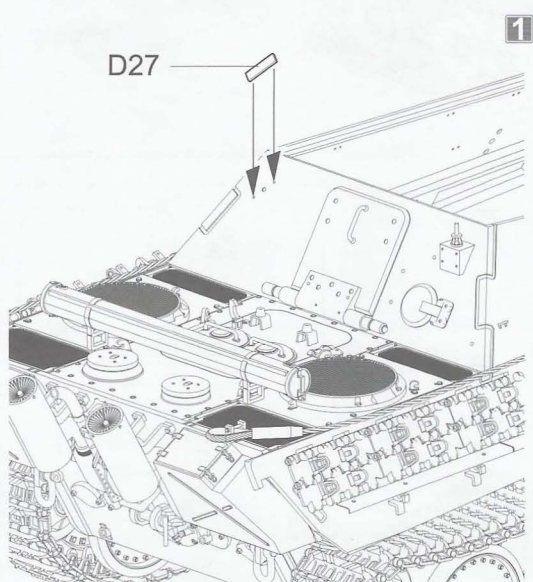

1

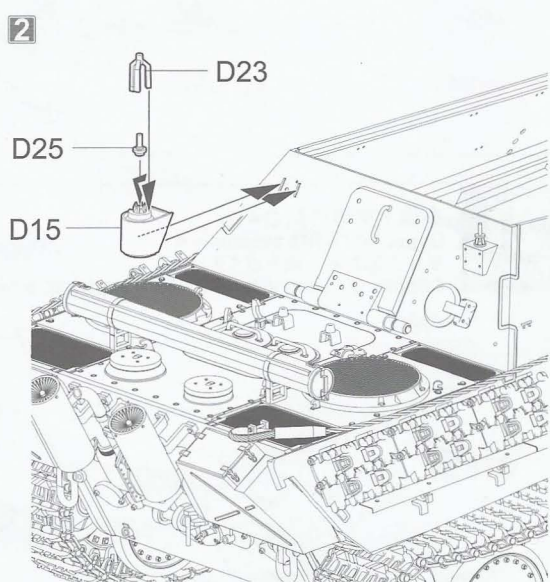

2

战斗室顶装甲零件组合1
Fighting compartment roof armor parts assembly 1
戦闘室上部装甲部品の組み立て1
Сборка деталей бронирования крыши
боевого отделения, этап 1



24

MENG

战斗室顶装甲零件组合2

Fighting compartment roof armor parts assembly 2

戦闘室上部装甲部品の組み立て2

Сборка деталей бронирования крыши боевого отделения, этап 2

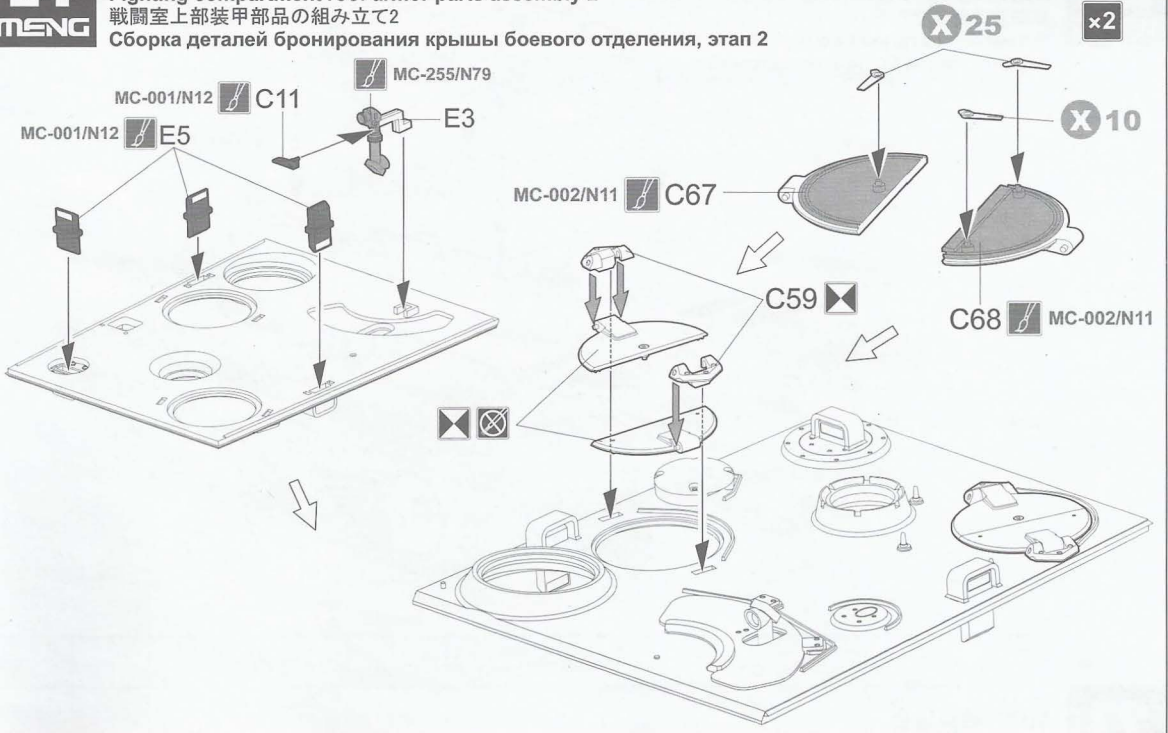

25

MENG

观瞄及通风设备组装及组合

Assembling & attaching sights & ventilation equipment

観察と通風設備の組み立てと取り付け

Сборка и установка вентиляционного и прицельно-наблюдательного комплекса

打开状态
Open
開状態
Открыто



关闭状态
Closed
閉状態
Закрыто

MC-001/N12
MC-002/N11

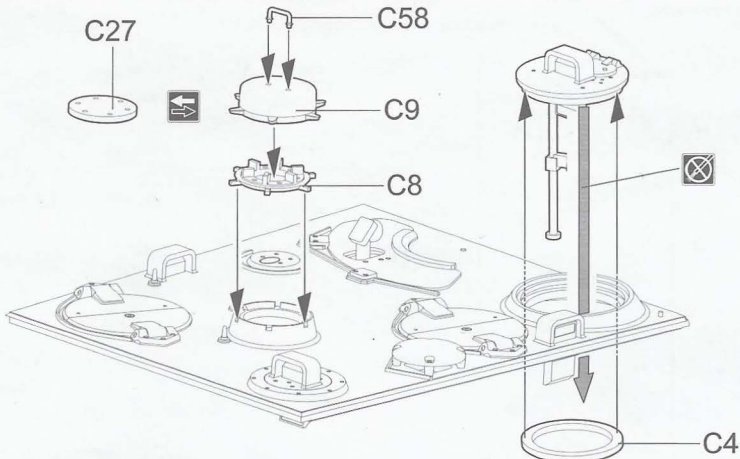
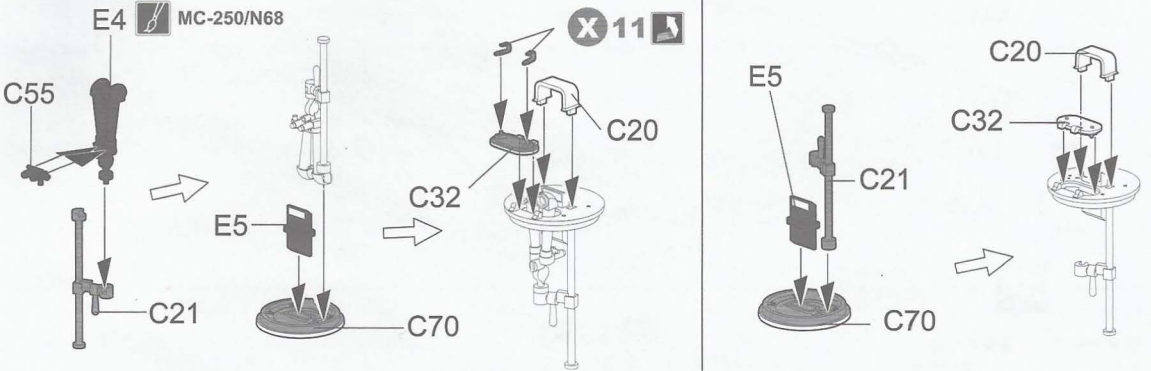

战斗室顶装甲组合
Attaching fighting compartment roof armor
戦闘室上部装甲の取り付け
Установка деталей бронирования
верхней части боевого отделения

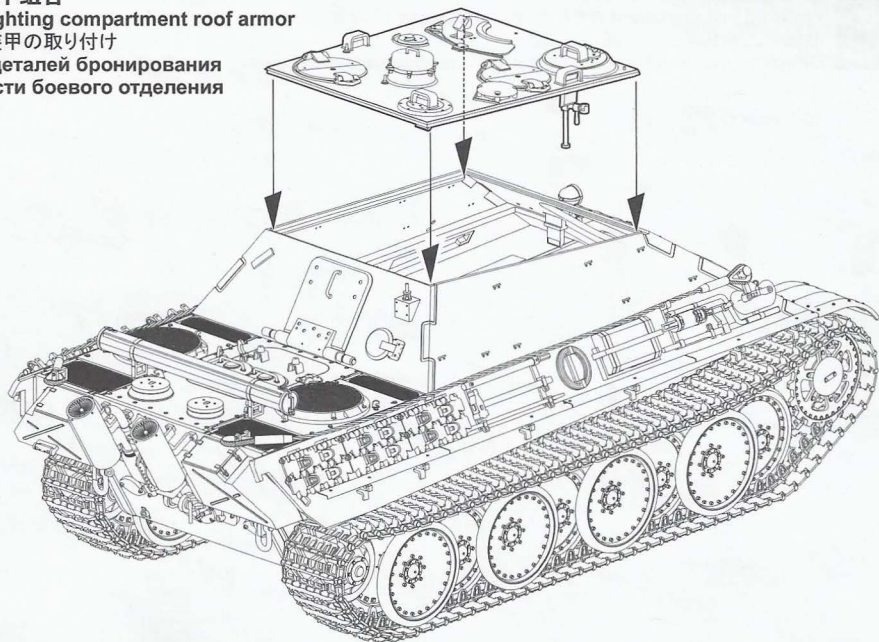

航向机枪座组合
Attaching frontal machine gun mount
機関銃の取り付け
Сборка пулеметной установки

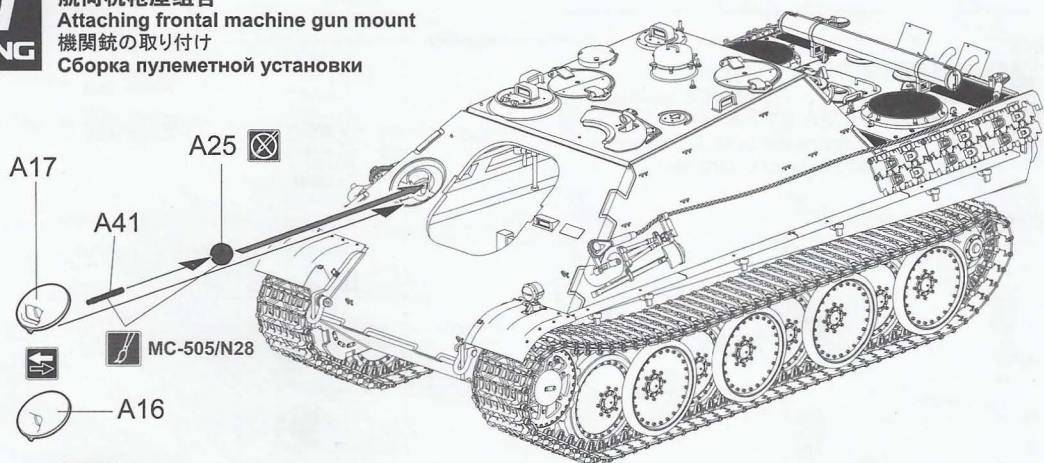

- ☑ 航向机枪口堵塞安装状态。
- ☑ Hull machine gun plug installed.
- ☑ 蓋を取り付ける状態。
- ☑ Заглушка пулеметной амбразуры в закрытом положении.

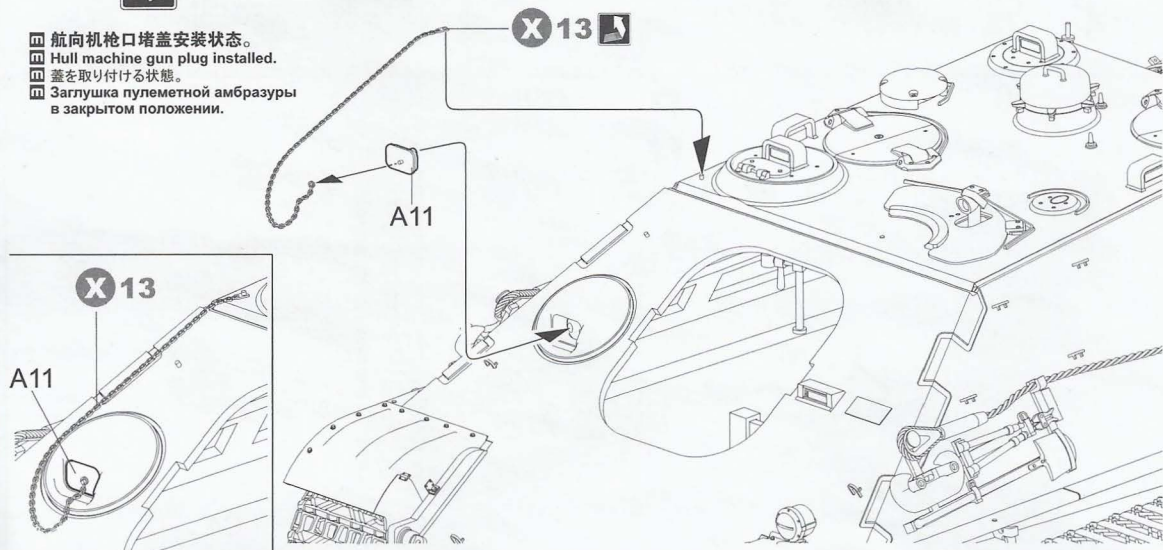

火炮炮尾组装1 Gun breech assembly 1 火炮後部の組み立て1 Сборка казенника пушки, этап 1

- ⚠ 本步骤所有未标注部分为MC-002/N11。
- ⚠ Unmarked parts in this step are painted with MC-002/N11.
- ⚠ このステップでは、説明しない部分はずべてMC-002/N11を使います。
- ⚠ Детали этого пункта без указания цвета окрашены в цвет MC-002/N11.

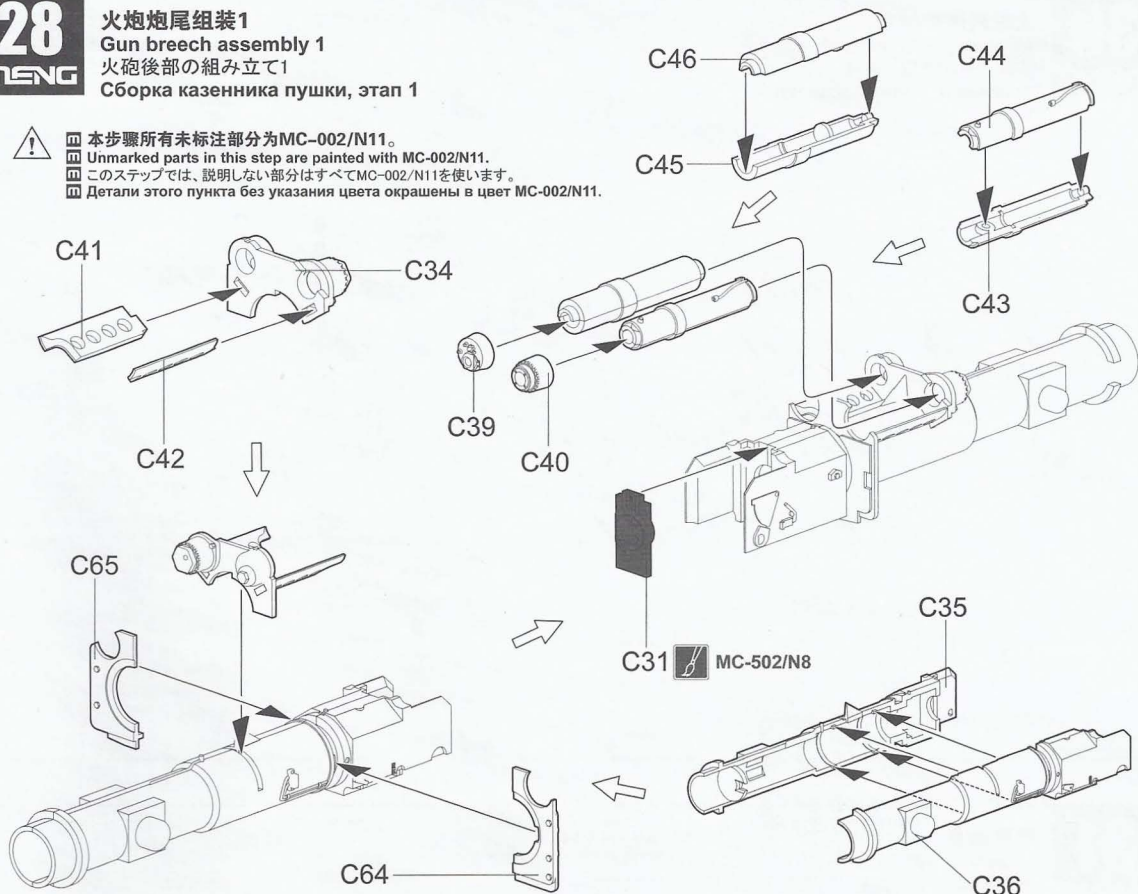

火炮炮尾组装2 Gun breech assembly 2 火炮後部の組み立て2 Сборка казенника пушки, этап 2

- ⚠ 本步骤所有未标注部分为MC-002/N11。
- ⚠ Unmarked parts in this step are painted with MC-002/N11.
- ⚠ このステップでは、説明しない部分はずべてMC-002/N11を使います。
- ⚠ Детали этого пункта без указания цвета окрашены в цвет MC-002/N11.

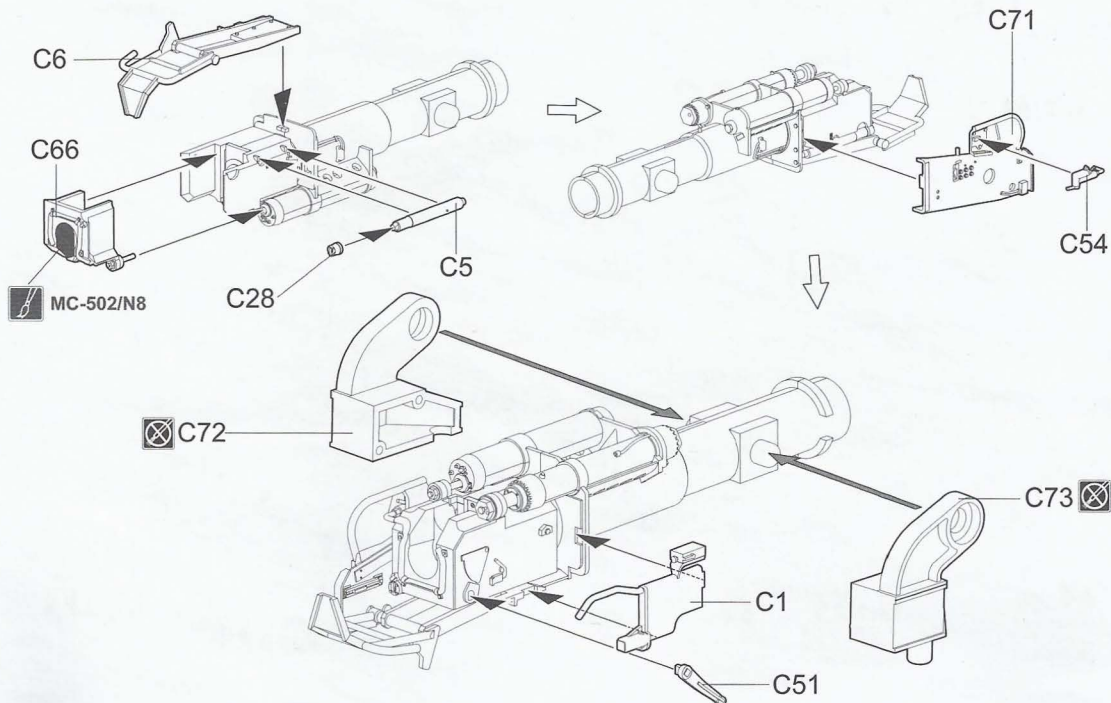

火炮防盾座組合
Attaching gun mantlet
防盾ベースの取り付け
Установка бронемаски пушки

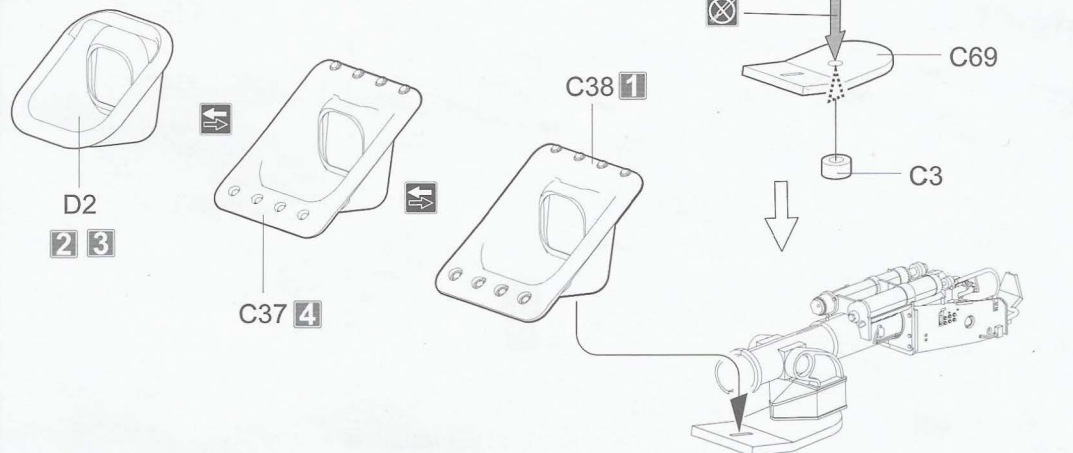

炮尾組合
Attaching gun breech
火炮後部の取り付け
Установка казенника пушки

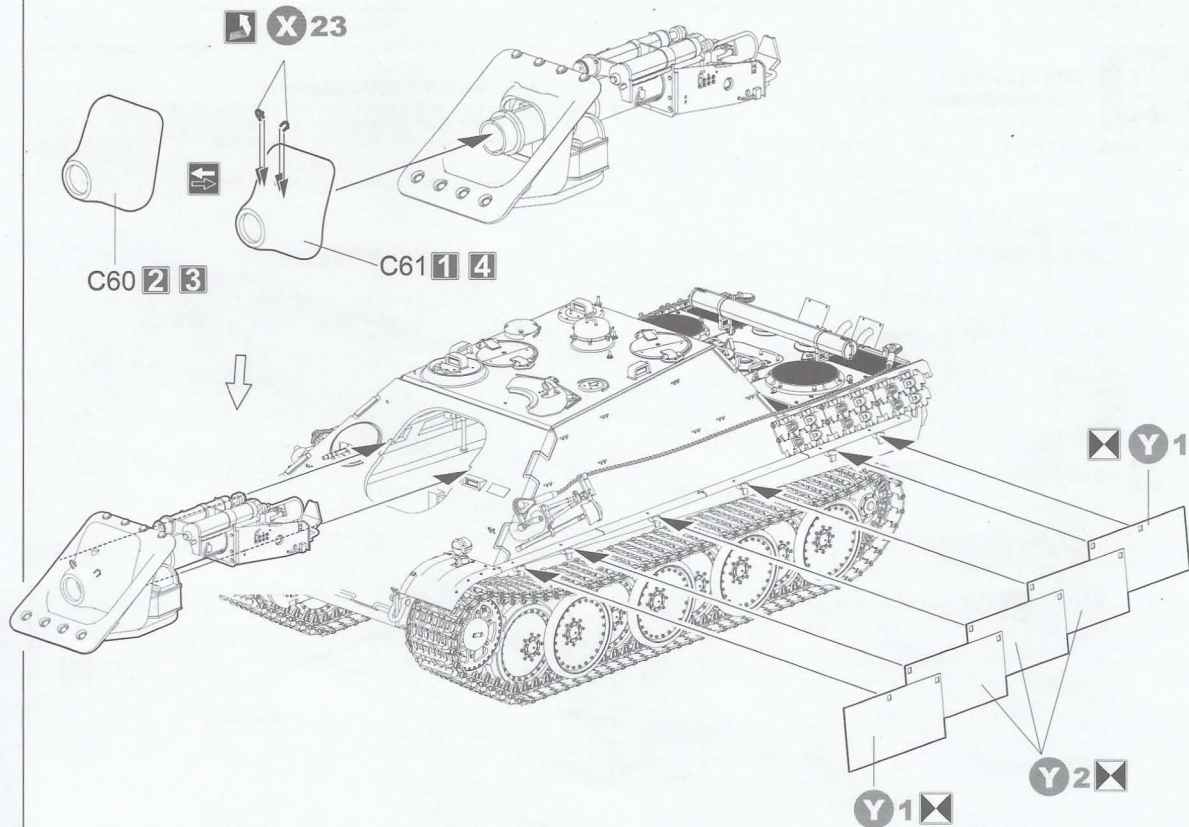

火炮身管组装
Gun barrel assembly
砲身の組み立て
Сборка ствола пушки

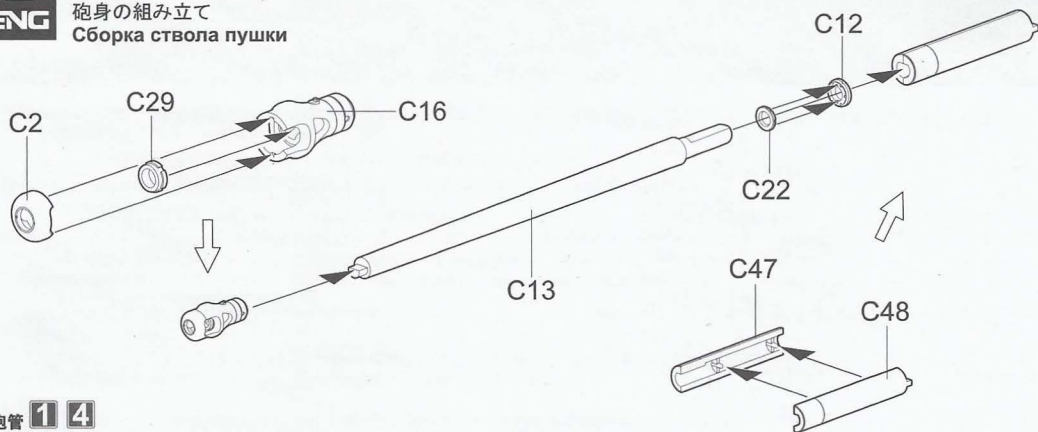

炮管 1 4
Gun barrel
砲身
Ствол

炮管 2 3
Gun barrel
砲身
Ствол

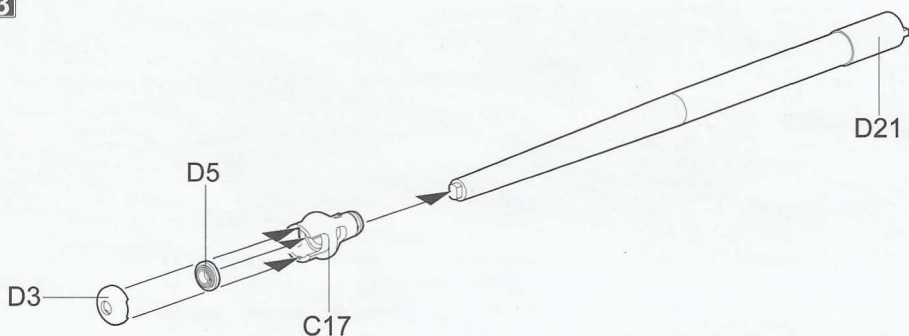

火炮身管组合
Attaching gun barrel
砲身の取り付け
Установка ствола пушки

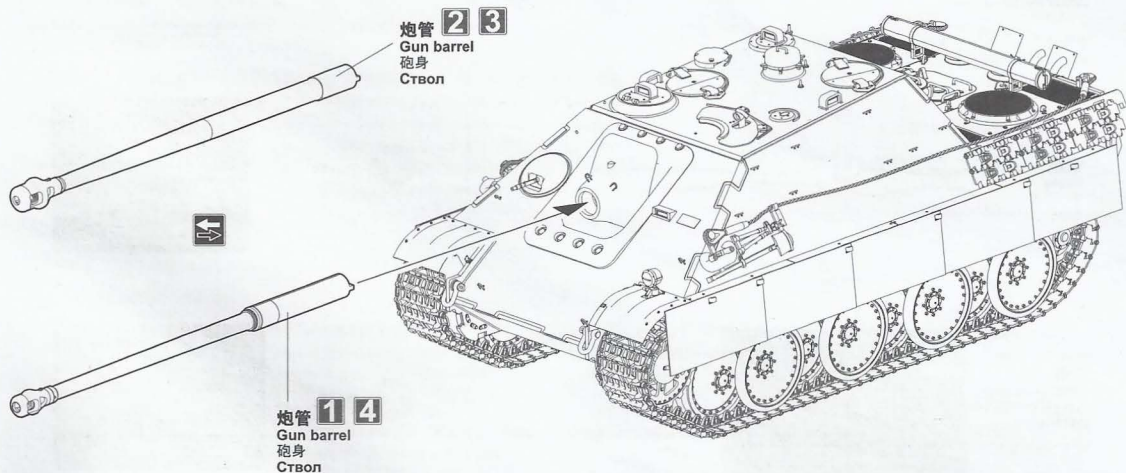

炮管 2 3
Gun barrel
砲身
Ствол

炮管 1 4
Gun barrel
砲身
Ствол

零件图
Parts
部品図
Детали

A Parts

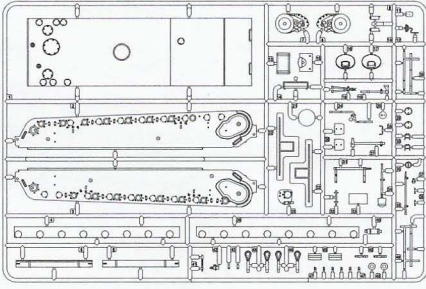

B Parts

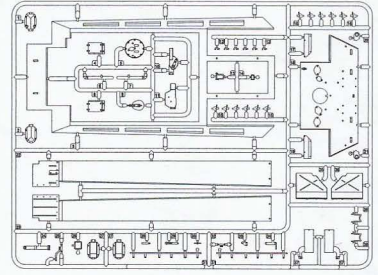

C Parts

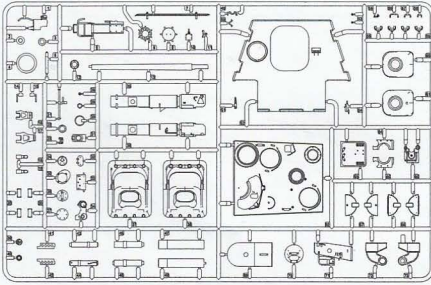

D Parts

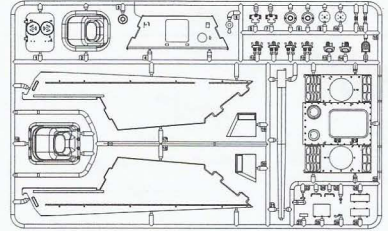

F Parts x2

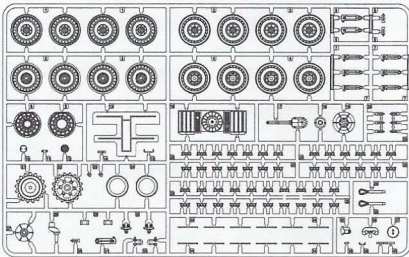

G Parts x3

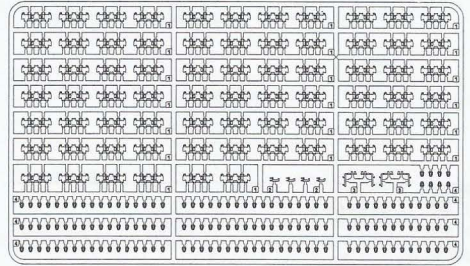

胶套
Poly cap
ポリキャップ
Эластичная втулка

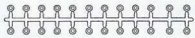

钢缆
Cable
ケーブル
Трос



水贴
Decal
スライドマーク
Декаль



E Parts

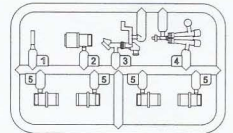

Y Parts

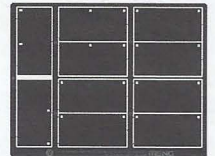

X Parts

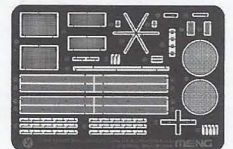

颜色对照表
Color reference
カラー対照表
Таблица цветов

MENG  WATER BASED COLOR
ACRYSION

亚光黑	Matt Black	つや消しブラック	Матовый черный	MC-001	N12
亚光白	Matt White	つや消しホワイト	Матовый белый	MC-002	N11
透明红	Transparent Red	透明レッド	Красный, прозрачный	MC-101	N90
透明绿	Transparent Green	透明グリーン	Зеленый, прозрачный	MC-104	N94
橡胶黑	Rubber Black	ラバーブラック	Цвет черной резины	MC-202	N77
木棕	Wood Brown	ウッドブラウン	Древесно-коричневый	MC-215	N37
红棕	Red Brown	レッドブラウン	Красно-коричневый	MC-237	N47
原野灰	Field Grey	フィールドグレー	Зелено-серый	MC-250	N68
德军土黄	German Earth Yellow	ジャーマンアースイエロー	Песочно-коричневый	MC-255	N79
德军浅橄榄绿	German Light Olive Green	ジャーマンライトオリブグリーン	Светлозелено-оливковый	MC-258	N50
德军红褐	German Red Brown	ジャーマンレッドブラウン	Красно-коричневый	MC-259	N72
银	Silver	シルバー	Серебристый	MC-502	N8
枪金属	Gun Metal	ガンメタル	Вороненая сталь	MC-505	N28
烧蚀	Burnt Red	バーントラスト	Ржавчина	MC-506	N76
黑铁	Steel	スチール	Стальной	MC-508	N18

涂装指示
Painting
塗装指示
Окраска







1 第654重装甲歼击营二连一排二号车, 鲁尔战役, 1945年3月

No.212, sPzJgAbt 654, Battle of the Ruhr, March 1945

第654重戦車駆逐大隊第2中隊第1小队2号車 ルールの戦い 1945年3月

САУ № 02 из состава 1-го взвода 2-ой роты 654-го тяжелого батальона истребителей танков, Операция в Рууре, март 1945г.

车体色
Body color
車体色
Цвет корпуса

-   MC-255/N79
-   MC-258/N50
-   MC-259/N72

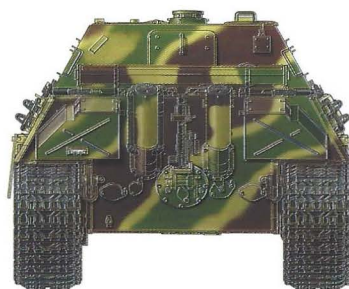
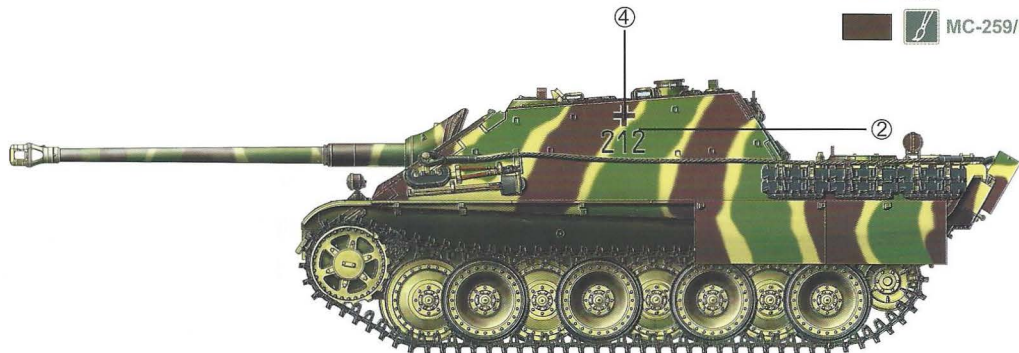







2 第559重装甲歼击营营部01号, 法国西部, 1944

No.01, Headquarters, sPzJgAbt 559, Western France, 1944

第559重戦車駆逐大隊01号 フランス西部 1944

САУ № 01 из состава 559-го тяжелого батальона истребителей танков, Западная Франция, 1944г.

车体色
Body color
車体色
Цвет корпуса

-   MC-255/N79
-   MC-258/N50
-   MC-259/N72

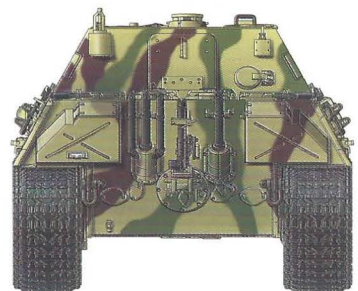
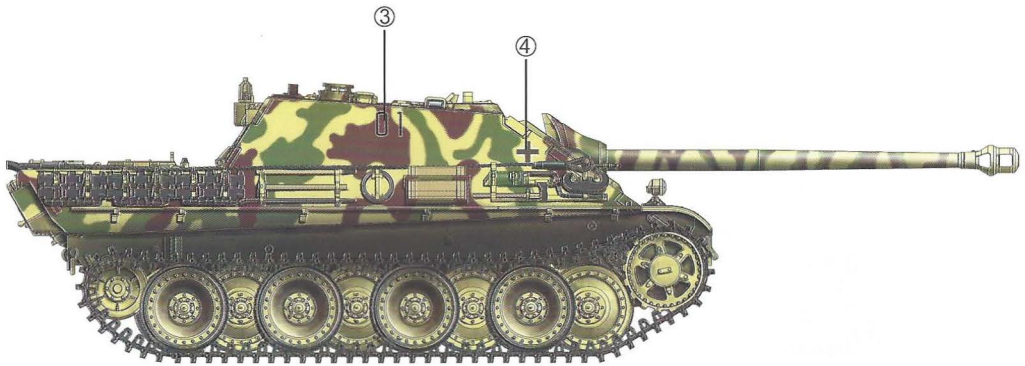
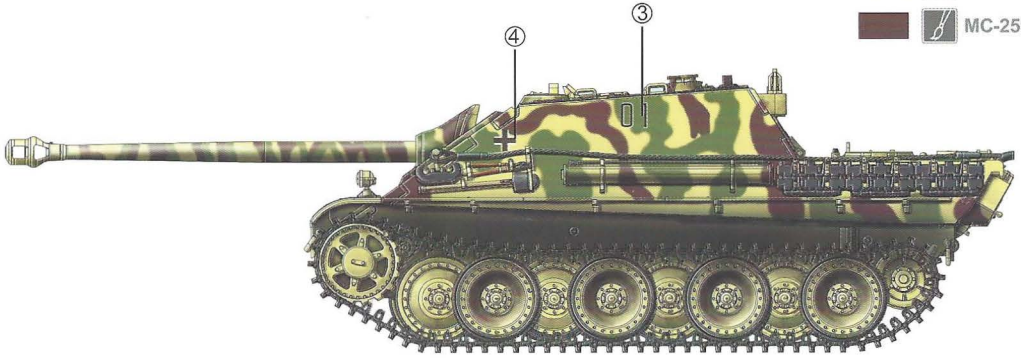

3 第654重装甲歼击营三连一排四号车, 法国诺曼底, 1944

No.314, sPzJgAbt 654, Normandy France, 1944

第654重戦車駆逐大隊第3中隊第1小隊4号車 フランスノールマンデイ 1944

САУ № 04 из состава 1-го взвода 3-ей роты 654-го тяжелого батальона истребителей танков, Нормандия, Франция, 1944г.

车体色

Body color

車体色

Цвет корпуса

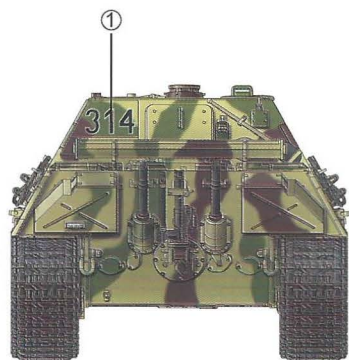
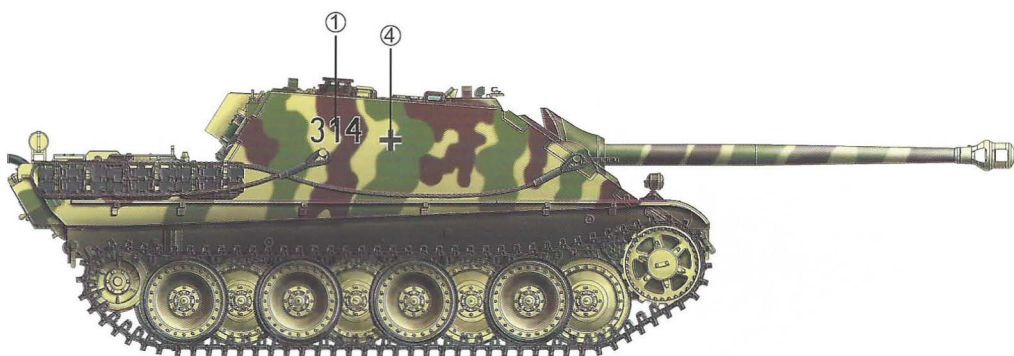
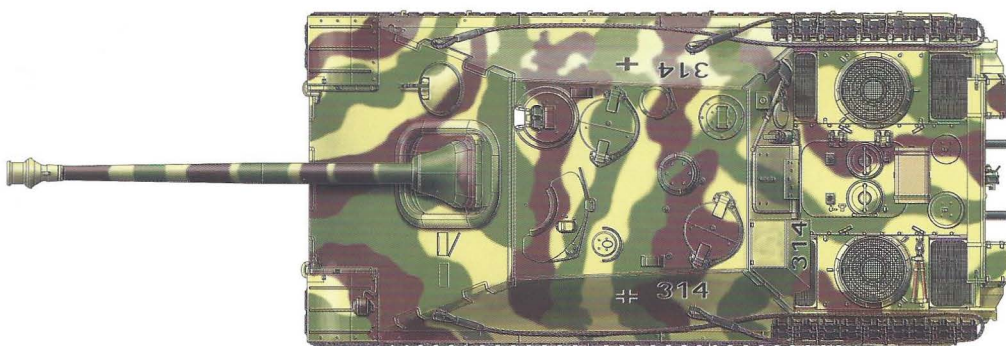
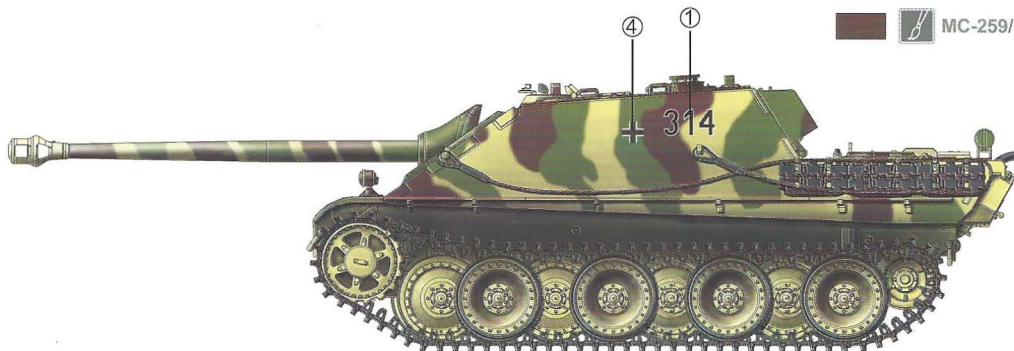
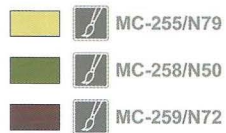

4 第559重装甲歼击营无呼号猎豹G1, 阿登地区, 1944
Number unknown, sPzJgAbt 559, Ardennes, 1944
第559重戦車駆逐大隊名無しヤクトパンターG1 アルデーヌ地方 1944
САУ № 01 (мод G1) из состава 559-го тяжелого батальона истребителей танков, Арденны, 1944г.

车体色
Body color
車体色
Цвет корпуса

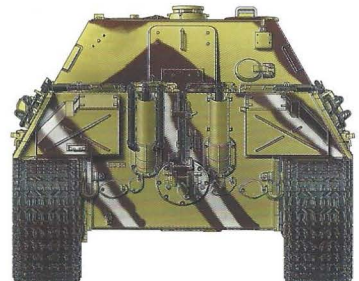
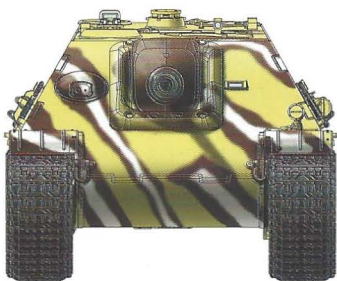
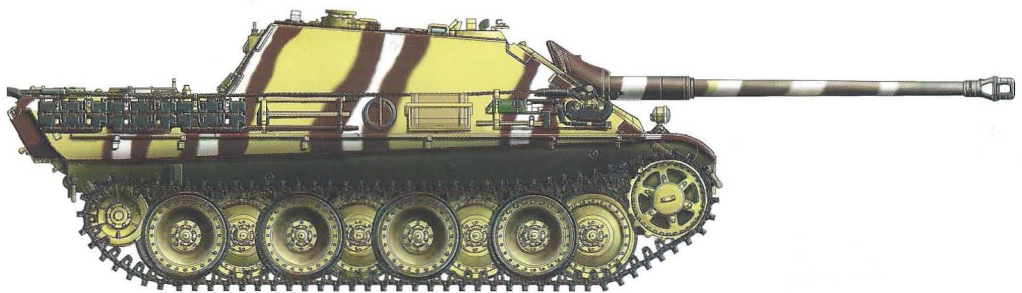
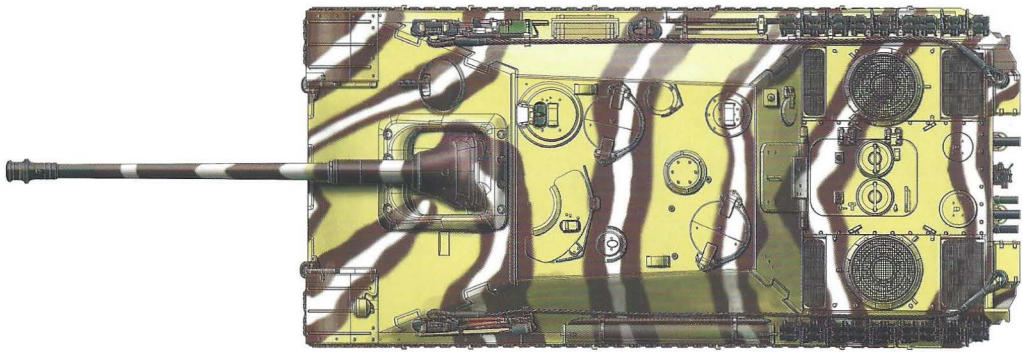
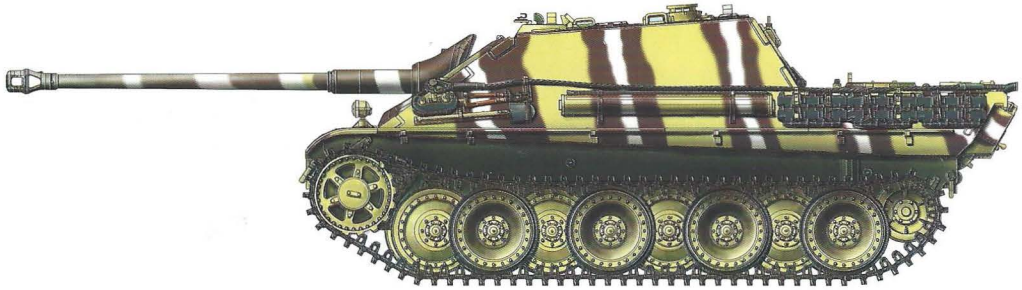
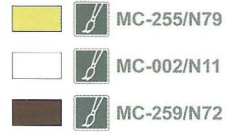

15 14 13 12 11 10 9 8 7 6 5

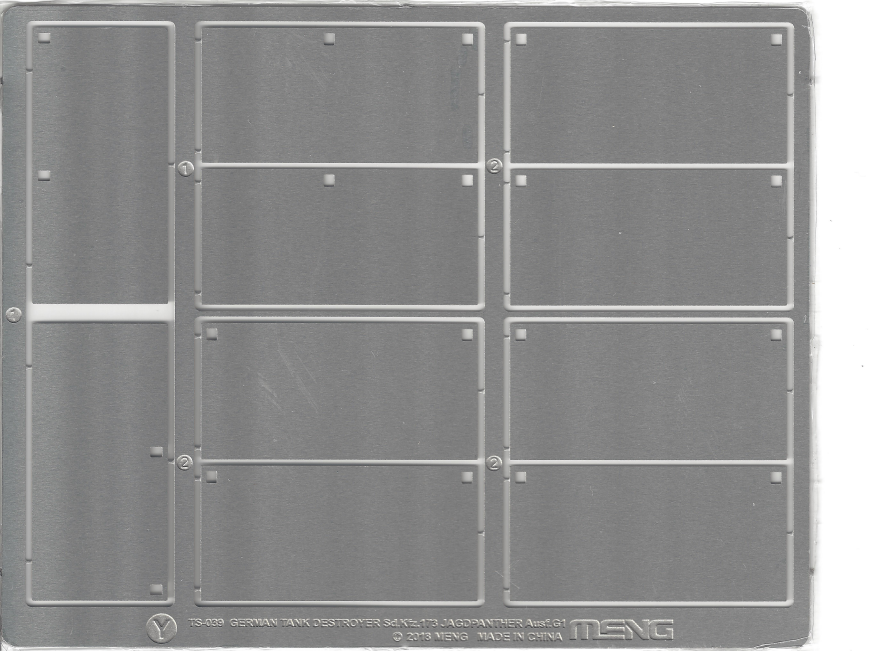
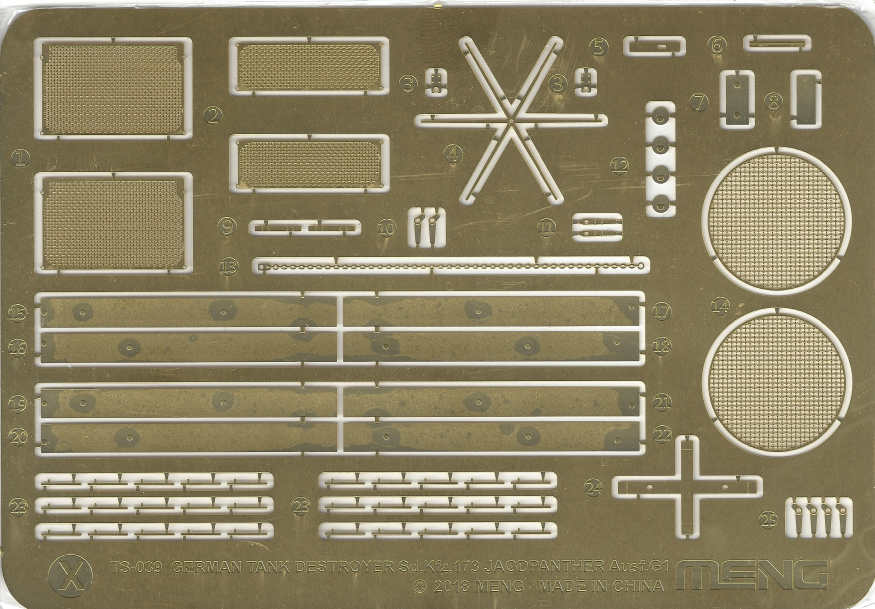

① 314314314
 ② 212212③0101
 ④ + + + + + +

TS-039 GERMAN TANK DESTROYER Sd.Kfz.173 JAGDPANTHER Auss.G1