

'64 CHEVY® IMPALA™ SS™ 2'N1

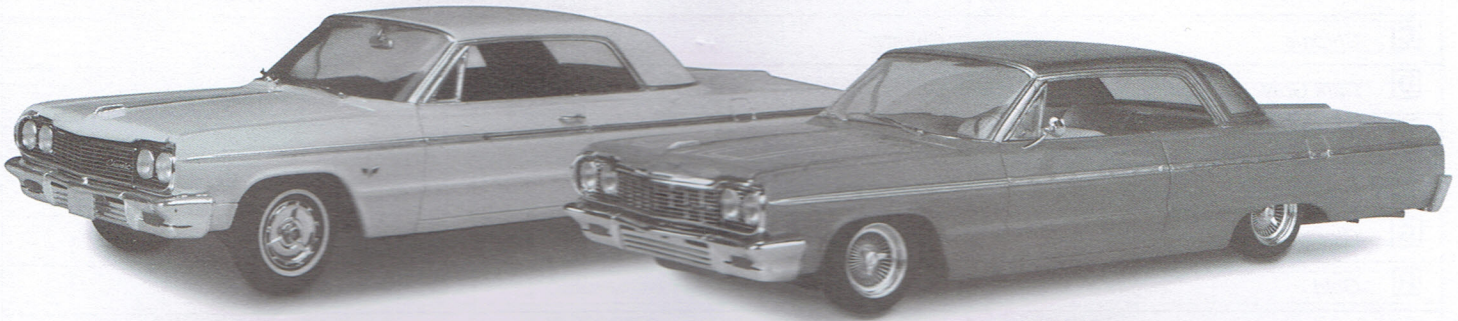

The Impala™ has been the flagship full-size car of the Chevrolet® line going all the way back to 1958. In 1964, the year of the third generation of the line, almost 900,000 cars were made. The Super Sport option cost an additional \$161 on top of the base price of \$2,786. The first Impala™ was built in 1958, and the line has continued as one of America's best-selling models ever since. The 1964 Impala™ has unique styling and is different than any other year. This has made it a favorite among car collectors, especially the Lowrider group.

L'Impala™ est la grosse voiture phare de la gamme Chevrolet® depuis 1958. En 1964, année de la troisième génération de la gamme, environ 900 000 voitures ont été fabriquées. L'option Super Sport coûte alors 161 \$ de plus que le prix de base de 2 786 \$. La première Impala™ a été fabriquée en 1958, et la gamme est depuis toujours un des modèles les plus populaires aux États-Unis. L'Impala™ 1964 a un style unique et elle est différente de toute autre année. Cela en fait une favorite parmi les collectionneurs de voitures, surtout dans le groupe des Lowriders.

El Impala™ ha sido el vehículo de gran tamaño, insignia de la línea Chevrolet®, desde 1958. En 1964, año de la tercera generación de la línea, se fabricaron casi 900,000 vehículos. La opción Super Sport costaba \$161 más sobre el precio base de \$2,786. El primer Impala™ se construyó en 1958 y desde entonces, la línea se ha mantenido como uno de los modelos mejor vendidos de Estados Unidos. El Impala™ 1964 tiene un estilo único y es diferente a los de los demás años. Esto lo convirtió en favorito entre coleccionistas de vehículos, en particular los Lowrider.

READ THIS BEFORE YOU BEGIN

- * Study the assembly drawings.
- * Each plastic part is identified by a number.
- * In the assembly drawings, some parts will be marked by a star ★ to indicate chrome plated plastic.
- * For better paint and decal adhesion, wash the plastic parts in a mild detergent solution. Rinse and let air dry.
- * Check the fit of each piece before cementing in place.
- * Use only cement for polystyrene plastic.
- * Scrape plating and paint from areas to be cemented.
- * Allow paint to dry thoroughly before handling parts.
- * Any unused parts may be discarded.

LIRE CECI AVANT DE COMMENCER

- * Étudiez les dessins d'assemblage.
- * Chaque pièce en plastique est identifiée par un numéro.
- * Sur les dessins d'assemblage, les pièces marquées d'une étoile ★ sont en plastique chromé.
- * Pour une meilleure adhérence de la peinture et des décalcomanies, lavez les pièces en plastique dans une solution de détergent doux. Rincez et laissez sécher à l'air.
- * Vérifiez l'ajustement de chaque pièce avant de cimenter en place.
- * Utilisez seulement du ciment pour plastique polystyrène.
- * Raclez le placage et la peinture des zones à cimenter.
- * Laissez bien sécher la peinture avant de manipuler les pièces.
- * Toute pièce inutilisée peut être jetée.

LEER ESTO ANTES DE COMENZAR

- * Estudiar los esquemas de montaje.
- * Cada pieza de plástico se identifica con un número.
- * En los esquemas de montaje, algunas piezas se señalarán con una estrella ★ para indicar plástico cromado.
- * Para conseguir una mejor adhesión de las calcomanías, lavar las piezas de plástico con una solución de detergente suave. Enjuagar y dejar secar al aire.
- * Comprobar el ajuste de cada pieza antes de fijar en su sitio con cemento.
- * Usar sólo cemento para plástico de poliestireno.
- * Rasca el cromado y la pintura de las áreas que se vayan a pegar.
- * Dejar que la pintura se seque completamente antes de manipular las piezas.
- * Las piezas que no se utilicen pueden desecharse.

CUSTOMER SERVICE

If you have questions, comments or problems visit our website revell.com or write to us at:

Revell Inc. Consumer Service
1850 Howard St. Unit A
Elk Grove Village, IL 60007

Be sure to include this plan number (85448700200), part number, description and your return address and phone number.

SERVICE CLIENTÈLE

En cas de questions, commentaires ou problèmes, consultez notre site Web revell.com ou écrivez-nous à :

Revell Inc. Consumer Service
1850 Howard St. Unit A
Elk Grove Village, IL 60007

Veillez à inclure ce numéro de plan (85448700200), le numéro de pièce, la description de la pièce, votre adresse de retour et votre numéro de téléphone.

ATENCIÓN AL CLIENTE

Si tiene alguna pregunta, comentario o problema, visite nuestro sitio web, revell.com, o escríbanos a:

Revell Inc. Consumer Service
1850 Howard St. Unit A
Elk Grove Village, IL 60007

Asegúrese de incluir el número de plan (85448700200), número de pieza, descripción, y su dirección postal y número de teléfono.

PAINT GUIDE	GUIDE DE PEINTURE	GUÍA DE PINTURA
This paint guide is provided to complete this kit as shown on the box.	Ce guide de peinture est fourni pour compléter cet ensemble tel qu'indiqué sur l'emballage.	Esta guía de pintura se suministra para completar este equipo tal como se muestra en la caja.
A Aluminum	Aluminium	Aluminio
B Chevrolet Engine Red	Rouge moteur Chevrolet	Rojo motor Chevrolet
C Chrome	Chrome	Cromo
D Dark Gray	Gris foncé	Gris oscuro
E Flat Black	Noir mat	Negro mate
F Gloss Black	Noir brillant	Negro brillante
G Gloss Yellow	Jaune brillant	Amarillo brillante
H Gold	Or	Oro
I Orange	Orange	Anaranjado
J Semi Gloss Black	Noir satiné	Negro semibrillante
K Silver	Argent	Plata
L Steel	Acier	Acero
M Tan	Havane	Marrón claro
N Turn Signal Amber	Feu clignotant de direction ambre	Luz de giro ámbar
O White	Blanc	Blanco

DECAL APPLICATION INSTRUCTIONS
1. Cut desired decal from sheet.
2. Dip decal in water for a few seconds.
3. Place wet decal on paper towel.
4. Wait until decal is movable on paper backing.
5. Place decal in position on model, face up and slide backing away.
6. Press out air bubbles with a soft damp cloth.
7. Milkyness that may appear is for better decal adhesion and will dry clear. Wipe away any excess adhesive.
8. Do not touch decal until fully dry.
9. Allow the decals 48 hours to dry before applying clear coat.
10. Decals are compatible with setting solutions or solvents.

INSTRUCTIONS D'APPLICATION DES DÉCALCOMANIES
1. Coupez la décalcomanie souhaitée sur la feuille.
2. Trempez la décalcomanie dans l'eau quelques secondes.
3. Placez la décalcomanie mouillée sur un essuie-tout.
4. Attendez que la décalcomanie puisse bouger sur son support papier.
5. Placez la décalcomanie en position sur la maquette, la face vers le haut et enlevez le support papier en le glissant.
6. Expulsez les bulles d'air en pressant avec un chiffon humide doux.
7. Le voile laiteux qui peut apparaître permet la meilleure adhérence des décalcomanies et disparaît une fois sec. Essuyez l'excédent de colle.
8. Ne touchez pas à la décalcomanie tant qu'elle n'est pas entièrement sèche.
9. Laissez sécher les décalcomanies pendant 48 heures avant d'appliquer la couche transparente.
10. Les décalcomanies sont compatibles avec les accélérateurs de prise et les solvants.

INSTRUCCIONES DE APLICACIÓN DE LAS CALCOMANÍAS
1. Cortar la calcomanía deseada de la hoja.
2. Sumergir la calcomanía en agua por unos segundos.
3. Poner la calcomanía en una toalla de papel.
4. Esperar hasta que la calcomanía se mueva sobre el respaldo de papel.
5. Colocar la calcomanía en su sitio sobre la maqueta, bocarriba, y deslizar el respaldo para quitarlo.
6. Presionar con un paño suave humedecido para eliminar las burbujas de aire.
7. El aspecto lechoso que podría ocurrir mejora la adhesión y desaparecerá al secarse. Limpiar el exceso de adhesivo.
8. No tocar la calcomanía hasta que se haya secado completamente.
9. Esperar 48 horas para permitir que las calcomanías se sequen antes de aplicar el barnizado.
10. Las calcomanías son compatibles con las soluciones endurecedoras y los solventes.

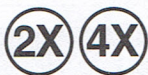

* REPEAT SEVERAL TIMES
* RÉPÉTEZ PLUSIEURS FOIS
* REPETIR VARIAS VECES



* REPEAT PROCEDURE
* RÉPÉTEZ LA PROCÉDURE
* REPETIR EL PROCEDIMIENTO



* OPTIONAL PARTS
* PIÈCES EN OPTION
* PIEZAS OPCIONALES



* DECAL
* DÉCALCOMANIE
* CALCOMANÍA



* ASSEMBLY CAUTION
* MISE EN GARDE RELATIVE À L'ASSEMBLAGE
* PRECAUCIÓN DE MONTAJE



* CEMENT TOGETHER
* CIMENTEZ ENSEMBLE
* USAR CEMENTO PARA UNIR



* REMOVE AND THROW AWAY
* ENLEVEZ ET JETEZ
* QUITAR Y TIRAR



* DO NOT CEMENT
* NE CIMENTEZ PAS
* NO USAR CEMENTO



* OPEN HOLE
* OUVREZ LE TROU
* ABRIR AGUJERO



* REMOVE TAPE
* ENLEVEZ LE RUBAN ADHÉSIF
* QUITAR CINTA



* RUBBER BAND TOGETHER
* ATTACHEZ ENSEMBLE AVEC UN ÉLASTIQUE
* SUJETAR CON BANDA ELÁSTICA



* STICKER DECAL
* DÉCALCOMANIE
* CALCOMANÍA ADHESIVA



* WEIGHT
* POIDS
* PESO



* TRIM OFF
* COUPEZ
* RECORTAR



* HEATED SCREWDRIVER END
* EXTRÉMITÉ CHAUFFÉE DU TOURNEVIS
* EXTREMO CALIENTE DEL DESTORNILLADOR

#	PART NAME	NOM DE PIÈCE	NOMBRE DE LA PIEZA
2	Hood	Capot	Capó
3	Rt. Hood Hinge	Charnière droite du capot	Bisagra de soporte derecha
4	Trunk Lid	Couvercle de la valise	Tapa del maletero
5	Rt. Trunk Hinge	Charnière droite de la valise	Bisagra del maletero derecho
6	Firewall	Mur coupe-feu	Cortafuego
7	Radiator Wall	Paroi de radiateur	Pared del radiador
8	Radiator	Radiateur	Radiador
9	Battery	Batterie	Batería
10	Brake Booster	Servofrein	Elevador de presión de freno
11	Brake Master Cylinder	Maître cylindre de frein	Cilindro maestro de frenos
12	Custom Horns	Klaxons personnalisés	Bocinas personalizadas
13	Rt. Engine Half	Moitié droite du moteur	Mitad derecha del motor
14	Lt. Engine Half	Moitié gauche du moteur	Mitad izquierda del motor
15	Cylinder Head	Culasse	Culata de cilindros
16	Oil Pan	Carter d'huile	Cárter de aceite
17	Exhaust Manifold	Collecteur d'échappement	Colector del escape
19	Water Pump	Pompe à eau	Bomba de agua
20	Front Cover	Couvercle avant	Cubierta delantera
21	Fan Belt	Courroie de ventilateur	Correa del ventilador
22	Fan	Ventilateur	Ventilador
23	Alternator	Alternateur	Alternador
24	Starter	Démarrreur	Arranque
25	Custom Manifold	Collecteur personnalisé	Colector personalizado
26	Upper Radiator Hose	Boyau supérieur du radiateur	Manguera del radiador superior
27	Lower Radiator Hose	Boyau inférieur du radiateur	Manguera del radiador inferior
28	Manifold	Collecteur	Colector
29	Distributor	Distributeur	Distribuidor
30	Air Cleaner	Filtre à air	Limpiador de aire
31	Trunk Floor	Plancher de la valise	Piso del maletero
32	Pre-Amplifier	Préamplificateur	Pre-amplificador
33	Batteries Pack	Bloc piles	Empaque de baterías
34	Chassis Pan	Cuvette de châssis	Soporte del chasis
35	Lt. Interior Side	Côté intérieur gauche	Lado interior izquierdo
36	Rt. Interior Side	Côté intérieur droit	Lado interior derecho
37	Front Seat	Siège avant	Asiento delantero
38	Front Seat Back	Serrière du siège avant	Parte trasera del asiento delantero
39	Rear Seat	Siège arrière	Asiento trasero
40	Console	Console	Consola
41	Lt. Tie Rod	Barre d'accouplement de gauche	Barra de acoplamiento izquierda
42	Steering Column	Colonne de direction	Columna de dirección
43	Steering Wheel	Volant	Volante de dirección
44	Frame	Châssis	Marco
45	Lt. Exhaust	Échappement de gauche	Tubo de escape izquierdo
46	Rt. Exhaust	Échappement de droite	Tubo de escape derecho
47	Driveshaft	Ligne d'arbre	Eje de transmisión
48	Rear Shock	Amortisseur arrière	Amortiguador trasero
49	Rear Torsion Bar	Barre de torsion arrière	Barra de torsión trasera
50	Rear Axle	Essieu avant	Eje trasero
51	Rt. Rear Coil Spring	Ressort en spirale arrière droit	Muelle helicoidal trasero izquierdo
52	Lt. Rear Short Coil Spring	Ressort court en spirale arrière gauche	Muelle helicoidal corto trasero izquierdo
53	Rt. Rear Long Coil Spring	Ressort long en spirale arrière droit	Muelle helicoidal largo trasero derecho
54	Differential	Différentiel	Diferencial
55	Lt. Upper A-Arm	Bras en A supérieur gauche	Brazo en A superior izquierdo
56	Rt. Upper A-Arm	Bras en A supérieur droit	Brazo en A superior derecho
57	Lt. Lower A-Arm	Bras en A inférieur gauche	Brazo en A inferior izquierdo
58	Rt. Lower A-Arm	Bras en A inférieur droit	Brazo en A inferior derecho
59	Center Tie Rod	Barre d'accouplement centrale	Barra de acoplamiento central
60	Rt. Front Coil Spring	Ressort en spirale avant droit	Muelle helicoidal delantero derecho
61	Rt. Front Long Coil Spring	Ressort long en spirale avant droit	Muelle helicoidal largo delantero derecho
62	Rt. Front Short Coil Spring	Ressort court en spirale avant droit	Muelle helicoidal corto delantero derecho

#	PART NAME	NOM DE PIÈCE	NOMBRE DE LA PIEZA
63	Inner Wheel	Roue intérieure	Rueda interna
64	Custom Inner Wheel	Roue interne personnalisée	Rin interno personalizado
65	Steering Gear Box	Engrenage de conduite	Caja de dirección
66	Fuel Pump	Pompe à essence	Bomba de combustible
67	Coil	Serpentin	Bobina
68	Oil Filler	Filtre à huile	Filtro de aceite
69	Lt. Stiffener	Raidisseur gauche	Refuerzo izquierdo
70	Rt. Stiffener	Raidisseur droit	Refuerzo derecho
71	Lt. Door Handle	Poignée de porte gauche	Manija de puerta izquierda
72	Rt. Door Handle	Poignée de porte droite	Manija de puerta derecha
73	Side Mirror	Miroir latéral	Retrovisor lateral
74	Mirror Stem	Tige de miroir	Pie del espejo
75	Fan Shroud Bottom	Dessous de tuyère de ventilateur	Parte inferior del aro de ventilador
76	Fan Shroud Top	Dessus de tuyère de ventilateur	Parte superior del aro de ventilador
77	Rear Bumper	Pare-chocs arrière	Parachoques trasero
78	Custom Air Cleaner	Filtre à air personnalisé	Limpiador de aire personalizado
79	Rt. Windshield Wiper	Essuie-glace droit	Limpiaparabrisas derecho
80	Lt. Windshield Wiper	Essuie-glace gauche	Limpiaparabrisas izquierdo
81	Carburetor	Carburateur	Carburador
82	Rear View Mirror	Rétroviseur	Espejo retrovisor trasero
83	Shifter	Embrayage	Cambiador de velocidades
84	Instrument Panel	Panneau d'instruments	Panel de instrumentos
85	Switch Box	Boîtier d'interrupteur	Caja de cambios
86	Hydraulic Pumps	Pompes hydrauliques	Bombas hidráulicas
87	Rear Seat Speaker	Haut-parleur du siège arrière	Corneta del asiento trasero
88	Rt. Tie Rod	Barre d'accouplement de droite	Barra de acoplamiento derecha
90	Front Bumper	Pare-chocs avant	Parachoques delantero
91	Hood Molding	Moulage du capot	Moldura del capó
93	Custom Outer Wheel	Roue externe personnalisée	Rin externo personalizado
94	Knock-Off	Butée	Cubos de ruedas de montaje
95	Rocker Cover	Couvercle du culbuteur	Tapa de balancines
96	Transmission Pan	Godet de transmission	Placa de transmisión
98	Windshield	Pare-brise	Parabrisas
99	Rear Window	Vitre arrière	Ventana trasera
100	Headlight	Phare	Faro reflector
101	Instrument Cover	Couvercle d'instrumentation	Cubierta instrumental
102	Washer Bottle	Bouteille de lavage	Botella de la arandela
103	Turn Signal	Feu de virage	Señal de cruce
104	Taillights	Feux arrières	Luces traseras
110	Custom Carburetor	Carburateur personnalisé	Carburador personalizado
112	Hinge Retainer	Retenue de charnière	Sujetador de bisagra
140	Dashboard	Tableau de bord	Tablero
150	Lt. Hood Hinge	Charnière gauche du capot	Bisagra de soporte izquierda
152	Striker Plate	Plaque de butée	Placa del tope
153	License Plate	Plaque d'immatriculation	Placa de licencia
155	Hubcap	Enjoliveur	Tapa de cubo
156	Lt. Trunk Hinge	Charnière gauche de la valise	Bisagra del maletero izquierdo
157	Custom Steering Wheel	Volant personnalisé	Volante personalizado
158	Control Arm	Bras de contrôle	Brazo de control
159	Rear Body Panel	Panneau arrière de carrosserie	Panel de carrocería trasera
160	Lt. Front Short Coil Spring	Ressort court en spirale avant gauche	Muelle helicoidal corto delantero izquierdo
161	Lt. Front Long Coil Spring	Ressort long en spirale avant gauche	Muelle helicoidal largo delantero izquierdo
162	Lt. Front Coil Spring	Ressort en spirale avant gauche	Muelle helicoidal delantero izquierdo
163	Lt. Rear Coil Spring	Ressort en spirale arrière gauche	Muelle helicoidal trasero izquierdo
164	Rt. Rear Short Coil Spring	Ressort court en spirale avant droit	Muelle helicoidal corto trasero derecho
165	Lt. Rear Long Coil Spring	Ressort long en spirale avant gauche	Muelle helicoidal largo trasero izquierdo
--	Body	Carrosserie	Cuerpo
--	Large Tire	Pneu large	Neumático grande
--	Small Tire	Petit pneu	Neumático pequeño



A Lowrider / Lowrider / Lowrider

B Stock / Ordinaire / De série

Note: Carefully read through all assembly steps to determine which style to build. Choice of two different builds and decals.

Remarque: Lire soigneusement toutes les étapes d'assemblage pour déterminer quel style vous allez construire. Choix de deux constructions et deux décalcomanies.

Nota: Lea cuidadosamente todos los pasos de montaje para determinar qué estilo de carrocería desea construir. Opción entre dos diferentes tipos de construcciones y calcomanías.

1

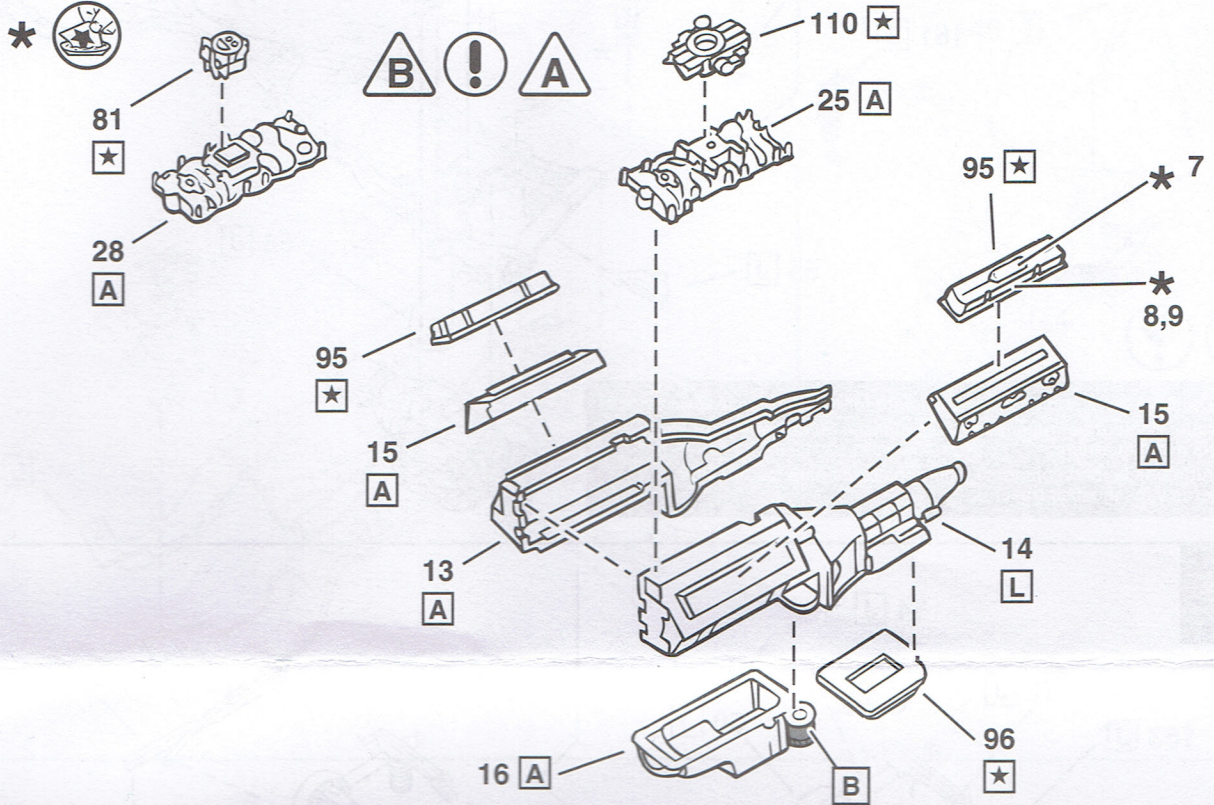

2

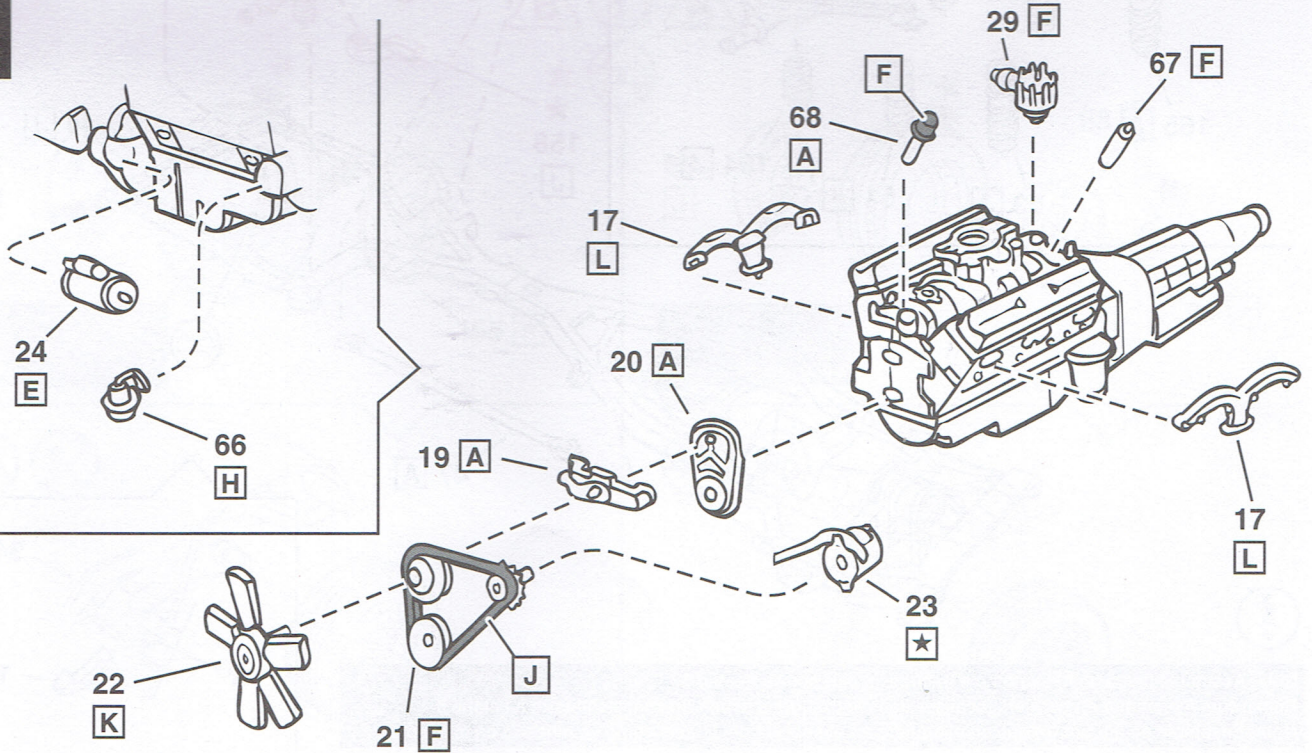

3

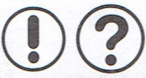
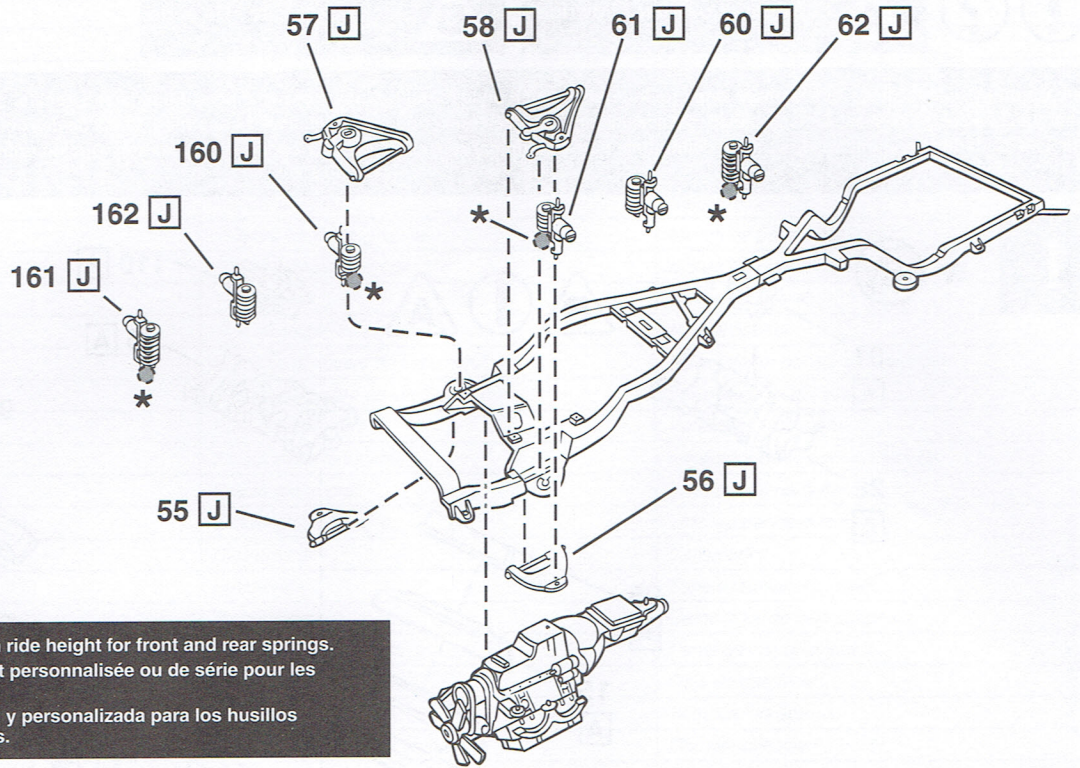

Note: Optional stock and custom ride height for front and rear springs.
 Remarque: Hauteur de roulement personnalisée ou de série pour les ressorts avant et arrière.
 Nota: Altura de la rueda opcional y personalizada para los husillos delanteros y los muelles traseros.

4

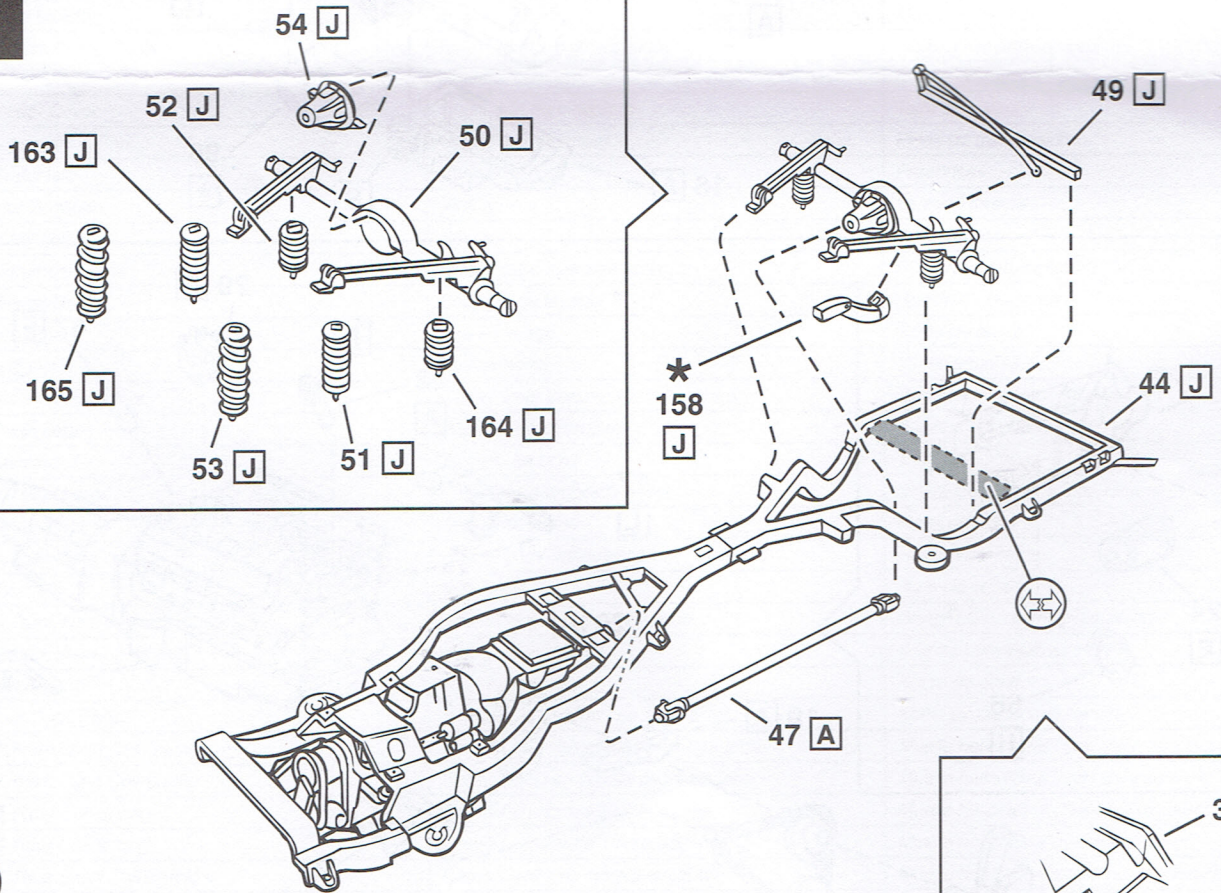

Note: Assemble last. Locates into hole in chassis pan shown in step 5.
 Remarque: Assembler en dernier. Localiser dans le trou dans le pan du châssis illustré à l'étape 5.
 Nota: Ensamble de último. Ubique en el agujero en el soporte del chasis como se muestra en el paso 5.

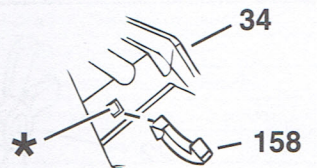

5

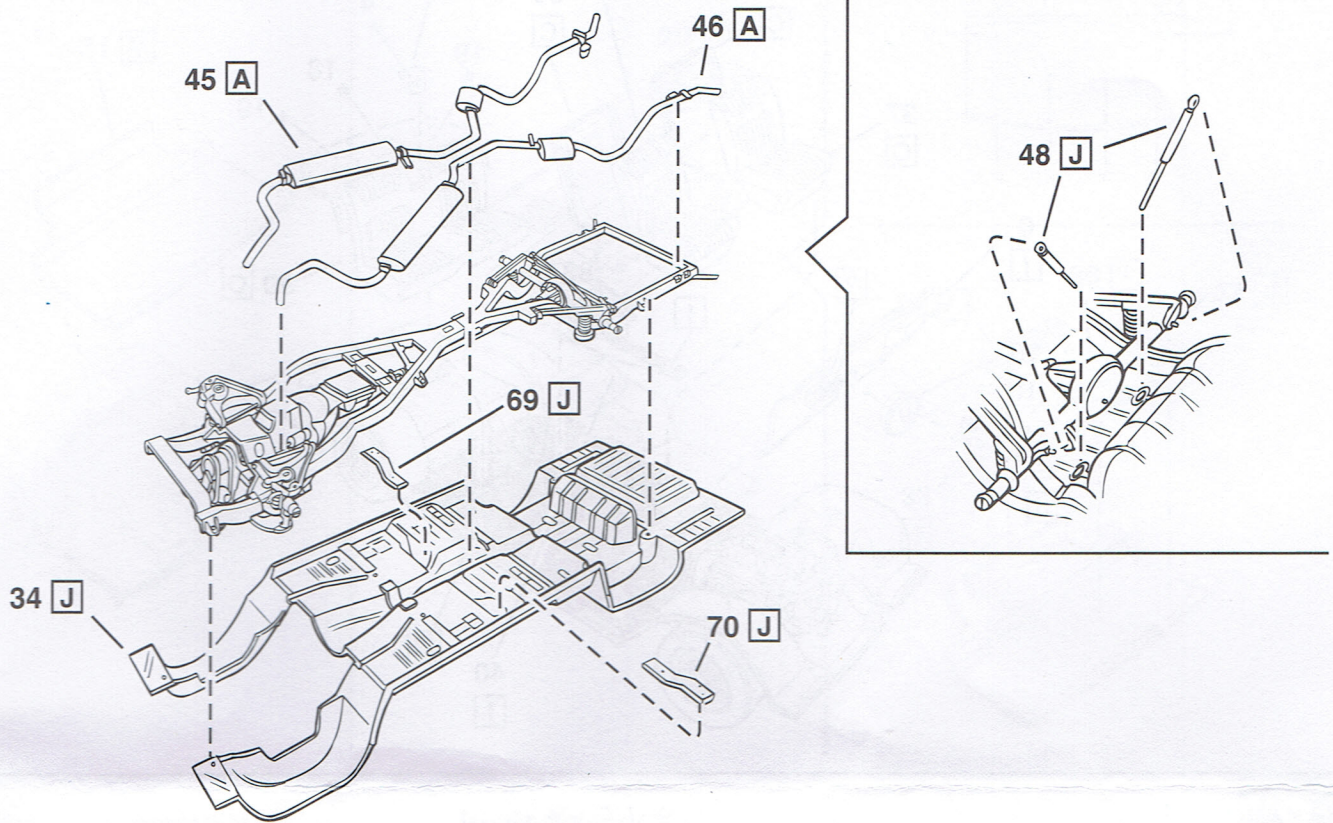

6

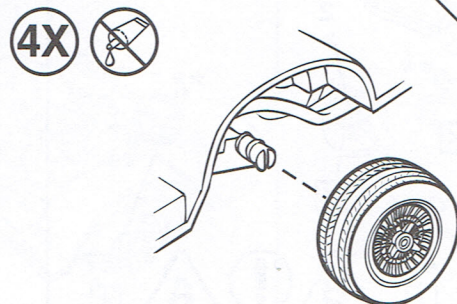
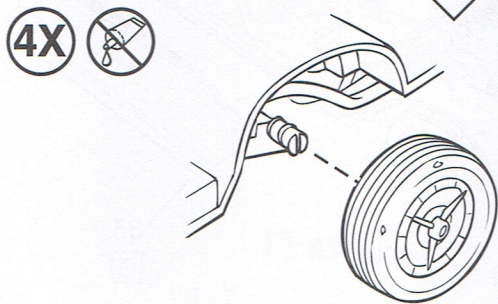
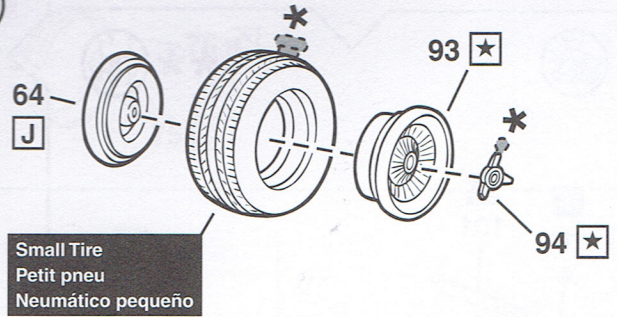
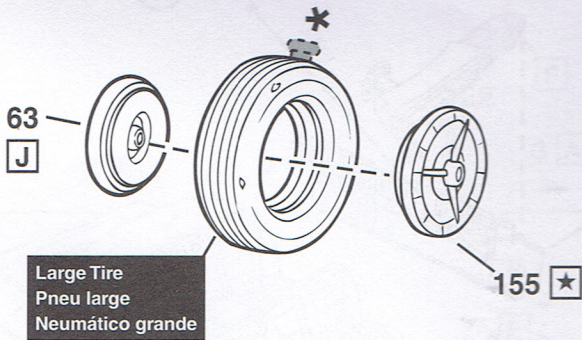
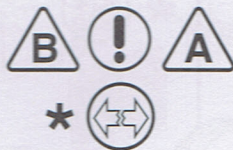

7

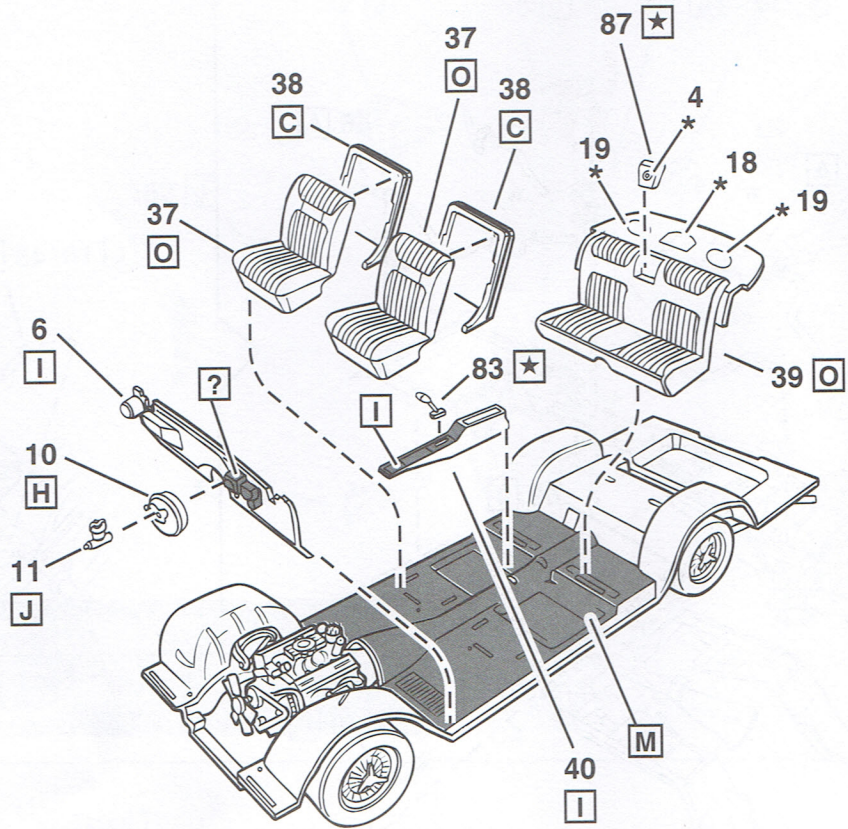

8

Paint details chrome
Peinture détails chrome
Pinte los detalles en cromo

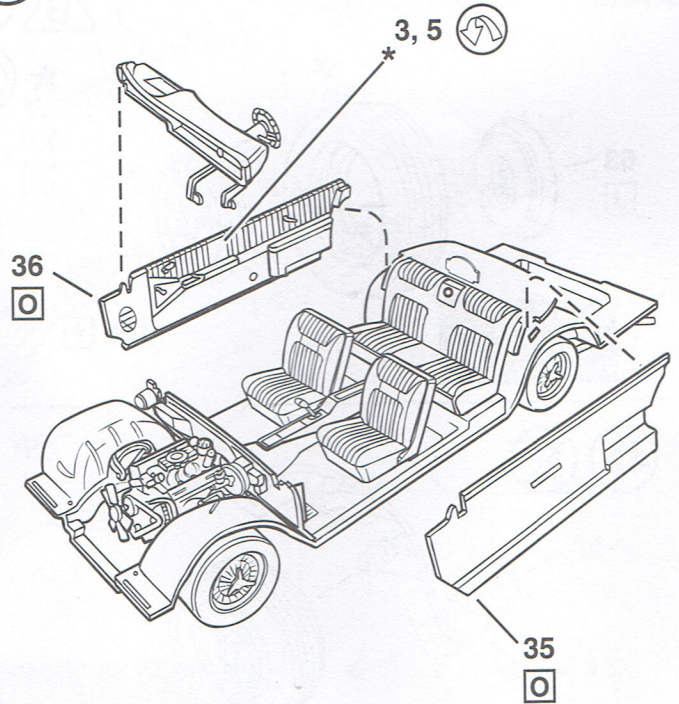
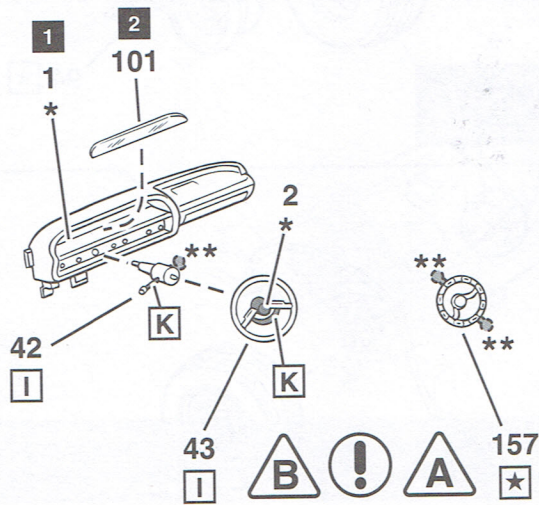
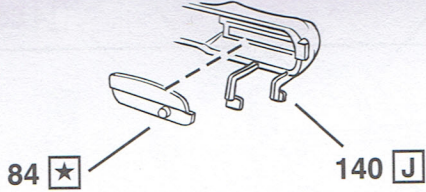

9

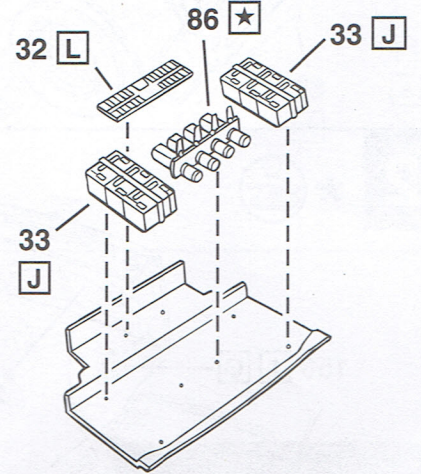
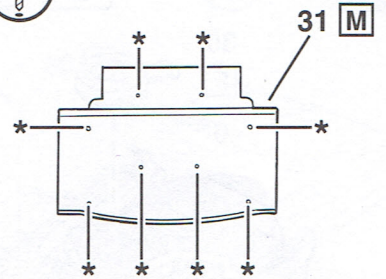
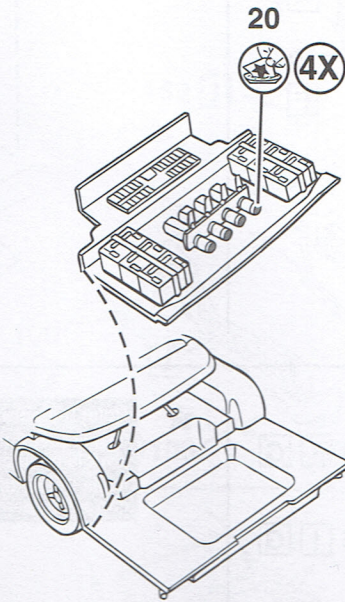
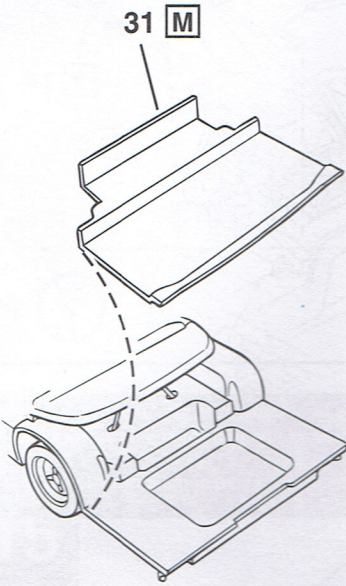

10

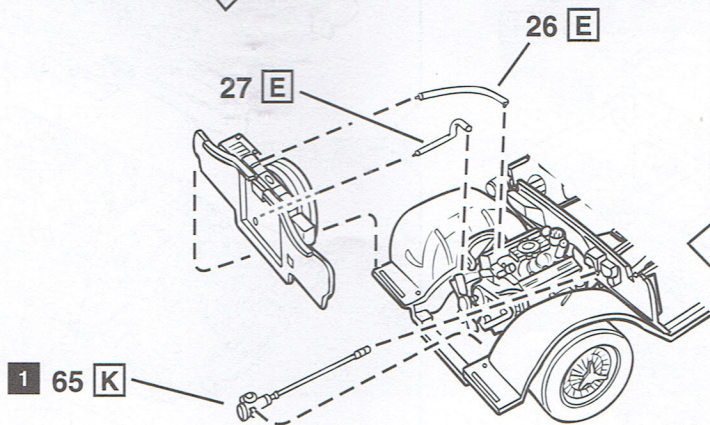
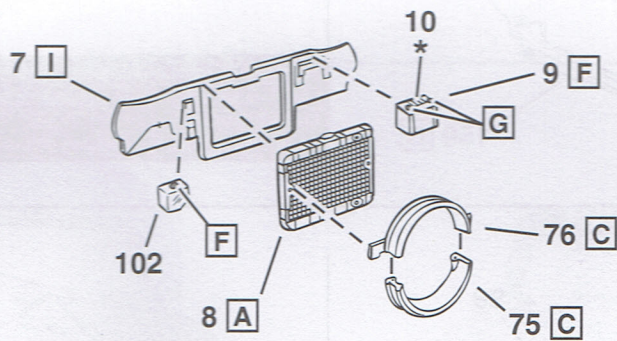

11

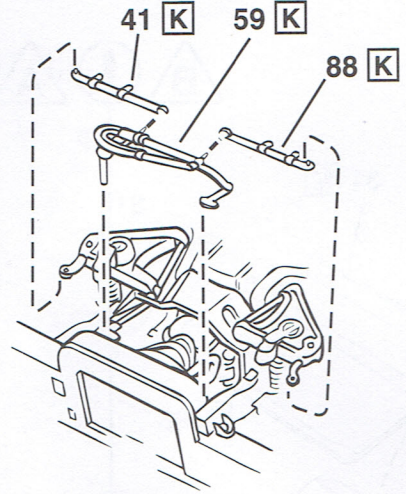
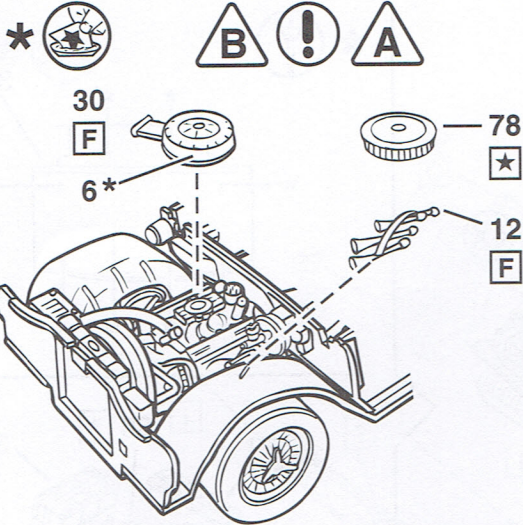

12

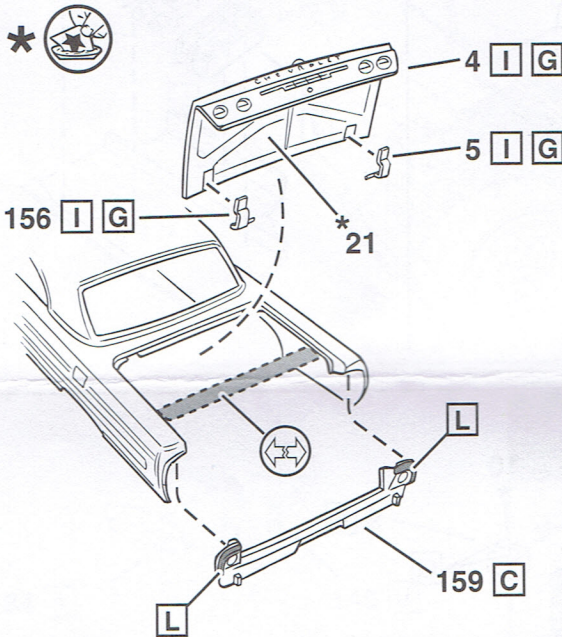

*

Note: Temporarily tape trunk to body to hold in place.
 Remarque: Enrubanner temporairement la valise à la carrosserie pour la maintenir en place.
 Nota: Sujete temporalmente con adhesivo el maletero a la carrocería para mantenerlo en su lugar.

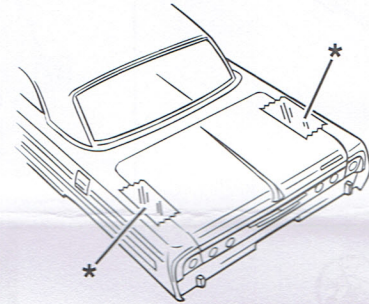

Trim details maybe painted to match to photos on box.
 Les détails de garniture peuvent être peints pour apparier les photos sur la boîte.
 Se pueden pintar los detalles de las piezas como aparece en la caja.

13

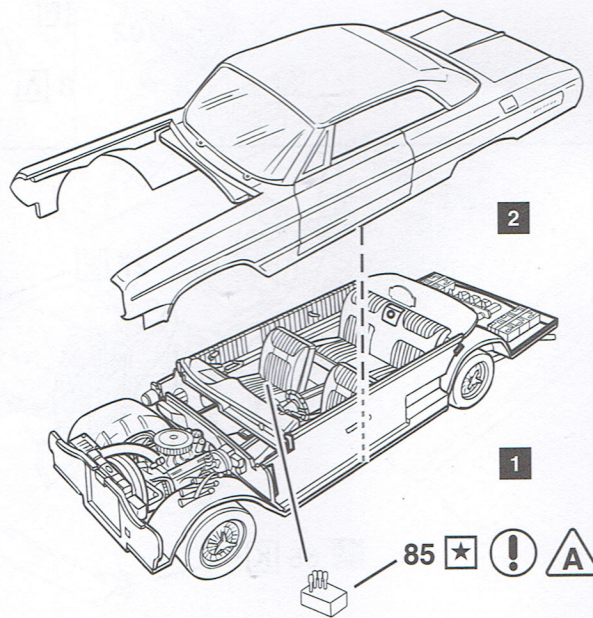
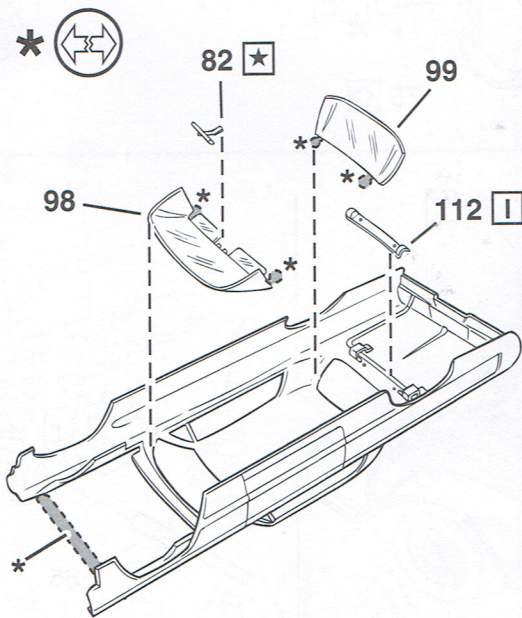

14

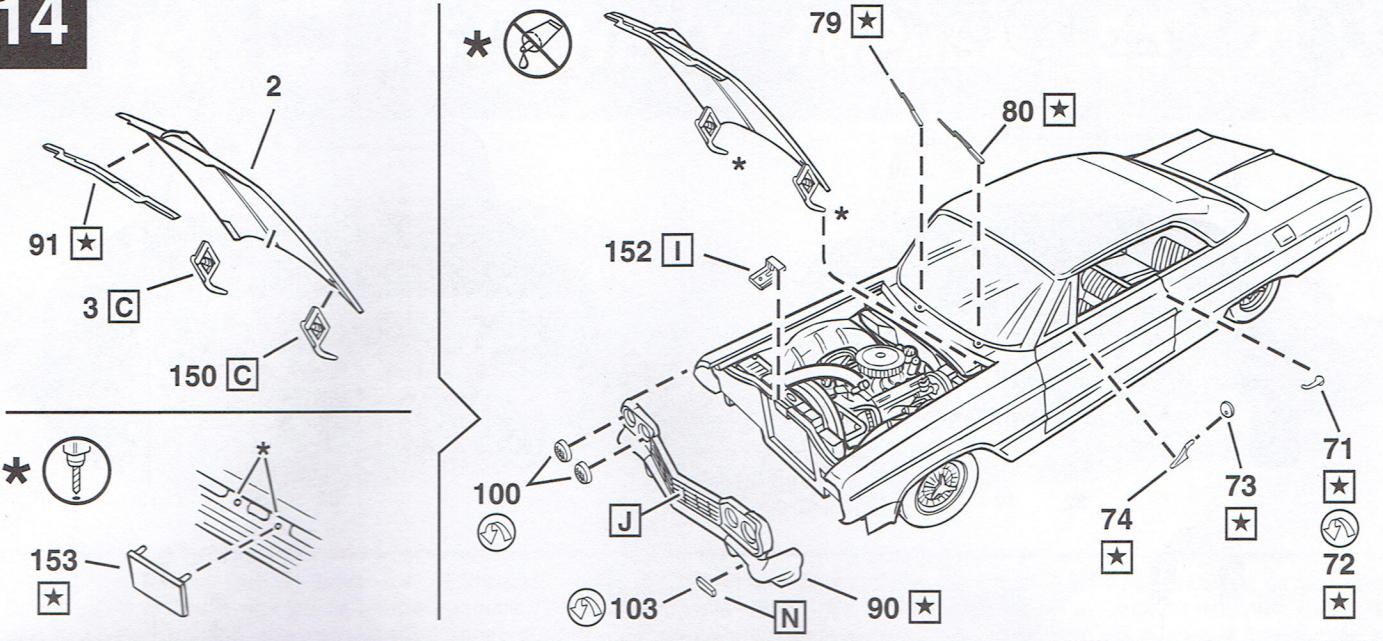

15

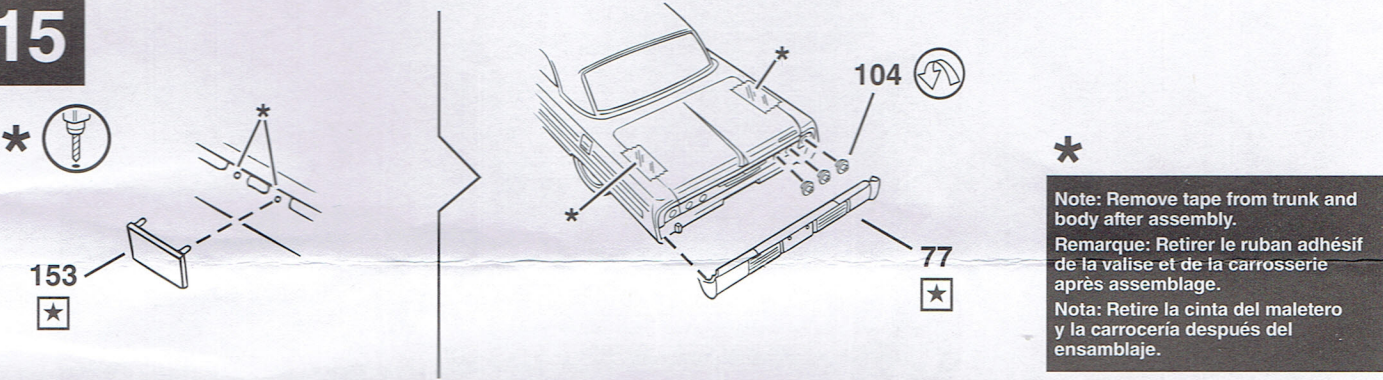

 Note: Remove tape from trunk and body after assembly.
 Remarque: Retirer le ruban adhésif de la valise et de la carrosserie après assemblage.
 Nota: Retire la cinta del maletero y la carrocería después del ensamblaje.

16

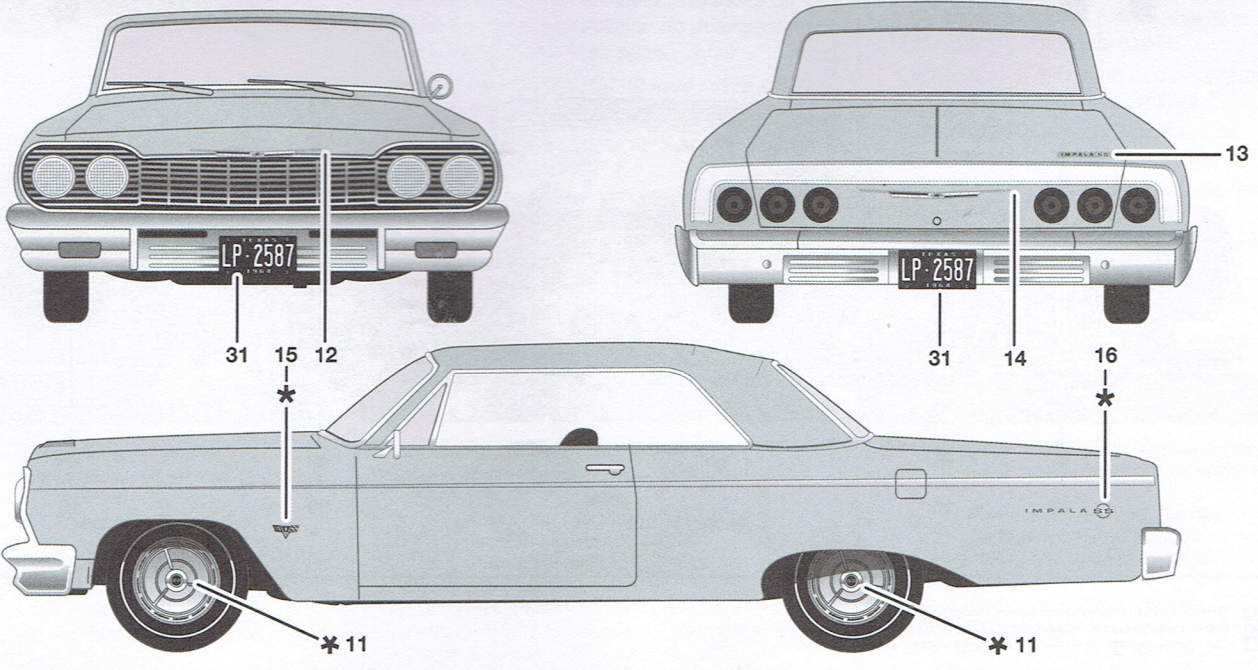

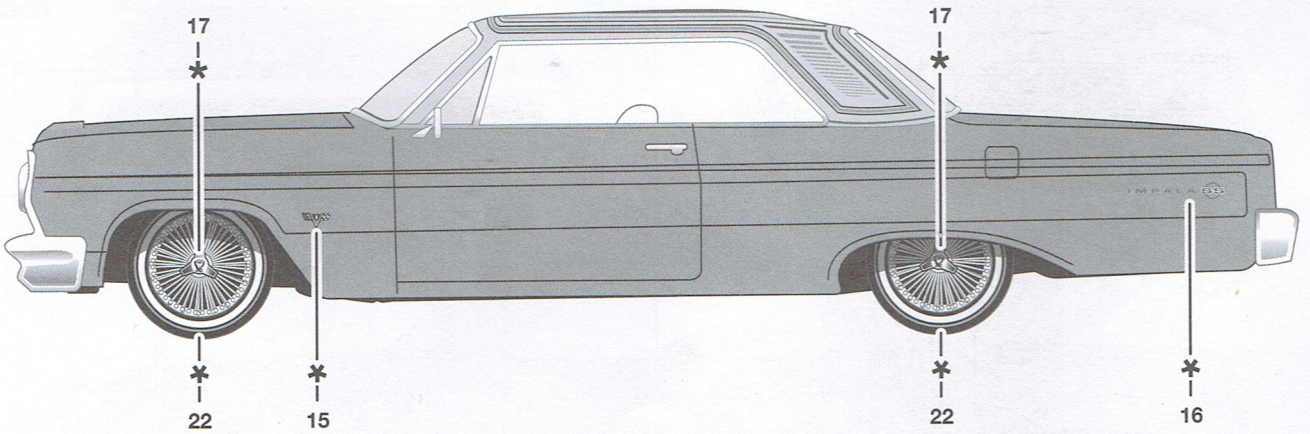
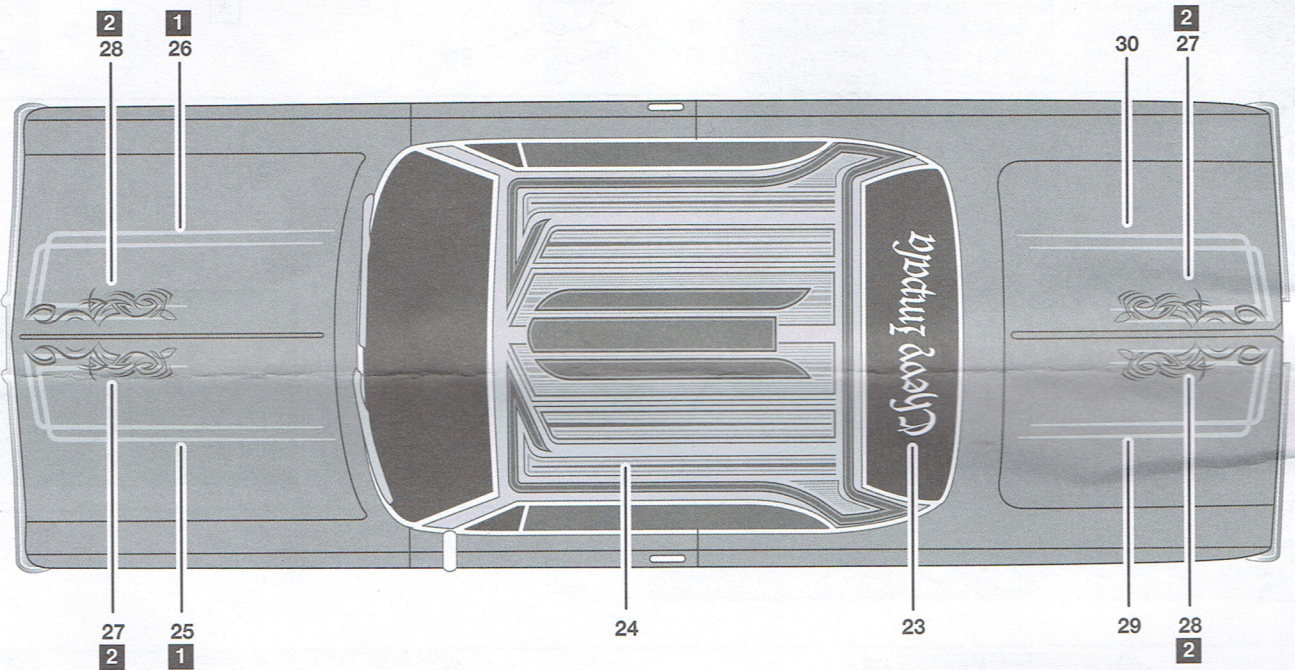
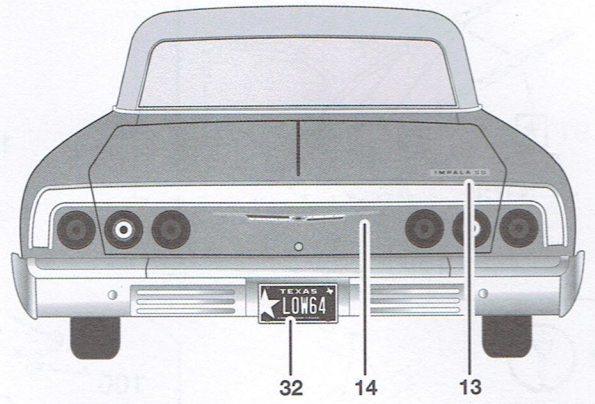
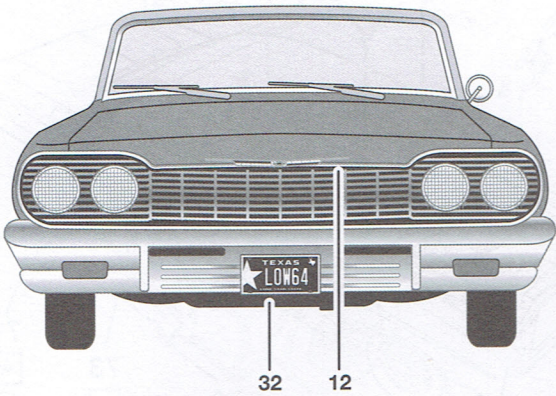

 General Motors Trademarks used under license to Revell Inc.
 Les marques de commerce de General Motors sont utilisées sous licence par Revell Inc.
 Las marcas comerciales de General Motors utilizadas conforme a licencia por Revell Inc.