



Radiator, wing tips, brake discs
and metal parts for seatbelts
**PHOTO-ETCHED PARTS
INCLUDED**
エッチングパーツ付き
ラジエーター・ウイング翼端板
ブレーキディスク・シートベルト金具など

LOTUS type 78

1/12th BIG SCALE SERIES



1/12 ビッグスケールシリーズ NO.37 ロータス タイプ78

In 1976, Lotus introduced the Type 76 as the successor to the legendary Type 72, but while it was technologically advanced, it did not achieve any good results. Various attempts were made to try and make the car competitive, but the improved Type 77 only managed to win one GP. With wins proving elusive, Lotus decided to develop a completely new car for the 1977 season, taking the wedge-shaped styling of the Type 77 and evolving it into the Type 78.

Lotus was an early proponent of aerodynamics research in motorsports and the design of the Type 78 reflected this. Wedge-shaped body featured sidepods with undersurfaces shaped like inverted aircraft wings to enable the body to generate downforce. Movable rubber skirts covered the gap between the body and the ground to help maximize the ground effect. The upper surfaces of the sidepods also curved upwards to provide clean airflow to the rear wing.

1976 brachte Lotus den Typ 76 als Nachfolger des legendären Typs 72, aber trotz fortschrittlicher Technologie schaffte er keine guten Ergebnisse. Man unternahm verschiedene Versuche, das Auto wettbewerbsfähig zu machen, aber der verbesserte Typ 77 gewann nur einen GP. Nach diesem nur einzigen Sieg beschloss Lotus die Entwicklung eines vollständig neuen Autos für die 1977er Saison, indem man das kantige Styling des Typs 77 übernahm und es zum Typ 78 weiterentwickelte.

Lotus war früh Verfechter aerodynamischer Forschungen im Motorsport und dies spiegelte sich in der Konstruktion des Typs 78 wieder. Die kantige Karosserie besaß seitliche Schalen, deren Unterseiten zur Erzeugung von Anpressdruck die Form umgekehrter Flugzeugflügel hatten. Bewegliche Gummischürzen verdeckten den Spalt zwischen Karosserie und Boden, was für maximalen Bodeneffekt sorgen sollte. Die oberen Flächen der seitlichen Schalen waren für ungestörte Anströmung des Heckflügels aufwärts gebogen.

Auf die Ausgewogenheit und die Fahrbarkeit des Autos achtete man besonders. Die

En 1976, Lotus introduisit la Type 76, successeur de la légendaire Type 72, qui bien que techniquement avancée n'obtint pas de bons résultats. Divers essais furent menés pour rendre la voiture plus compétitive mais le Type 77 remporta un Grand Prix. Les chances d'autres victoires étant très faibles, Lotus décida de développer une voiture complètement nouvelle pour la saison 1977, conservant le style de carrosserie biseauté de la Type 77 pour le faire évoluer dans le Type 78.

Lotus a été un précurseur dans la recherche aérodynamique pour le sport automobile et le design de la Lotus 78 en atteste. La carrosserie aux formes biseautées comportait des pontons latéraux avec des faces inférieures en forme d'aile d'avion inversée pour générer de la force d'appui. Des jupes mobiles en caoutchouc comblaient l'espace entre la carrosserie et la piste pour optimiser l'effet de sol. Les surfaces supérieures des pontons étaient relevées vers l'arrière pour canaliser le flux d'air à l'aile arrière. Ces solutions innovantes conféraient à la voiture une tenue de route exceptionnelle ;

Much attention was also paid to the car's balance and drivability. The fuel tanks were placed close to the car's center-of-gravity to minimize adverse effects on handling as fuel is consumed during a race. With the cockpit pushed forward, this layout resulted in a slim aluminum monocoque chassis which was covered with lightweight fiberglass bodywork. The suspension system featured long upper arms to create a larger gap between the front tires and the nose, giving the sidepods clearer airflow access. A Hewland FG400 5-speed transmission harnessed the engine's output while front outboard and rear inboard twin-caliper brake system provided the stopping power. The Type 78 was driven by Mario Andretti and Gunnar Nilsson in 1977, with Andretti winning the U.S. West, Spanish, French, and Italian GP while Nilsson won the Belgian GP. Andretti and new driver Ronnie Peterson both took GP wins at the beginning of the 1978 GP season with the Type 78 before the car was replaced by the Type 79.

Kraftstofftanks wurden nahe dem Schwerpunkt des Autos angeordnet, um ungünstige Einflüsse auf das Handling durch den Spritverbrauch während des Rennens zu verringern. Mit dem nach vorne verlegten Cockpit führte dieses Layout zu einem schlanken Aluminium-Monocoque-Chassis, das eine leichte Fiberglaskarosserie überdeckte. Das Aufhängungssystem verfügte über lange, obere Lenker, damit zwischen Vorderreifen und Nase eine größerer Zwischenraum entstand, was für die Seitenschalen bessere Anströmung ergab. Ein Hewland FG400 5-Gang Getriebe bündigte die Motorleistung, während ein vorne außen, hinten innen liegendes Doppelkolben-Bremssystem für Bremsleistung sorgte.

Der Typ 78 wurde 1977 von Mario Andretti und Gunnar Nilsson gefahren, wobei Andretti den US-West, Spanischen, Französischen und Italienischen GP gewann, wogegen Nilsson beim Belgischen GP siegte. Andretti und der neue Fahrer Ronnie Peterson holten sich zusammen GP-Siege anfangs der 1978er Saison und zwar mit dem Typ 78, bevor das Auto durch den Typ 79 ersetzt wurde.

Une grande attention fut également portée à la répartition des masses et à la maniabilité de la voiture. Les réservoirs étaient placés au plus près du centre de gravité pour minimiser les effets négatifs induits par la consommation de carburant. Le cockpit étant situé très en avant, le châssis monocoque en aluminium était très effilé. Il était recouvert d'une carrosserie légère en fibre de verre. La suspension avant comportait des triangles longs pour éloigner les roues de la pointe avant, offrant ainsi un passage sans obstacle de l'air vers les pontons latéraux. La Type 78 était équipée d'une transmission à cinq rapports Hewland FG400 et de freins à disques à double étriers. La Type 78 était pilotée en 1977 par Mario Andretti et Gunnar Nilsson. Andretti remporta les Grands Prix des Etats-Unis Ouest, d'Espagne, de France et d'Italie et Nilsson celui de Belgique. Andretti et le nouveau pilote Ronnie Peterson remportèrent sur Type 78 des Grands Prix au début de la saison 1978 avant que la voiture ne soit remplacée par le Type 79.

LOTUS type 78

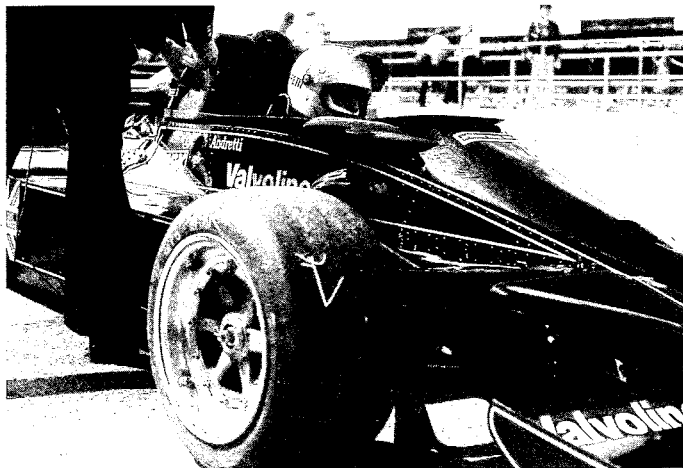

1970年、ロータスがデビューさせたタイプ72は、F1の歴史に特筆される傑作車でした。70年から74年の5シーズンに21の勝利を記録し、70年には故ヨッヘン・リント、72年にはエマーソン・フィッティパルディをチャンピオンの座につけ、ロータスの黄金時代を築いたのです。進歩の早いF1レースの世界では、傑作マシンといえどもその寿命は長くはありません。タイプ72が4シーズンにわたって1級の競争力を持ち続けていたことはまさに驚異と言うべきでしょう。しかし、その後は低迷を余儀なくされてしまつたのです。74年はシフトノブのボタンを押してクラッチを操作するセミオートマチックを採用した4ペダル、2枚ウイングのタイプ76を投入。76年にはそれまでのツインチューブモノコックに変えて、シングルスキンモノコックを採用したタイプ77でシーズンを戦ったのです。革新的な内容とは裏腹にいずれも好成績を残すことができず、76年の最終戦、日本GPでタイプ77を駆ったマリオ・アンドレッティの優勝が唯一の勝利となりました。

サーキットで苦しい戦いを続けながらも、ロータスは極秘のうちにまったく新しいマシンを開発していました。1976年12月21日、77年用マシンとして発表されたロータスタイプ78です。タイプ77から引き継いだ鋭いくさび形を基本とするスタイルをいっそう磨いたロータス78は、実際は15ヶ月もさかのぼる1975年9月から、ロータス・レーシングチームとは別の特別編成のグループで開発が続けられてきたものだったのです。ロータス78は車体自体で有効なダウンフォース(下向き揚力)を生み出すようにサイドポンツーンのデザインに工夫が凝らされ、また燃料の残量の変化による操縦性への影響を最小限に抑えるシャーシ・レイアウトとすることに開発のポイントがおかれました。

軽い車体に強力なエンジンを搭載し、年々高速化してきたフォーミュラカーは、やがて高速走行時に車体が浮き上がるという現象を起こすようになりました。この問題の解決策として考えられたのがウイングです。しかし、ウイングは空気抵抗の原因にもなります。もし、ボディ自体で有効なダウンフォースを発生させることができれば、ウイングは小さくすみ、空気抵抗を抑えられるのです。車体前端が低く、後部に行くにしたがって高くなるクサビ型ボディも、ダウンフォースを発生させるための代表的なボディデザインの1つです。ロータスは最も早くから空気力学の研究に熱心に取り組んできたチームの1つといえるでしょう。このクサビ型ボディのレーシングカーへの応用は、実に1968年のロータスのインディ500マイル用マシン、タイプ56から始まっています。そして新しいロータス78のボディデザインは、この考えをさらに前進させたものでした。

ロータス78の最大の特徴は、ボディ側面に大きく張り出したサイドポンツーンにあります。前端は飛行機の翼のように整形されて上下に2分割され、内部にはラジエーターを搭載。エアインテークから入ったエアはラジエーターを冷却し、コクピット横あたりのアウトレットから上面に排出されます。サイドポンツーンの底面は、後方にくにしたがって上方に向かってカーブし、エンジンの後部あたりで上面につながります。一方、サイドポンツーンの上面は、エンジンの前部あたりから後方に向かってせり上がり、 airflowが直接リヤタイヤにあたらないようにすると共に、リヤウイングに乱

れのない airflowを導きます。サイドポンツーンは、それ自体が飛行機の翼を上下逆にしたような形になっていて、車体下面に負圧を発生させて下向きの力を生み出します。これにより路面に吸い付くように走ることができ、タイヤの接地力を高めることでコーナリング、ブレーキング、加速などの面で有利となるだけでなく、空気抵抗も小さくすることができるのです。さらに整流板となる側面には、路面ギリギリまでプラスチックの板がカーテンのようにつり下げられ、側面からの空気の侵入を防いで空気の流れを整え、グラウンドエフェクト(地面効果)をより高めています。

燃料タンクはサイドポンツーン後部とコクピット背後に置かれ、その位置は車体の重心位置とほぼ一致しています。これは、走行中の燃料の残量変化による操縦性への影響を抑えるためのレイアウトで、このためコクピットはかなり前方となっています。シャーシはモノコック構造ですが、一般的なツインチューブではなく、極薄いジュラルミンの板の間にハニカム構造のアルミ材をサンドイッチした航空機用の素材を使用し、軽く、非常に高い強度を持っています。フロントサスペンションは、アッパー・ロッキングアームに非常に幅の広いローワー・ウィッシュボーン、コイルスプリング/ダンパーユニットの組み合わせでごく一般的なものですが、アーム類が長く、細身のボディ前部とタイヤとの間には大きなすき間があいています。これはサイドポンツーンに乱れる少ない空気が流れるようにしてその効果を高めるためのレイアウトなのです。リヤサスペンションは、アッパー・バラレルリンクにローワー・ウィッシュボーン、シングル・ラジアスアームにコイルスプリング/ダンパーユニットというユニークな組み合わせが使われています。ブレーキは、フロントがアウトボード、リヤがインボードで、タイプ77以来のツインキャリアパーが採用され、ブレーキ力を高めています。ギヤボックスはヒューランド製のFG400・5速。また、エンジンとギヤボックスをつなげるベルハウジングがオイルタンクを兼ねている点は、現在のF1マシンに受け継がれている構造でもあります。

ロータス78は、マリオ・アンドレッティとグンナー・ニルソンがドライブ。開幕戦のアルゼンチンではアンドレッティが5位に入賞し、まずまずのデビューを飾ります。第2戦のブラジルでは、ニルソンが5位を記録。第4戦西アメリカでは、アンドレッティが優勝を果たしました。第5戦スペインでは、アンドレッティは予選1位、レースでも2位以下をまったく寄せ付けずに独走優勝を飾り、ニルソンも5位に入ってロータス78の強さを見せつけたのです。第6戦のモナコでは、アンドレッティが5位、次のベルギーではニルソンが優勝。以後、アンドレッティはフランス、イタリアでも優勝し、ニルソンもたびたび上位に食い込む活躍を披露。デビューシーズンの成績としては、これは十分以上の成績と言えるでしょう。

タイプ78は、戦闘力を高める余地を十分持っていると言われました。その言葉を証明するように、1978年はM.アンドレッティ、R.ピーターソンのドライブにより2勝をマーク。さらに、中盤戦から投入されたタイプ79はウイングカーとしての完成度をいっそう高め6勝を獲得。圧倒的な強さを見せてこの年、ロータスにコンストラクター、M.アンドレッティにドライバーの両タイトルをもたらしたのです。

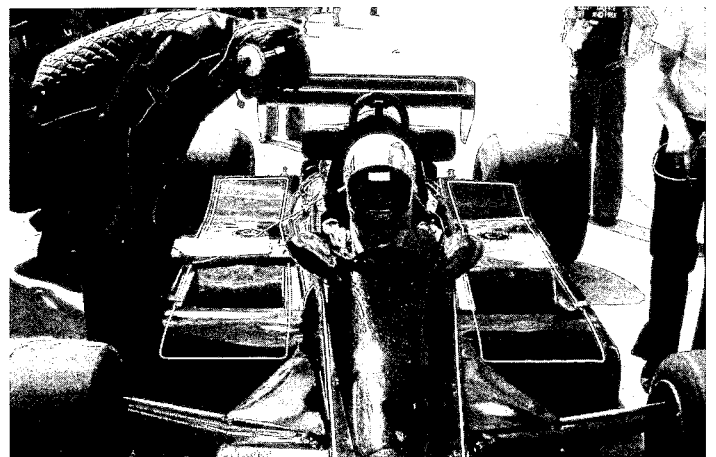

RECOMMENDED TOOLS

●用意する工具

Recommended tools
Benötigtes Werkzeug
Outillage nécessaire

接着剤(プラスチック用)
Cement
Kleber
Colle



ニッパー
Side cutters
Seitenschneider
Pince coupante

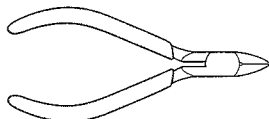

ナイフ
Modeling knife
Modelliermesser
Couteau de modéliste



+ドライバー(M)
+ Screwdriver (medium)
+ Schraubenzieher (mittel)
Tournevis + (moyen)

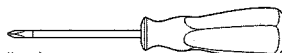

デカールバサミ
Scissors
Schere
Ciseaux

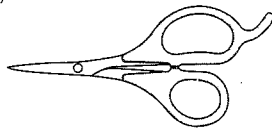

ピンセット
Tweezers
Pinzette
Précelles

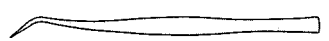

瞬間接着剤
Instant cement
Sekundenkleber
Colle rapide



★この他にエッチングバサミ、エッチングヤスリ、エッチングベンダーがあると便利です。
★Modeling scissors, modeling file and bending pliers will also assist in construction.
★Modellbauschere, Modellbaufeile und Biegezeuge sind beim Bau sehr hilfreich.
★Des ciseaux de modélisme, de la lime de modélisme et des pinces seront également utiles durant le montage.

PAINTS REQUIRED

- 塗装指示のマークです。タミヤカラーのカラーナンバーで指示しました。
This mark denotes numbers for Tamiya Paint colors.
- TS-14 ●ブラック / Black / Schwarz / Noir
 - X-5 ●グリーン / Green / Grün / Vert
 - X-7 ●レッド / Red / Rot / Rouge
 - X-10 ●ガンメタル / Gun metal / Metall-Grau / Gris acier

- X-11 ●クロームシルバー / Chrome silver / Chrom-Silber / Aluminium chromé
- X-12 ●ゴールドリーフ / Gold leaf / Gold Glänzend / Doré
- X-18 ●セミグロスブラック / Semi gloss black / Seidenglanz Schwarz / Noir satiné
- X-21 ●フラットベース / Flat base / Mattierungsmittel / Produit mattant

- XF-1 ●フラットブラック / Flat black / Matt Schwarz / Noir mat
- XF-7 ●フラットレッド / Flat red / Matt Rot / Rouge mat
- XF-16 ●フラットアルミ / Flat aluminum / Matt Aluminium / Aluminium mat
- XF-56 ●メタリックグレイ / Metallic grey / Grau-Metallic / Gris métallisé

APPLYING DECALS

《スライドマークのはりかた》

- ①はりたいマークをハサミで切りぬきます。
- ②マークをぬるま湯に10秒ほどひたしてからタオル等の布の上におきます。
- ③台紙のはしを手で持ち、貼る位置にマークをスライドさせてモデルに移してください。
- ④指に少し水をつけてマークをぬらしながら、正しい位置にずらしします。
- ⑤やわらかい布でマークの内側の気泡をおし出しながら、おしつけるようにして水分をとります。

DECAL APPLICATION

- ①Cut off decal from sheet.

- ②Dip the decal in tepid water for about 10 sec. and place on a clean cloth.
- ③Hold the backing sheet edge and slide decal onto the model.
- ④Move decal into position by wetting decal with finger.
- ⑤Press decal gently down with a soft cloth until excess water and air bubbles are gone.

ANBRINGUNG DES ABZIEHBILDES

- ①Abziehbild vom Blatt ausschneiden.
- ②Das Abziehbild ungefähr 10 Sek. in lauwarmes Wasser tauchen, dann auf sauberen Stoff legen.
- ③Die Kante der Unterlage halten und das Abziehbild auf das Modell schieben.
- ④Das Abziehbild an die richtige Stelle schieben und dabei mit dem Finger das Abziehbild naßmachen.

⑤Das abziehbild mit weichem Stoff ganz andrücken, bis kein überflüssiges Wasser und keine Luftblasen mehr vorhanden sind.

APPLICATION DES DECALCOMANIES

- ①Découpez la décalcomanie de sa feuille.
- ②Plongez la décalcomanie dans de l'eau tiède pendant 10 secondes environ et poser sur un linge propre.
- ③Retenez la feuille de protection par le côté et glissez la décalcomanie sur le modèle voulu.
- ④Placez la décalcomanie à l'endroit voulu en l mouillant avec un de vos doigts.
- ⑤Pressez doucement la décalcomanie avec un tissu doux jusqu'à ce que l'eau en excès et les bulles aient disparu.

《インレットマークのはり方》

- ①はりたいインレットマークを台紙ごと切り取ります。
- ②台紙からインレットマークのついた透明シールをはがして、所定の位置にはります。
- ③シールの上からインレットマークを車体にごすりつけます。
- ④車体にインレットマークが確実についているか確かめながら、ゆっくりシールをはがします。

HOW TO APPLY METAL TRANSFERS

- ①Cut around metal transfer using a sharp modeling knife.
- ②Remove the metal transfer and transparent film from lining, using tweezers.
- ③Place the film and metal transfer into position

and rub the metal parts lightly.
④Carefully peel away the transparent film from model and metal transfer, making sure the metal transfer stays on the model.

WIE METALL-STICKER ANGEBRACHT WERDEN

- ①Schneiden Sie mit einem scharfen Modelliermesser um den Metall-Sticker herum.
- ②Entfernen Sie mit einer Pinzette den Metall-Sticker und die Transparentfolie von den Kennzeichnungslinien.
- ③Die Folie und den Metall-Sticker an die entsprechende Stelle plazieren und festrubbeln.
- ④Schaben Sie die Transparentfolie vorsichtig von dem Modell und dem Metall-Sticker ab und stellen

Sie sicher, daß das Metall nicht mit abgezogen wird.

COMMENT APPLIQUER LES TRANSFERTS METAL

- ①Découper le motif à l'aide d'un couteau de modéliste pointu.
- ②Retirer le transfert métal et le film transparent du support à l'aide de précelles.
- ③Placer le film et le transfert métal à l'endroit souhaité puis frotter fermement.
- ④Enlever délicatement le film transparent en s'assurant que le métal ne se décolle pas du modèle.

PHOTO-ETCHED PARTS

《エッチングパーツ》

- ①切りはなす時はカッターナイフなどを使用してパーツを切りはなします。
- ②塗装が必要なパーツは下地にメタルプライマーを吹きつけてから塗装します。
- ③切り出した時、部品に出っ張った部分が残っている場合は、ヤスリなどで丁寧に削り落とします。
- エッチングパーツはたいへん薄く、手などを切る恐れがあります。取り扱いには十分注意してください。

PHOTO-ETCHED PARTS

- ①Cut off photo etched parts using a modeling knife.
 - ②Apply metal primer prior to painting.
 - ③Carefully remove any excess using a file.
 - Extra care should be taken to avoid personal injury when handling photo-etched parts.
- FOTOGEÄTZTE TEILE
- ①Die fotogeätzten Teile mit einem Modellbaumeser abschneiden.
 - ②Vor dem Lackieren Metall-Grundierung auftragen.
 - ③Überstände vorsichtig mit einer Feile entfernen.

●Beim Umgang mit fotogeätzten Teilen sollte man besondere Vorsicht walten lassen, um Verletzungen zu vermeiden.

PIÈCES PHOTO-DÉCOUPÉES

- ①Détacher les pièces photo-découpées avec un couteau de modéliste.
- ②Appliquer de l'apprêt pour métal Tamiya avant de peindre.
- ③Enlever les parties excédentaires en les limant soigneusement.
- Manipuler les pièces photo-découpées avec précaution pour éviter les blessures.

エッチングパーツの加工方法

Photo-etched parts
Fotogeätzte Teile
Pièces photo-découpées

- ★あると便利なエッチング工具
- ★Useful tools
- ★Nützliche Werkzeuge
- ★Outils utiles

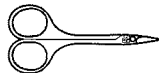

エッチングハサミ
Modeling scissors
(for photo-etched parts)

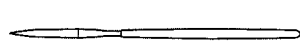

エッチングヤスリ
Diamond file
(for photo-etched parts)

★右図のようなエッチング専用工具を使うことによって、きれいに仕上げる事ができます。今回は使用しませんが、タミヤエッチングベンダーを使えばしっかりと折り曲げることもできます。ぜひ、お買い求めください。

★Tools for photo-etched parts shown at right are recommended to achieve sharp finish. Pliers are useful for bending photo-etched parts, though they are not required for assembling this kit.

★Die rechts abgebildeten Werkzeuge für fotogeätzte Teile werden für eine präzise Bearbeitung empfohlen. Zum Biegen fotogeätzter Teile sind Zangen hilfreich, sie sind für den Zusammenbau dieses Bausatzes aber nicht erforderlich.

★Les outils pour photo-découpe montrés à droite sont recommandés pour obtenir une finition précise. Les pinces permettent de plier les pièces en photo-découpe mais ne sont pas nécessaires pour assembler ce kit.

- ★エッチング部品を丁寧に切り離します。
- ★Carefully cut out photo-etched parts.
- ★Die fotogeätzten Teile vorsichtig.
- ★Découper soigneusement les pièces en photo-découpe.

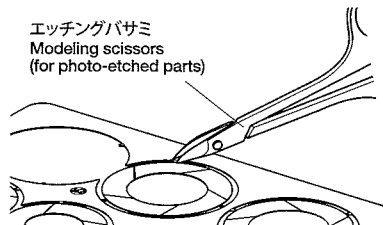

エッチングハサミ
Modeling scissors
(for photo-etched parts)

- ★切り口をきれいに整えます。
- ★Carefully remove any excess.
- ★Alle Überstände vorsichtig.
- ★Éliminer soigneusement les excédents.

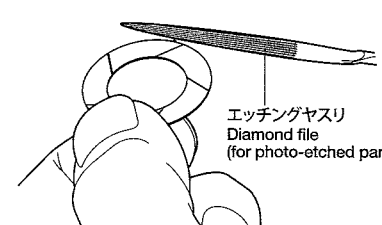

エッチングヤスリ
Diamond file
(for photo-etched parts)

INSTANT CEMENT

《瞬間接着剤について》

- ★通常は塗装する前に使用します。その際、接着面の油分を十分に取ってください。塗装後に接着する場合は接着面の塗料を落としてから使用します。この時、塗料が残っていると接着力が極端に低下するので注意しましょう。
- ★接着剤をつけすぎると接着力が落ちるだけでなく、白化しやすくなるので注意してください。
- ★劣化した接着剤は使用しないでください。不要な部品で試してから使用してください。
- ★使用する際は瞬間接着剤の取扱説明をよくよんでからご使用ください。

INSTANT CEMENT

- ★Remove any paint or oil from cementing surface before affixing parts.
- ★Use only a small amount of cement. Too much cement will make joints turn white and lose adhesion.
- ★Do not use old cement. Test cement first with unnecessary parts such as sprues before use.
- ★Carefully read instructions on use before cementing.

SEKUNDENKLEBER

- ★Entfernen Sie alle Farbe und Ölflecke von der Klebeoberfläche bevor sie Teile ankleben.
- ★Verwenden Sie nur geringe Mengen Klebstoff. Bei zuviel Klebstoff kann sich die Verbindung verschieben und die Haftkraft verloren gehen.
- ★Verwenden Sie keinen alten Klebstoff. Testen

Sie den Kleber vor der Anwendung zuerst mit nicht benötigten Teilen etwa vom Spritzling.
★Vor dem Kleben die Gebrauchsanleitung sorgfältig lesen.

COLLE RAPIDE

- ★Enlever les traces de peinture ou de graisse des surfaces de contact avant de coller les pièces.
- ★N'utiliser qu'une petite quantité de colle. Un excès peut blanchir les lignes de joint et limiter l'adhésion.
- ★Ne pas utiliser une colle périmée. Tester la colle sur des pièces inutilisées comme des morceaux de grappes avant utilisation effective.
- ★Lire soigneusement les instructions avant de coller.

作る前にならず
お読みください。
READ BEFORE ASSEMBLY.
ERST LESEN - DANN BAUEN.
A LIRE AVANT ASSEMBLAGE.

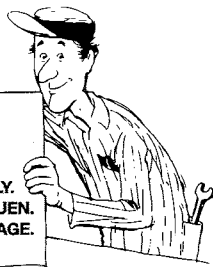

- お買い求めの際、または組立の前には必ず内容をお確かめください。万一不良部品、不足部品などがありました場合には、お買い求めの販売店にご相談ください。なお、組み立てを始められたあとは、製品の返品交換には応じかねます。
- 組み立てる前に説明書をよく見て、全体の流れをつかんでください。
- このキットには接着剤は含まれていません。プラスチ

ック用接着剤(タミヤセメント)を別にお買い求めください。

- 接着剤、塗料は必ずプラスチック用を使用し、換気には十分注意してください。
- メッキ部品を接着する際は、必ず接着面のメッキをはがしてください。
- このマークは塗装指示のマークです。このキットに必要な塗料は、2ページの《使用する塗料》を参考にしてください。
- Study and understand the instructions thoroughly before beginning assembly.
- Read and follow the instructions supplied with paints and /or cement, if used (not included in kit).
- Use cement sparingly and ventilate room while constructing.
- Remove plating from areas to be cemented.
- This mark denotes numbers for Tamiya Paint colors. Refer to P2 for paints required.
- Vor dem Zusammenbau die Bauanleitung gründlich studieren.

●Wenn Sie Farben und/oder Kleber verwenden (nicht im Bausatz enthalten) beachten und befolgen Sie die dort beiliegenden Anweisungen.

- Nicht zuviel Klebstoff verwenden (separat erhältlich)
- An den Klebestellen muß die Chromschicht abgeschabt werden.
- Dieses Zeichen gibt die Tamiya Farbnummern an. Siehe S.2 für benötigte Farben.

- Etudier et bien assimiler les instructions avant de débiter l'assemblage.
- Lire et suivre les instructions d'utilisation des peintures et ou de la colle, si utilisées (non incluses dans le kit).
- Utiliser aussi peu que possible la colle et aérer la pièce pendant la construction.
- Enlever le revêtement chromé des parties à encoller.
- Ce signe indique la référence de la peinture TAMIYA à utiliser. Se référer à la page 2 pour les peintures à employer.

注意

●工具の使用には十分注意してください。特にナイフ、ニッパーなどの刃物によるケガや事故に注意してください。●接着剤や塗料は使用する前にそれぞれの注意書きをよく読み、指示に従って正しく使用し、使用するときは換気に十分注意してください。●小さなお子様のいる所での工作はやめてください。小さな部品の飲み込みや、ビニール袋をかぶつての窒息などの危険な状況が考えられます。●エッチングパーツはたいへん薄く、手などを切りやすいので取り扱いには十分注意してください。

CAUTION

●When assembling this kit, tools including knives are used. Extra care should be taken to avoid personal injury. ●Read and follow the instructions supplied with paint and/or cement, if used (not

included in kit). Use plastic cement and paints only. ●Keep out of reach of small children. Children must not be allowed to put any parts in their mouths, or pull vinyl bag over their heads. ●Extra care should be taken to avoid personal injury when handling the photo etched parts.

VORSICHT

●Beim Zusammenbau dieses Bausatzes werden Werkzeuge einschließlich Messer verwendet. Zur Vermeidung von Verletzungen ist besondere Vorsicht angebracht. ●Wenn Sie Farben und/oder Kleber verwenden (nicht im Bausatz enthalten), beachten und befolgen Sie die dort beiliegenden Anweisungen. Nur Klebstoff und Farben für Plastik verwenden. ●Bausatz von kleinen Kindern fernhalten. Verhüten Sie, daß Kinder irgendwelche Bauteile in den Mund nehmen oder Plastiktüten

über den Kopf ziehen. ●Beim Umgang mit den fotoeätzten Teilen sollte man besondere Vorsicht walten lassen, um Verletzungen zu vermeiden.

PRECAUTIONS

●L'assemblage de ce kit requiert de l'outillage, en particulier des couteaux de modélisme. Manier les outils avec précaution pour éviter toute blessure. ●Lire et suivre les instructions d'utilisation des peintures et ou de la colle, si utilisées (non incluses dans le kit). Utiliser uniquement une colle et des peintures spéciales pour le polystyrène. ●Garder hors de portée des enfants en bas âge. Ne pas laisser les enfants mettre en bouche ou sucer les pièces, ou passer un sachet vinyl sur la tête.

●Manipuler les pièces en métal photo-découpé avec précaution pour éviter les blessures.

1 シャーシの組み立て

Chassis
Châssis

《ロアーム》
Lower arms
Unteren Armes
Triangles inférieurs

★可動します。
★Movable.
★Beweglich.
★Mobile.

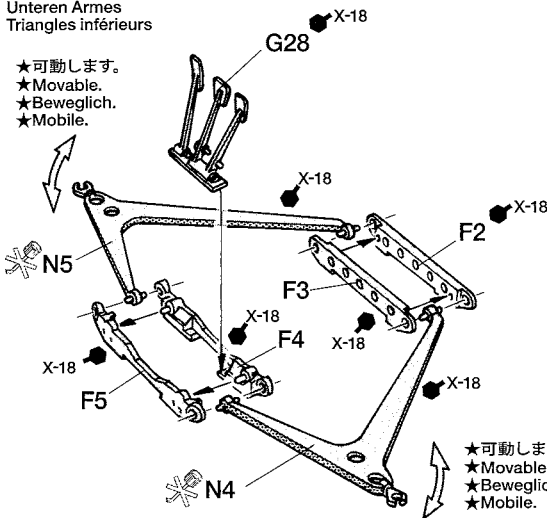

★可動します。
★Movable.
★Beweglich.
★Mobile.

《シャーシ側面》
Side chassis panel
Seitenpaneele
Panneaux latéraux

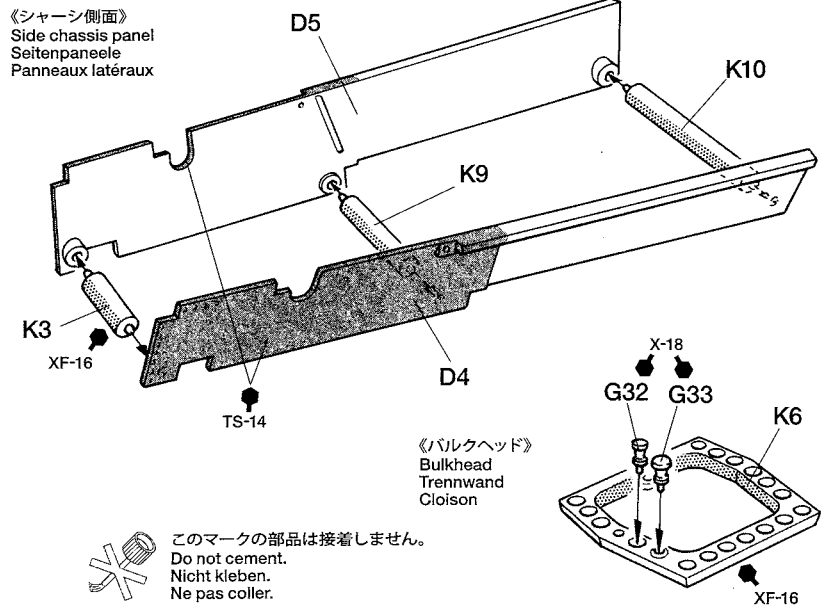

このマークの部品は接着しません。
Do not cement.
Nicht kleben.
Ne pas coller.

《バルクヘッド》
Bulkhead
Trennwand
Cloison

2 ロアームの取り付け

Attaching lower arms
Befestigung des Armes
Fixation des triangles inférieurs

ロアーム
Lower arms
Unteren Armes
Triangles inférieurs

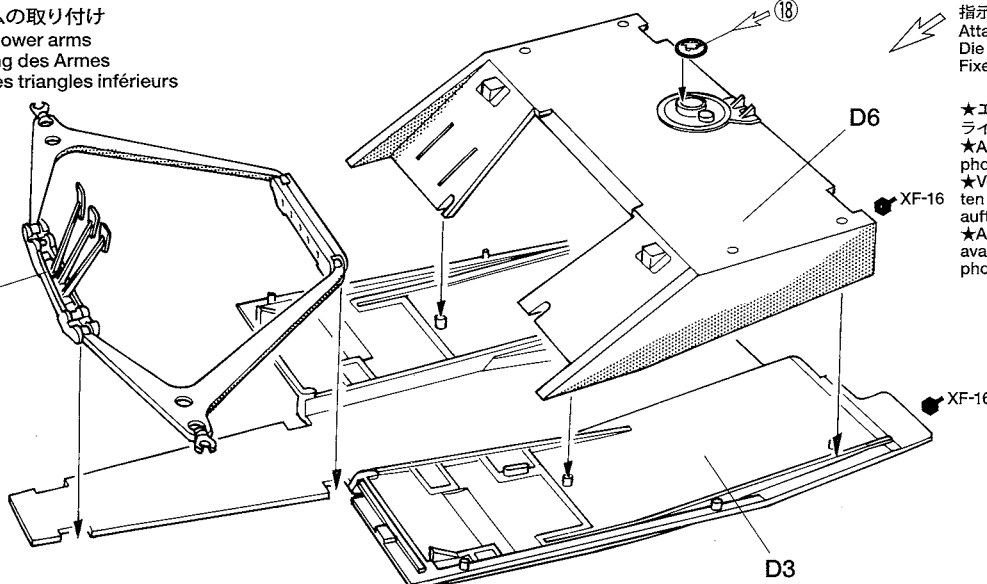

指示のエッチングパーツをはります。
Attach photo-etched parts.
Die Fotoeätzten Teile anbringen.
Fixer les pièces photo-découpées.

★エッチングパーツはタミヤメタルプライマーを吹き付けてから塗装します。
★Apply metal primer prior to painting photo-etched parts.
★Vor dem Lackieren von fotoeätzten Teilen Metallgrundierung auftragen.
★Appliquer de l'apprêt pour métal avant de peindre les pièces en photo-découpe.

3

シャーシの組み立て
Chassis
Châssis

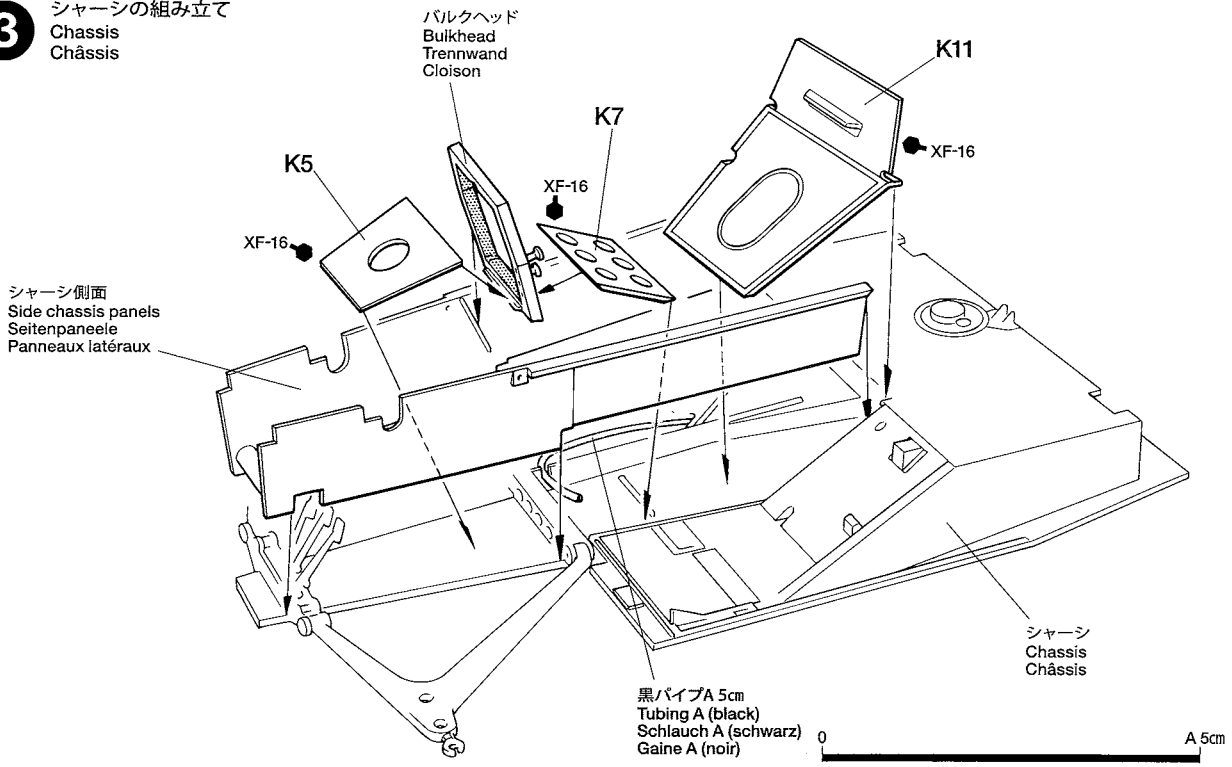

4

ステアリングギヤボックスの組み立て
Steering gearbox
Lenkgetriebegehäuse
Carter de direction

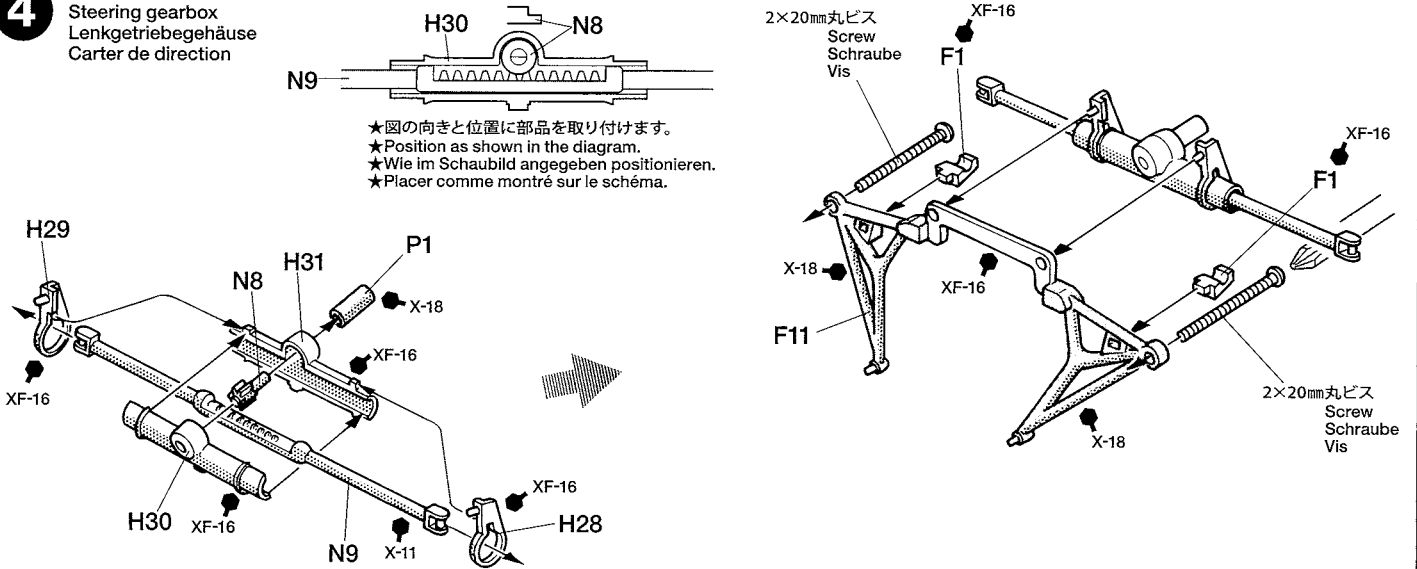

5

燃料リザーブタンクとバッテリーの組み立て
Reserve tank & battery
Vorratstank & Batterie
Réserve de carburant & Batterie

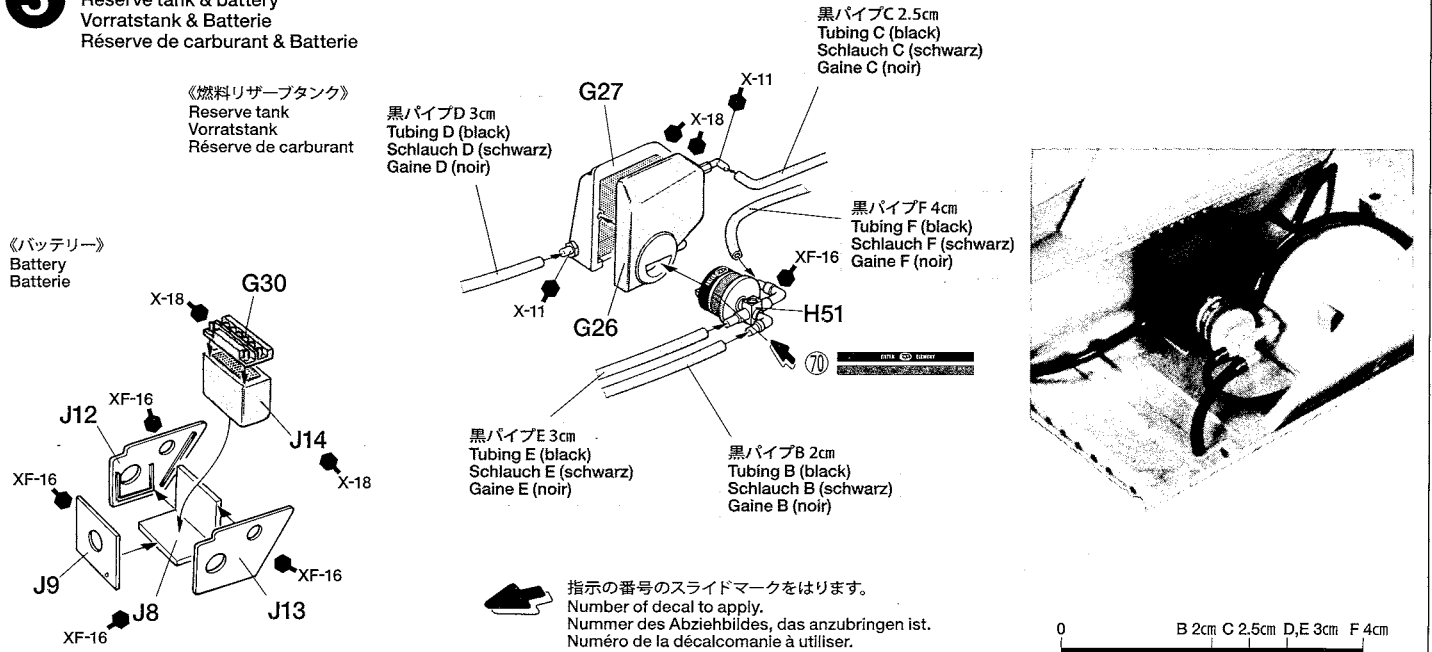

6 ステアリングギヤボックスの取り付け
Steering gearbox
Lenkgetriebegehäuse
Carter de direction

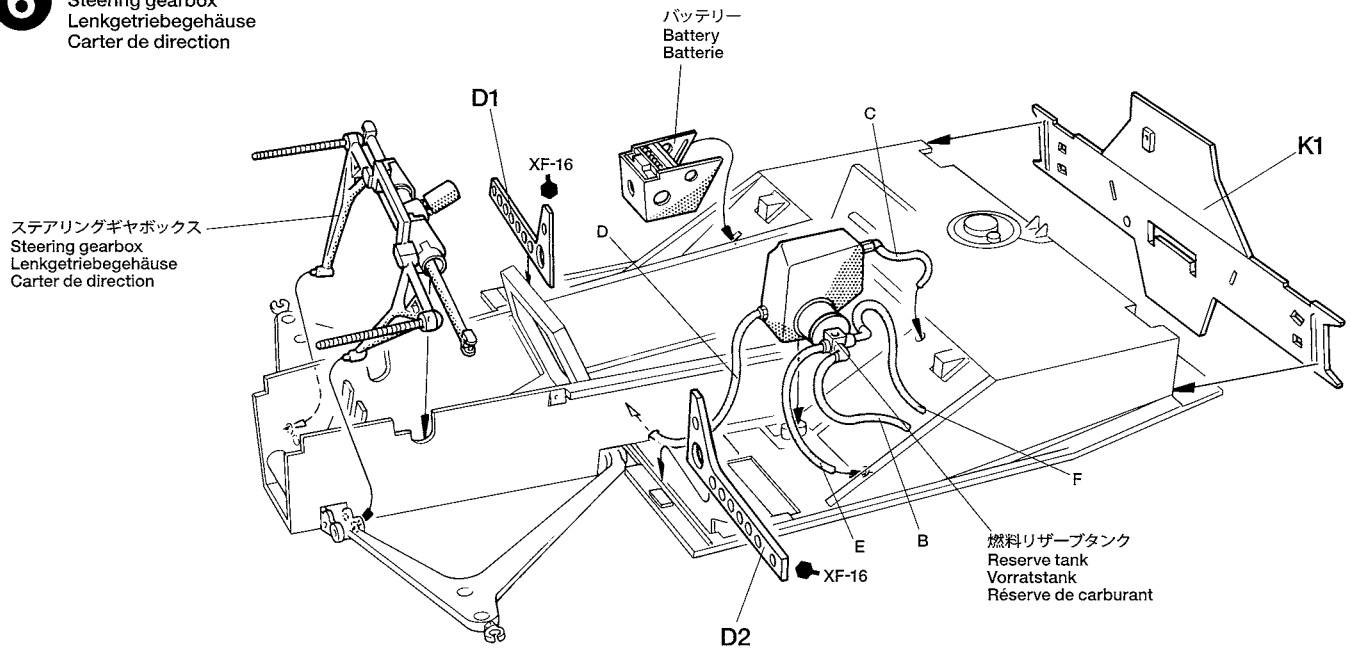

7 アッパーアームの組み立て
Upper arm
Obere Arme
Triangles supérieur

《フロントダンパー》
Front dampers
Vorderer Stoßdämpfer
Amortisseurs avant

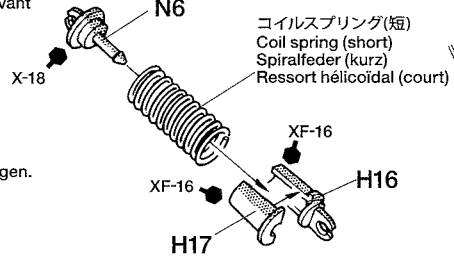

★2個作ります。
★Make 2.
★2 Satz anfertigen.
★Faire 2 jeux.

《アッパーアーム左》
Upper arm (left)
Obere Arme (links)
Triangle supérieur (gauche)

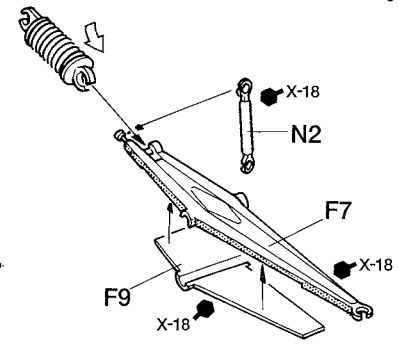

《アッパーアーム右》
Upper arm (right)
Obere Arme (rechts)
Triangle supérieur (droite)

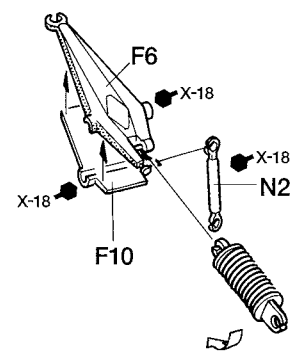

8 アッパーアームの取り付け
Attaching upper arms
Befestigung des Armes
Fixation des triangles supérieurs

アッパーアーム右
Upper arm (right)
Obere Arme (rechts)
Triangle supérieur (droite)

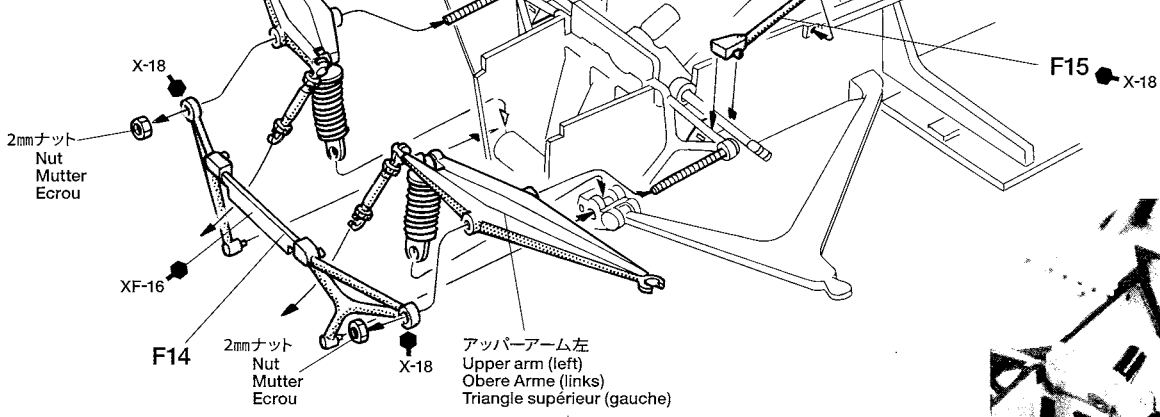

アッパーアーム左
Upper arm (left)
Obere Arme (links)
Triangle supérieur (gauche)

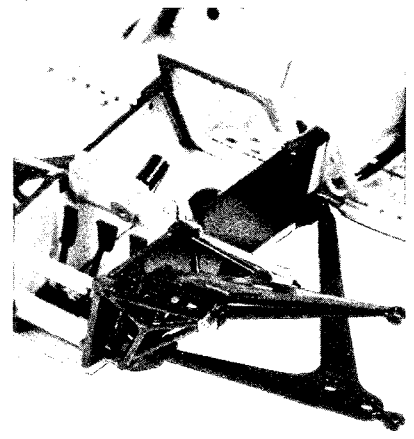

9

フロントバルクヘッドの取り付け
Attaching front bulkhead
Vorderer Querträger-Einbau
Fixation de la cellule avant

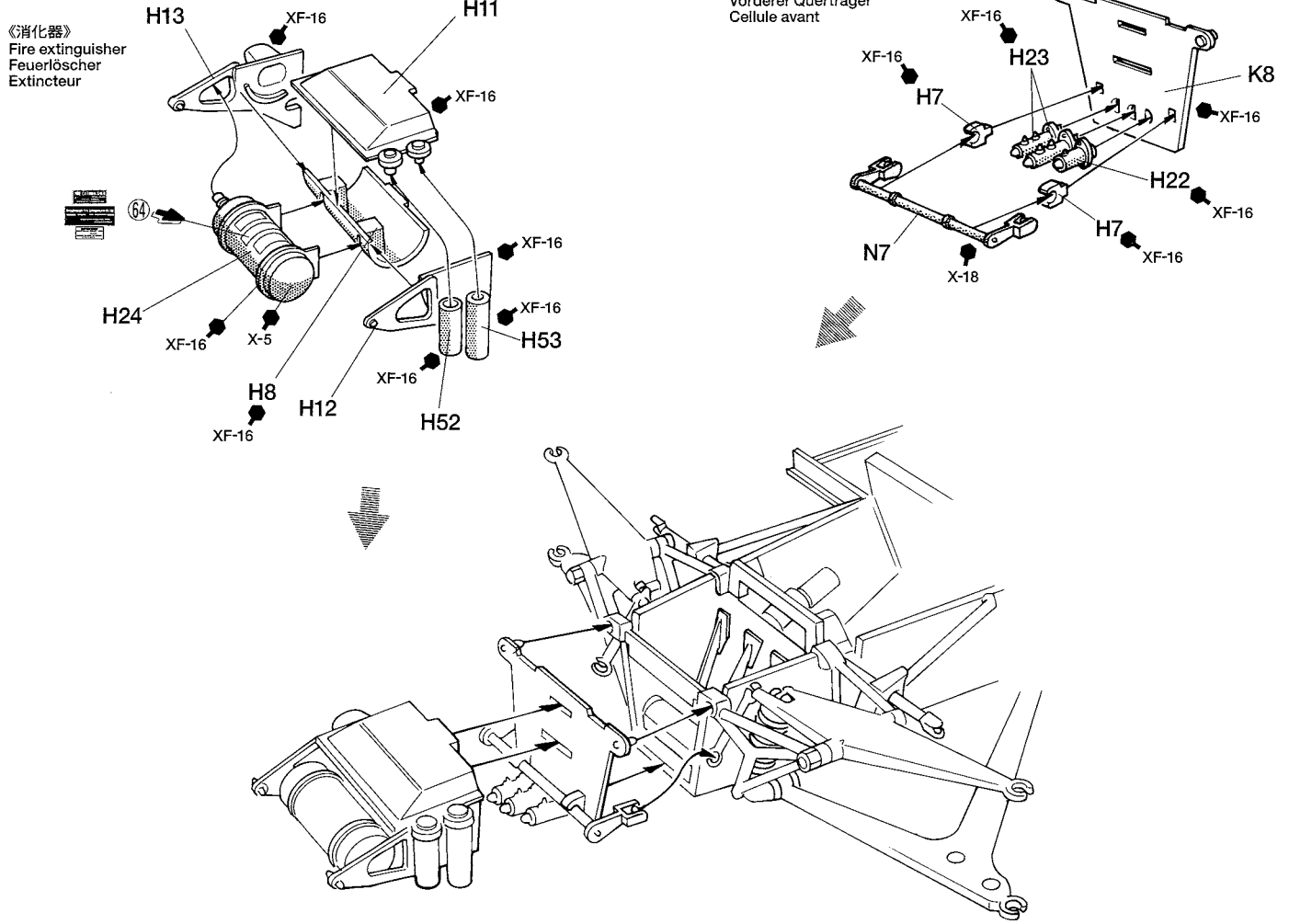

10

シートベルトの取り付け
Attaching seat belt
Sicherheitsgurt-Einbau
Fixation de harnais

シートベルト《R》
Seat belt
Sicherheitsgurt
Harnais

シートベルト《L》
Seat belt
Sicherheitsgurt
Harnais

シートベルト《F》
Seat belt
Sicherheitsgurt
Harnais

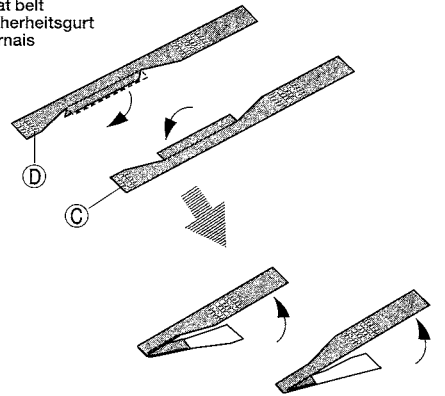
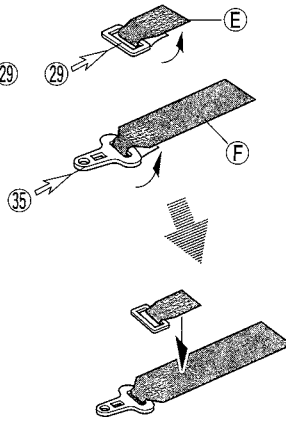
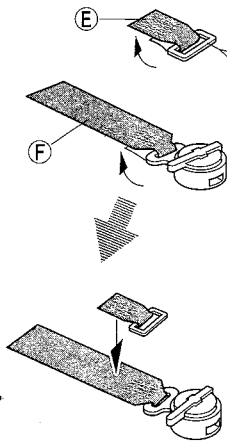
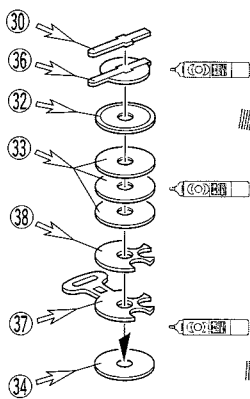

シートベルト《S》
Seat belt
Sicherheitsgurt
Harnais

- ★2個作ります。
- ★Make 2.
- ★2 Satz anfertigen.
- ★Faire 2 jeux.

★シートベルトSは③で使用します。
★Use seat belt S in step ③.
★Sicherheitsgurt S bei Schritt ③ verwenden.
★Utiliser la sangle S à l'étape ③.

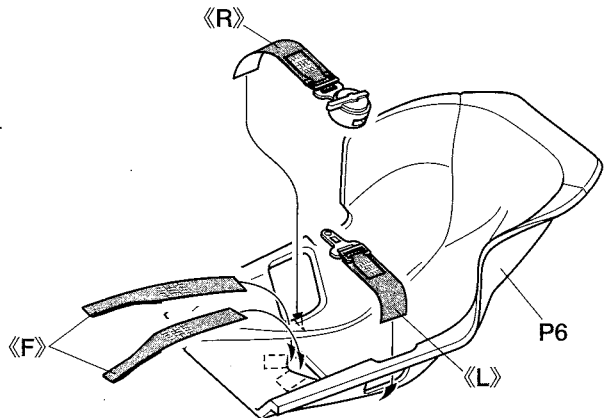
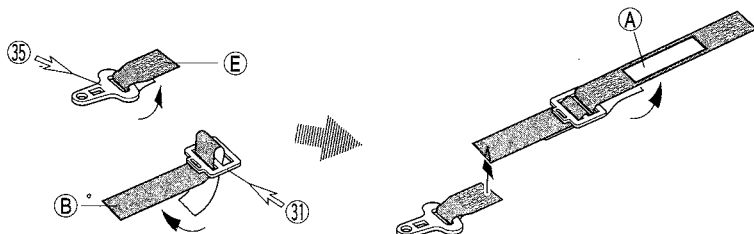

11

コックピットの組み立て Cockpit Habitacle

《G31ハンドル》
Steering wheel
Steuerrad
Volant

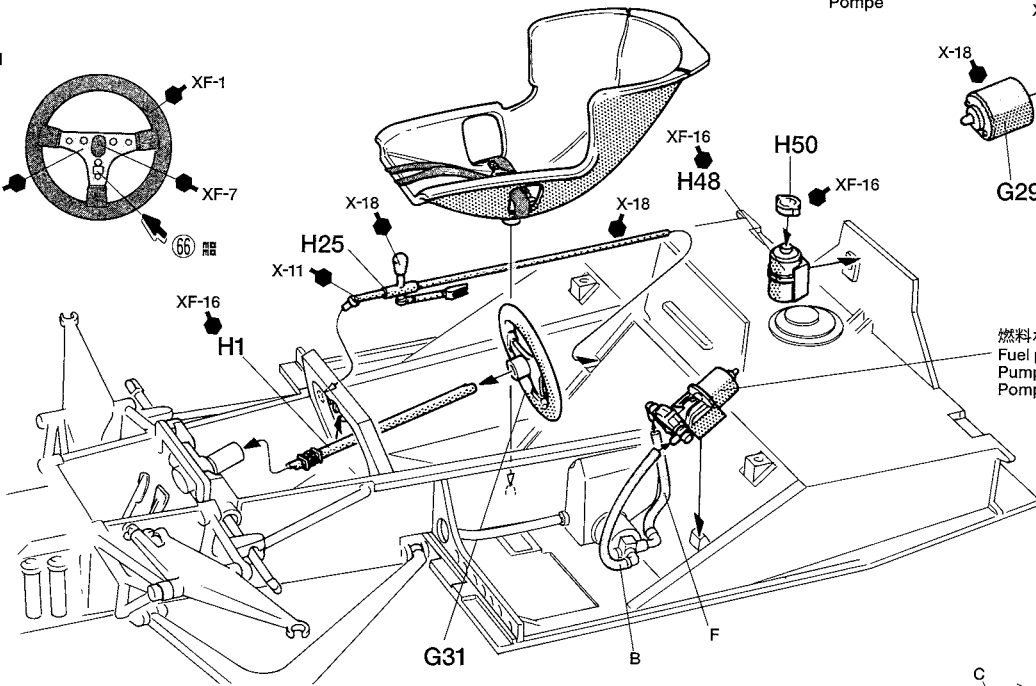
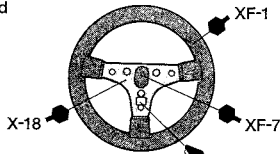

《燃料ポンプ》
Fuel pump
Pumpe
Pompe

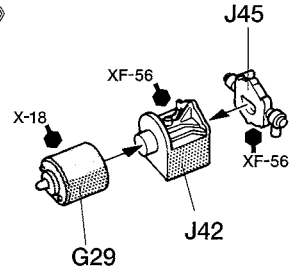

燃料ポンプ
Fuel pump
Pumpe
Pompe

《シフトレバーの取り付け》
Attaching shift lever
Anbringung des Schalthebels
Fixation du levier de changement de vitesse

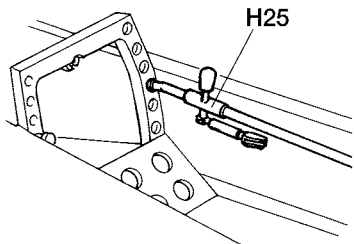

《燃料パイプの配管》
Positioning fuel tube
Anordnung der Kraftstoffleitungen
Placement du tuyau de carburant

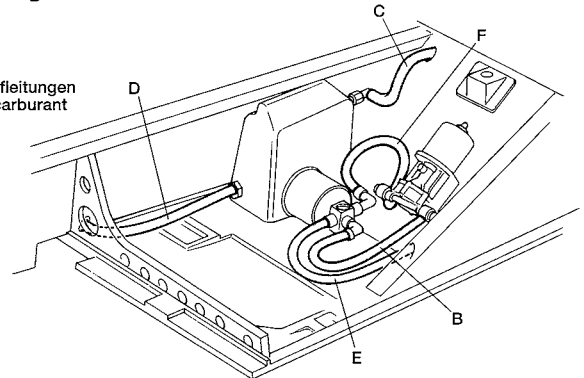

12

ラジエターの取り付け Attaching radiator Anbringung des Kühlers Fixation du radiateur

《ラジエター左》
Radiator (left)
Kühler (links)
Radiateur (gauche)

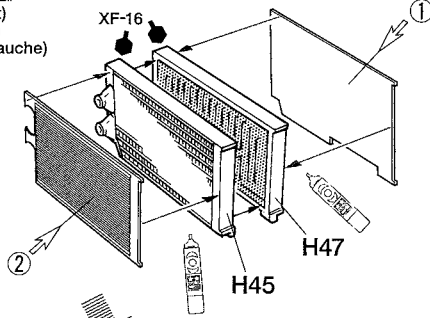

《ラジエター右》
Radiator (right)
Kühler (rechts)
Radiateur (droite)

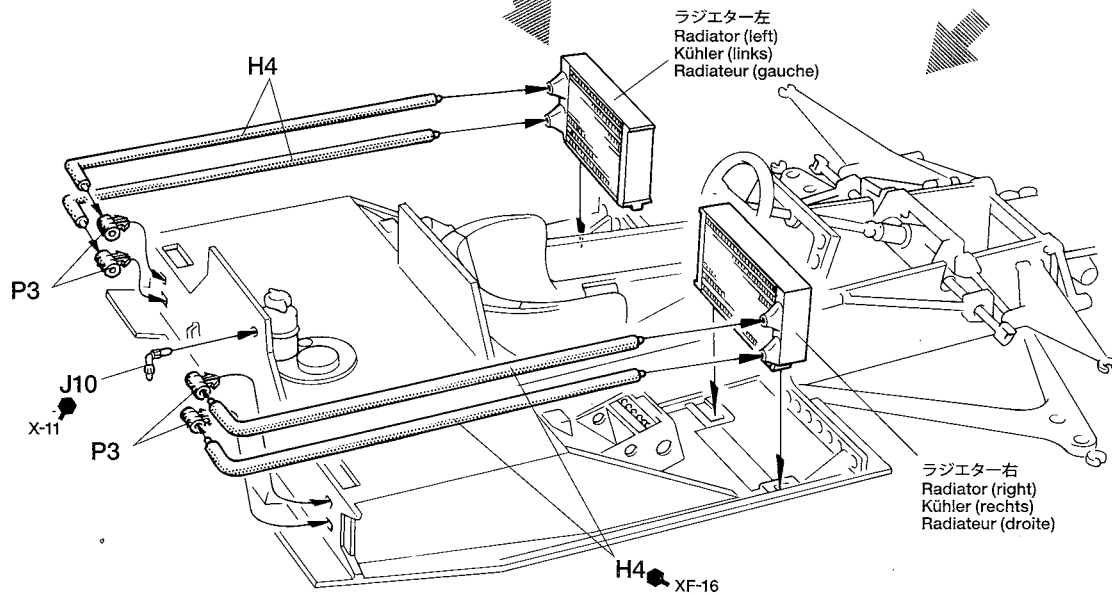
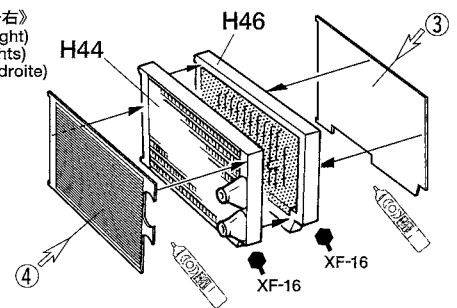

H4 XF-16

ラジエター右
Radiator (right)
Kühler (rechts)
Radiateur (droite)

13

ローバーの取り付け
Attaching roll bar
Überschlagbügel-Einbau
Fixation de roll-bar

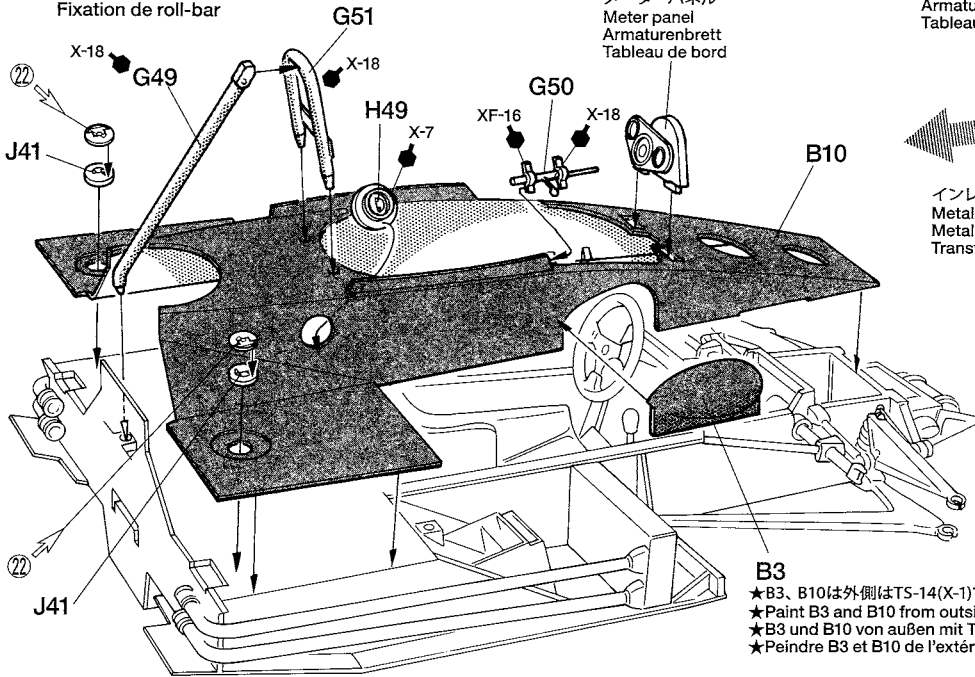

《メーターパネル》
Meter panel
Armaturenbrett
Tableau de bord

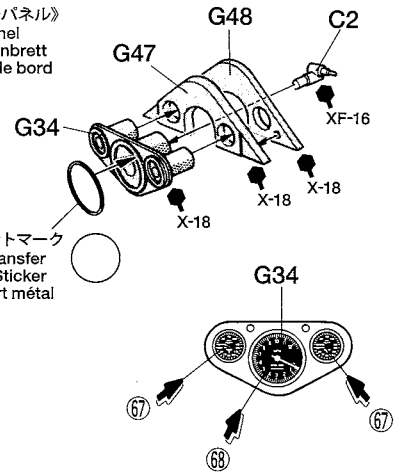

B3, B10は外側はTS-14(X-1)で内側はXF-16で塗装してください。
★Paint B3 and B10 from outside with TS-14(X-1). Paint inside with XF-16.
★B3 und B10 von außen mit TS-14(X-1) lackieren. Von innen XF-16 bemalen.
★Peindre B3 et B10 de l'extérieur avec TS-14 (X-1). Peindre de l'intérieur avec XF-16.

14

エンジンの組み立て
Engine
Motor
Moteur

《オイルパン》
Oil pan
Ölwanne
Bas-moteur

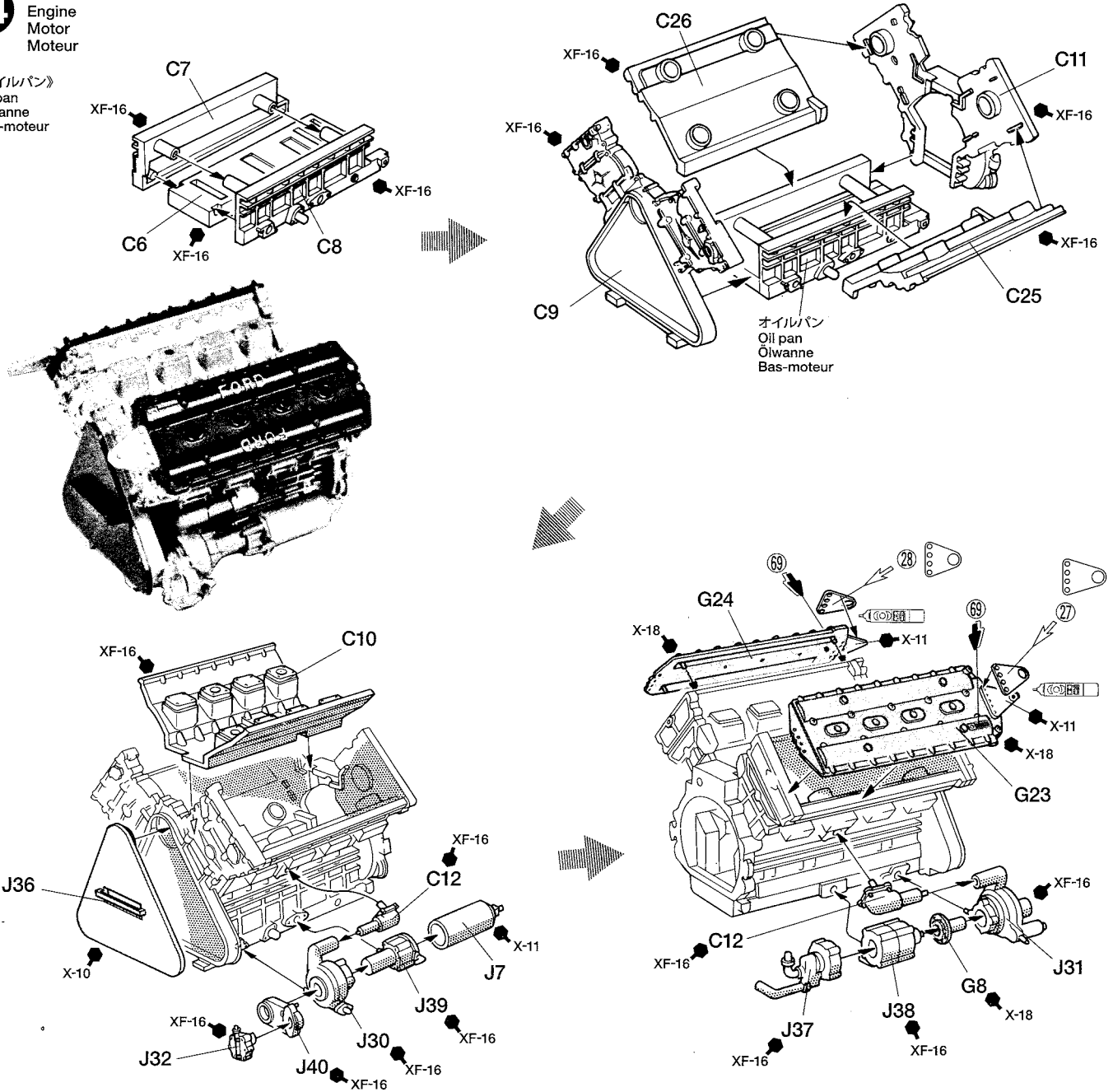

15

インジェクションシステムの組み立て Injection system Einspritzung Injection

《デストロビューター》
Distributor
Verteiler
Delco

黒コード I 14cm
Tubing I (black)
Schlauch I (schwarz)
Gaine I (noir)

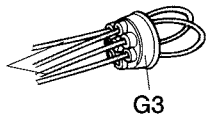

- ★14cmに切ったコード4本を2つ折りにし、それぞれの端をC17の周りの穴に内側から通します。
- ★Cut 4 pieces of tubing in 14cm length, bend in half and pass each end through C17 from inside.
- ★4 Leitungsstücke je 14cm lang abschneiden, in der Mitte biegen und die Enden jeweils von innen durch C17 führen.
- ★Couper 4 sections de 14cm de tube vinyle, plier en deux et passer chaque extrémité au travers de C17 depuis l'intérieur.

《インジェクション》
Injection
Einspritzung
Injection

- ★結びます。
- ★Make a knot.
- ★Einen Knoten machen.
- ★Faire un noeud.

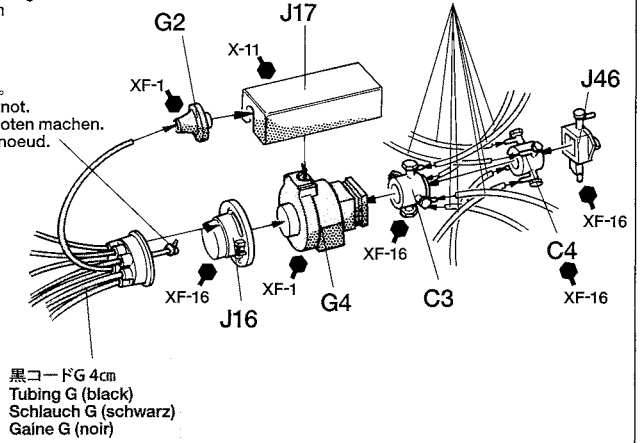

透明パイプ H 5cm
Tubing H (transparent)
Schlauchleitung H (Klar)
Tuyaux H (translucide)

黒コード G 4cm
Tubing G (black)
Schlauch G (schwarz)
Gaine G (noir)

16

スロットルプレートの取り付け Throttle plate Platte für Ansaugrohre Trompettes d'admission

《スロットルプレート左》
Throttle plate (left)
Platte für Ansaugrohre (links)
Trompettes d'admission (gauche)

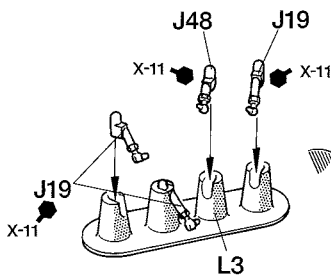

スロットルプレート左
Throttle plate (left)
Platte für Ansaugrohre (links)
Trompettes d'admission (gauche)

《スロットルプレート右》
Throttle plate (right)
Platte für Ansaugrohre (rechts)
Trompettes d'admission (droite)

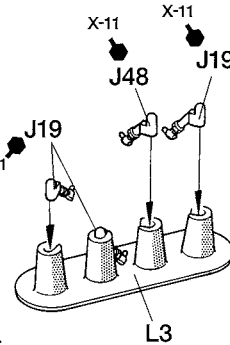

スロットルプレート右
Throttle plate (right)
Platte für Ansaugrohre (rechts)
Trompettes d'admission (droite)

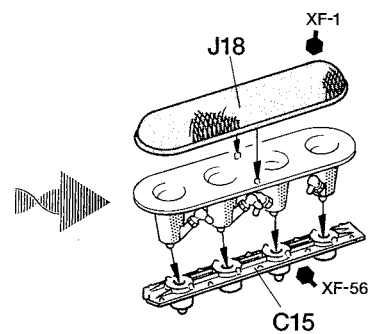

インジェクションシステム
Injection
Einspritzung
Injection

《インジェクションシステムの配線》
Injection
Einspritzung
Injection

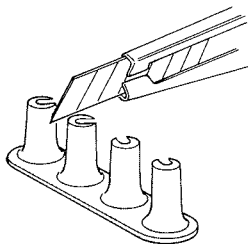
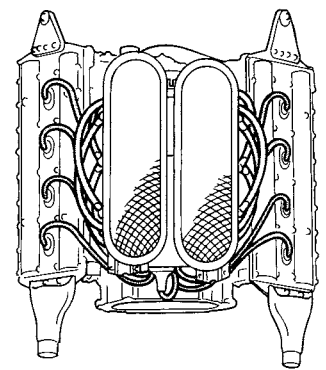

- ★メッキ部品の接着面は、はがしてください。
- ★Remove plating from areas to be cemented.
- ★An den Klebestellen muß die Chromschicht abgeschabt werden.
- ★Enlever le revêtement chromé des parits à encoller.

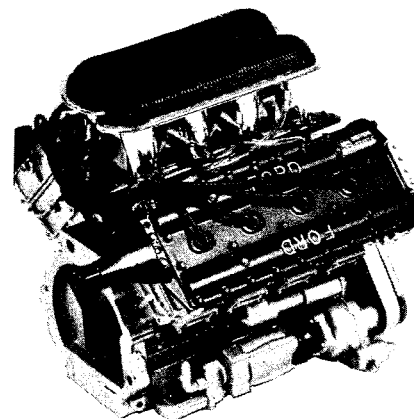
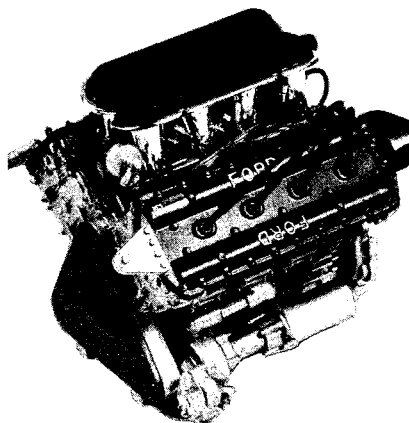
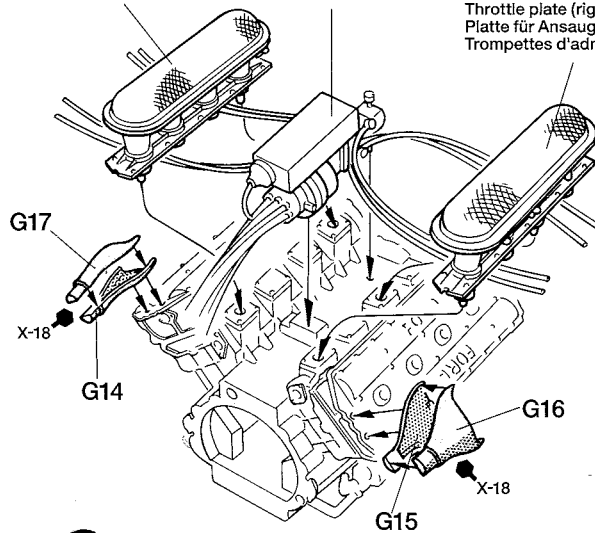

17 トランスミッションの組み立て
Transmission
Getriebe
Transmission

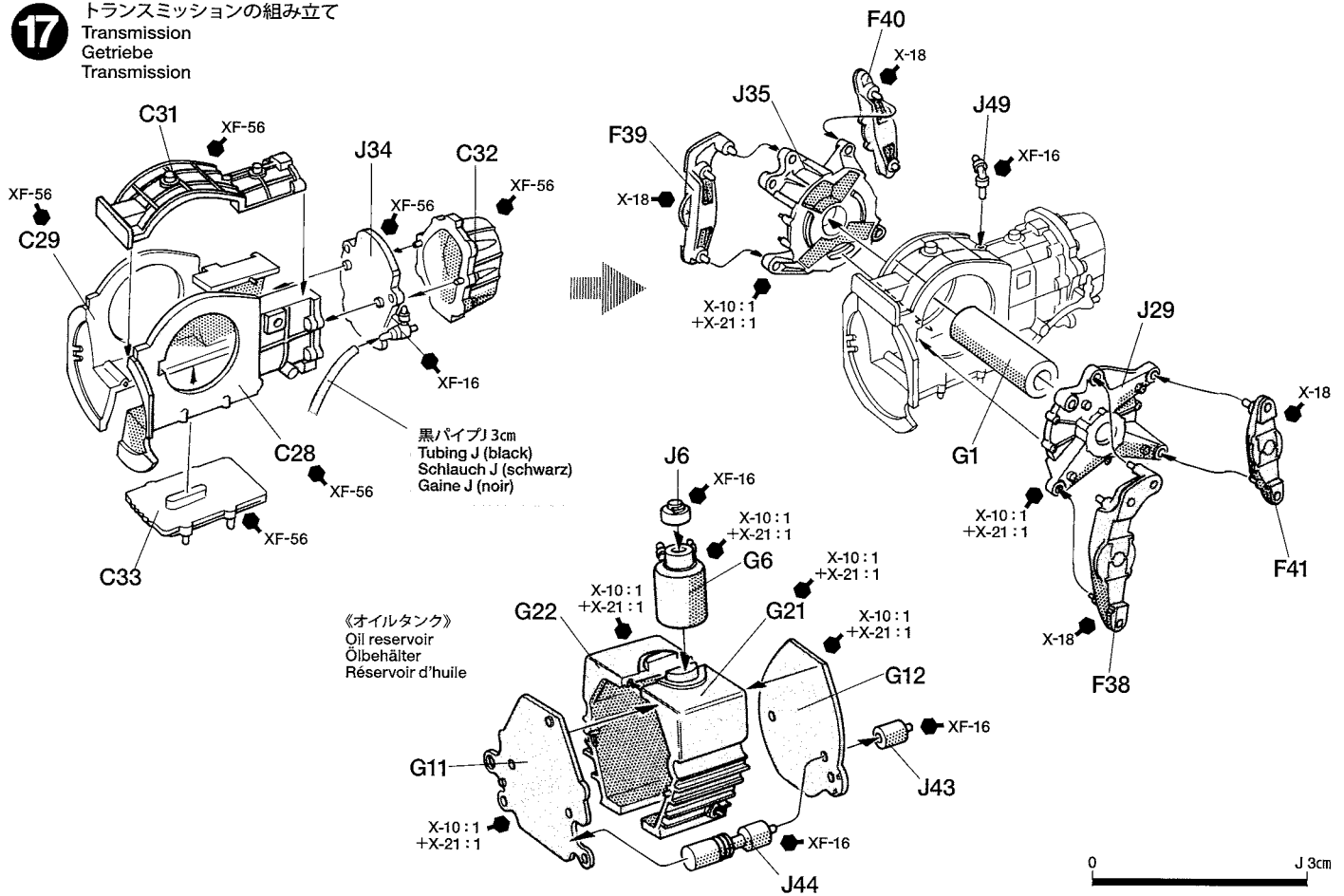

18 リヤディスクの組み立て
Rear brake disc
Hintere Bremsscheibe
Disque de freins arrière

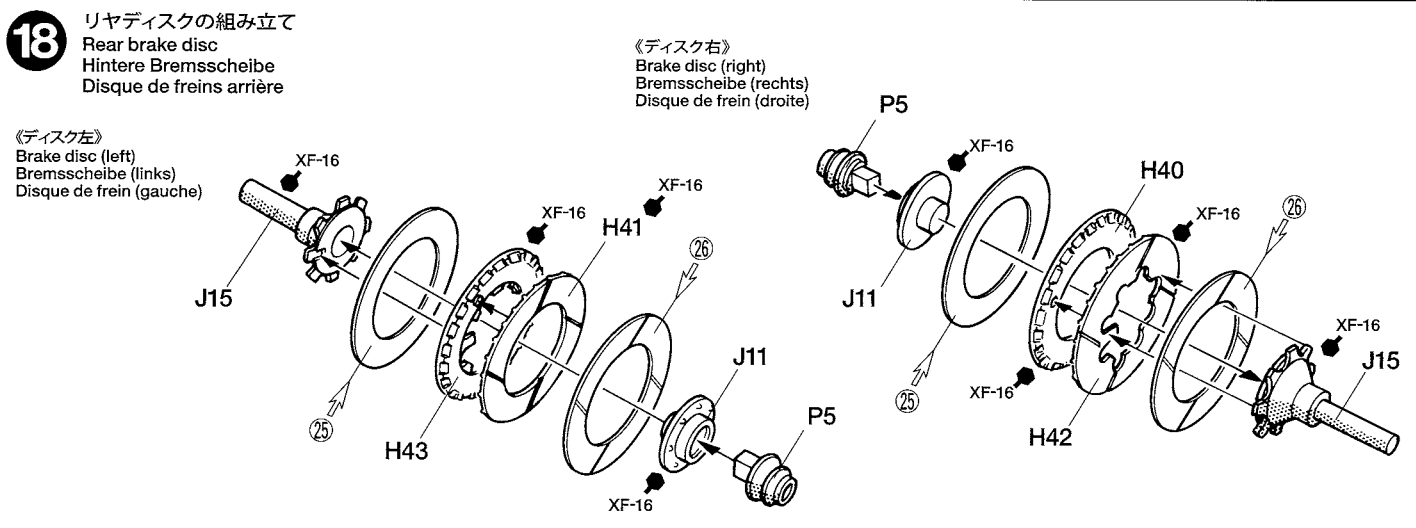

19 リヤディスクの取り付け
Attaching rear brake disc
Hintere Bremsscheibe-Einbau
Fixation de disque de freins arrière

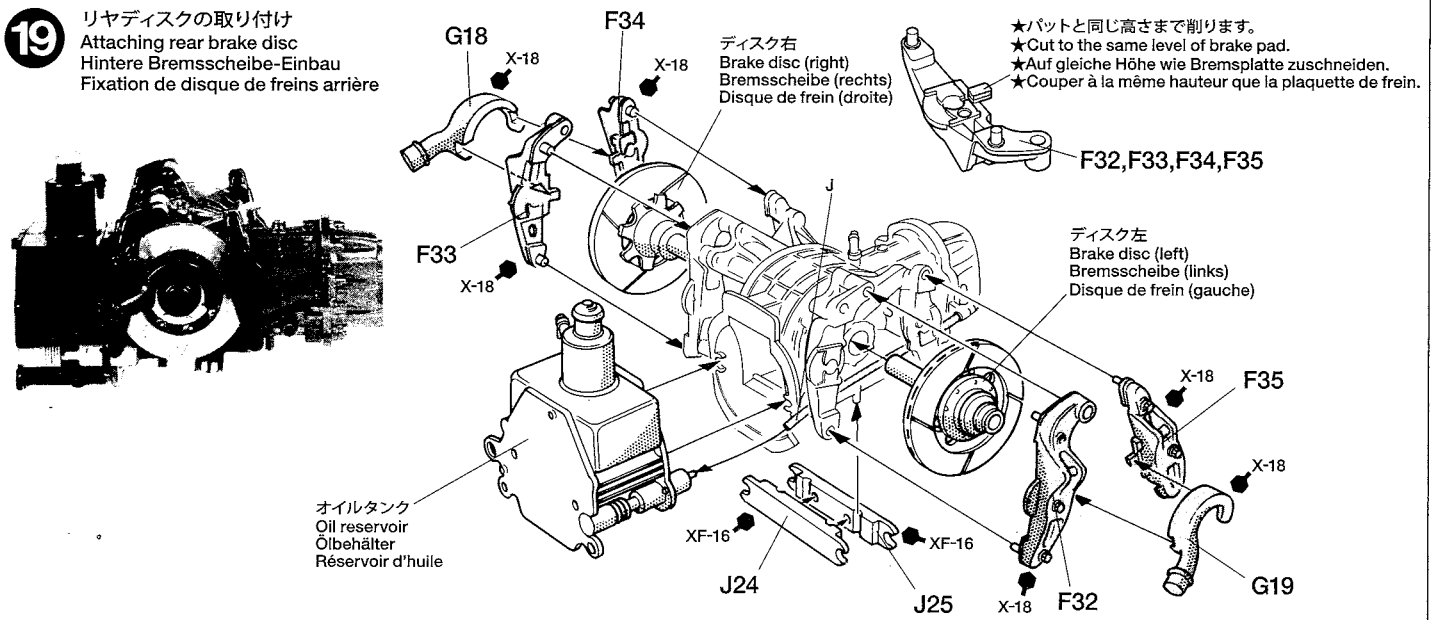

20

リヤスタビライザーの取り付け
Attaching rear stabilizer
Hintere Stabilisator-Einbau
Fixation des stabilisateurs arrière

《リヤスタビライザー》
Rear stabilizer
Hintere Stabilisator
Stabilisateurs arrière

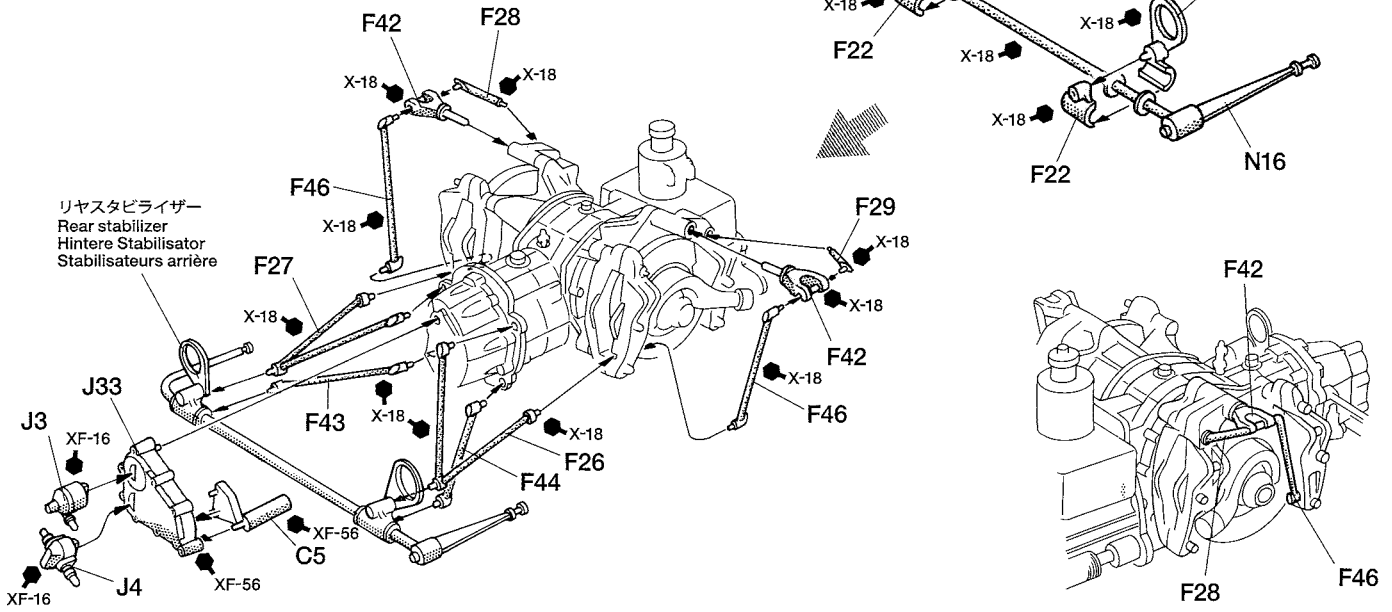

21

ミッションの取り付け
Attaching transmission
Getriebe-Einbau
Fixation de transmission

エンジン
Engine
Motor
Moteur

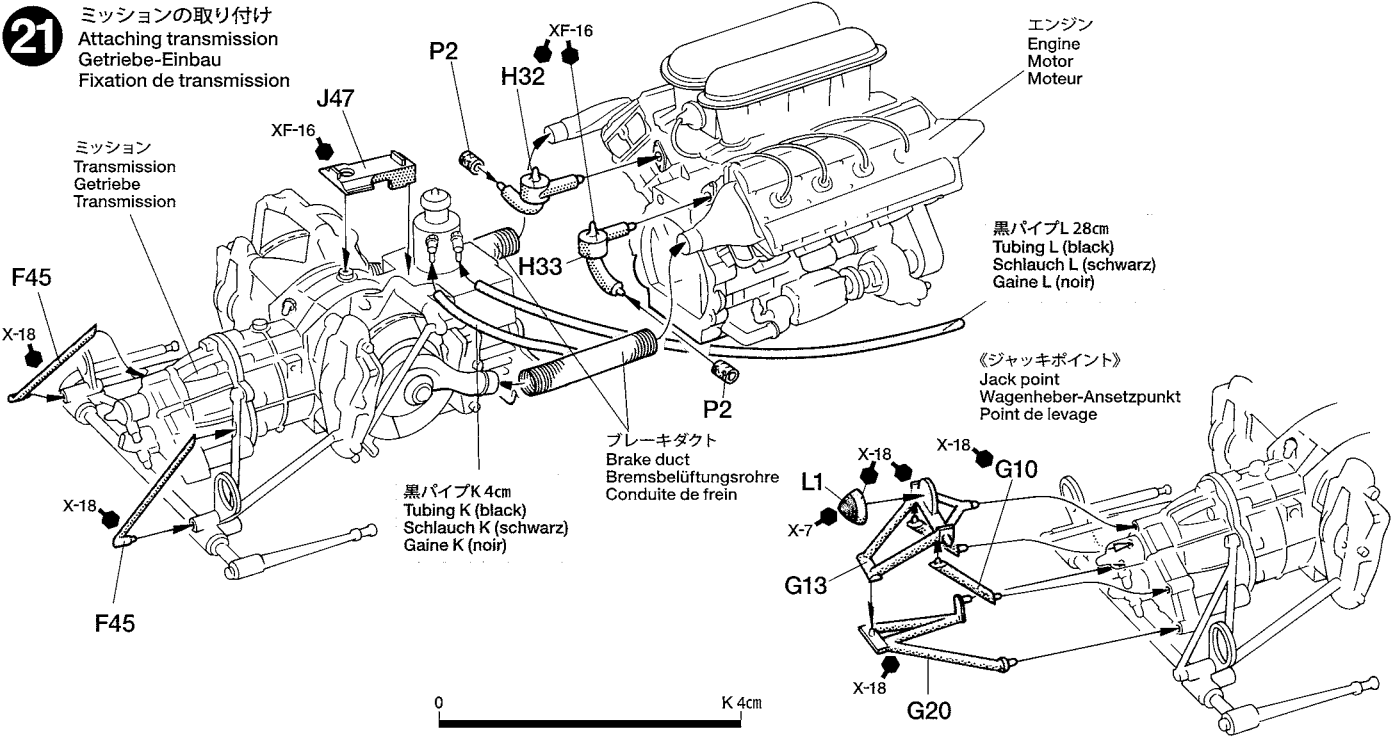

22

リヤアップライトの組み立て
Rear uprights
Achsschenkel hinten
Fusées arrière

《リヤアップライト右》
Rear Upright (right)
Achsschenkel hinten (rechts)
Fusées arrière (droit)

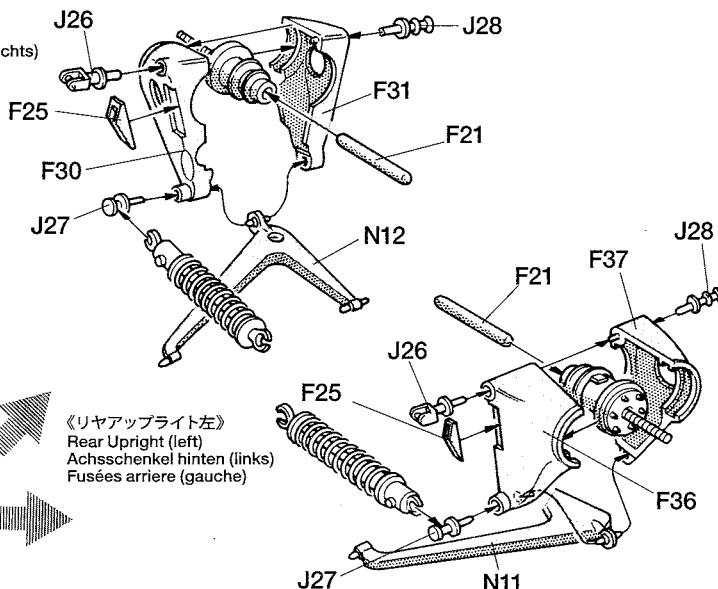
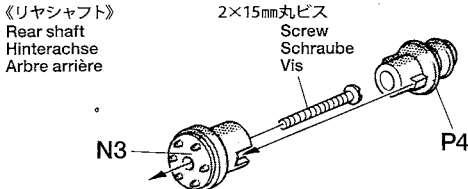
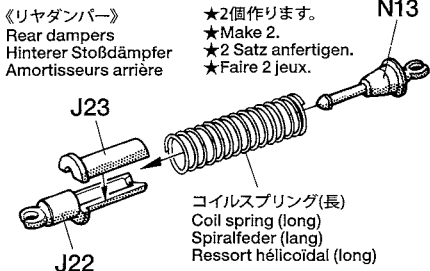

23

排気管の取り付け
Attaching exhaust
Einbau des Auspuffs
Fixation des échappements

リアアップライト右
Rear Upright (right)
Achsschenkel
hinten (rechts)
Fusées arrière
(droit)

黒パイプM 27cm
Tubing M (black)
Schlauch M (schwarz)
Gaine M (noir)

リアアップライト左
Rear Upright (left)
Achsschenkel hinten (links)
Fusées arrière (gauche)

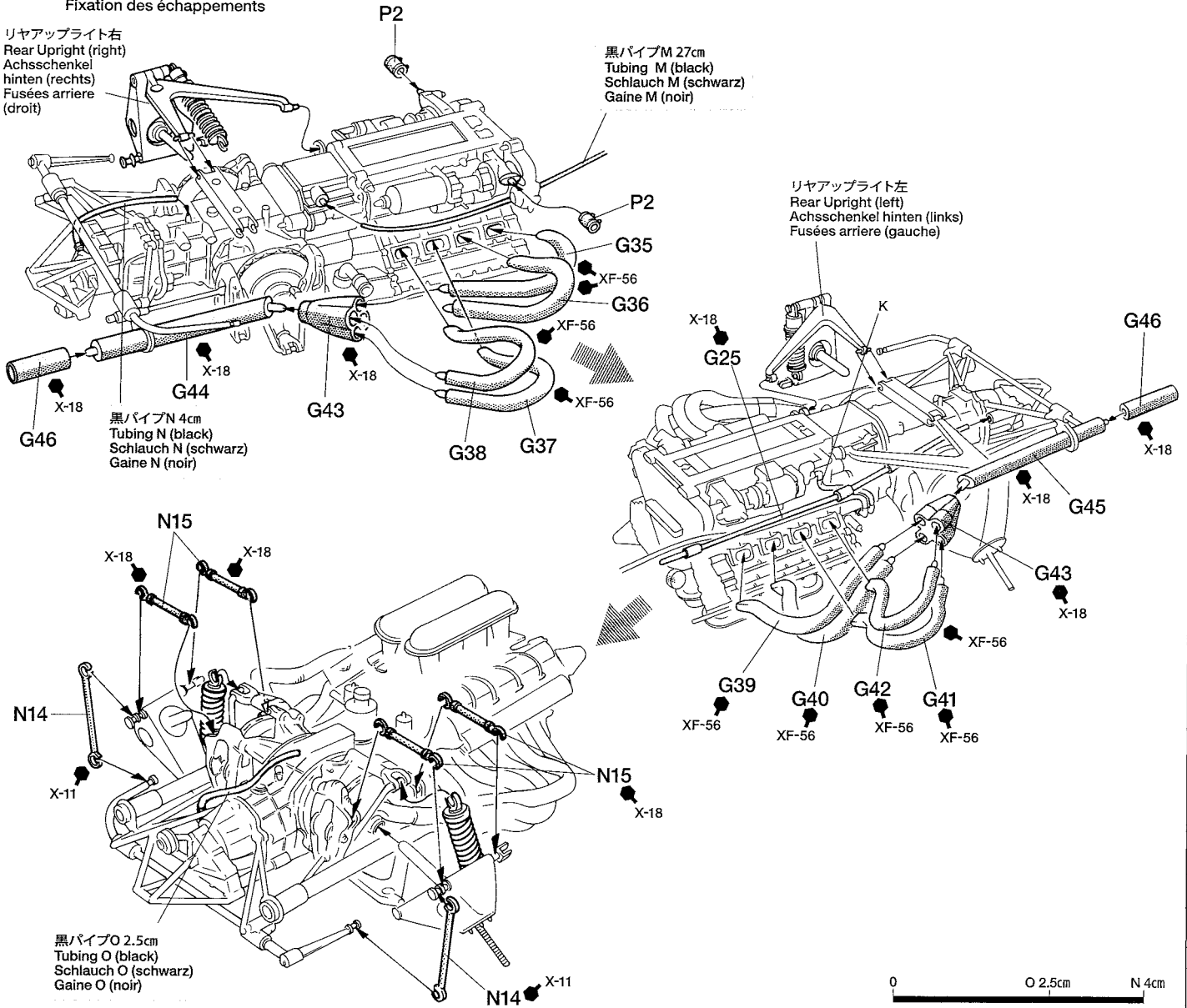

黒パイプO 2.5cm
Tubing O (black)
Schlauch O (schwarz)
Gaine O (noir)

0 0.25cm 1.0cm

24

エンジンの取り付け
Attaching engine
Motor-Einbau
Mise en place du moteur

エンジン
Engine
Motor
Moteur

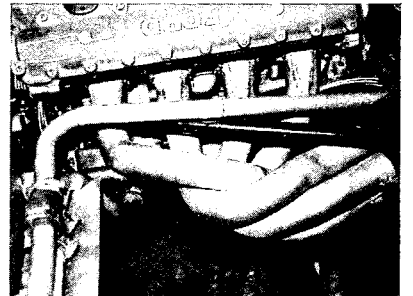
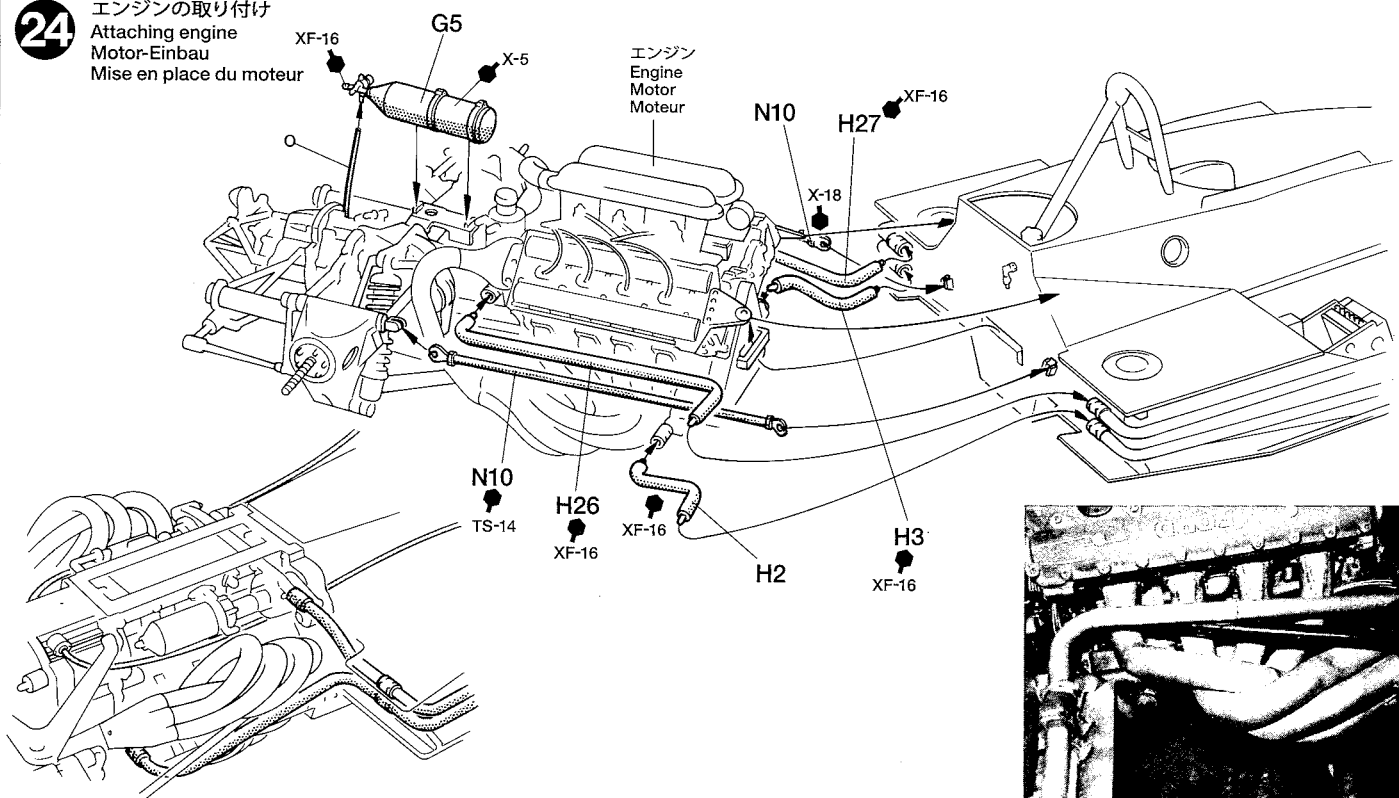

25

オイルクーラーの取り付け
Attaching oil cooler
Anbringung des Ölkühlers
Fixation du radiateur d'huile

《オイルクーラー》
Oil cooler
Ölkühler
Radiateur d'huile

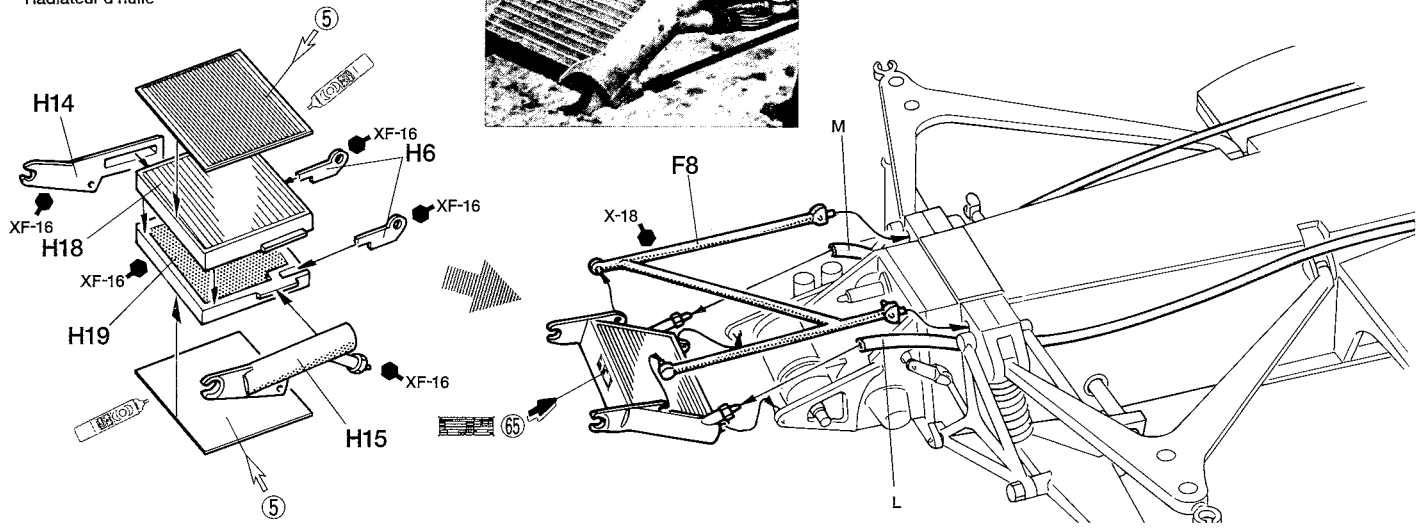
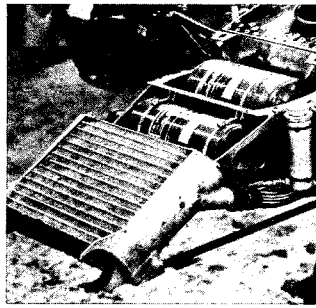

26

エアインテークの組み立て
Air intake
Lufteinlaß
Entrée d'air

《ラジエーターエアインテーク右》
Air intake (right)
Lufteinlaß (rechts)
Entrée d'air (droite)

《ボディ後部パネル右》
Rear body panel (right)
Hintere Karosserie-Platten (rechts)
Panneaux de carrosserie arrière (droite)

《ラジエーターエアインテーク左》
Air intake (left)
Lufteinlaß (links)
Entrée d'air (gauche)

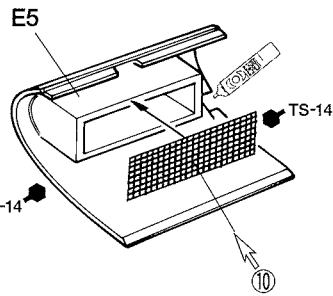
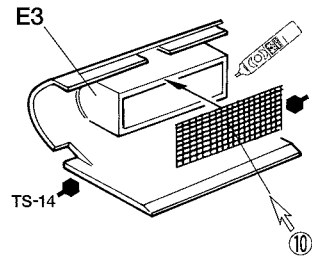

《ボディ後部パネル左》
Rear body panel (left)
Hintere Karosserie-Platten (links)
Panneaux de carrosserie arrière (gauche)

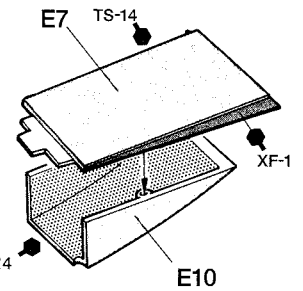
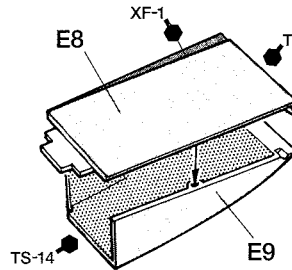

27

エアインテークの取り付け
Attaching air intake
Lufteinlaß-Einbau
Fixation d'entrée d'air

ラジエーターエアインテーク右
Air intake (right)
Lufteinlaß (rechts)
Entrée d'air (droite)

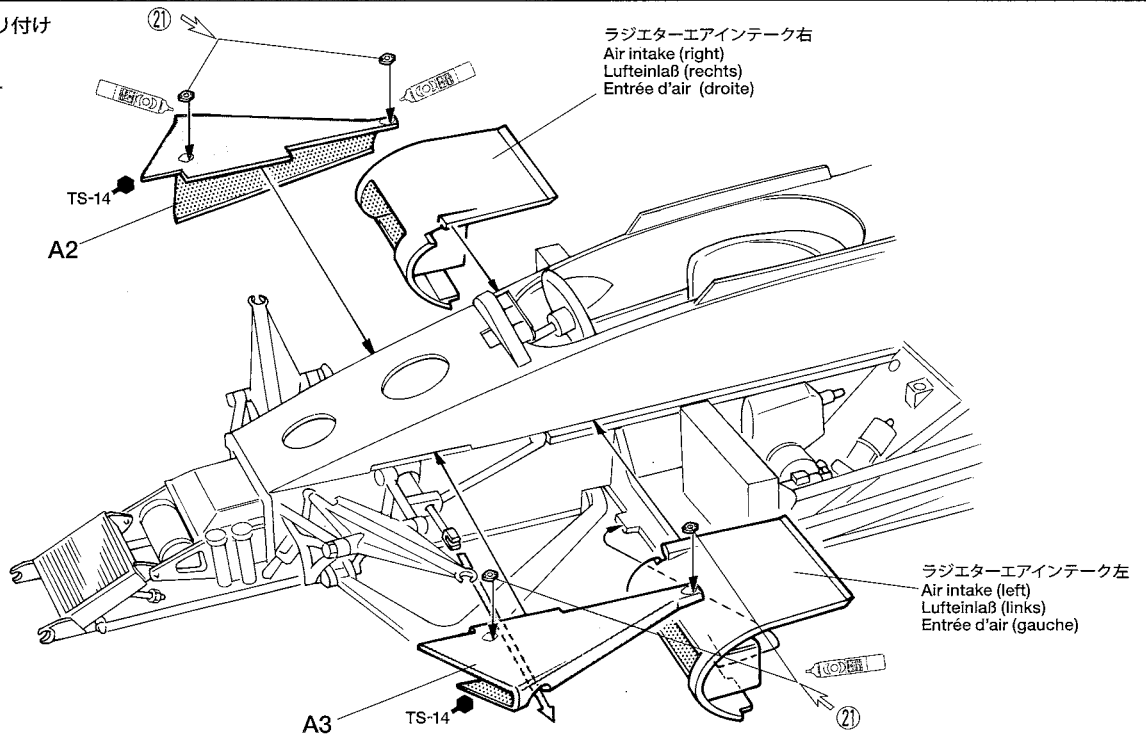

28 フロントアップライトの組み立て
Front uprights
Achsschenkel vorne
Fusées avant

《フロントアップライト左》
Front upright (left)
Achsschenkel vorne (links)
Fusées avant (gauche)

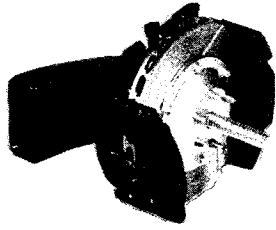

《フロントアップライト右》
Front upright (right)
Achsschenkel vorne (rechts)
Fusées avant (droite)

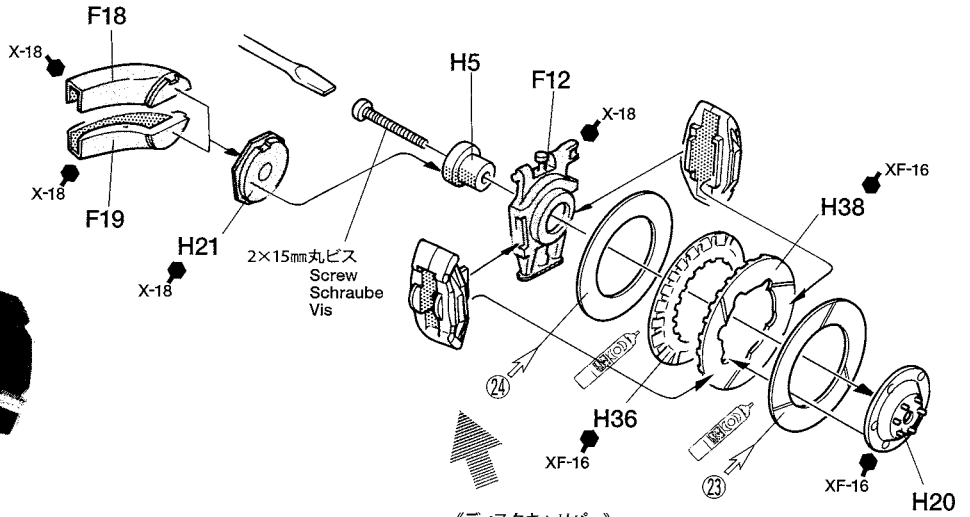

《ディスクキャリア》
Brake caliper
Bremszange
Etrier de frein

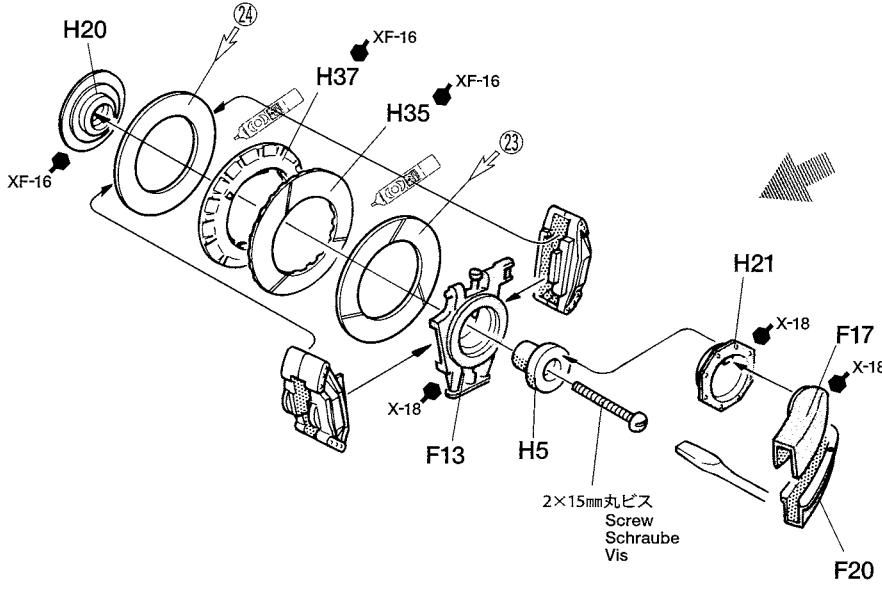

★パットの部分を削り取ります。
★Cut pad portions as shown.
★Die Plattenteile wie abgebildet zuschneiden.
★Couper les portions de plaquettes comme montré.



★4個作ります。
★Make 4.
★4 Satz anfertigen.
★Faire 4 jeux.

29 フロントアップライトの取り付け
Attaching front uprights
Einbau der Achsschenkel vorne
Mise en place des fusées avant

フロントアップライト右
Front upright (right)
Achsschenkel vorne (rechts)
Fusées avant (droite)

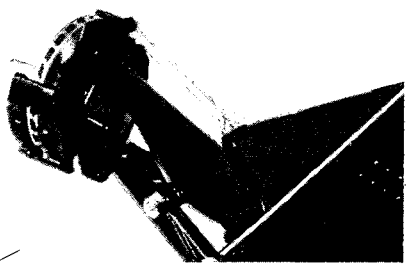
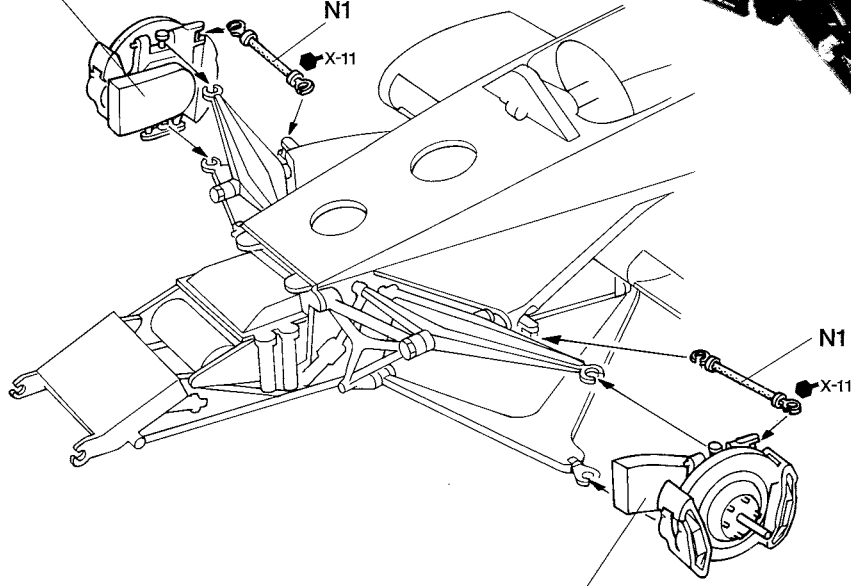

フロントアップライト左
Front upright (left)
Achsschenkel vorne (links)
Fusées avant (gauche)

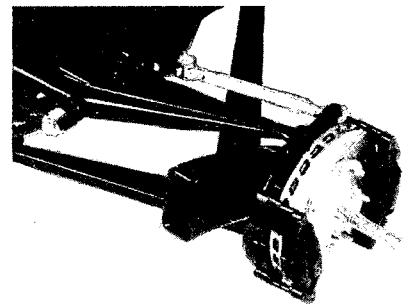

30

ミッションオイルクーラーの組み立て

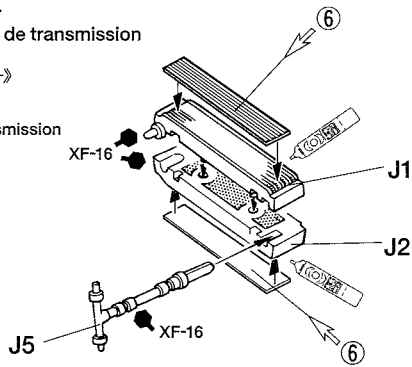
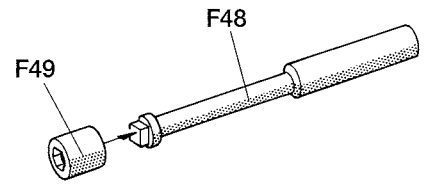
Transmission oil cooler
GetriebeÖlkühler
Radiateur d'huile de transmission《ミッションオイルクーラー》
Transmission oil cooler
GetriebeÖlkühler
Radiateur d'huile de transmission《レンチ》
Wrench
Mutternschlüssel
Clé**31**

ミッションオイルクーラーの取り付け

Attaching transmission oil cooler
Anbringung des Ölkühlers
Fixation du radiateur d'huile

《ミッションオイルクーラーの配管》

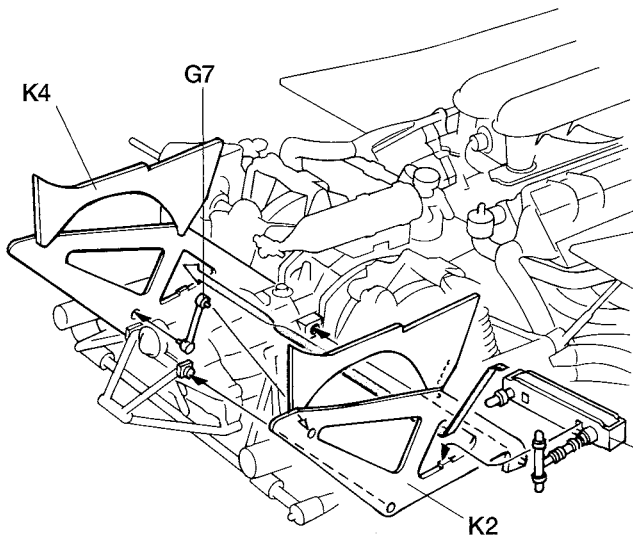
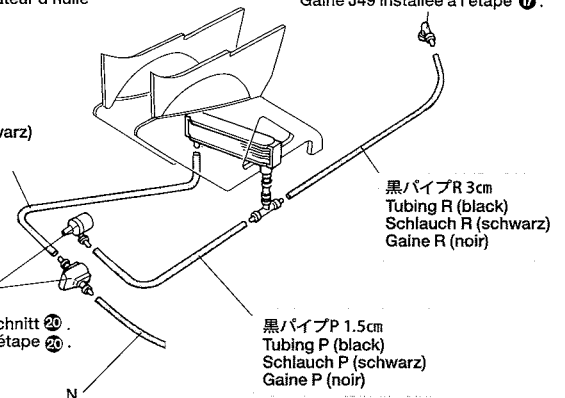
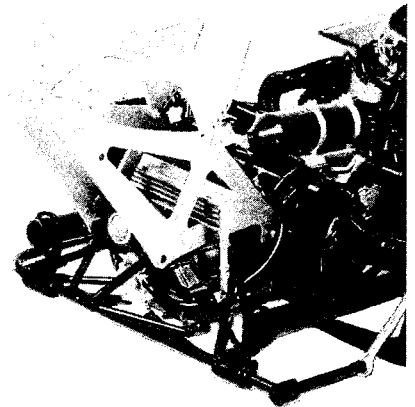
Attaching oil cooler tube
Ölkühler-Rohr
Tube de radiateur d'huile⑰で取り付けしたJ49。
Tube J49 in step ⑰.
Schlauch J49 aus Abschnitt ⑰.
Gaine J49 installée à l'étape ⑰.黒パイプQ 2cm
Tubing Q (black)
Schlauch Q (schwarz)
Gaine Q (noir)⑳で取り付けしたJ3, J4。
Tube J3, J4 in step ⑳.
Schlauch J3, J4 aus Abschnitt ⑳.
Gaine J3, J4 installée à l'étape ⑳.ミッションオイルクーラー
Transmission oil cooler
GetriebeÖlkühler
Radiateur d'huile de transmission

0 P 1.5cm Q 2cm R 3cm

32

ホイールの組み立て

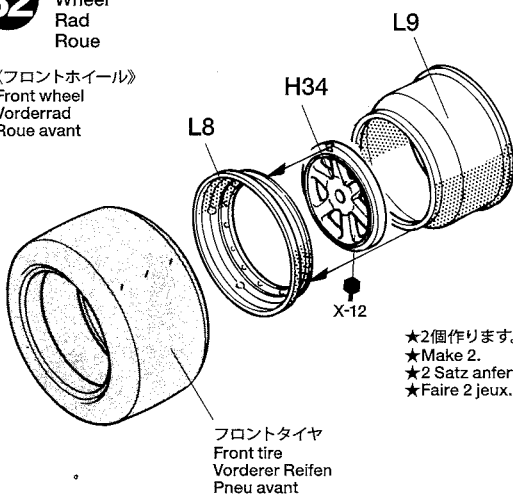
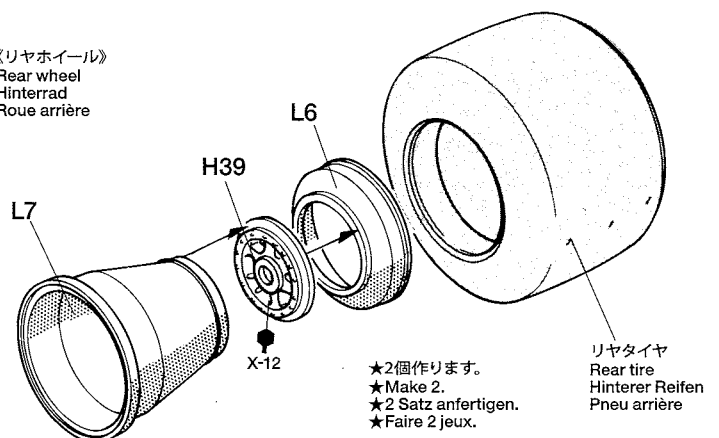
Wheel
Rad
Roue《フロントホイール》
Front wheel
Vorderrad
Roue avant★2個作ります。
★Make 2.
★2 Satz anfertigen.
★Faire 2 jeux.フロントタイヤ
Front tire
Vorderer Reifen
Pneu avant《リアホイール》
Rear wheel
Hinterrad
Roue arrière★2個作ります。
★Make 2.
★2 Satz anfertigen.
★Faire 2 jeux.リアタイヤ
Rear tire
Hinterer Reifen
Pneu arrière

36

コックピットカウルの組み立て
Cockpit cowling
Cockpit-Verkleidung
Carénage du cockpit

《エアボックス》
Air box
Luftstaugehäuse
Boîte à air forcé

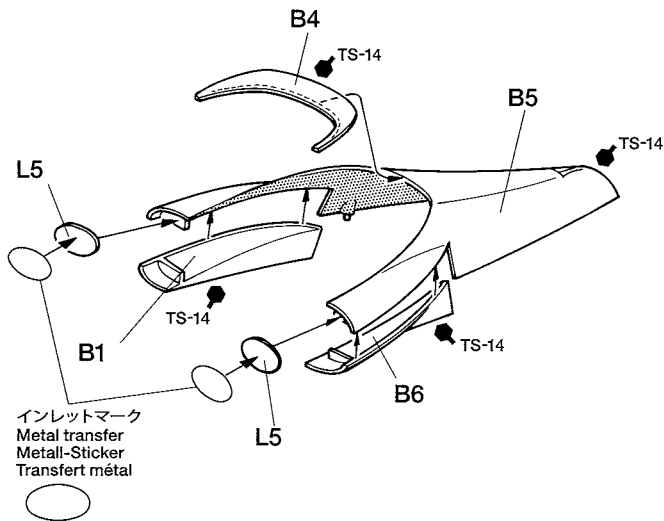

インレットマーク
Metal transfer
Metall-Sticker
Transfert métal

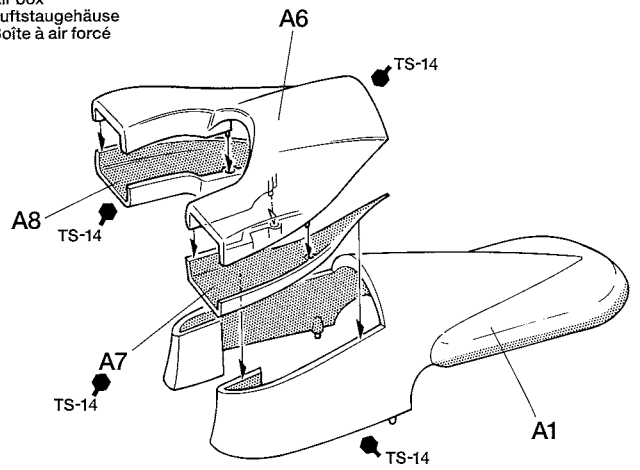
**37**

ウイングの組み立て
Rear wing
Hinterer Spoiler
Aileron arrière

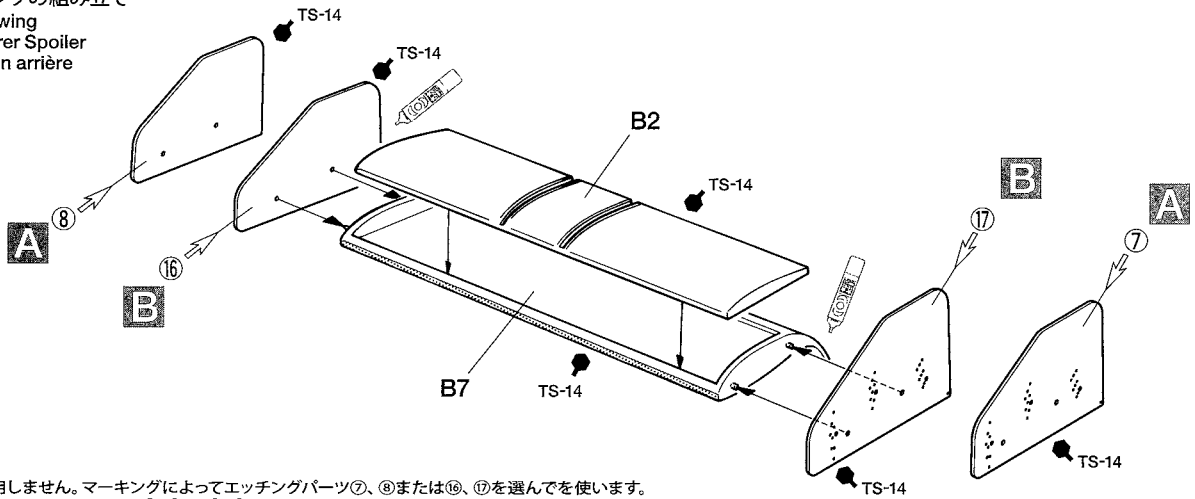

★B8、B9は使用しません。マーキングによってエッチングパーツ⑦、⑧または⑬、⑭を選んで使います。
★B8 and B9 are not used. Select ⑦, ⑧ or ⑬, ⑭ according to decal.
★B8 und B9 wird nicht verwendet. Wählen Sie ⑦, ⑧ oder ⑬, ⑭ entsprechend dem Abziehbild.
★B8 et B9 ne sont pas utilisés. Sélectionner le type ⑦, ⑧ ou ⑬, ⑭ en fonction de la décoration choisie.

38

カウリングの取り付け
Attaching cowling
Einbau der Verkleidung
Fixation du carénage

コックピットカウル
Cockpit cowling
Cockpit-Verkleidung
Carénage du cockpit

エアボックス
Air box
Luftstaugehäuse
Boîte à air forcé

ウイング
Rear wing
Hinterer Spoiler
Aileron arrière

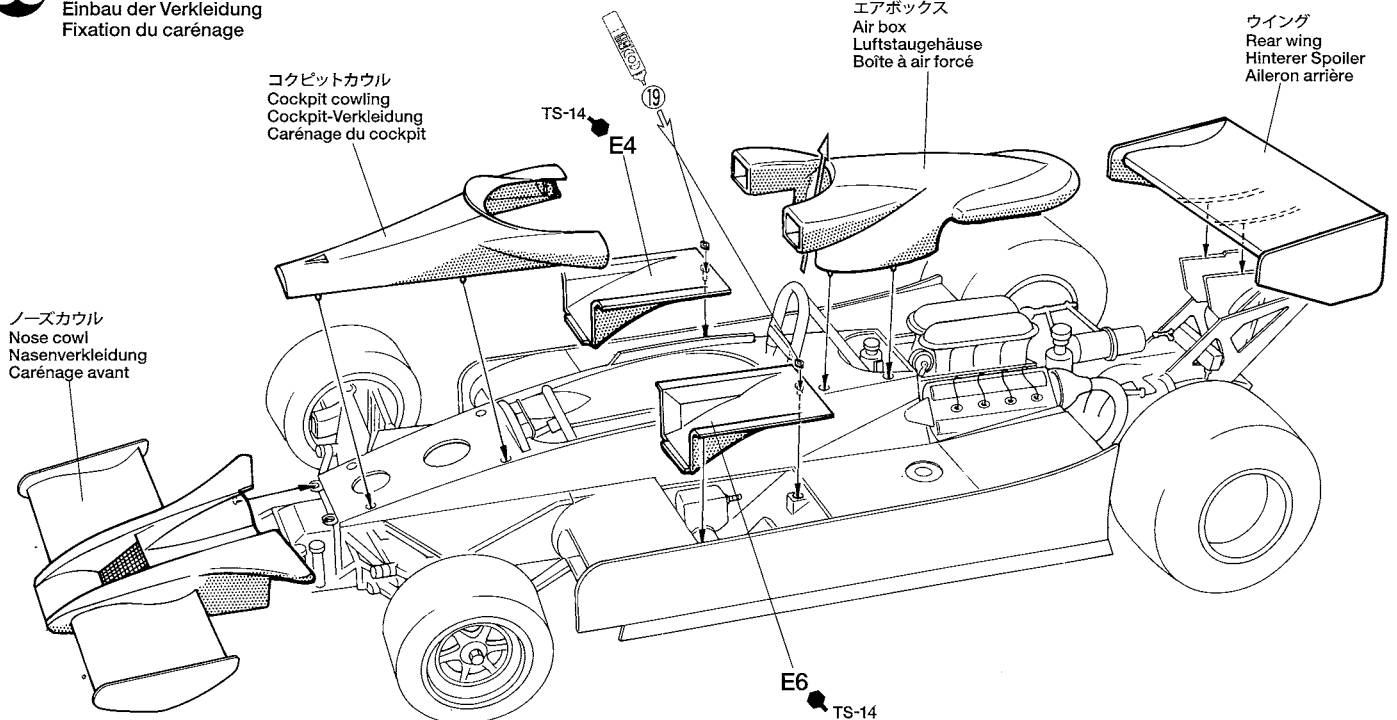

ノーズカウル
Nose cowl
Nasenverkleidung
Carénage avant

PAINTING



《ロータス タイプ78の塗装》

それまでの、チームが所属する国別のカラー、いわゆるナショナルカラーに変えて、F1マシンにスポンサーカラーを初めて導入したチーム・ロータス。F1初のグラウンド・エフェクトカーとして1977年にデビュー、速さを見せつけたロータス タイプ78は、イギリスのタバコ会社、ジョン・プレイヤー&サンズのブランド、ジョン・プレイヤー・スペシャル(JPS)のパッケージデザインをアレンジしたものです。ブラックのモノトーンに、メインスポンサーのJPSやスポンサーのロゴはゴールド(実際はベージュ)で書かれ、同色のピンストライプが入った魅力的なものでした。さらに、ノーズやサイドポンツーン後部には、イギリスのチームであることを示すユニオンジャックが描かれていました。なお、タバコの広告を禁止しているイギリスGP、ドイツGPではJPSの文字は消されていました。カーナンバーは、5番がエースドライバーのマリオ・アンドレッティ、6番がセカンドドライバーのグンナー・ニルソン。また、1978年はカーナンバー5番のM.アンドレッティと、6番のR.ピーターソンの布陣で戦いました。細部の塗装は説明図中に、●マークとタミヤカラーの色番号で示しました。

《Lotus Type 78 Painting Guide》

Lotus was the first team to introduce sponsor markings in place of national colors in Formula 1. The Lotus Type 78 featured the attractive black with gold trim livery of British tobacco brand John Player Special, with Union Jack markings on the nose and sidepods. However, the John Player Special (JPS) markings were removed at the British and German Grand Prix due to stricter advertising regulations. Car No.5 was driven by Mario Andretti while Car No.6 was driven by Gunnar Nilsson and Ronnie Peterson. See page 19 and 20 for guide to applying markings. Refer to the instruction manual for information on painting details. The ● mark indicates numbers for Tamiya Paint colors.

《Lotus Type 78 Lackieranleitung》

Lotus war das erste Team, welches Sponsoren-Markierungen anstelle von Nationalfarben in der Formel 1 einfuhrte. Der Lotus Type 78 zeigte sich in attraktivem Schwarz mit Goldumrahmung der Britischen John Player Special Tabakmarke und dazu dem Union Jack auf der Nase und den seitlichen Schalen. Die John Player Special (JPS)-Markierungen wurden jedoch beim Britischen und Deutschen Grand Prix wegen strengerer

Begrenzung der Werbung entfernt. Auto Nr. 5 wurde von Mario Andretti gefahren, während Auto Nr. 6 von Gunnar Nilsson und Ronnie Peterson gefahren wurde. Beachten Sie Seite 19 - 20 als Anhalt zum Anbringen der Markierungen. Nehmen Sie die Bauanleitung als Anhalt für die Detail-Lackierung. Die ● Markierung gibt die Nummern der Tamiya Lackfarben an.

《Guide de Décoration de la Lotus Type 78》

Lotus fut le premier Team à introduire des marquages de sponsors en Formule 1 à la place des couleurs nationales. Le Lotus Type 78 portait une séduisante livrée noire avec filets or de la marque de tabac britannique John Player Special avec des drapeaux britanniques sur le nez et les pontons latéraux. Cependant, les stickers John Player Special (JPS) furent retirés lors des Grand Prix de Grande Bretagne et d'Allemagne du fait des restrictions de publicité pour le tabac. La voiture N°5 était pilotée par Mario Andretti et la 6 par Gunnar Nilsson et Ronnie Peterson. Voir la page 19 - 20 pour apposer les marquages. Se reporter au manuel de montage pour la mise en peinture des détails. Le symbole ● indique la référence de peinture Tamiya à utiliser.

MARKING

《1977 イギリスGP仕様 No.5 マリオ・アンドレッティ・No.6 グンナー・ニルソン》
No.5 Mario Andretti / No.6 Gunnar Nilsson, 1977 British GP

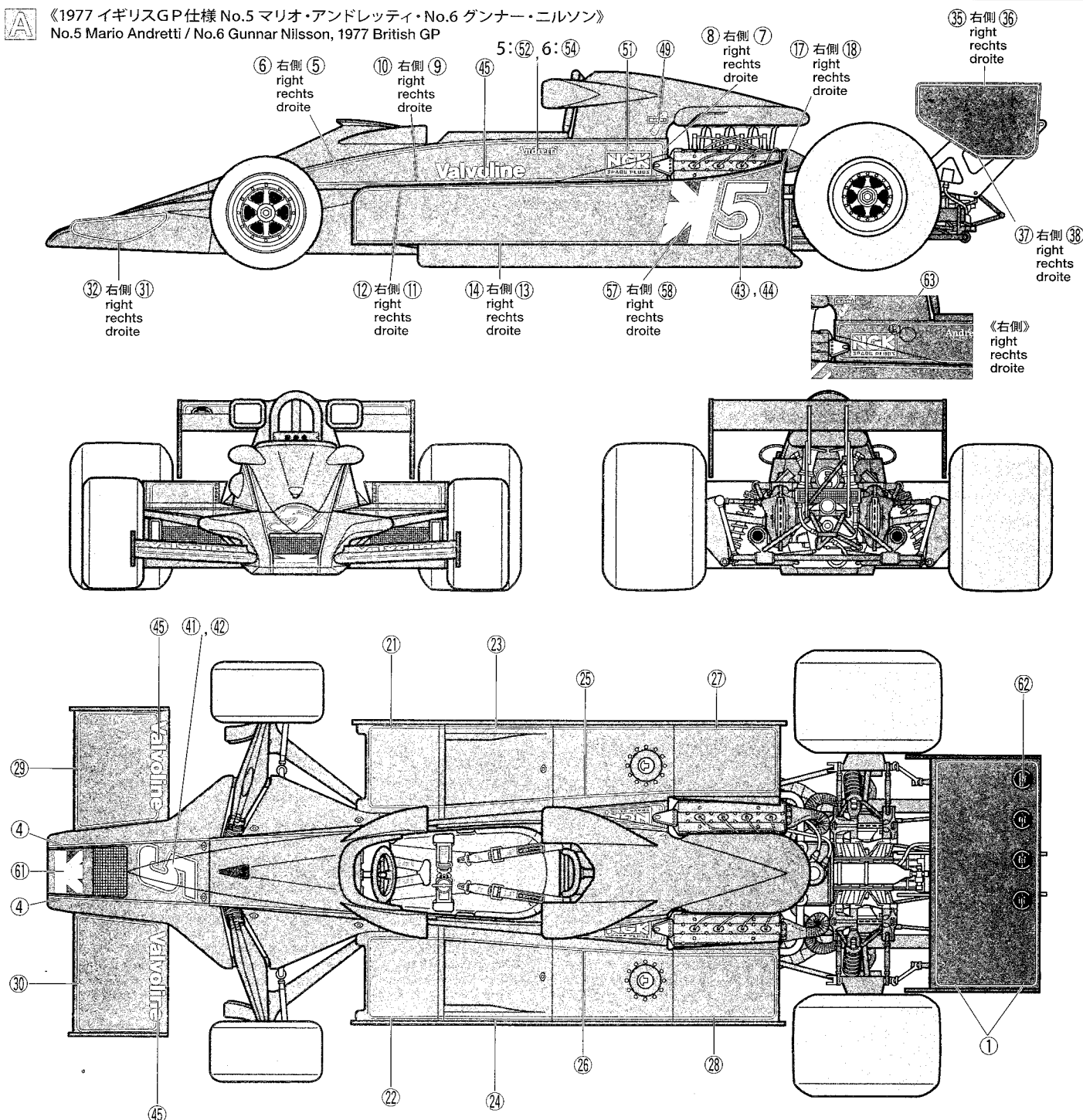

B 《1978 イギリスGP予選仕様 N0.6 ロニー・ピーターソン》
No.6 Ronnie Peterson, 1978 British GP Qualifying Race

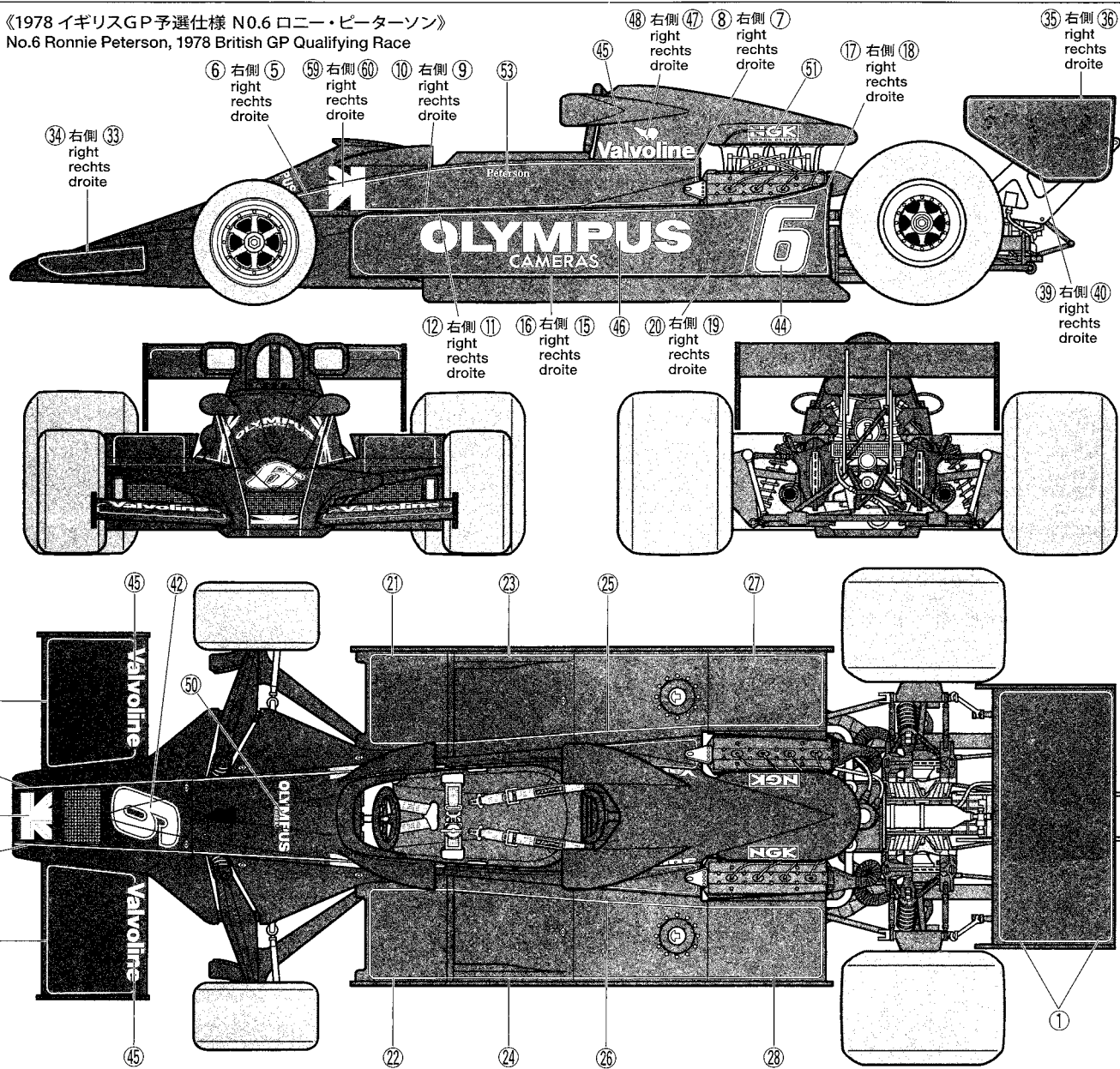

部品請求について

For Japan use only!

★部品をなくしたり、こわした方は、このステッカーが貼られたカスタマーサービス取次店でご注文いただけます。また、当社カスタマーサービスに直接ご注文する場合は、右記の方法でご注文することができます。詳しくは当社カスタマーサービスまでお問い合わせください。



①《郵便振替のご利用法》

郵便局の払込用紙の通信欄に下のリストを参考にITEM番号、スケール、製品名、部品名、部品コード、数量を必ずご記入ください。振込人住所欄にはお電話番号もお書きいただき、口座番号・00810-9-1118、加入者名・(株)タミヤでお振込ください。

②《代金引換のご利用法》

パーツ代金に加えて代引き手数料 (315円) をご負担いただければ、電話またはホームページより代金引換によるご注文をお受けいたします。

③《タミヤカードのご利用法》

タミヤカードをご利用の場合、代金はご指定金融機関の口座引き落としとなります。ご注文は電話またはホームページよりお受けいたします。

《住所》 〒422-8610 静岡県駿河区恩田原3-7

株式会社タミヤ カスタマーサービス

《お問い合わせ電話番号》 静岡 054-283-0003

東京 03-3899-3765 (静岡へ自動転送)

営業時間/平日 ▶ 8:00~20:00 土、日、祝日 ▶ 8:00~17:00

《カスタマーサービスアドレス》

http://tamiya.com/japan/customer/cs_top.htm



1/12
Big Scale
Racing Car

www.tamiya.com

1/12 ロータス タイプ78

ITEM 12037

★価格は予告なく変更となる場合があります。

部品名	価格	部品コード
Aパーツ	660円	0001343
Bパーツ	660円	0001344
Cパーツ	650円	9001032
Dパーツ	650円	0001345
Eパーツ	660円	0001346
Fパーツ	660円	0001347
Gパーツ	660円	0001348
Hパーツ	660円	0001349
Jパーツ	590円	0111133
Kパーツ	520円	0111134
Lパーツ	630円	9111020
Nパーツ	500円	0111137
Pパーツ	400円	0111138
エッチングパーツ	2,000円	9401360
タイヤ袋詰(金具、ビニールパイプ含む)	1,400円	9401041
マーク(a)	580円	1401254
マーク(b)	300円	1401255
インレットマーク	260円	1421552
シートベルト	220円	1401251
説明図	450円	1051738

AFTER MARKET SERVICE CARD

When purchasing replacement parts, please take or send this form to your local Tamiya dealer so that the parts required can be correctly identified. Please note that specifications, availability and price are subject to change without notice.

Parts code	ITEM 12037
0001343	A Parts
0001344	B Parts
9001032	C Parts
0001345	D Parts
0001346	E Parts
0001347	F Parts
0001348	G Parts
0001349	H Parts
0111133	J Parts
0111134	K Parts
9111020	L Parts
0111137	N Parts
0111138	P Parts
9401360	Photo-Etched Parts
9401041	Tire Bag
1401254	Decal (a)
1401255	Decal (b)
1421552	Metal Transfer
1401251	Seat Belt
1051738	Instructions