

**MENG**  
WWW.MENG-MODEL.COM

# Kawasaki *Ninja* **GT2**™

川崎“NINJA”H2™



预上色版  
PRE-COLORED  
EDITION



MT-002s

1/9  
**SCALE**

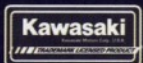

87-271118-38355

Kawasaki Trademarks used under license  
to Rui Ye International Co., Limited.

## 背景简介

NINJA是川崎品质的代名词，历年来被众多名声斐然的车型所共享。代表着川崎前沿品牌的NINJA，在性能上历来都是他们所处的那个时代的领头羊，他们的实力在赛道上被一次又一次地证实。作为一款定位为终极座驾的摩托车，街道版的NINJA H2™脱胎于赛道版的NINJA H2™R。它搭载了一款200马力的机械增压式发动机，足以提供强大的加速度、卓越的高速驾驶潜力、超稳定的控制性能，以及任何车手都能够体验到的感官享受。NINJA H2™动力设备装载有专门为这个增压式发动机而研发的技术。为了调解来自增压器的较高气压同时确保动力输出量的可靠性，整个发动机被设计成相当于拥有自然吸气公升级发动机1.5倍至2倍的能力，实际上，除了它的凸轮轴，汽缸垫和离合器，发动机单元与NINJA H2™R完全相同。

The "Ninja" name is synonymous with Kawasaki performance, and has been shared by many legendary models over the years. Representing Kawasaki's leading edge, Ninja models have always been the performance leaders of their time, and have shown their prowess time and time again on the race track. Designed to be the ultimate motorcycle, the street-going Ninja H2™ is based closely on the closed-course Ninja H2™R. Powered by a 200 PS supercharged engine, it offers intense acceleration, superb high-speed riding potential, supersport-level handling performance, and a sensory experience surpassing anything that riders can find today. The Ninja H2™ power unit is loaded with technology developed specifically for this supercharged engine. In order to accommodate the higher air pressure from the supercharger as well as ensure a high reliability with the over 300 PS output of the closed-course Ninja H2™R, the whole engine was designed to be able to handle stresses 1.5x to 2x greater than on a naturally aspirated litre-class engine. In fact, aside from its camshafts, head gaskets and clutch, the engine unit is exactly the same as the unit on the Ninja H2™R.

Ninjaは世界に誇るモーターサイクルシリーズで、すでにカワサキの高品質の代表になります。カワサキの有名なラインナップとして、性能面で時代のリーダーと言っても過言ではありません。レーシングスポーツでもニンジャの実力を証明しました。ニンジャH2™はレース専用車ニンジャH2™Rの市販モデルとして200hpスーパーチャージャーを搭載、強烈な加速力を提供できるとともにトップスピードと車体安定性を保って、快適な乗り心地は優秀と評判されます。ニンジャNinja H2™のスーパーチャージャーを搭載することに特殊な技術が用いられます。スーパーチャージャーからの高気圧を調節しながら動力を確保できるため、1000cc自然吸気エンジンの1.5倍-2倍の能力を有します。実際、カムシャフト、ヘッドガスケット、クラッチの以外、エンジンはニンジャH2™Rと同じです。

El nombre de "Ninja" es sinónimo de rendimiento en la marca Kawasaki, y ha sido compartido por muchos de sus modelos legendarios a lo largo de los años. Representando la vanguardia de Kawasaki, los modelos Ninja siempre han sido los líderes en rendimiento de su tiempo, y han demostrado su rendimiento una y otra vez en la pista de carreras. Diseñada para ser la moto definitiva, la versión de calle de la Ninja H2™ está muy estrechamente basada en su versión de circuito cerrado la Ninja H2™R. Con un motor sobrealimentado de 200 CV, ofrece una intensa aceleración, sobresaliente estabilidad a alta velocidad, manejabilidad al nivel de una moto supersport y una experiencia sensorial que sobrepasa la de cualquier otra moto disponible en la actualidad. El motor de la H2™ está cargado con tecnología específicamente diseñada para este modelo. Para soportar la superior presión de aire del turbo al mismo tiempo que asegurar la fiabilidad del mismo, que ofrece más de 300 CV de potencia en la versión de circuito H2™R, el motor fue diseñado para ser capaz de soportar un estrés mecánico de 1.5 a 2 veces superior que cualquier otro motor de la categoría de 1000 cc de admisión atmosférica. De hecho aparte de los árboles de levas, juntas y embrague el motor es exactamente igual que el de la versión H2™R. es un escarapate de artesanía, calidad de construcción, excelente ajuste y acabado.





## 制作前请仔细阅读以下内容

Read carefully before assembly.

作る前に必ずお読みください。

Lea con atención antes del ensamblaje.

- 该产品为比例拼装模型，需要使用模型专用制作工具自行组装。制作前需仔细阅读手册，了解基本流程。低年龄制作时需成人看护，看护者请仔细阅读。
- This product is a scale mode kit and should be assembled by using hobby tools. Please read the instructions carefully before you start the assembly. A young modeller should be under the guidance of an adult who should read the instructions carefully.
- 組み立てモデルキットで、工具はプラモデル用をお使いください。作る前に説明書を最後までお読みください。低年齢の方が組み立てるときは保護者の方もお読みください。
- Este producto es una maqueta a escala y se debe ensamblar utilizando herramientas específicas de hobby. Lea atentamente las instrucciones antes de comenzar el montaje. Un adulto supervisor también tendría que leer las instrucciones y guiar si un menor es quien ensamble el kit.

### ⚠ 注意

- 制作时要格外注意工具尖端以及零件尖端，制作工具的尖刃会对身体造成伤害。
- 制作时远离儿童，避免小零件和工具对儿童造成伤害。制作中的包装袋对儿童会造成窒息的危险。

### ⚠ Caution

- When assembling this kit, tools including knives are used. Extra care should be taken to avoid personal injury.
- Keep out of reach of small children. Children must not be allowed to suck any part, or pull vinyl bag over the head.

### ⚠ 注意

- 作るとき、工具の使用には十分注意してください。特にナイフ、ニッパーなどの刃物によるケガや事故に注意してください。
- 小さなお子様のいる所での工作はやめて下さい。小さな部品の飲み込みや、ビニール袋をかぶっての窒息などの危険な状況が考えられます。

### ⚠ Precaución

- Herramientas cortantes se utilizan para el ensamblaje de este kit. Tenga mucho cuidado para prevenir heridas.
- Mantenga el kit alejado de los niños pequeños. No les permita chupar ninguna pieza ni poner la cabeza dentro de la bolsa de plástico.

## ■ 使用工具

### ■ Tools recommended

### ■ 用意する工具

### ■ Herramientas recomendadas



## 水貼使用说明

### Decal application

スライドマークのはりかた

Aplicación de las calcas

- 1 将水贴从薄片上剪下。
- 1 Cut off decal from sheet.
- 2 将水贴在温水中浸泡10秒钟，然后将其放在干净的布上。
- 2 Dip the decal in tepid water for about 10 sec and place on a clean cloth.
- 3 夹住底纸的边缘，将水贴滑动到模型上。
- 3 Hold the backing sheet edge and slide decal onto the model.
- 4 用蘸水的手指将湿润的水贴移动到合适的位置。
- 4 Move decal into position with a wet finger.
- 5 用软布轻轻按压水贴，直到将多余的水和水泡压出为止。
- 5 Press decal gently down with a soft cloth until excess water and air bubbles are gone.
- 1 はりたいマークをハサミで切りぬきます。
- 2 マークをぬるま湯に10秒ほどひたしてからタオル等の布の上におきます。
- 3 台紙のはしを手で持ち、貼るところにマークをスライドさせてモデルに移してください。
- 4 指に少し水をつけてマークをぬらしながら、正しい位置にずらしします。
- 5 やわらかい布でマークの内側の気泡を押し出しながら、おしつけるようにして水分をとります。
- 1 Aplicación de las calcomanías.
- 2 Sumerja la calcomanía en agua templada durante 10 segundos y colóquela en un paño limpio.
- 3 Sostenga la lámina trasera y deslice la calcomanía en la maqueta.
- 4 Coloque en posición la calcomanía con un dedo húmedo.
- 5 Presione la calcomanía suavemente con un paño suave hasta que se elimine el exceso de agua y burbujas de aire.

## 镜面贴使用说明

### Mirror film application

メタルインレットマークの貼り方

Aplicación del film efecto espejo.

- 1 剪下需要粘贴的贴纸。
  - 1 Recortar las pegatinas que necesite.
  - 2 将带保护膜的金屬贴粘于相应位置，反复按压确保粘贴密合，并挤出气泡。
  - 2 Situar el film de efecto espejo en su ubicación. Apretar el mismo contra la superficie y eliminar cualquier burbuja de aire que pueda aparecer.
  - 3 小心移除保护膜。
  - 3 Retirar la capa de protección del film efecto espejo.
- 1 剪下需要粘贴的贴纸。
  - 1 Cut out the stickers you need.
  - 2 将带保护膜的金屬贴粘于相应位置，反复按压确保粘贴密合，并挤出气泡。
  - 2 Apply the mirror film on the part. Press the mirror film for proper adhesion and to remove any air bubble.
  - 3 小心移除保护膜。
  - 3 Remove the protective layer from the mirror film.
- 1 貼りたいメタルインレットマークをきりとりします。
  - 2 保護シールに付けたまま貼りたいところに貼ってから、気泡がないようにしっかりと押さえます。
  - 3 ゆっくりと保護シールを剥がします。



## 零件剪取方式

### Injection gate and sprue puller cleaning

ゲートとスプルーブラー処理のやり方

Limpiado de los puntos de inyección y rebabas

- 首先使用剪钳剪下零件，之后使用笔刀将零件上的残余水口或拉钩切除。
- Remove parts with side cutters and then clean the injection gate residual material or sprue pullers with a hobby knife.
- プラモデル用ニッパーでパーツを切り取ってから、デザインナイフを使い残ったゲートやスプルーブラーを少しずつ削ります。
- Cortar puntos de inyección con los alicates y eliminar las rebabas con una navaja de hobby.

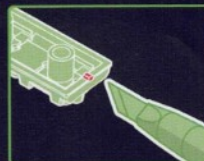

零件图  
Parts  
部品図  
Partes

A Parts



B Parts

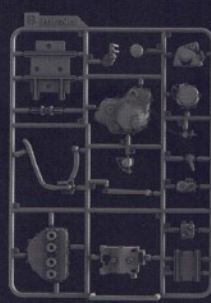

C Parts

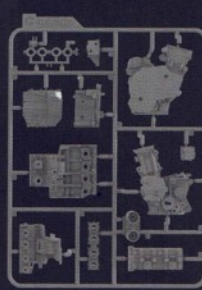

D Parts

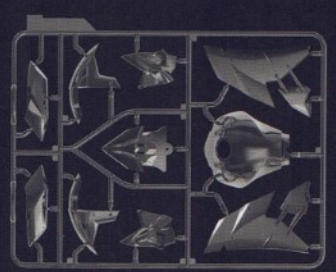

E Parts

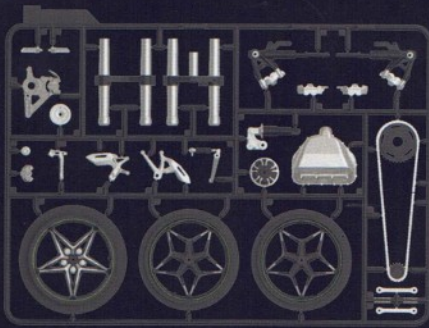

F Parts



N Parts



J Parts



M Parts

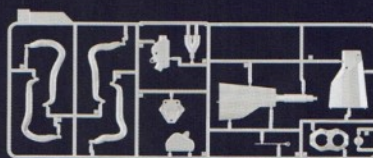

P Parts



Q Parts



R1



R2



R3



R4



R5



H Parts



前轮胎

Front wheel  
前輪  
Rueda delantera



后轮胎

Rear wheel  
後輪  
Rueda trasera



螺丝A x5  
Screw A  
ネジA  
Tornillo A



螺丝B x40  
Screw B  
ネジB  
Tornillo B



螺丝C x20  
Screw C  
ネジC  
Tornillo C



螺丝D x3  
Screw D  
ネジD  
Tornillo D



螺丝E x3  
Screw E  
ネジE  
Tornillo E



螺丝F x2  
Screw F  
ネジF  
Tornillo F

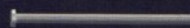

弹簧A  
Spring A  
スプリングA  
Muelle A



弹簧B x2  
Spring B  
スプリングB  
Muelle B



软管  
Thin vinyl tube  
長細いパイプ  
Tubo fino de vinilo



水贴

Decal  
スライドマーク  
Calcomanía

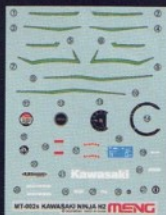

镜面贴

Mirror film  
メタルインレットマーク  
Película espejo



亮洁布

Cleaning cloth  
クリーニングクロス  
Paño de limpieza



W Parts

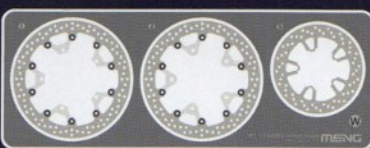

X Parts



螺丝刀

screwdriver  
ねじ回し  
Destornillador



# [ *Engine* ]

200PS

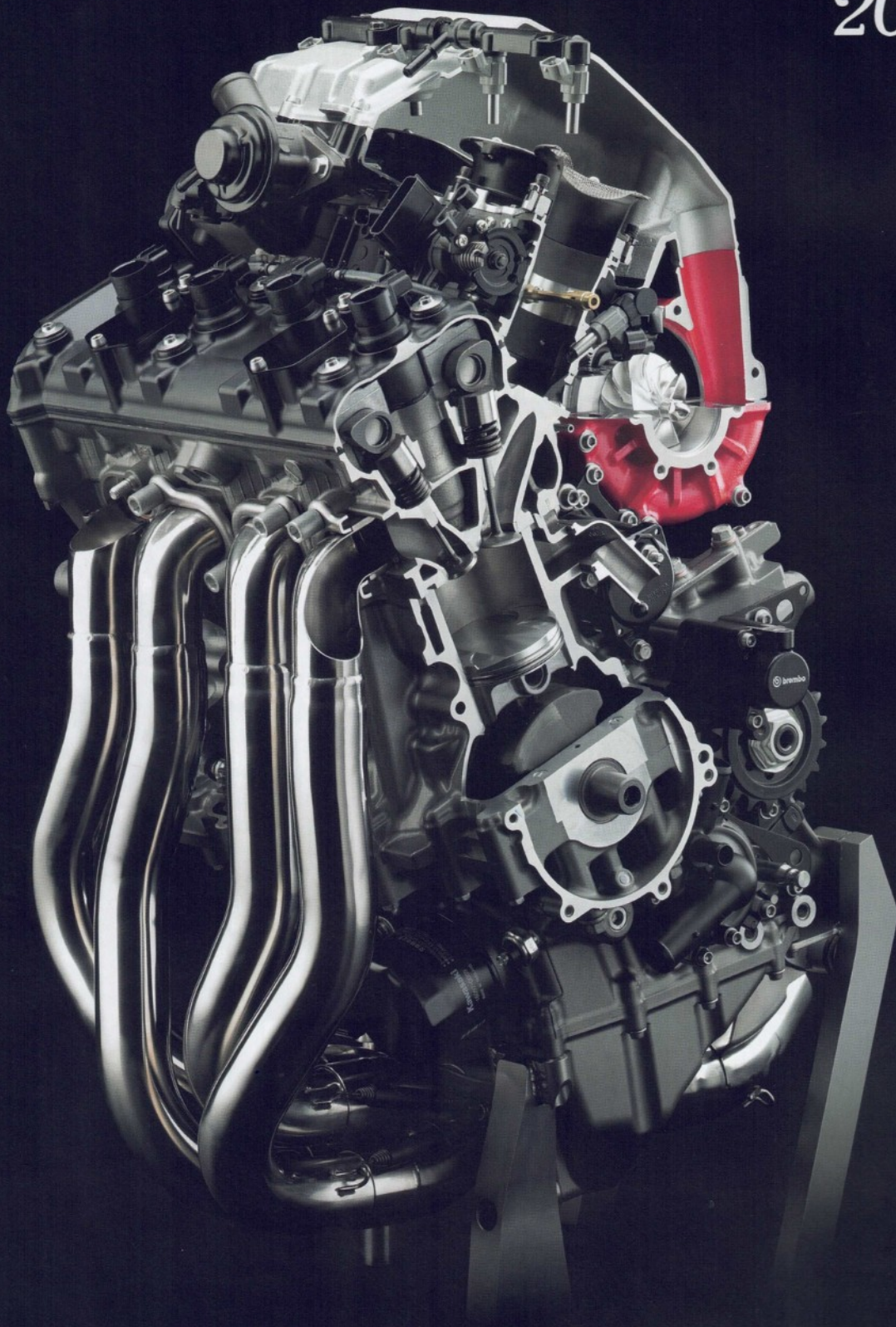

## ■ 发动机

使用增压发动机确保发动机可以满足轻量化的装置中同时具有强大力量的设计需求。除了在发动机装置上的细微差别，增压发动机的进气和排气系统也符合仅限街道使用，确保噪音和排放的标准。NINJA H2™ 200PS输出功率的增加和在封闭赛道下的NINJA H2™R 300PS输出率一样，提供给骑行者在—辆普通摩托车上体验不到的强烈加速的体验。它的内部设计，高度紧凑的巨大潜能，高效以及增压998 CM3直列四缸机，成为川崎重工KHI的专有的技术。

Using a supercharged engine ensures engine design requirements for big power in a lightweight, compact package to be met. Aside from minor differences in the engine unit, and intake and exhaust systems tailored for street use to ensure noise and emissions standards are met, the 200 PS supercharged engine of the Ninja H2™ is essentially the same as the over 300 PS engine of the closed-course Ninja H2™R, delivering an intense acceleration unlike anything you can experience on a naturally aspirated bike. Designed in-house, the immense potential of the highly compact, highly efficient, supercharged 998 cm3 In-Line Four engine is a testament to the technology possessed by the KHI Group.

スーパーチャージャーを使って軽量化と同時にパワーをあげるようになってきます。エンジンの違い以外、スーパーチャージャーの吸気と排気システムも排ガス制限と噪音制限に自他狩ります。Ninja H2™のエンジンはNinja H2™R 300psと同じ200psを発揮できて、ライディングをサポートする最新技術により、ライダーへ操る喜びを提供します。それに998 cm3並列4気筒エンジンが搭載されて、川崎重工業(KHI)の専門技術になります。

Usar un motor sobrealimentado permite obtener un motor de muy alta potencia a la vez que un diseño compacto y ligero. Aparte de los pequeños cambios mencionados en el motor, junto con los sistemas de admisión y escape, diseñados para asegurar el cumplimiento de normas en relación a la emisión de gases y ruido para su uso legal en la calle, el motor de la Kawasaki H2™ es esencialmente el mismo al de la versión H2™R, desarrollando igualmente una aceleración inigualable a la que se pueda experimentar en una moto de admisión atmosférica. Diseñado dentro de la propia factoría de kawasaki, el inmenso potencial del compacto motor de cuatro cilindros en línea y altamente sobrealimentado de 998 cm3 es un testimonio de la tecnología que posee el Grupo KHI.

### 增压器

NINJA H2™R使用的增压器是在川崎重工集团其他公司协助下，由川崎摩托发动机设计师精心打造的，这些公司包括燃气涡轮机械公司，航空公司，以及集团公司技术部。增压器的内部设计与NINJA H2™R发动机的特点形成了完美融合。它的高效和专为摩托车的设计，成为实现最大功率和强大加速度的关键。

The supercharger used in the Ninja H2™R was designed by Kawasaki motorcycle engine designers with assistance from other companies within the KHI Group, namely the Gas Turbine & Machinery Company, Aerospace Company, and Corporate Technology Division. Designing the supercharger in-house allowed it to be developed to perfectly match the engine characteristics of the Ninja H2™R. The highly efficient, motorcycle-specific supercharger was the key to achieving the maximum power and the intense acceleration that engineers wanted to offer.

自社製スーパーチャージャーはガスタービンや航空機エンジン会社、そして技術部門を含める川崎重工のグループ企業の協力のもと、カワサキの2輪エンジンデザイナー達によって設計された。高効率の2輪用スーパーチャージャーがエンジニアが求めていたパワーと圧倒的な加速力達成のためのカギ。

El supercharger usado en la Ninja H2™R fue diseñado por los ingenieros de motores de Kawasaki en coordinación con otras compañías del Grupo KHI (Heavy Industries), como la Compañía de Maquinaria y Turbinas de Gas, Compañía Aeroespacial y la División de Tecnología Corporativa. Diseñar el supercharger dentro de la compañía permitió desarrollarlo para que se ajustara perfectamente a las características del motor de la Ninja H2™R. El supercharger altamente eficiente y específico para este modelo en concreto, fue la clave para lograr la máxima potencia y la intensa aceleración que los ingenieros querían ofrecer.

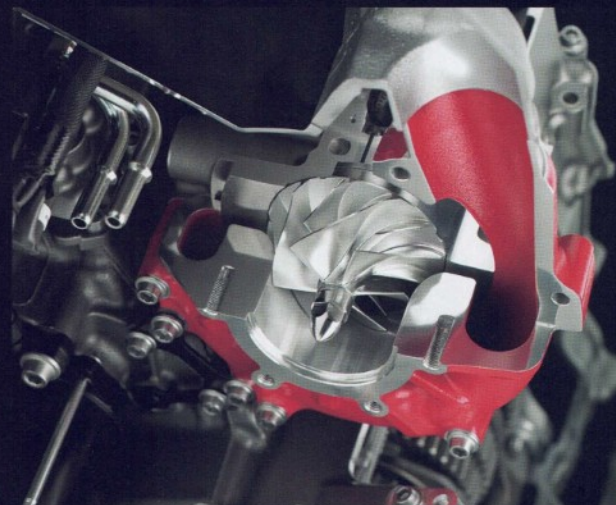

1

发动机组装1  
Engine assembly 1  
エンジンの組み立て1  
Montaje del motor 1

⚠ 螺丝B  
Screw B  
ネジB  
Tornillo B

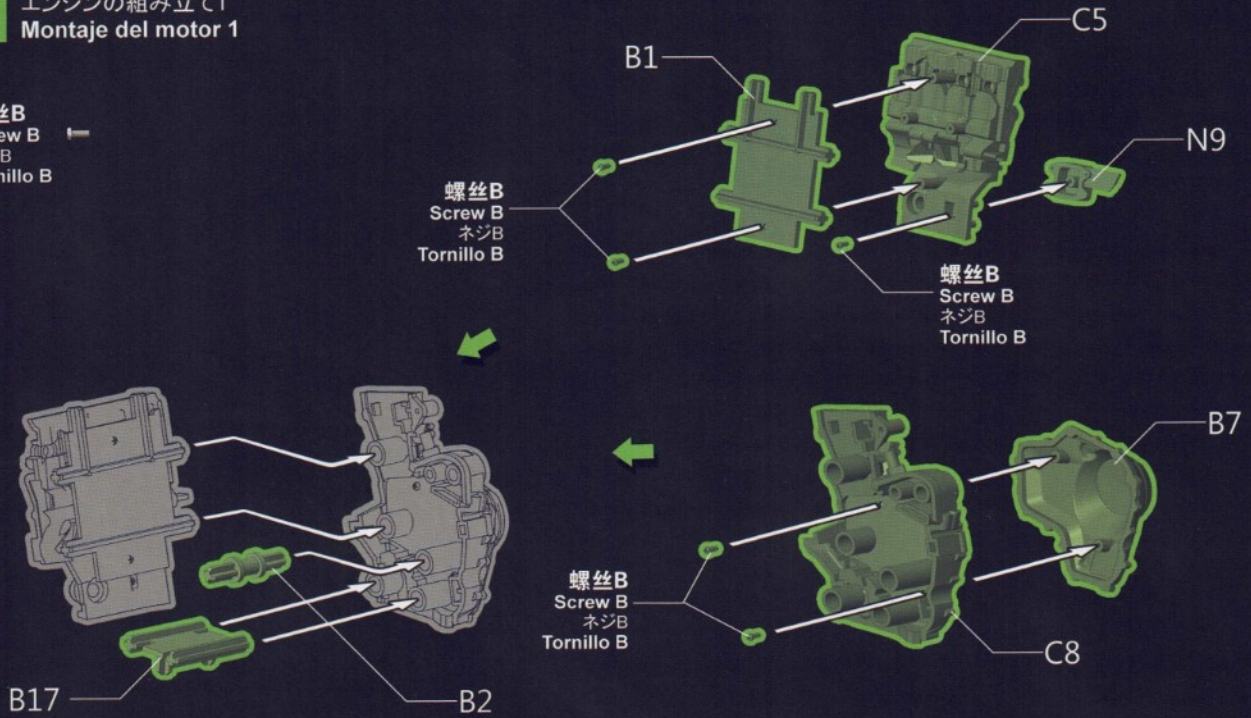

2

发动机组装2  
Engine assembly 2  
エンジンの組み立て2  
Montaje del motor 2

⚠ 螺丝B  
Screw B  
ネジB  
Tornillo B

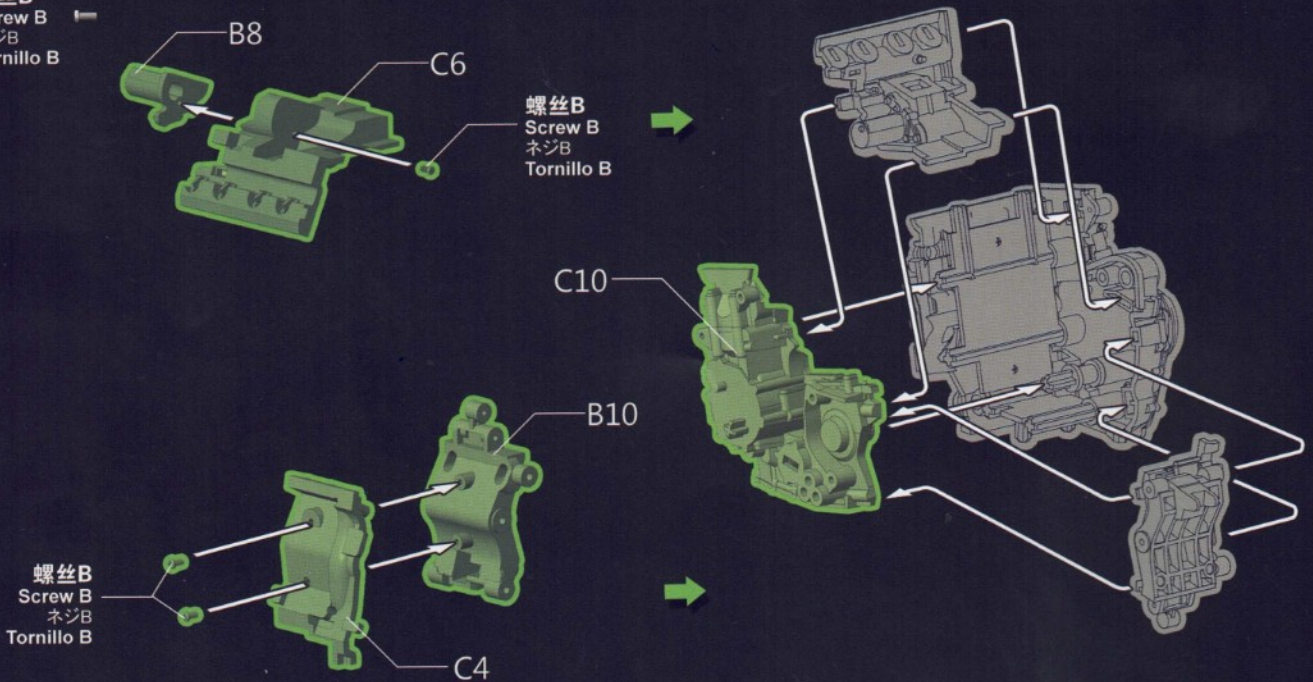

**3**

发动机组装3  
Engine assembly 3  
エンジンの組み立て3  
Montaje del motor 3

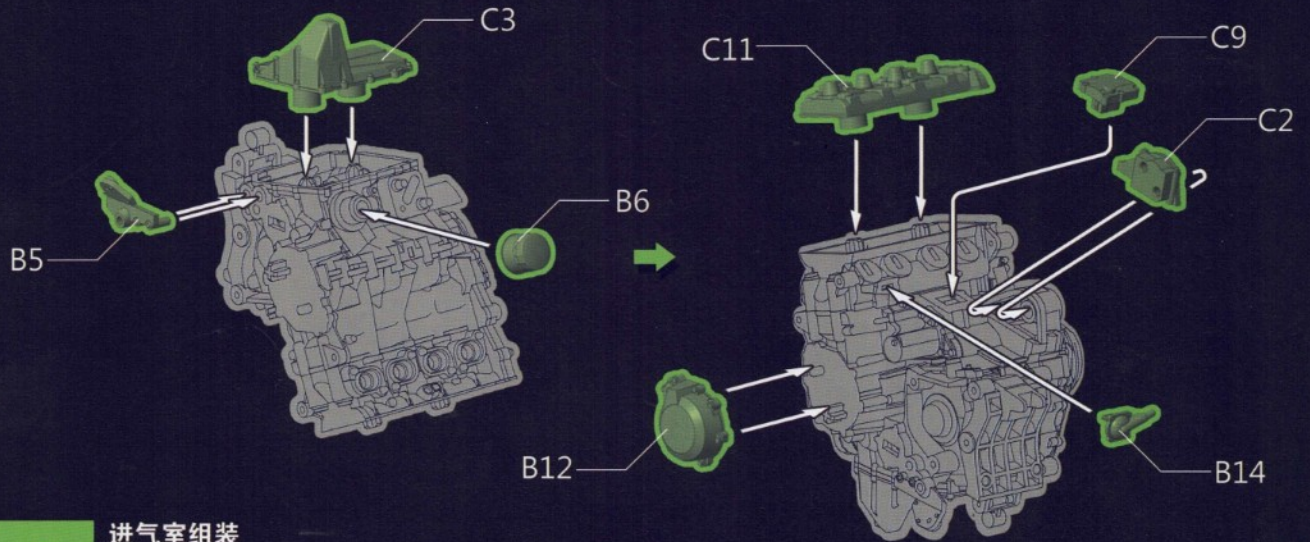

**4**

进气室组装  
Air intake chamber assembly  
空気室の組み立て  
Air intake chamber assembly

- m** 软管
- m** Thin vinyl tube
- m** 長細いパイプ
- m** Tubo fino de vinilo

A 64mm

B 70mm

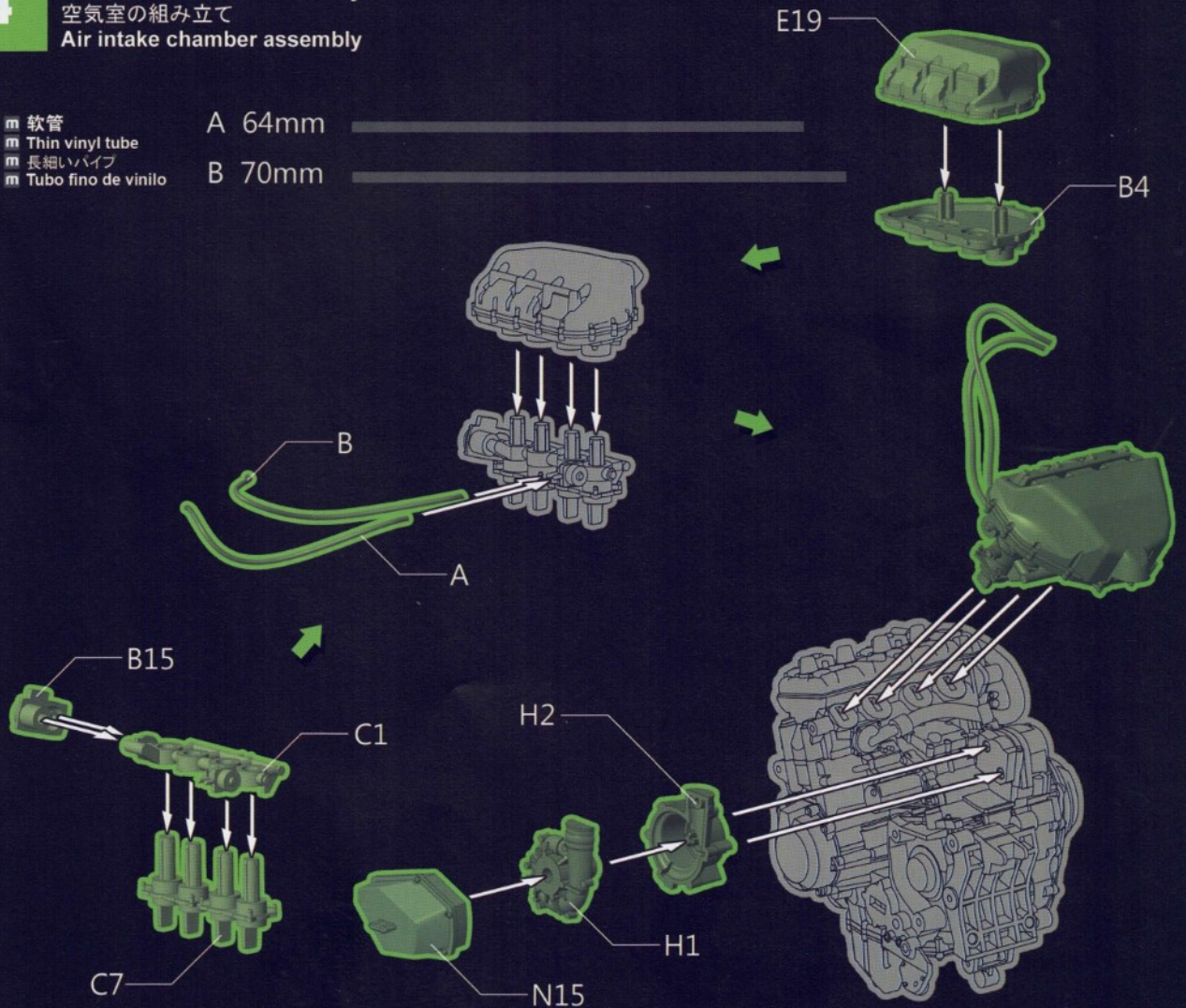

## 车架

格子框架的构造可以提供一个优雅、轻便的方式来满足底盘性能需求。它能利用引擎巨大的能量，让骑手在高速骑行的条件下，以超高的稳定性来处理外部干扰，刚柔并济。它的开放式设计也有效地扩散了增压发动机产生的热量。每一个格子框架的管道直径、厚度和弯曲程度都经过精挑细选，只为让框架的每一个部件都维持必要的刚度。

Using a trellis frame construction offered an elegant, lightweight solution to meeting the chassis' performance requirements. Able to harness the massive power of the engine, it has a balance of stiffness and flexibility that enables a very high level of stability while being able to handle external disturbances at ultra-high speeds. Its open design also helps effectively dissipate heat generated by the supercharged engine. Pipe diameter, thickness and bend of each piece of the trellis frame were carefully selected to obtain the necessary stiffness for that part of the frame.

トレリスフレームは優雅さを感じさせ、シャーシに求められる性能と軽量を同時に実現している。スーパーチャージドエンジンのパワーを包み込み、強靭さと同時に柔軟性を実現している。これによって超高速における挙動をうまくいなすことが可能となっている。トレリス構造によってエンジンが外気にさらされているため、スーパーチャージャーエンジンから発生する熱を効果的に逃がすことにも役立っている。各パートのパイプの太さ、曲がりかたなどは、必要な部分に必要な強靭さを保たせるために入念に計算されている。

El uso de un chasis perimetral tubular ofrece una solución elegante y liviana para cumplir con los requisitos de rendimiento del chasis. Capaz de aprovechar la enorme potencia del motor, tiene un equilibrio entre rigidez y flexibilidad que permite un nivel muy alto de estabilidad mientras que permite al mismo tiempo manejar las perturbaciones externas a altas velocidades. Su diseño abierto también ayuda a disipar efectivamente el calor generado por la sobrealimentación del motor. El diámetro de las vigas del chasis principal, su grosor y el diseño de cada pieza del mismo se seleccionaron cuidadosamente para obtener la rigidez y torsión necesaria para esa parte del mismo".

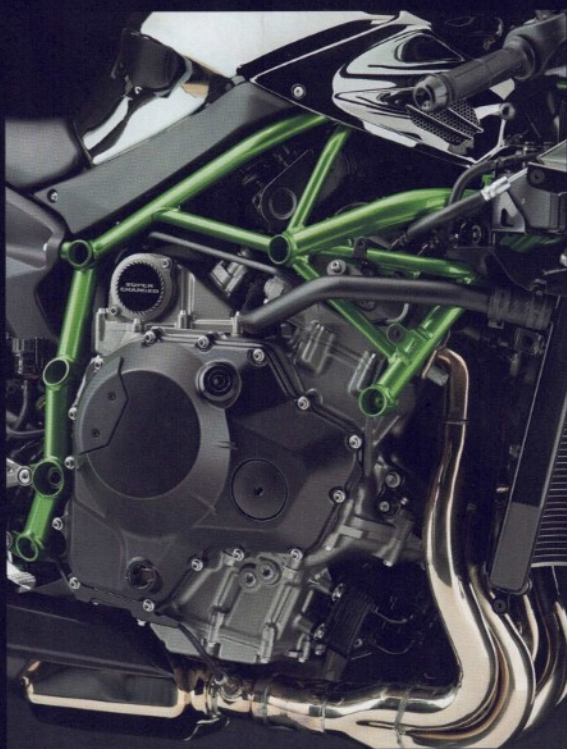

# [ *Frame* ]

## TRELLIS FRAME



5

制动踏杆组装  
Foot brake pedal assembly  
ブレーキペダルの組み立て  
Montaje de la palanca de freno trasero

- ⚠ m 软管
- m Thin vinyl tube C 45mm
- m 長細いパイプ
- m Tubo fino de vinilo

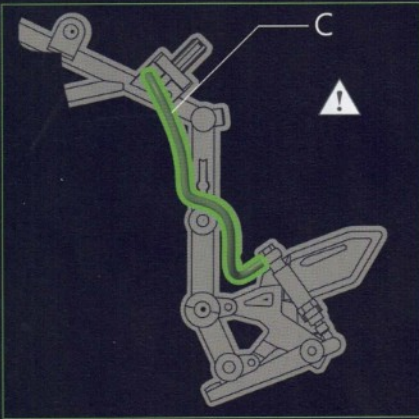
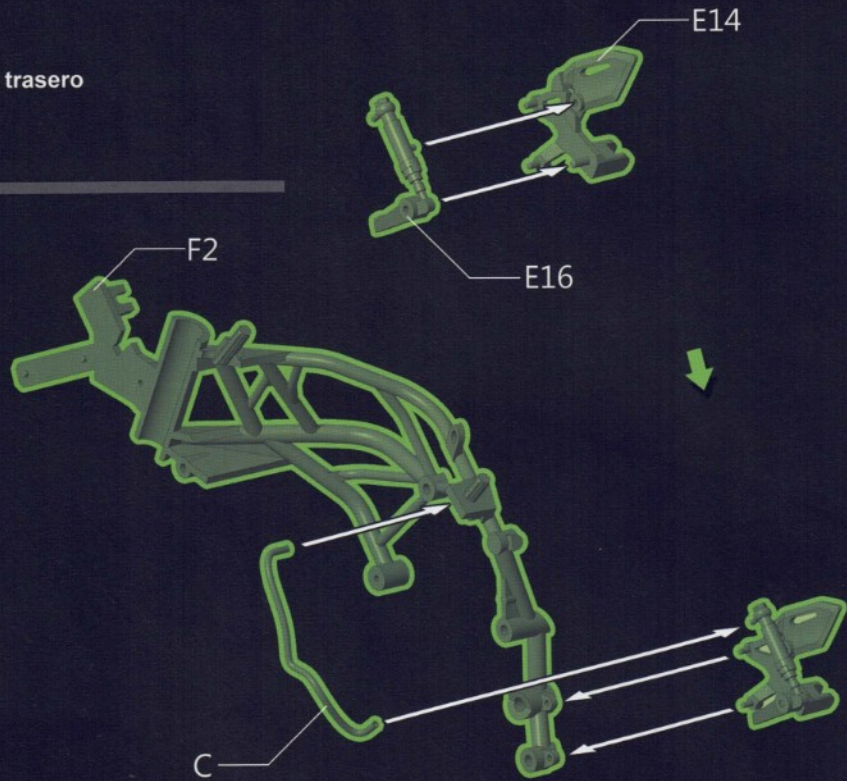

6

车架组合  
Attaching frame  
フレームの取り付け  
Añadiendo el chasis

- ⚠ 螺丝B  
Screw B  
ネジB  
Tornillo B
- ⚠ 螺丝C  
Screw C  
ネジC  
Tornillo C

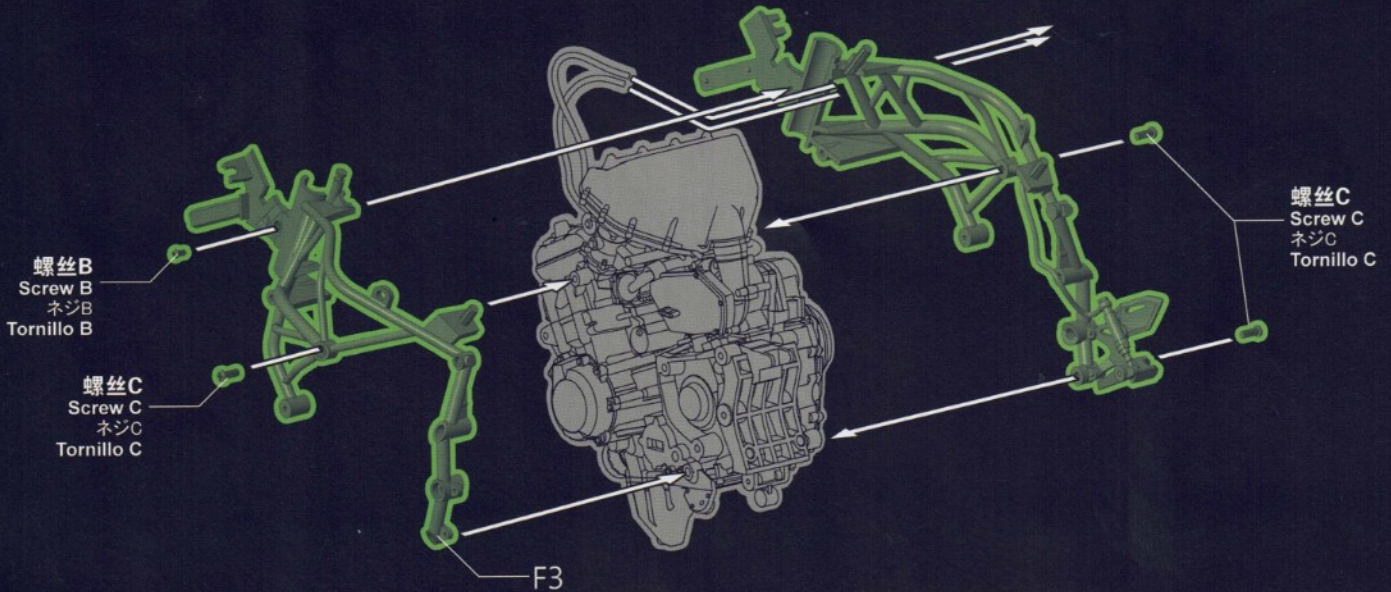
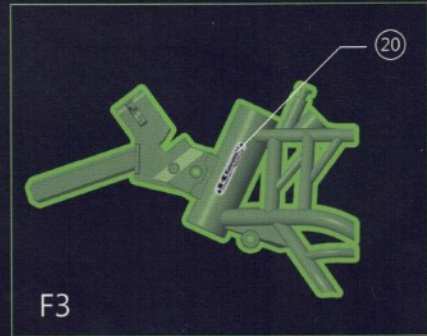

7

摇臂组装  
Swingarm assembly  
アームの組み立て  
Montaje del basculante



此图标所指示的零件对侧相同制作。  
Same for both sides.  
反対側も同じように作ります。  
Igual para ambos lados.

- ⚠ 螺丝B  
Screw B  
ネジB  
Tornillo B
- ⚠ 螺丝D  
Screw D  
ネジD  
Tornillo D

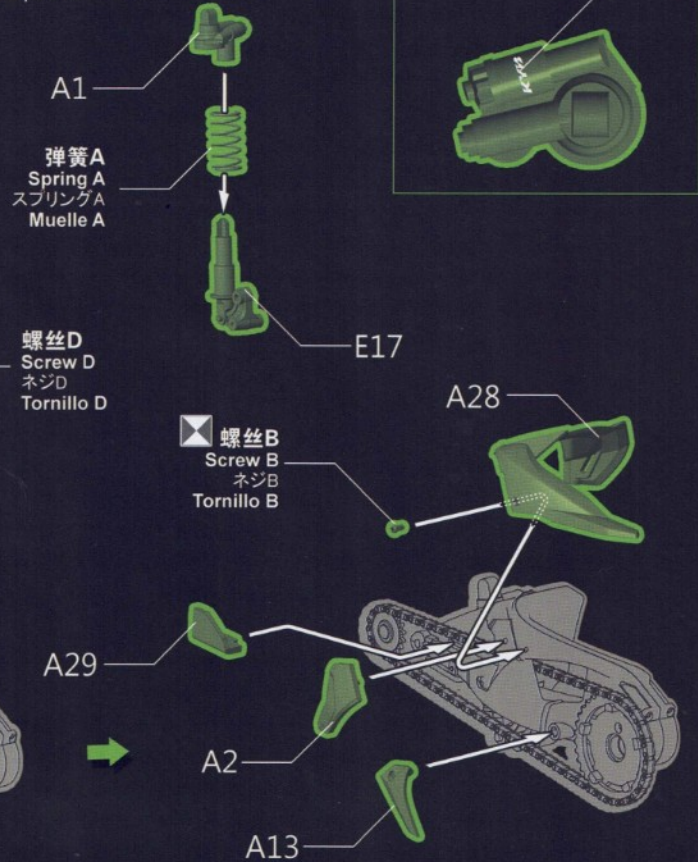
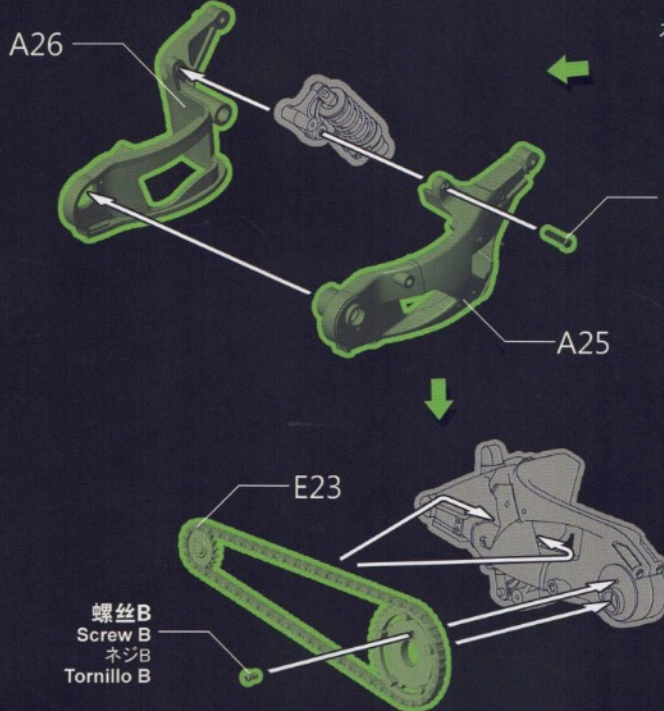

8

后轮刹车盘组装  
Rear wheel brake disc assembly  
後輪のディスクブレーキの組み立て  
Montaje del disco de freno trasero.

- ⚠ 软管  
Thin vinyl tube  
長い細いパイプ  
Tubo fino de vinilo

E 129mm

- ⚠ 螺丝B  
Screw B  
ネジB  
Tornillo B

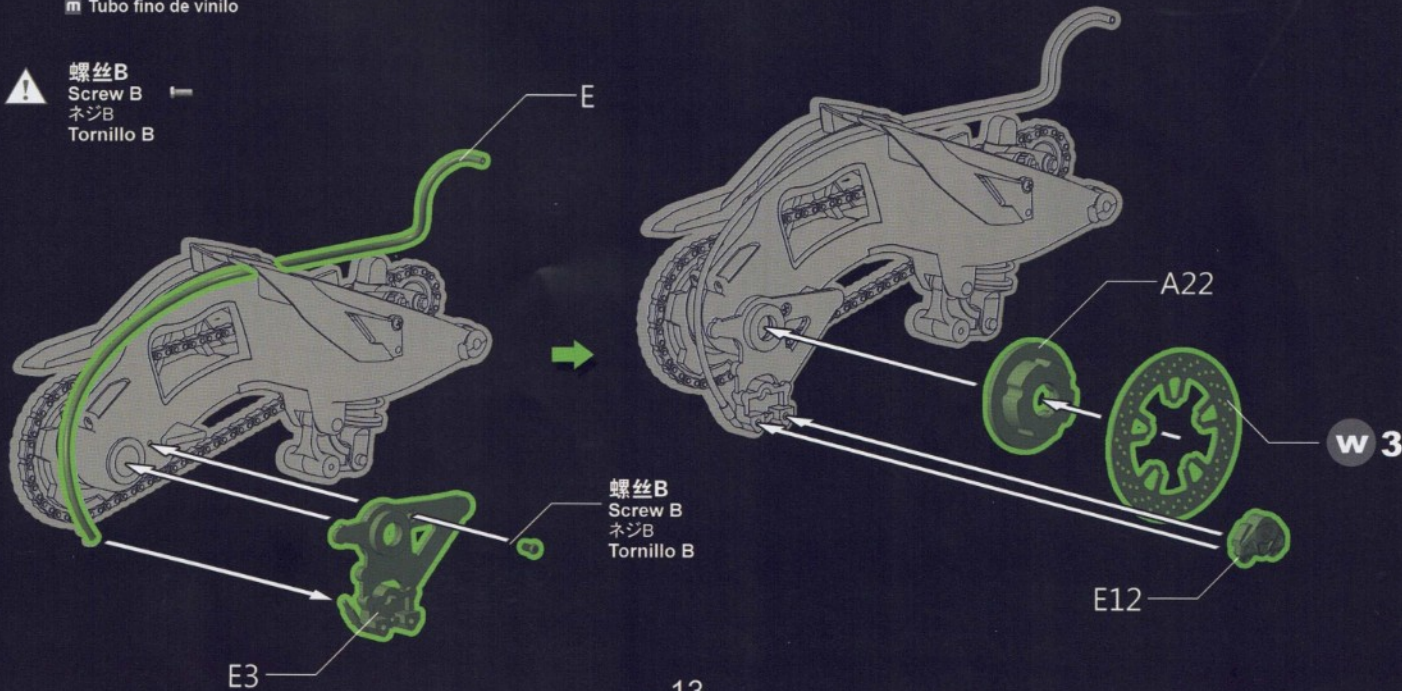

## 摇臂

NINJA H2™R以川崎的第一个单面摇臂为特征。拥有单面摇臂技术的车型允许排气消声器安装在靠近摩托车中心线的地方，确保运动转弯时有一个较高的倾斜角。摇臂安装板，一种创新的新型底盘装置，拴于发动机背部。摇臂枢轴穿过这种底盘，允许摇臂直接安装至发动机。多亏摇臂安装板，框架不再需要使用横梁来获得车辆稳定性，这归功于较轻的框架重量。

The Ninja H2™R features Kawasaki's first single-sided swingarm. Having a single-sided swingarm allows the exhaust silencer to be mounted closer to the bike centreline, ensuring a high bank angle for sporty cornering. The Swingarm Mounting Plate, an innovative new chassis mechanism, bolts to the back of the engine. The swingarm pivot shaft goes through this plate, essentially allowing the swingarm to be mounted directly to the engine. Thanks to the Swingarm Mounting Plate, the frame does not need to use cross members for stability, contributing to the frame's light weight.

カワサキにして初めての片持ち式スイングアームが搭載されている。片持ち構造にすることでエキゾーストパイプを車体の中心近くにレイアウトすることが可能となり、スポーツ走行時の深いバンク角を実現する。スイングアームマウンティングプレートは新しいメカニズムでありエンジン後部にボルトで接続される。スイングアームピボットはこのプレートに接続されており、つまるところスイングアームピボットがエンジンにあるという事になる。この構造のおかげでフレームは安定性確保のためにクロスメンバーを必要としないため、フレーム自体が軽量化に仕上がっている。

El modelo Ninja H2™R presenta el primer basculante monobrazo lateral de Kawasaki. Tener un basculante de un solo lado permite que el silenciador del escape se pueda montar más cerca de la eje central de la moto, asegurando un gran ángulo de inclinación para su uso deportivo curvas. La placa de montaje del basculante, un nuevo e innovador mecanismo de la parte posterior del chasis, se atornilla a la parte trasera del motor. El eje pivotante del basculante atraviesa esta placa, permitiendo esencialmente que el basculante se monte directamente en el motor. Gracias a este sistema de montaje del basculante, no es necesario utilizar piezas adicionales transversales en el chasis para su estabilidad, contribuyendo de esta a la ligereza del cuadro".

## 后轮

星形图案的5-辐刹车车轮设计是在分析和测试的基础上选择的，以便确定超高速性能下的最优刚性平衡。开发中使用的分析技术来自于世界超级摩托车赛。由于发动机产生的大幅度转矩，内后轮上的转花有助于阻止轮胎滑倒在车轮上。NINJA H2™R装配有光滑的轮胎。普利司通赛车V01商用摩托车轮胎就是专为超高速操作而定。

The star-pattern 5-spoke wheel design was selected based on analysis and testing to determine the optimum rigidity balance for ultra-high speed performance. The analysis technology used in their development comes from World Superbike. The Ninja H2™R is equipped with slick tyres. The Bridgestone RACING BATTLAX V01 commercially available superbike racing tyres are rated for ultra-high speed operation.

星形の5本スポークホイールは超高速での剛性バランスなどをシュミレート、分析した中で決定された。これらの分析の技術はカワサキのスーパーバイクからのもの。リヤタイヤのリム内側にはローレット加工が施されており、エンジンが生み出す圧倒的なトルクによるタイヤとリムの空転を防いでいる。Ninja H2™R（ニンジャH2™R）にはスリックタイヤが装備される。ブリヂストンのRACING BATTLAX V01は商用で利用可能な超高速での走行に最適なスーパーバイクレーシングタイヤだ。

El diseño de la rueda de 5 radios con patrón de estrella se seleccionó basándose en análisis y pruebas para determinar el punto de rigidez óptimo para su rendimiento a velocidad ultra alta. La tecnología de análisis utilizada en su desarrollo proviene del campeonato mundial de Superbikes. La Ninja H2™R viene equipada con neumáticos lisos "slick". Los neumáticos Bridgestone RACING BATTLAX V01 de que se utilizan en el campeonato de Superbikes y que disponibles comercialmente. Éstos están clasificados para su uso a velocidad ultra alta".



# Swingarm

SINGLE-SIDED



9

后轮组装  
Rear wheel assembly  
後輪の組み立て  
Montaje rueda trasera

▲ 螺丝E  
Screw E  
ネジE  
Tornillo E

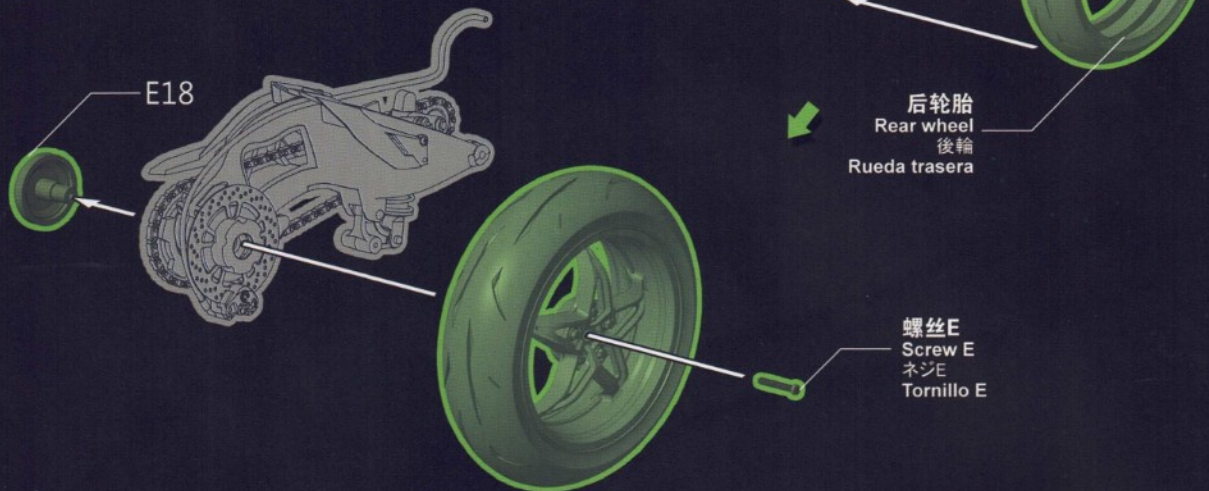

10

摇臂组合  
Attaching swingarm  
アームの組み立て  
Añadiendo basculante

▲ 螺丝B  
Screw B  
ネジB  
Tornillo B

▲ 螺丝E  
Screw E  
ネジE  
Tornillo E

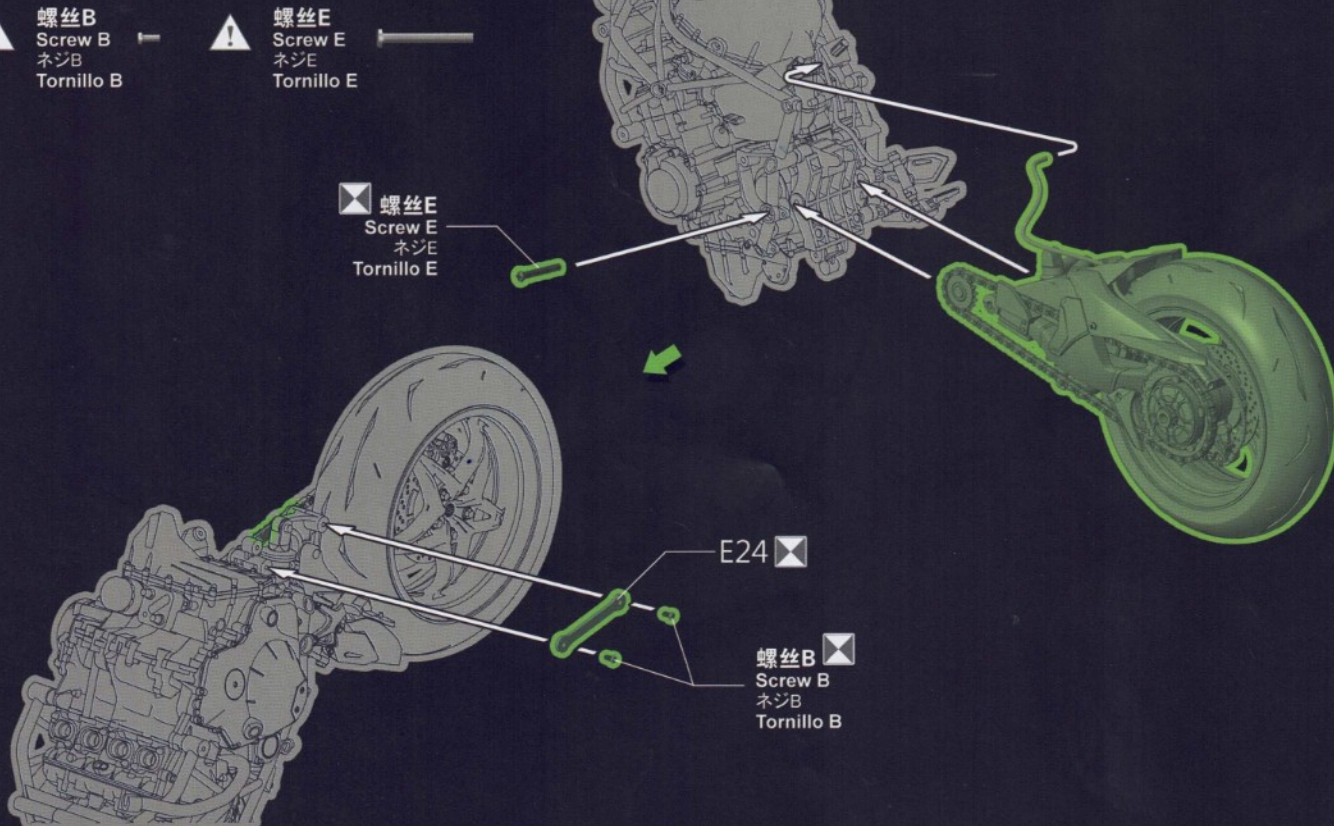

11

档位脚踏杆组装  
Shift lever assembly  
シフトペダルの組み立て  
Montaje de la palanca de cambio

E 74mm

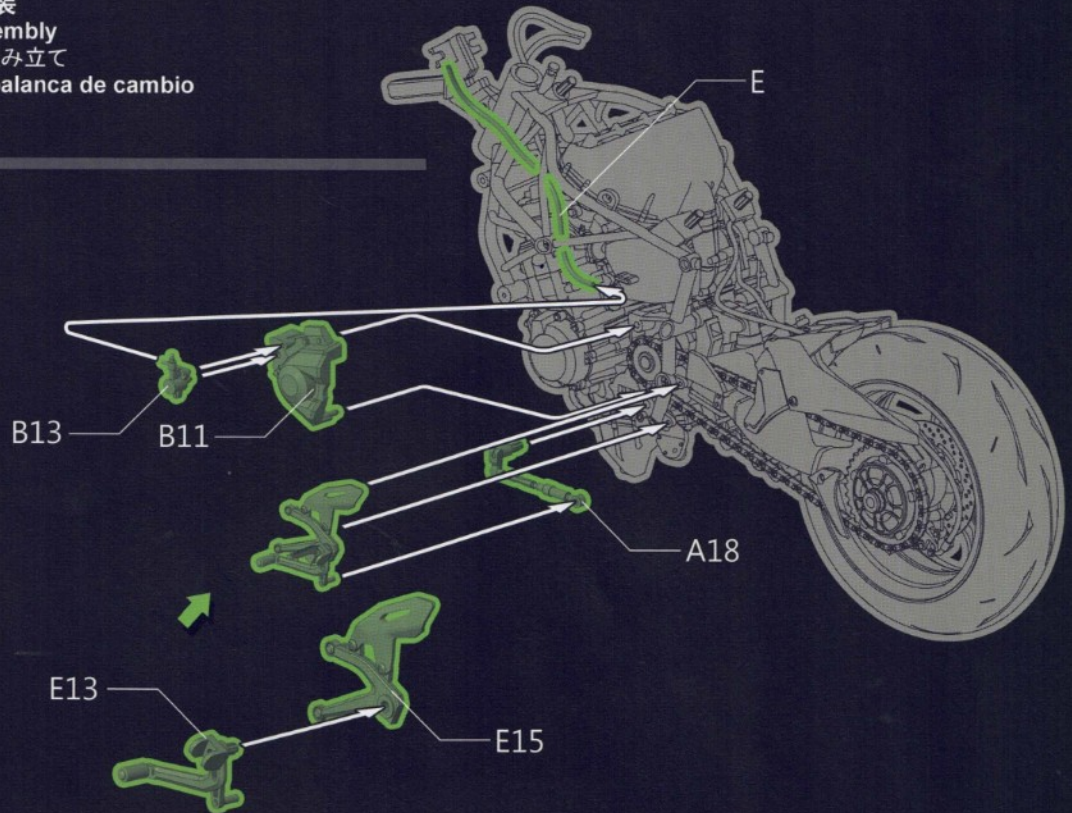

12

排气管组装  
Exhaust pipe assembly  
排気管の組み立て  
Ensamblado de la tubo de escape



- m 排气管组装时注意定向。
- m Pay attention to the locations of exhaust pipe parts.
- m 排気管を組み立てるとき、向きを注意してください。
- m Preste atención a las ubicaciones de las piezas del tubo de escape.

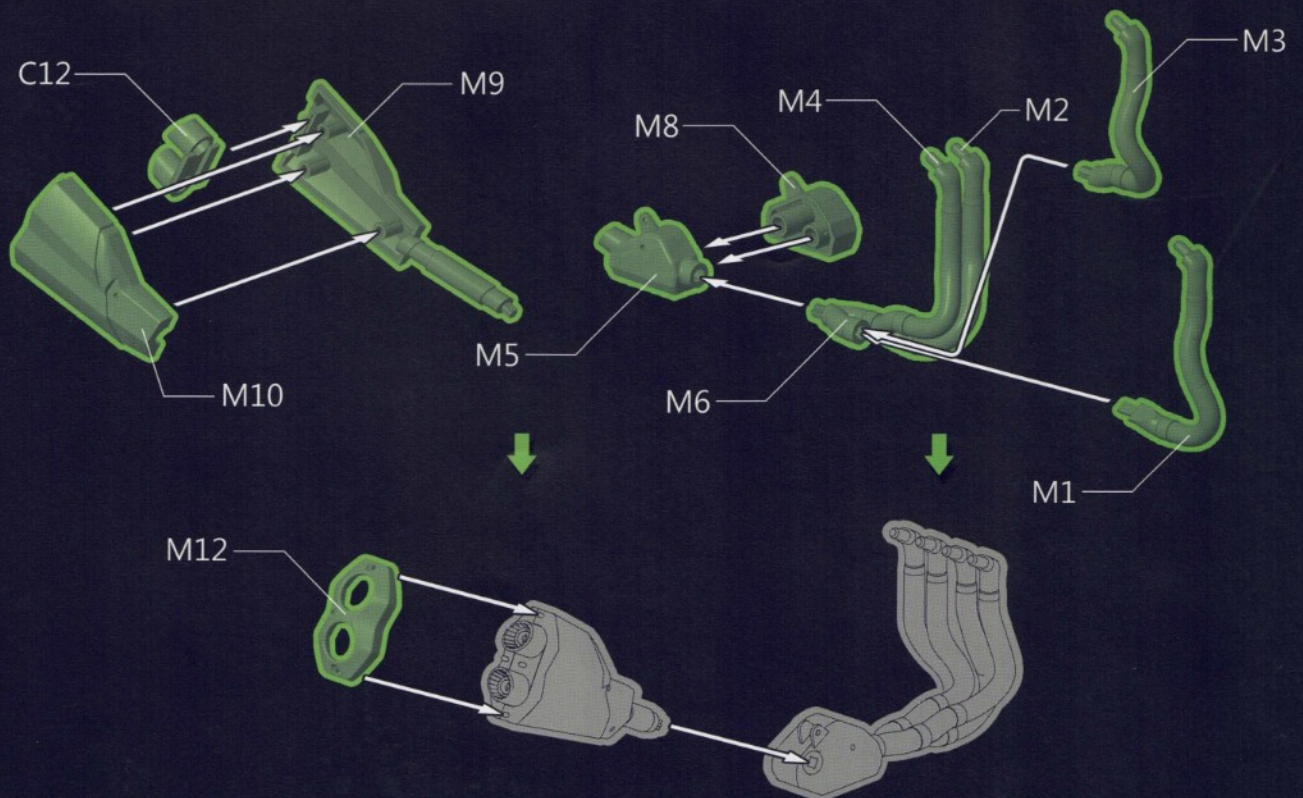

13

排气管组合  
Attaching exhaust pipes  
排気管の取り付け  
Juntando partes de la tubo de escape

 螺丝B  
Screw B  
ネジB  
Tornillo B

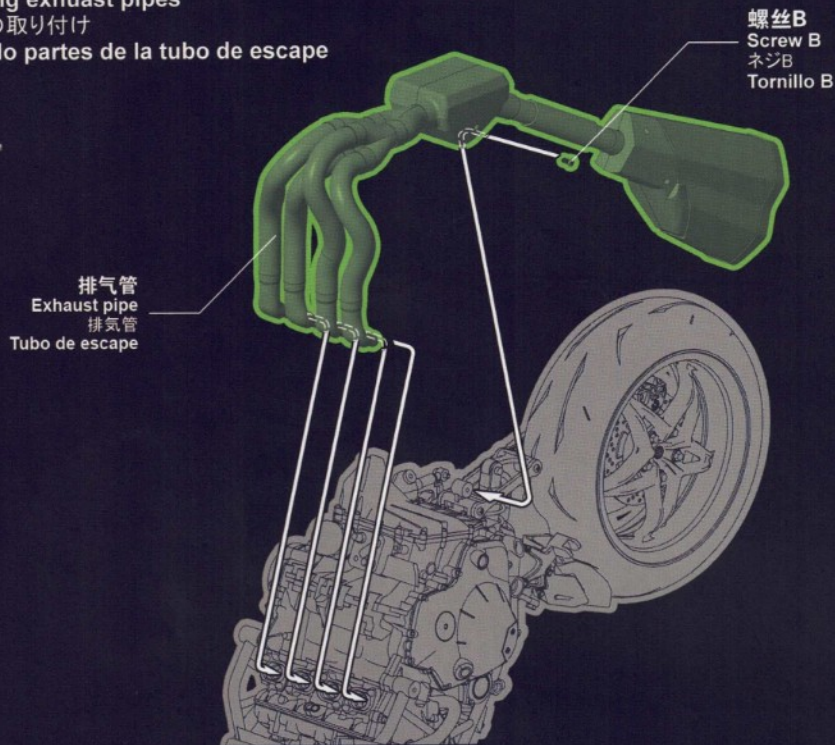

14

散热器组装及组合  
Assembling & attaching radiator  
ラジエーターの組み立てと取り付け  
Montando y añadiendo el radiador

 螺丝C  
Screw C  
ネジC  
Tornillo C

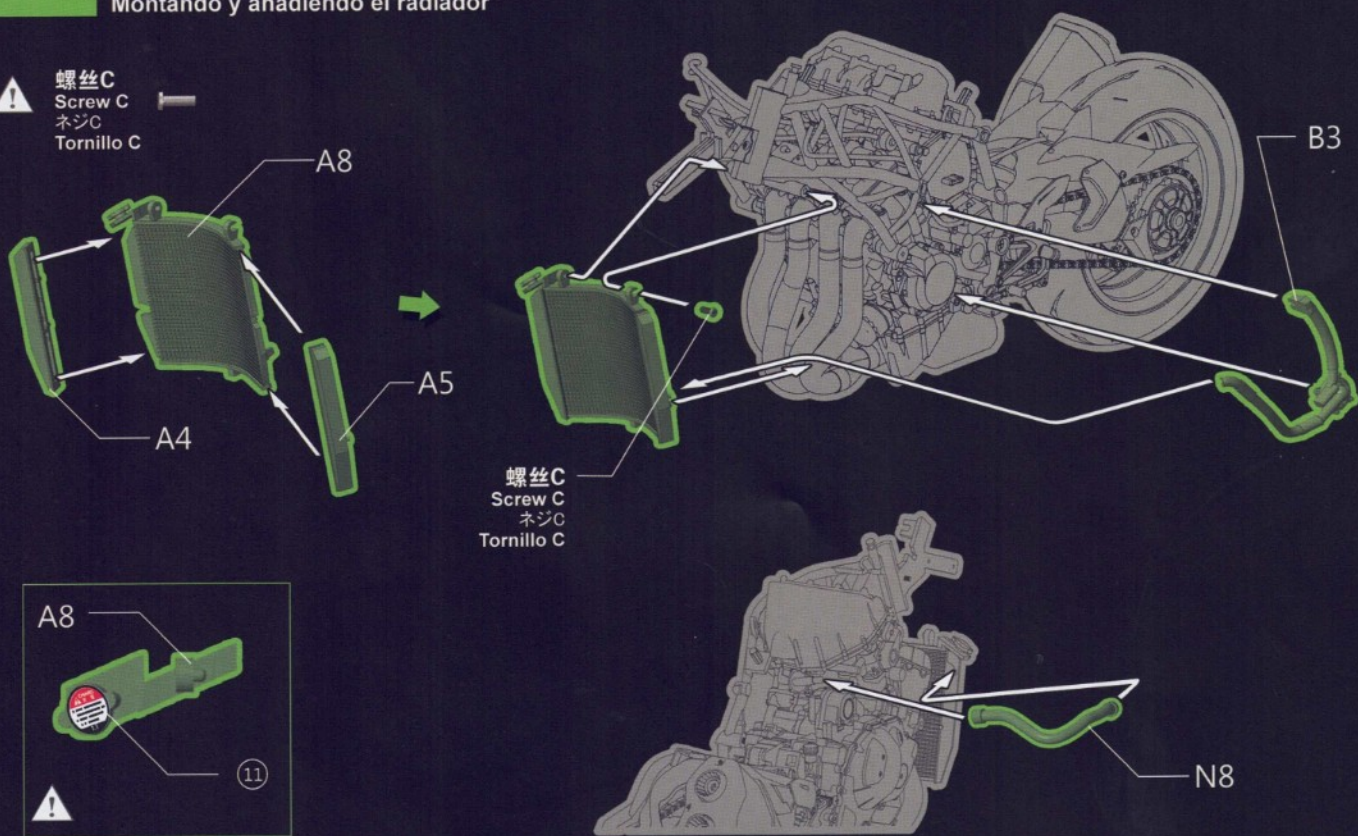

15

前轮组合  
Attaching front wheel  
前輪の取り付け  
Añadiendo la rueda delantera

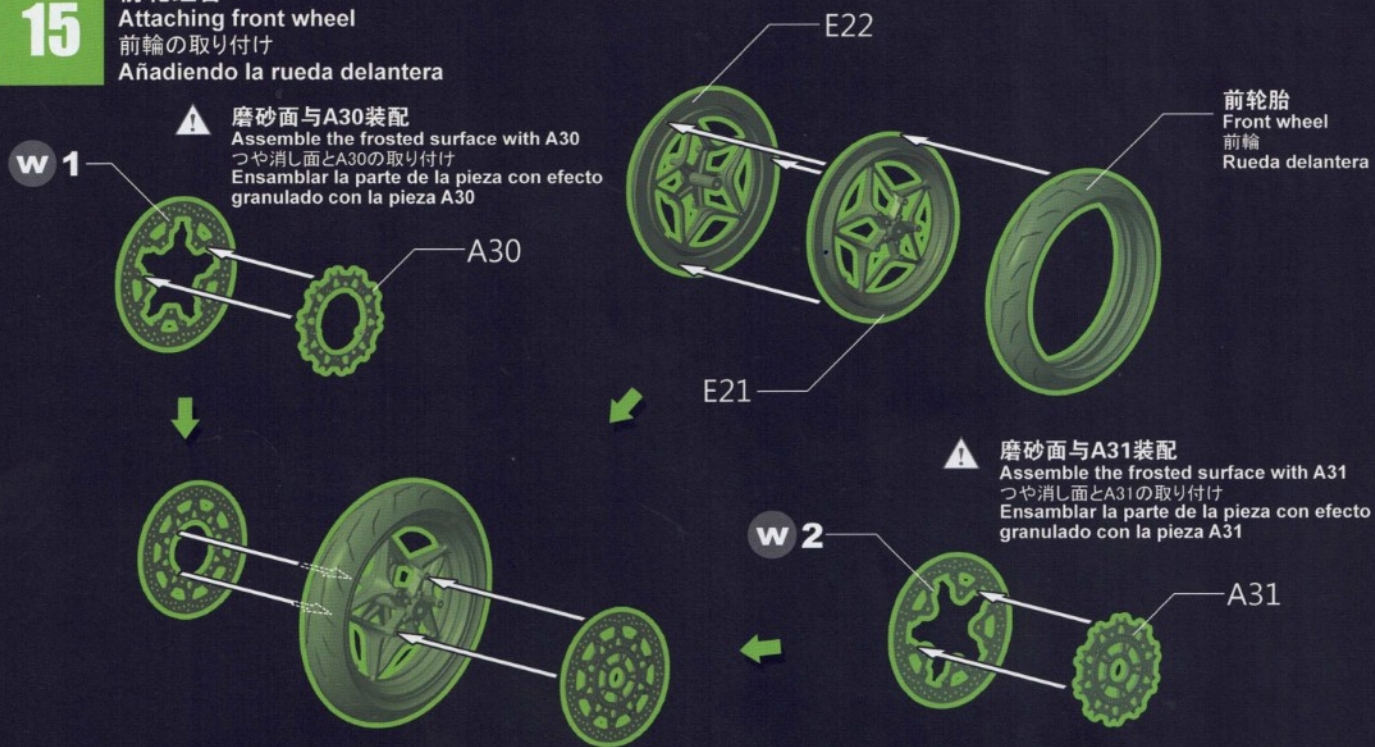

16

前叉组装  
Front fork assembly  
フロントフォークの組み立て  
Montaje de la horquilla delantera

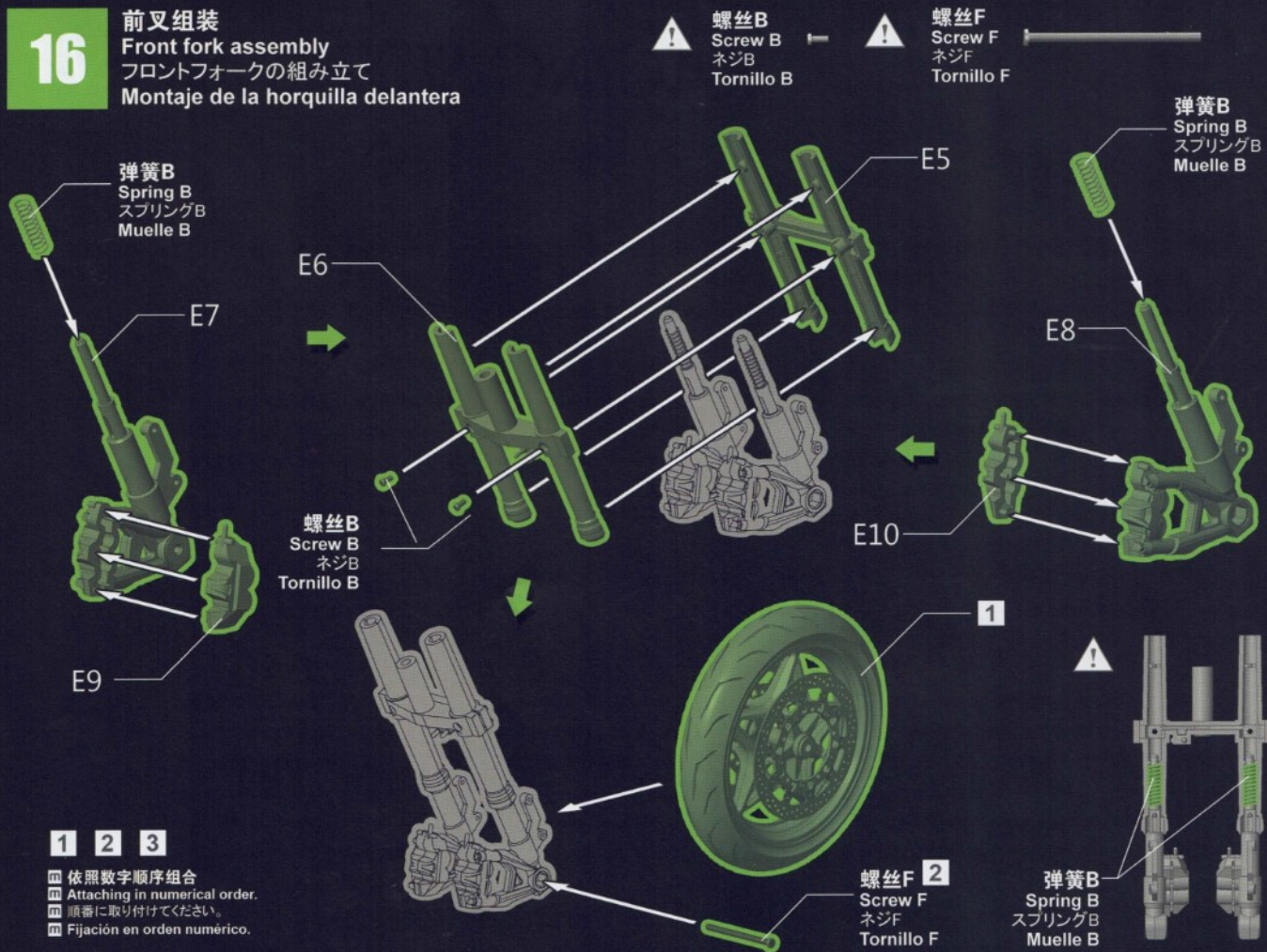

## 刹车

—双巨大的直径330mm、厚度5.5mm的BREMBO半浮盘可以提供卓越的制动力。盘外缘中心运行的凹槽可以增加较大的散热表面积。双重径向铸铝实心卡钳紧扣前盘。对抗4-活塞卡钳的高度刚性可以产生精湛的制动力。BREMBO径向泵主缸在被运往川崎之前会得到额外的注意。每部分都是被检查和调整过的以便消除任何无效的冲程。双重径向铸铝实心卡钳紧扣前盘。对抗4-活塞卡钳的高度刚性可以产生精湛的制动力。

A pair of massive  $\Phi 330$  mm Brembo semi-floating discs with a thickness of t5.5 mm deliver superb braking force. Grooves running down the centre of the outer edge of the discs increase their surface area for greater heat dissipation. Dual radial-mount Brembo cast aluminium monobloc calipers grip the front discs. The highly rigid opposed 4-piston calipers contribute to the superb braking force. Brembo radial-pump master cylinder and reservoir receive extra attention before being shipped to Kawasaki. Each part is examined and adjusted to eliminate any ineffective (idle) stroke.

5.5mm厚330mmブレンド製セミフローティングディスクは優れた制動力を発揮する。ディスク中心のグルーブは表面積を通常のプレートよりも増しているため、優れた放熱効果を発揮する。デュアルラジアルマウントのブレンド製対向4ポットモノブロックキャリパーは優れた制動力に貢献している。ラジアルマスター・シリンダー、リザーバーは徹底的にアイドルストロークを無くした状態に調整されている。

Un par de enormes discos semi-flotantes Brembo de 330 mm de diámetro con un grosor de 5.5 mm ofrecen una excelente fuerza de frenado. Las ranuras que recorren los discos desde el borde central hasta el exterior de los mismos aumentan el área de la superficie de disipación del calor. Las pinzas de aluminio fundido de Brembo de montaje radial doble sujetan los discos delanteros. Las pinzas, de 4 pistones opuestos de alta rigidez contribuyen a la excelente fuerza de frenado. El cilindro maestro y el depósito de la bomba de freno radial Brembo reciben atención adicional antes de ser enviados a Kawasaki. Cada parte es examinada, optimizada y ajustada para eliminar cualquier vacío en su accionamiento\*.



# [ Front fork ]

## RACING SUSPENSION

### ■ 前悬挂

基于汽-油分离原理，分隔筒专为摩托车比赛而开发，KYB's AOS-II 赛车悬挂初次登场。专为降低摩擦而设计的前叉43mm的前叉提供了平滑的初始行程以及后续的强力阻尼。当悬挂工作时，油阻尼筒底部的大型直径32mm的自由浮动活塞会在密封的内外管区域之间泵油。这会提供一种减阻膜管，在上方的管道可以互相滑动，会使得骑行的动作格外流畅。

Based on the Air-Oil Separate cartridge fork developed for motocross racing, KYB's AOS-II racing suspension makes its asphalt debut. Designed for low friction, the  $\Phi 43$  mm front fork offers smooth initial action followed by strong damping at the end of the stroke. As the suspension works, a large  $\Phi 32$  mm free-floating piston at the bottom of the oil-damping cartridge pumps oil up to a sealed area between the inner and outer tubes. This provides a friction-reducing film on which the tubes can slide against each other, resulting in extremely smooth action.

モトクロスの世界で開発されたオイルとエアが別のカートリッジに内蔵された構造のKYB製AOS-IIフロントフォークが初めてロードバイクに採用された。ローフリクションを徹底した作りの43mmフォークは初期の動きは軽く、奥側の動きはダンピングがしっかりと効いたものになっている。

Basada en la horquilla de cartucho separado Aire-Aceite desarrollada para las carreras de motocross. Este modelo de horquilla para carreras, AOS-II de KYB hace su debut en el asfalto. Diseñada para una baja fricción, la horquilla delantera de  $\Phi 43$  mm ofrece una acción inicial suave seguida de una fuerte amortiguación al final de su recorrido. Mientras la suspensión funciona, un gran pistón flotante de  $\Phi 32$  mm en la parte inferior del cartucho amortiguador, bombea aceite hasta un área sellada entre los tubos interno y externo. Esto proporciona una película de reducción de fricción sobre la cual los tubos pueden deslizarse unos contra otros, lo que resulta en una acción extremadamente suave.

盘外  
盘。对  
往川崎  
双重径

of t5.5  
outer  
ual ra-  
s. The  
force.  
before  
te any

発揮す  
優れ  
モノブ  
ター、

on un  
recor-  
tan el  
minio  
s. Las  
rza de  
o reci-  
mina-  
o".



## 17

### 前挡泥板组合

Attaching front fender

フロントフェンダーの取り付け

Añadiendo el guardabarros delantero

⚠ 螺丝A  
Screw A  
ネジA  
Tornillo A

⚠ 螺丝B  
Screw B  
ネジB  
Tornillo B

⚠ m 软管  
Thin vinyl tube  
長い細いパイプ  
Tubo fino de vinilo

F 38mm

G 42mm

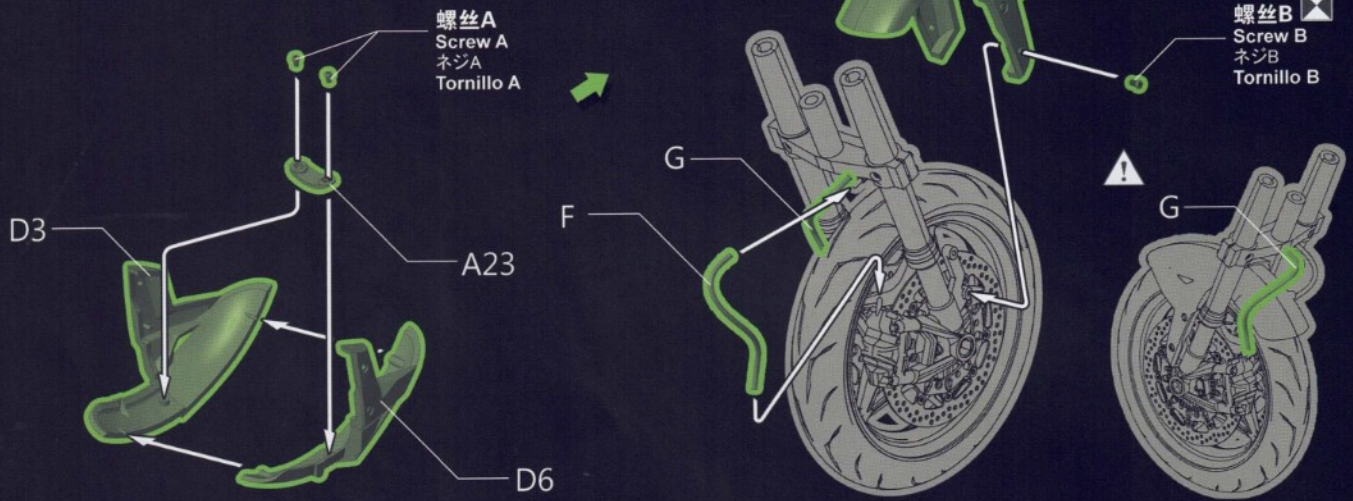

## 18

### 前叉组合

Attaching front fork

フロントフォークの組み立て

Añadiendo la horquilla delantera

⚠ 螺丝F  
Screw F  
ネジF  
Tornillo F

此图标所指示处需切除。  
Remove.  
指示の部分を切り取ります。  
Удалить.

螺丝F  
Screw F  
ネジF  
Tornillo F

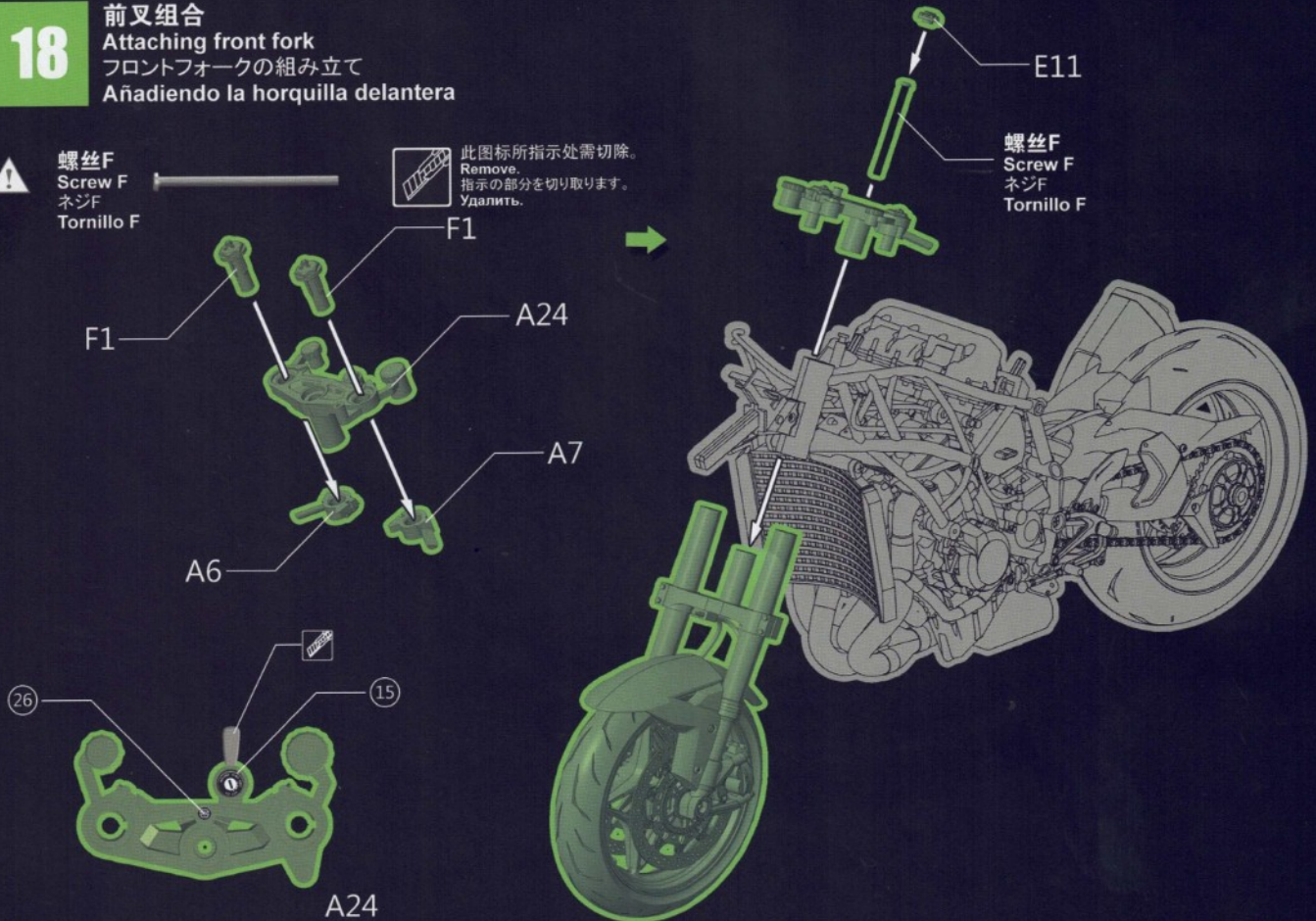

**19** 车把组装  
Handlebar assembly  
ハンドルの組み立て  
Montaje del manillar

H 38mm

- ⚠ 细软管
- ⚠ Thin vinyl tube
- ⚠ 長細いパイプ
- ⚠ Tubo fino de vinilo

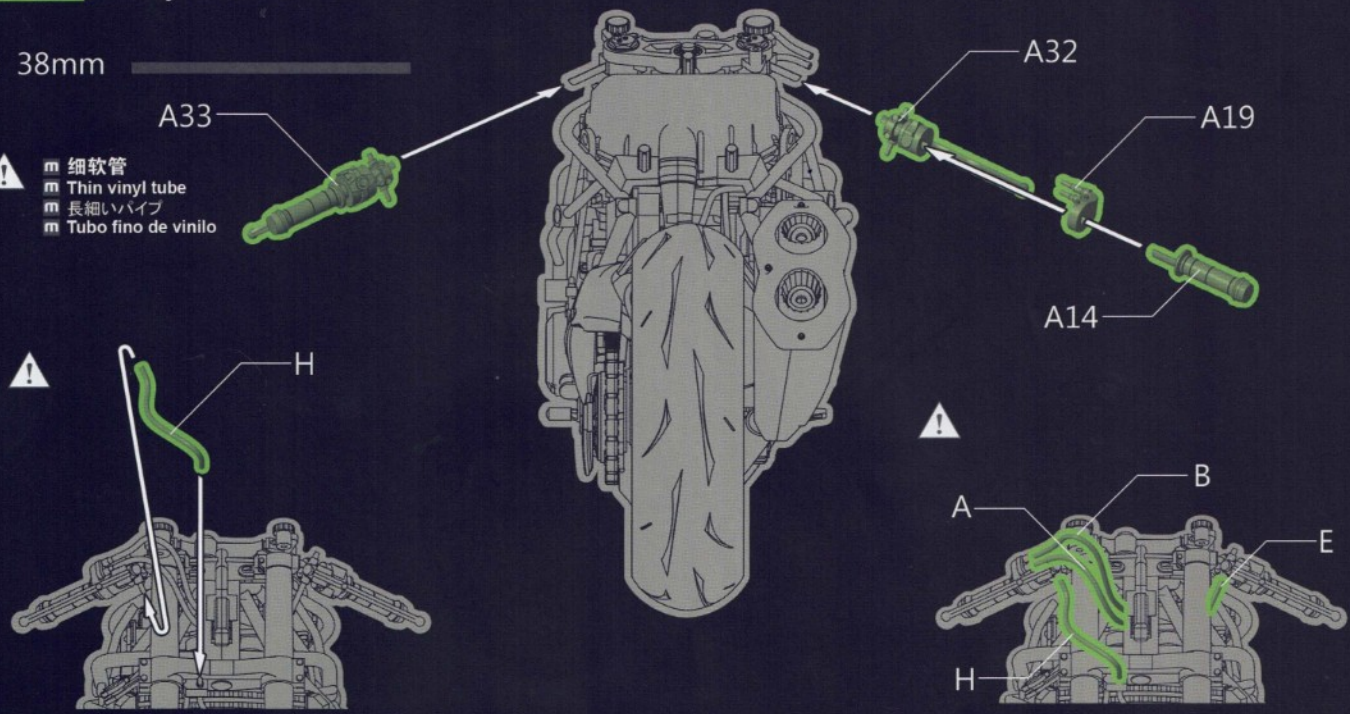

**20** 油箱组装  
Fuel tank assembly  
燃料タンクの組み立て  
Montaje del tanque de combustible

- ⚠ 螺丝C
- ⚠ Screw C
- ⚠ ネジC
- ⚠ Tornillo C

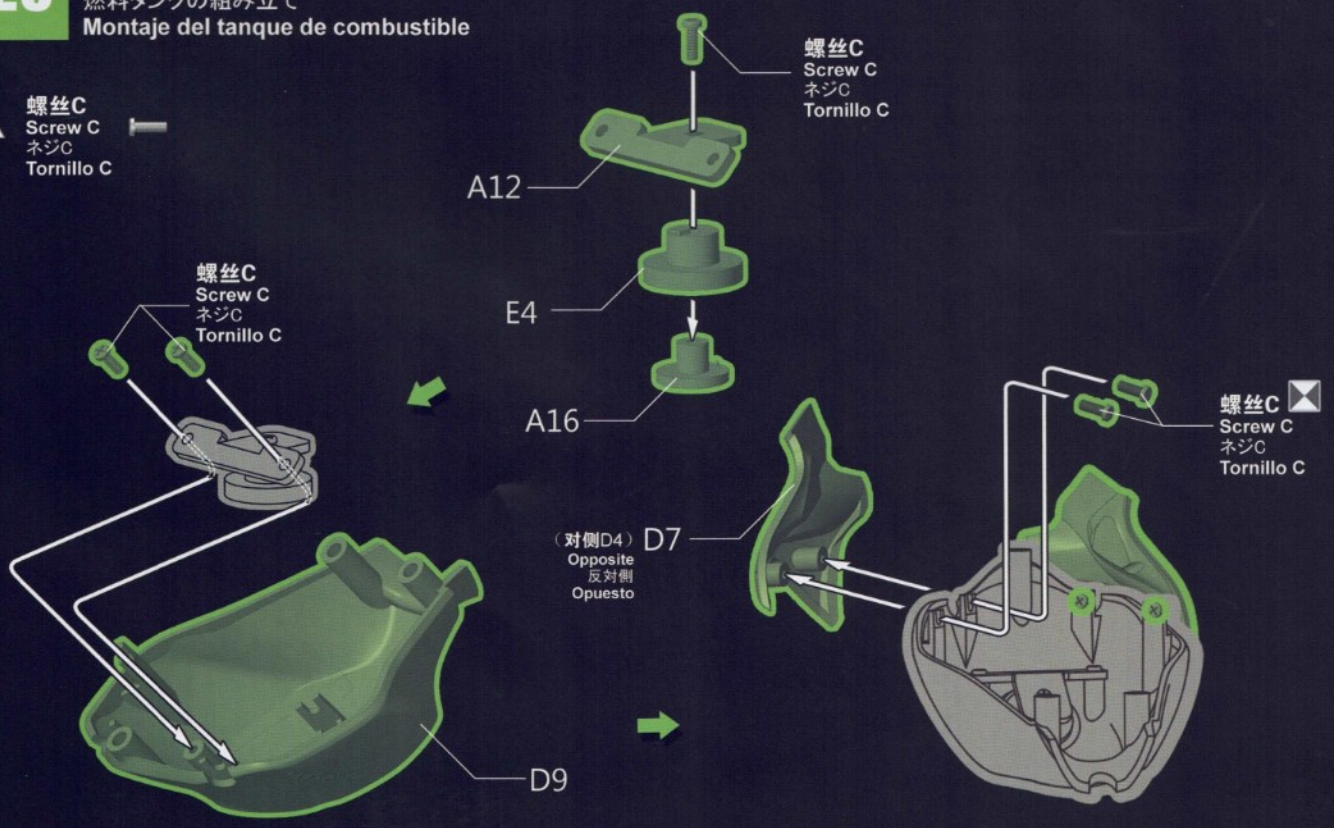

21

油箱组合

Attaching fuel tank

燃料タンクの取り付け

Añadiendo tanque de combustible

 螺丝B  
Screw B  
ネジB  
Tornillo B

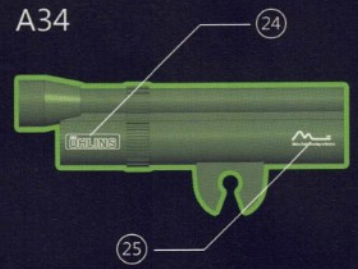
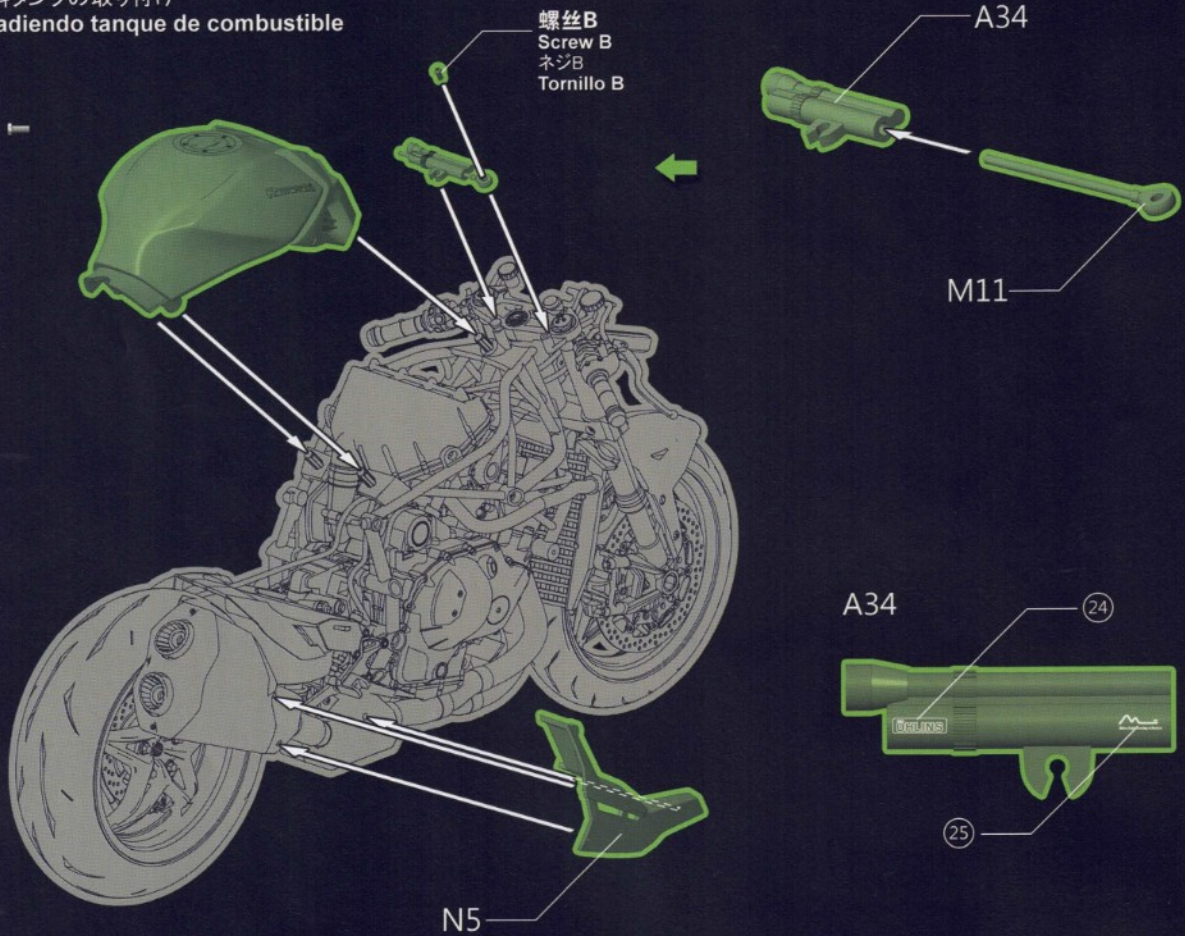

22

后挡泥板组装

Rear fender assembly

リアフェンダーの組み立て

Ensamblado del guardabarros trasero

 螺丝B  
Screw B  
ネジB  
Tornillo B

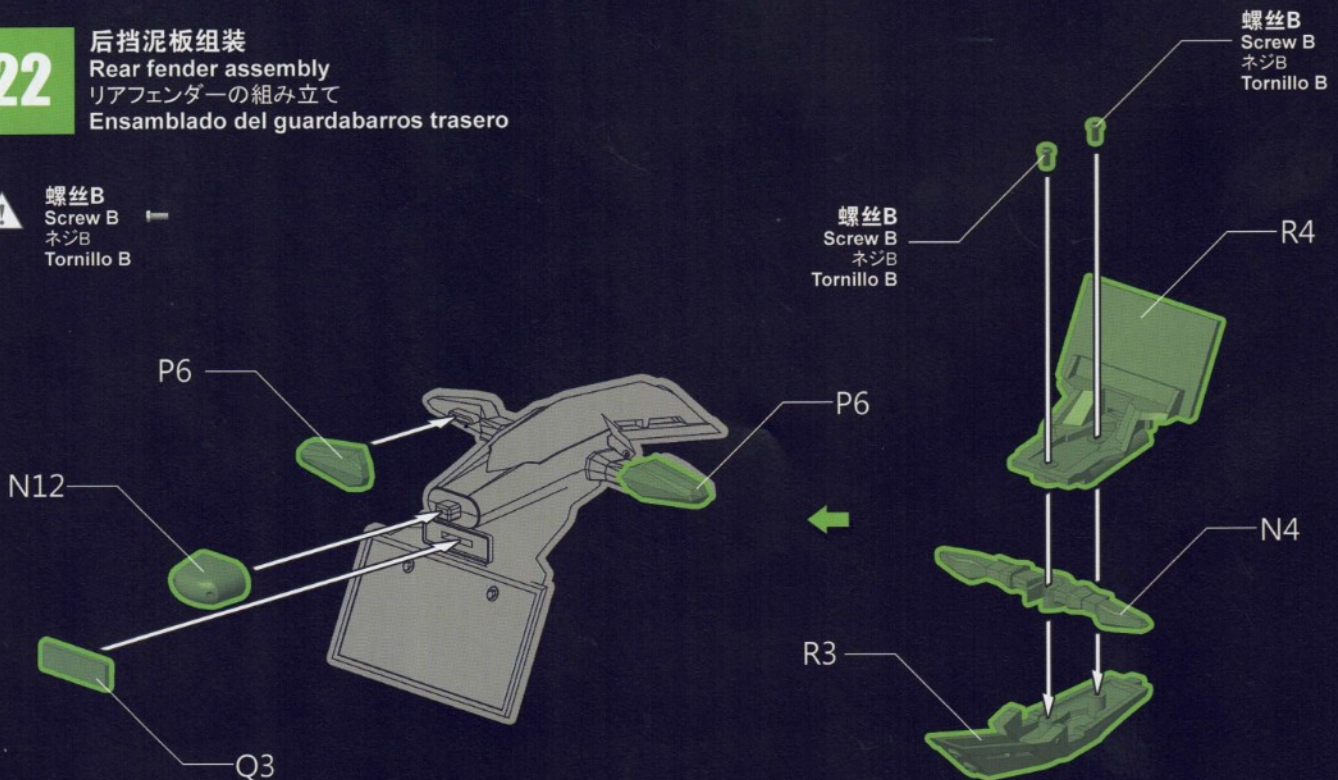

**23** 座椅支架组装  
Seat frame assembly  
シートフレームの組み立て  
Montaje del armazón del asiento

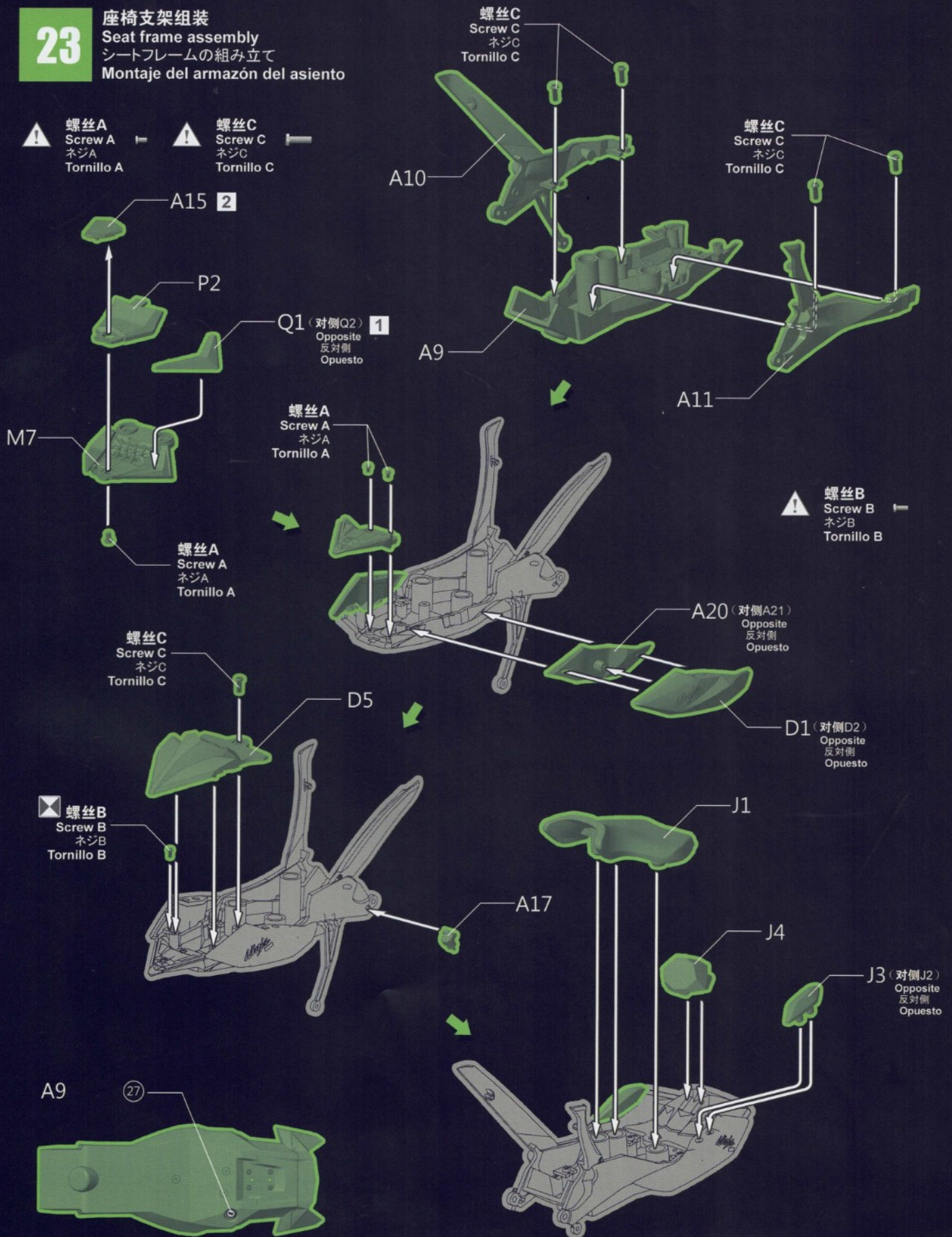

24

座椅支架組合  
Attaching seat frame  
シートフレームの取り付け  
Añadiendo el armazón del asiento

-  螺丝B  
Screw B  
ネジB  
Tornillo B
-   螺丝D  
Screw D  
ネジD  
Tornillo D

螺丝B  
Screw B  
ネジB  
Tornillo B

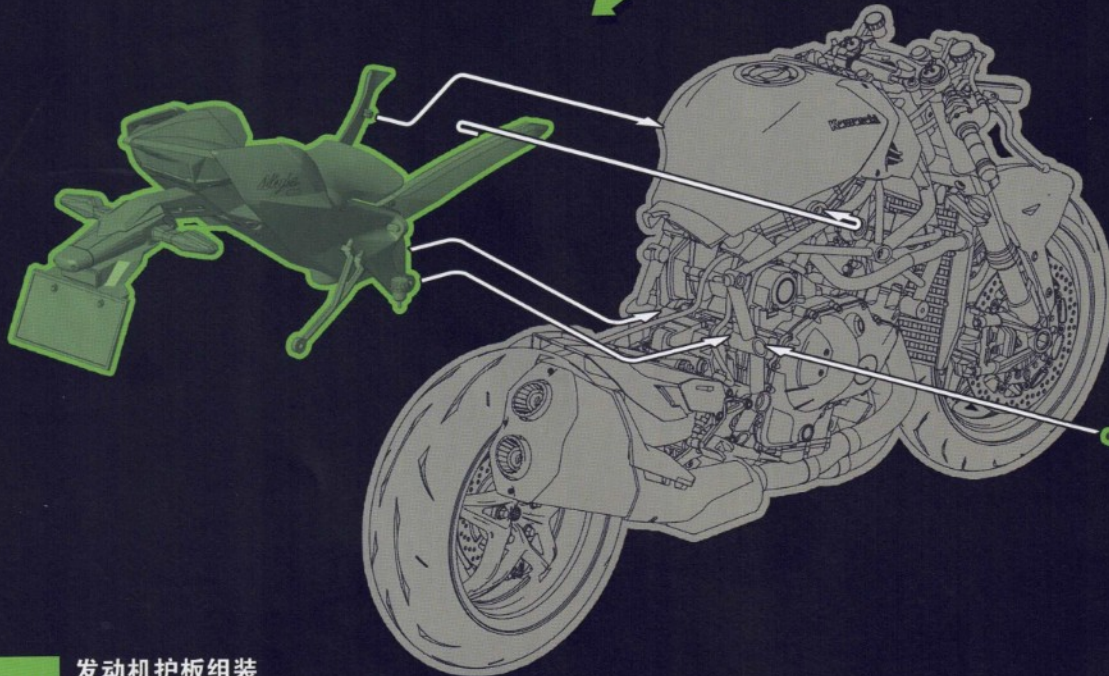
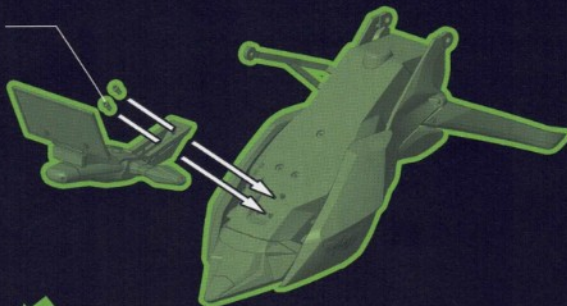

螺丝D  
Screw D  
ネジD  
Tornillo D

25

发动机护板组装  
Engine cover assembly  
エンジンカバーの組み立て  
Esamblado de las carcasas laterales del motor

-  螺丝B  
Screw B  
ネジB  
Tornillo B

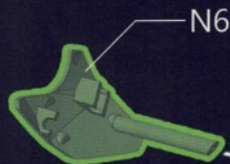

N6

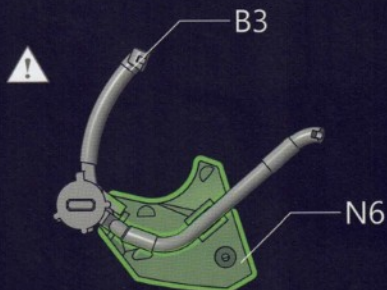

B3

N6

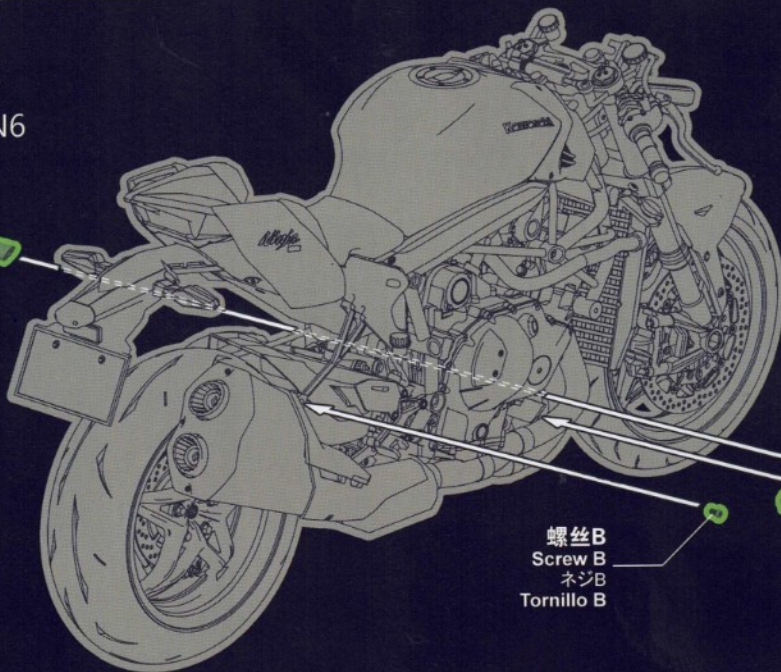



螺丝B  
Screw B  
ネジB  
Tornillo B

N7

**26**

**仪表盘组装**  
Meter instrument assembly  
ダッシュボードの組み立て  
Montaje de la instrumentación

-  **螺丝B**  
Screw B  
ネジB  
Tornillo B
-  **螺丝C**  
Screw C  
ネジC  
Tornillo C

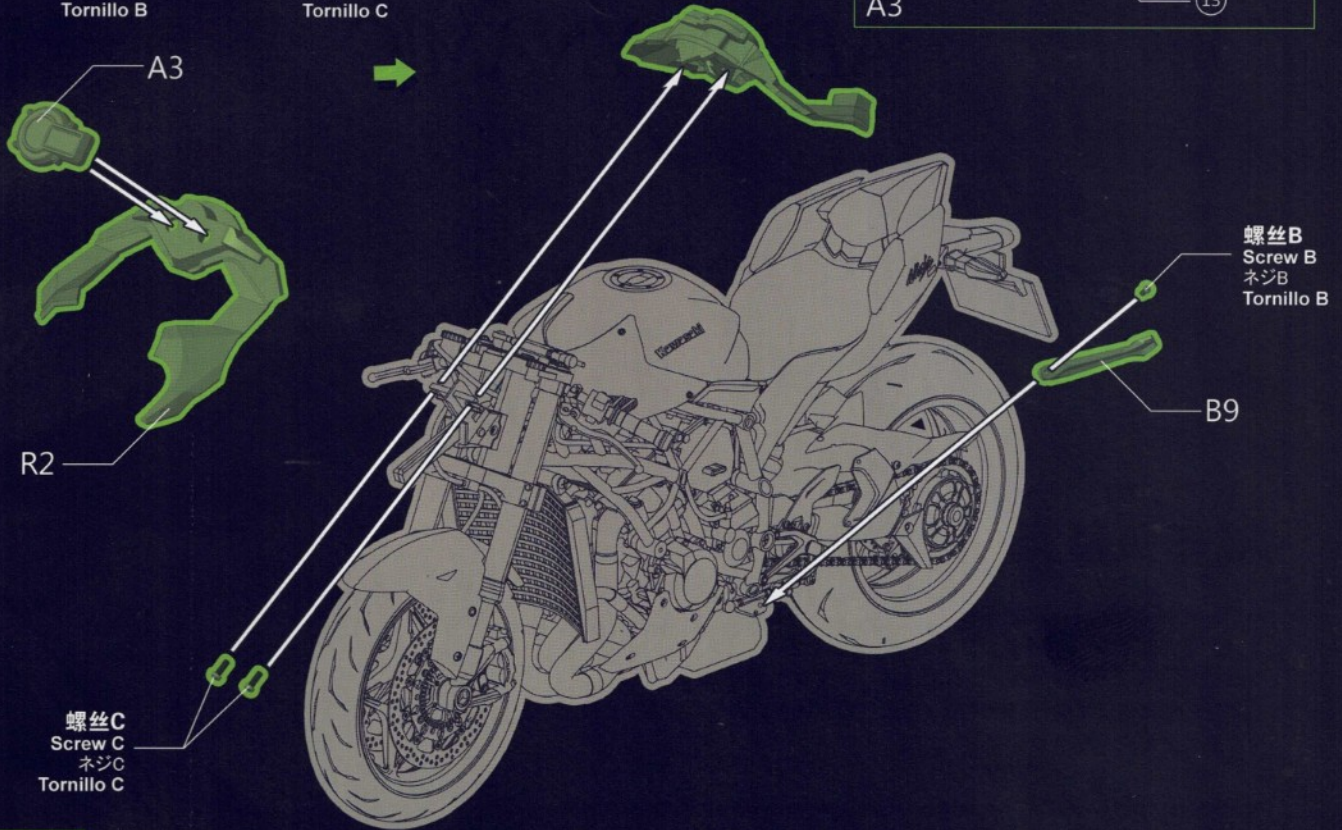
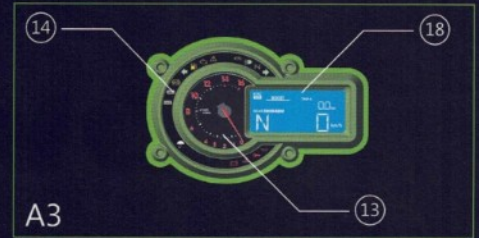

**27**

**进气道组装**  
Air intake assembly  
エアインテークの組み立て  
Montaje de la toma de admisión de aire

-  **螺丝B**  
Screw B  
ネジB  
Tornillo B

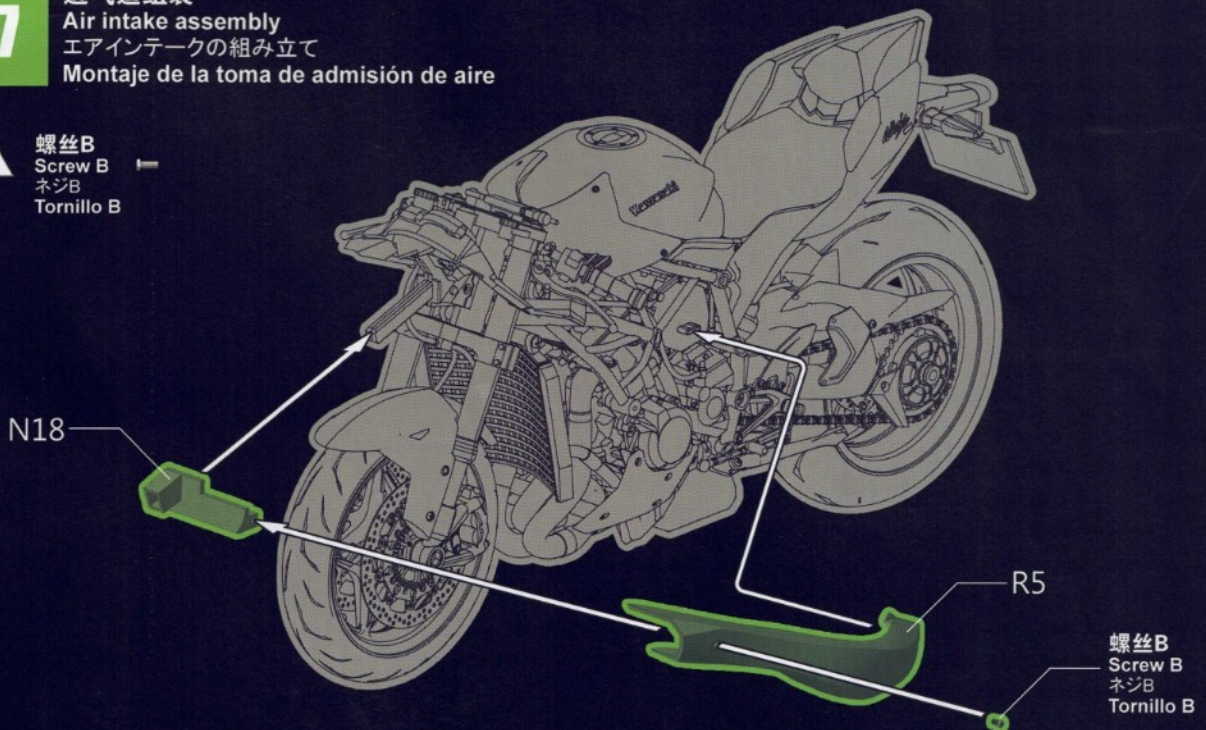

# [ Cowl ]

## AERODYNAMIC

### ■ 车头整流罩

来自川崎航空航天企业援助创造的空气动力学车身造型，以确保最大的空气动力学效率。上罩使用的嘴唇和线条，以帮助引导气流在其表面，并以最有效的位置定位的冲压空气进气口。它还采用了扰流板设计，产生的下压力，有助于高速稳定性。发动机罩是由轻质碳纤维复合材料制成，并可在超高速中提供气流屏障：它高大的屏风旨在帮助创造无风空间给予骑手。

Assistance from Kawasaki's Aerospace Company was enlisted in creating the aerodynamically sculpted bodywork to ensure maximum aerodynamic efficiency. The upper cowl uses lips and lines to help direct airflow over its surface, and positions the Ram Air intakes in the most efficient position. It also incorporates a chin spoiler designed to generate downforce that contributes to high-speed stability. The cowl is formed from lightweight CFRP and is designed to afford wind protection at ultra-high speed: its tall screen is designed to help create a wind-free pocket for the rider.

ボディワーク:川崎重工の航空部門の協力によって極限まで空気抵抗が低いボディワークが実現出来た。アッパカウルのリップとラインによってより多くの空気がその表面を流れるようになっており、チンスポイラーのデザインなども含めてラムエアダクトは最適の位置にデザインされている。チンスポイラーは同時に超高速域においてダウンフォースを発生し、安定性に貢献している。カウルは炭素繊維強化プラスチック製で、背の高いスクリーンはライダーの快適性に貢献している。

La compañía del grupo KHI, Kawasaki Aerospace Company contribuyó para crear la carrocería aerodinámicamente diseñada para garantizar la máxima eficiencia aerodinámica. El carenado superior usa alerones y líneas para ayudar a dirigir el flujo de aire sobre su superficie, y tiene ubicadas las tomas de aire "Ram-air" en la posición más eficiente. También incorpora un spoiler de mentón diseñado para generar fuerza aerodinámica que ayuda a incrementar la estabilidad a alta velocidad. El carenado frontal está formada por CFRP ligero y está diseñado para brindar protección contra el viento a altas velocidades: su cúpula alta está diseñada para ayudar a crear una burbuja sin viento para el conductor".





28

整流罩组装1  
Cowl assembly 1  
カウルの組み立て1  
Montaje del carenado 1

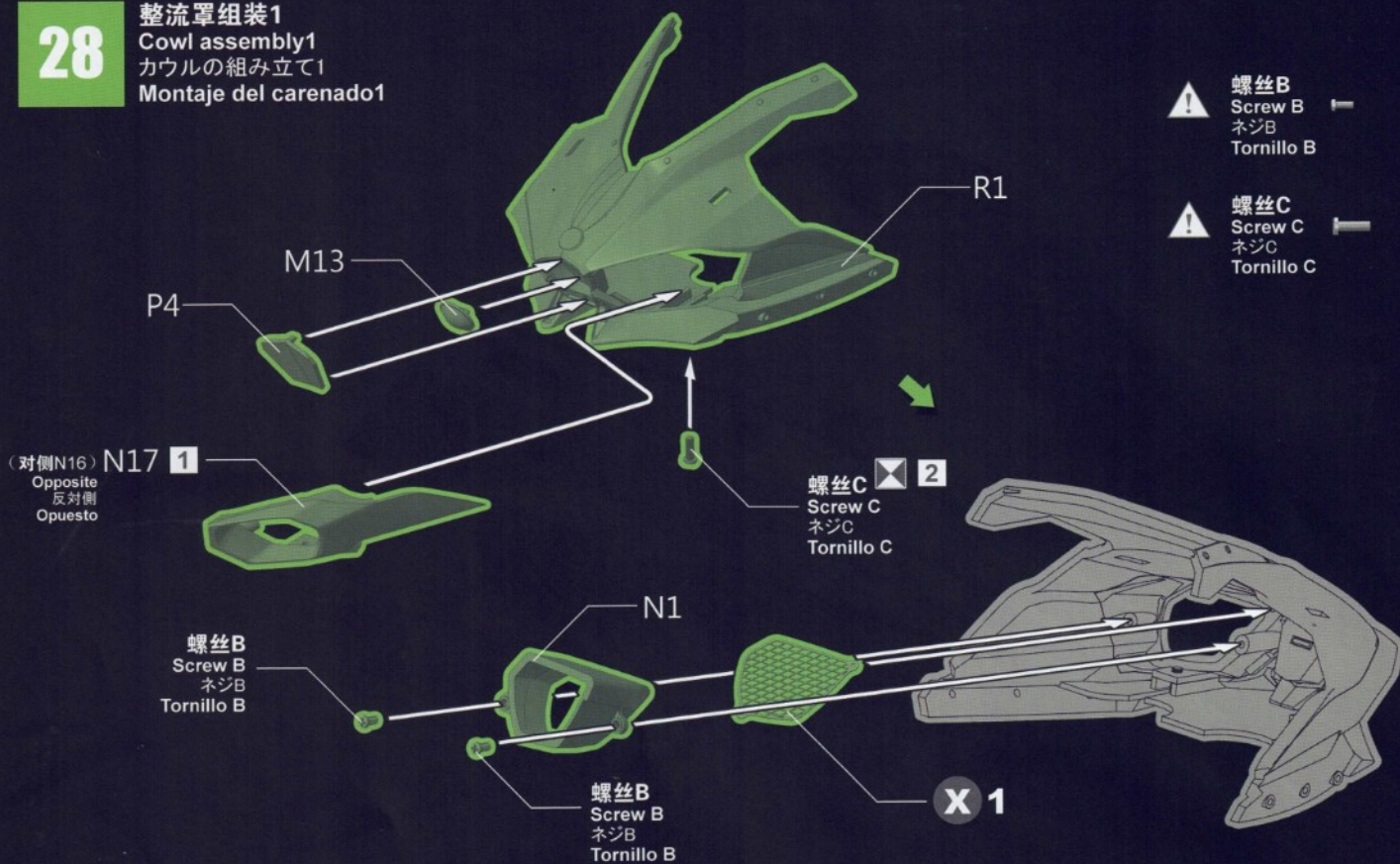

29

后视镜组装  
Rearview mirror assembly  
リアビューミラーの組み立て  
Esamblado de los retrovisores

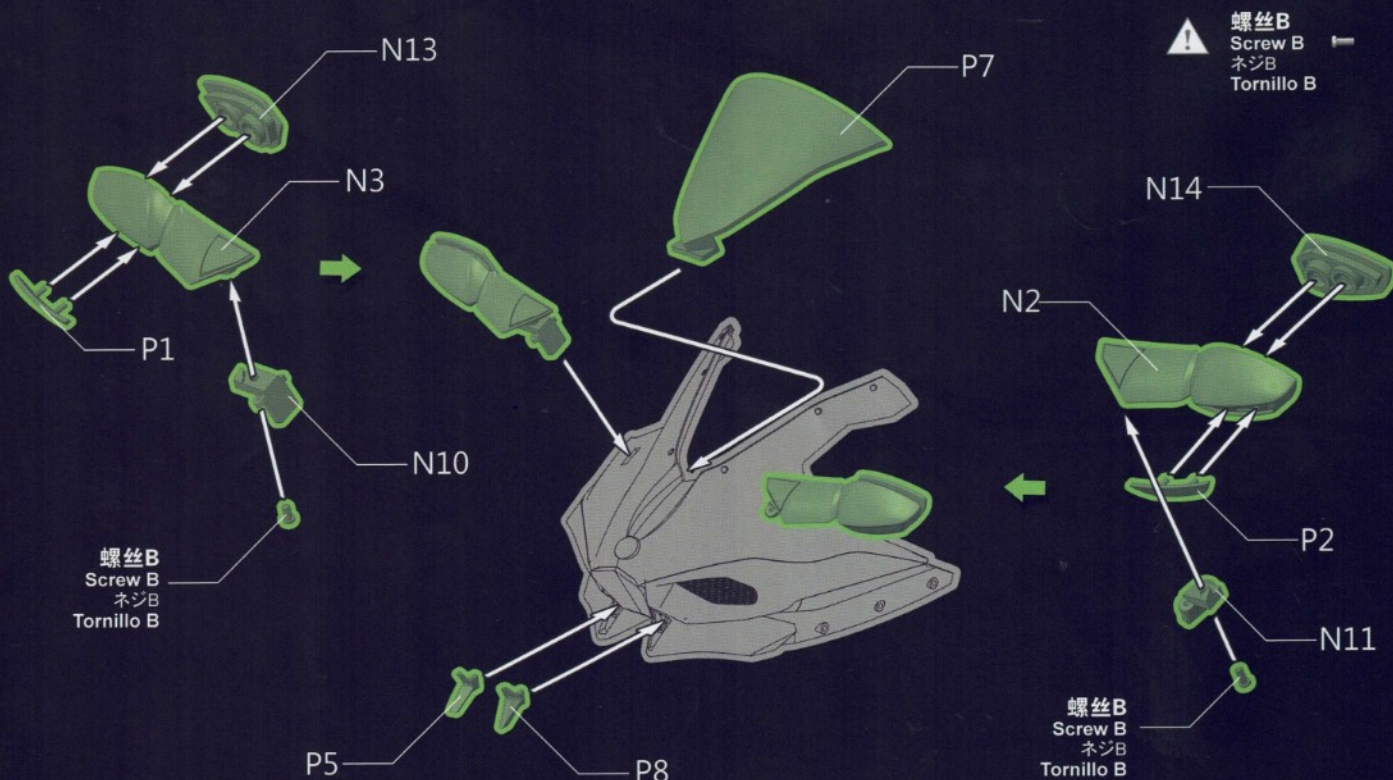

30

整流罩組合  
Attaching cowls  
カウルの取り付け  
Añadiendo los carenados

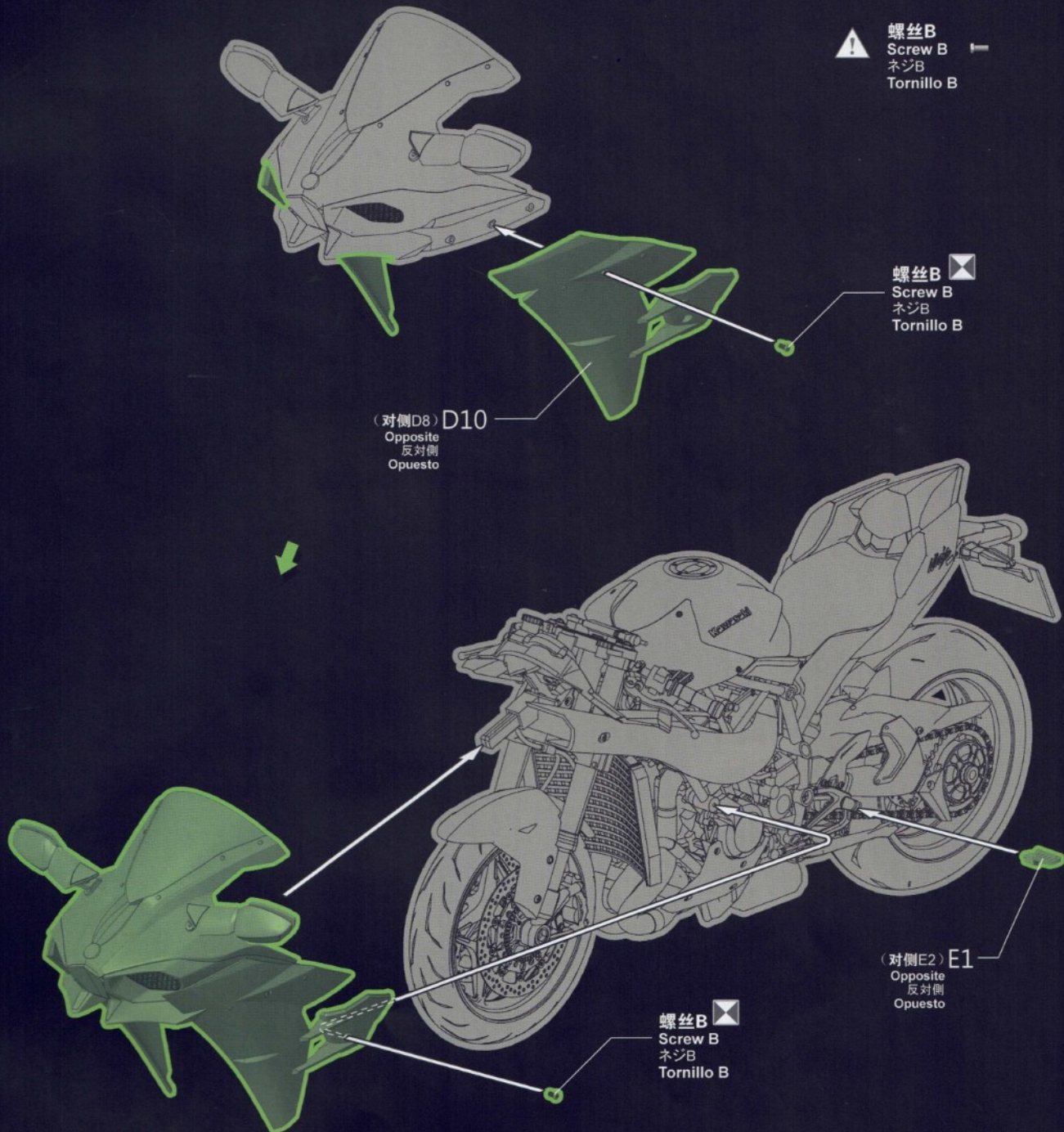

涂装指示  
Painting  
塗装指示  
Pintura

- ⚠ **3** 镜面贴  
Mirror film  
メタルインレットマーク  
Película espejo
- 6** 水贴  
Decal  
スライドマーク  
Calcomanía

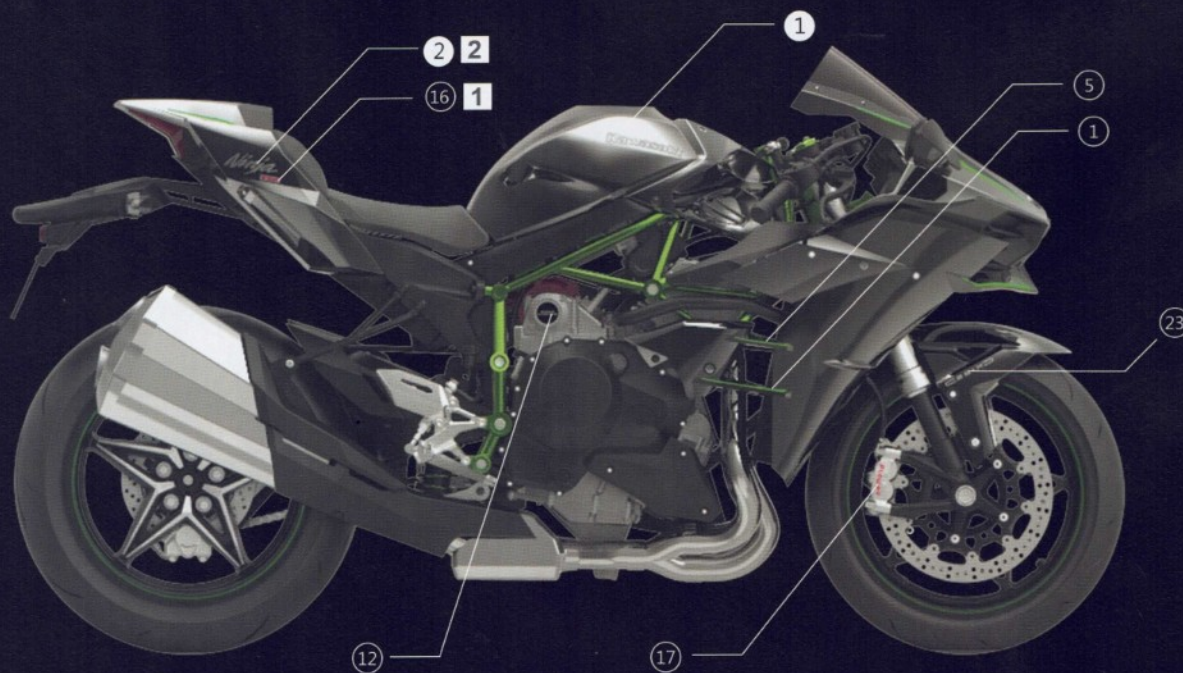
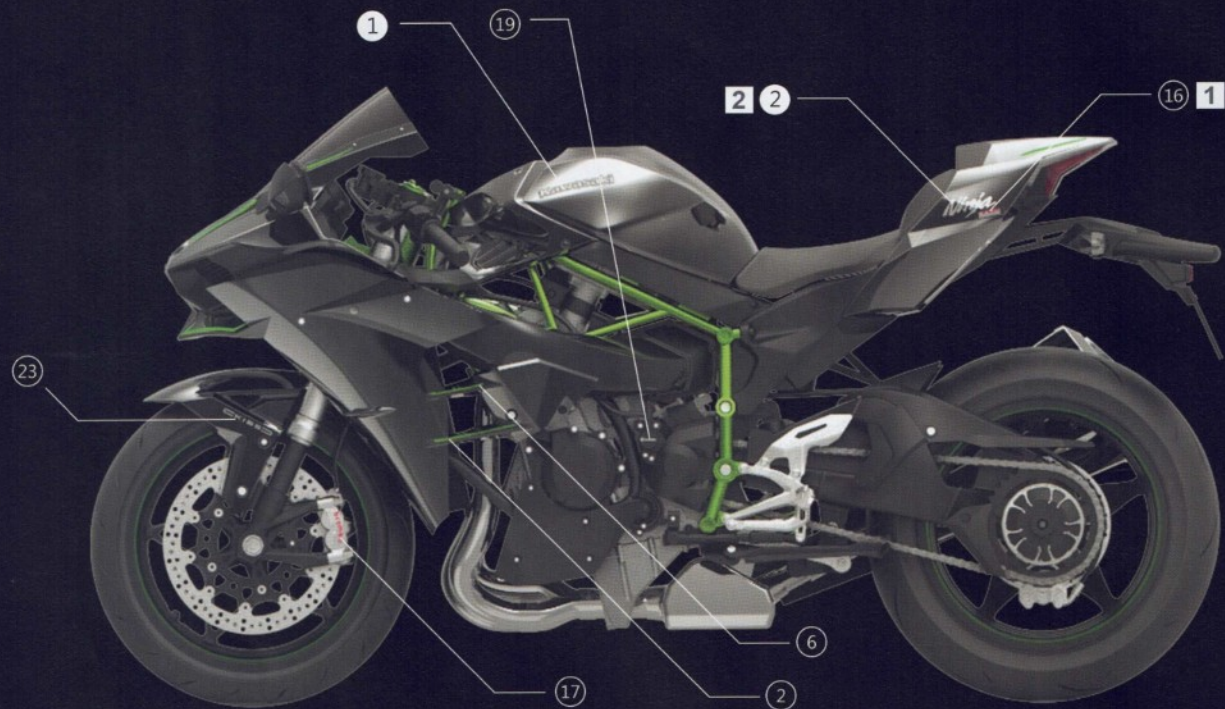



使用0.7mm银色马克笔点涂浮雕螺钉细节会有更佳效果

Use a 0.7mm silver color marker pen to dot the embossed bolt details for better results.

0.7mmのシルバーマーカーでボルトを塗装して立体感を表現することができます。

Usar un rotulador color plata de 0.7 mm para los tornillos para obtener un mejor resultado.

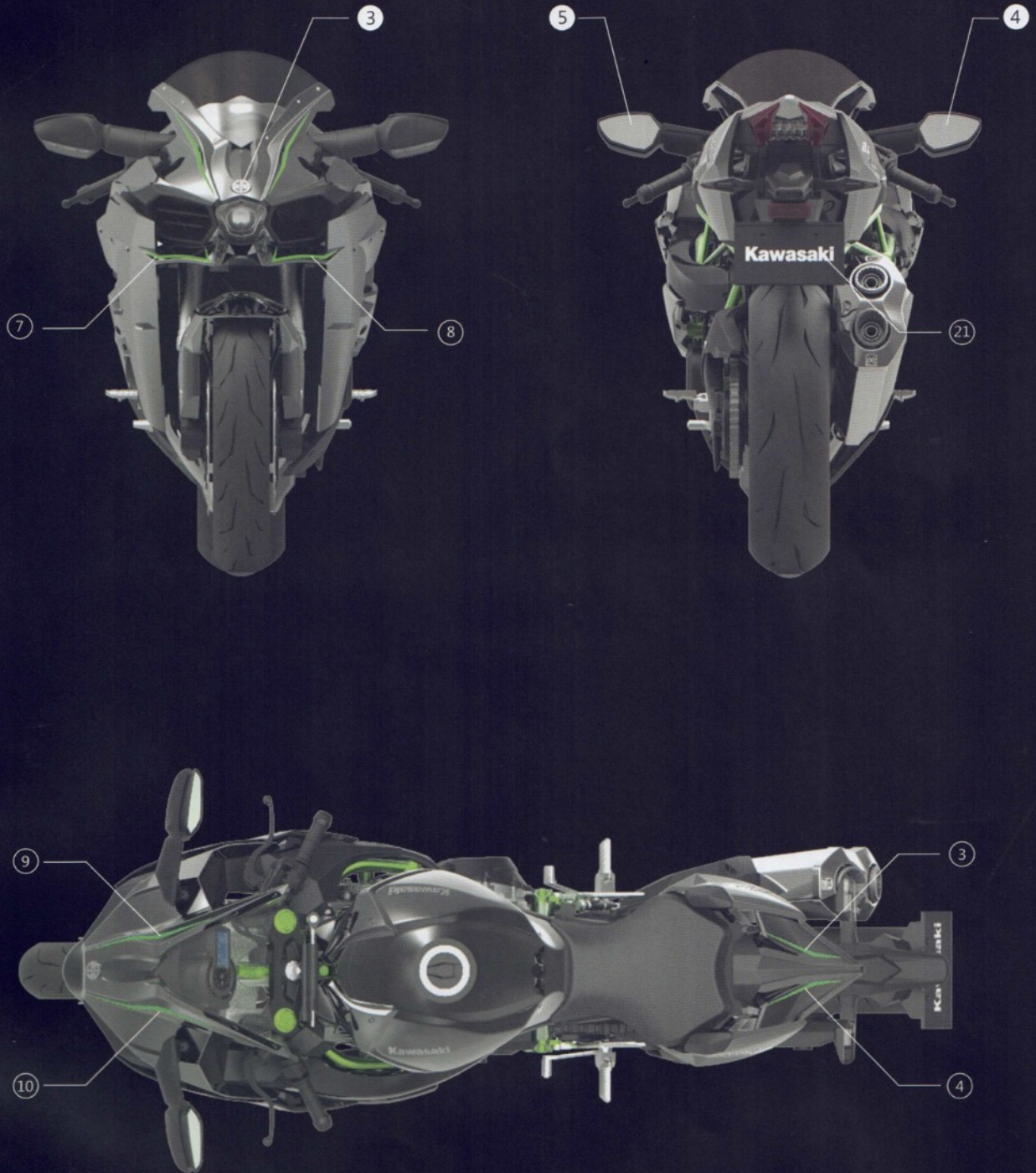

**Kawasaki**

*Ninja*  
**H2™**





**MENG**  
WWW.MENG-MODEL.COM

22

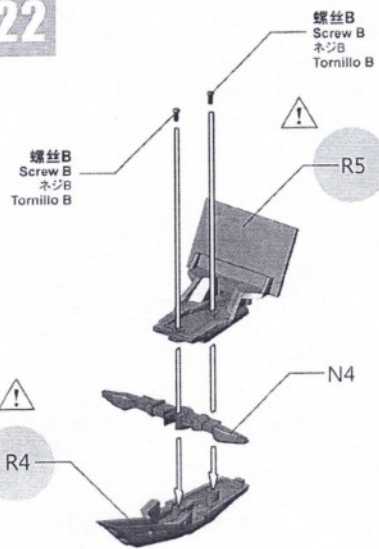

27

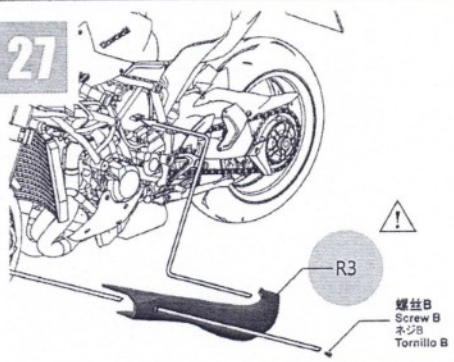

29

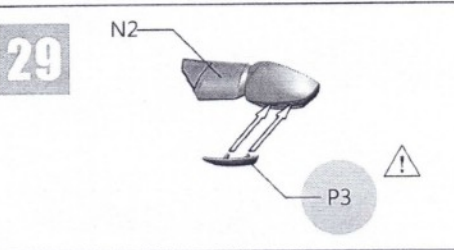

**MENG**  
WWW.MENG-MODEL.COM

**Kawasaki Ninja H2™R Movable Metal Front Fork set**  
川崎“NINJA”H2™R摩托车金属活动前叉套装

**SUPPLIES**  
**SPS-069**

1/9 SUPPLIES SERIES

此图标所指示的零件不涂胶水。  
No cement.  
指示の部品は接着しません。  
Без клея.

