

BRITISH

MASTIFF 2

6X6 WHEELED PROTECTED PATROL VEHICLE

英国“獒犬2”6x6轮式装甲防护巡逻车

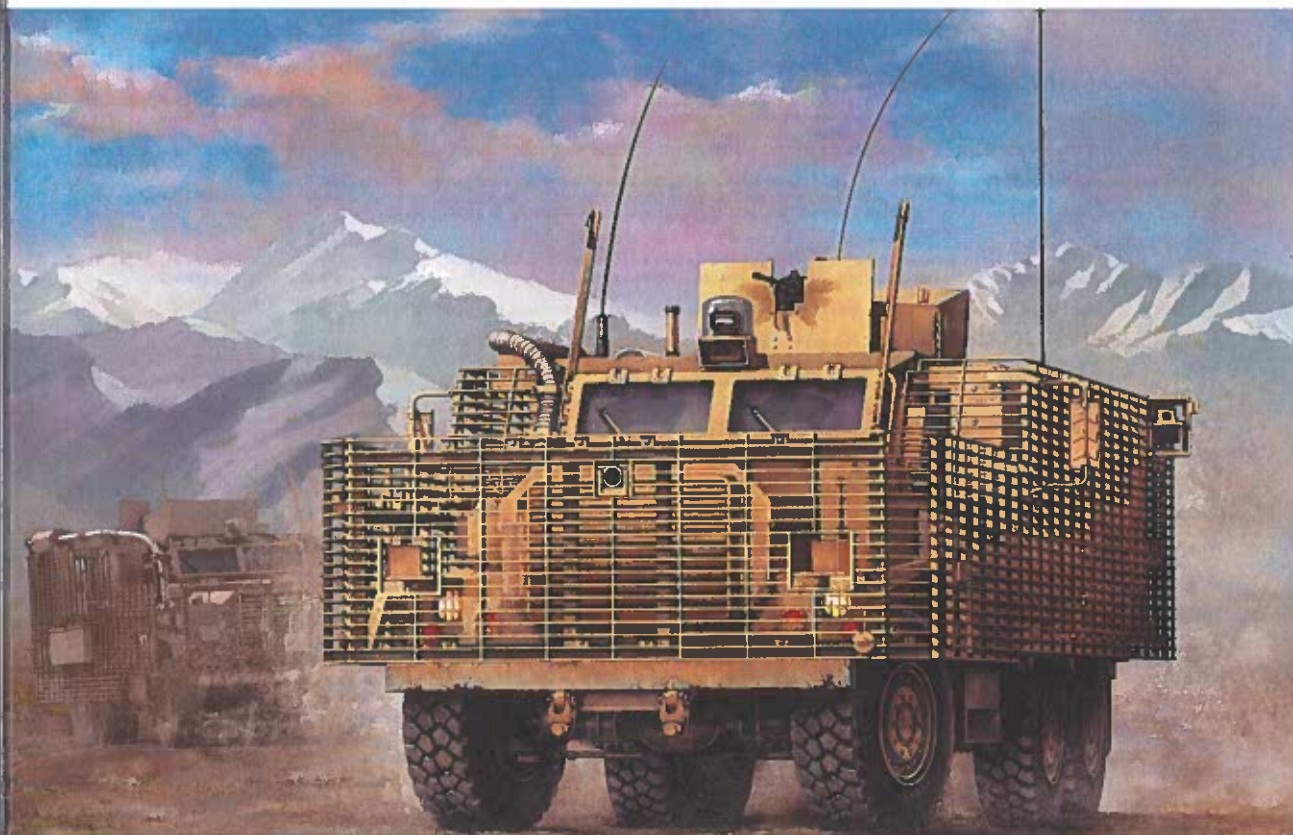

1/35
SCALE



MENG

WWW.MENG-MODEL.COM

- ④ 模型有如圖所示的2種樣式，制作前請選擇一種樣式，詳細的樣式請參考塗裝指示。
 ④ There are two options for the model as shown in the drawing. Please select one option before assembly and refer to paint schemes for details.
 ④ このキットは圖の通り2種類の仕様があります。どちらか選んで組み立ててください。詳細は塗装例をご参照ください。
 ④ Два варианта окраски как показано на рисунках. Пожалуйста, перед сборкой выберите вариант окраски. Детальная информация указана в схеме окраски.

A



B



1
MENG

减震系统组装
Shock-absorbing system assembly
ショックアブソーバシステムの組み立て
Сборка амортизаторов

此圖標所指示處需粘孔。
Make hole.
指示の部分で穴を開けます。
Сделать отверстие.

A



B

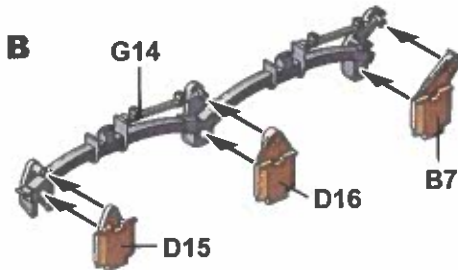

C

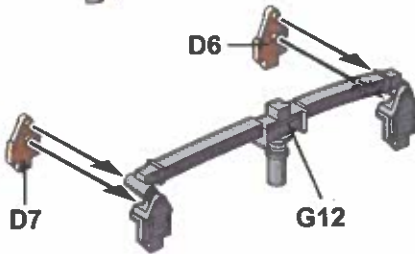

D

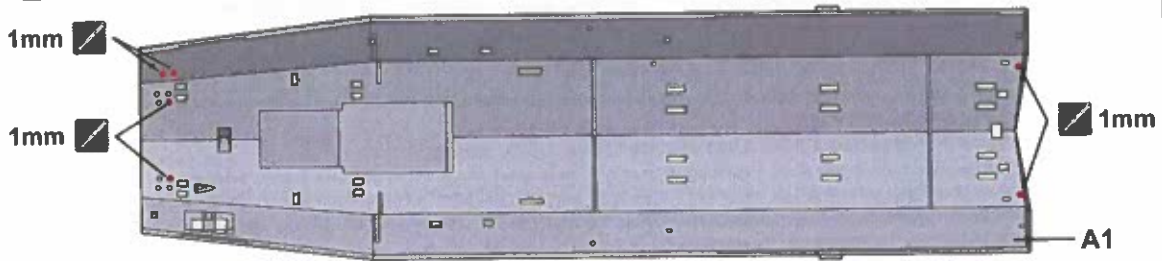
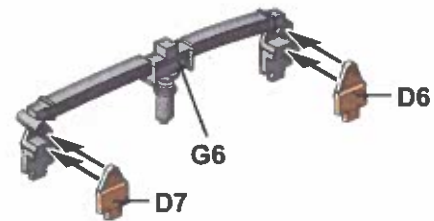

2
MENG

登车梯组合
Attaching boarding ladder
搭乗用はしごの取り付け
Установка подножки

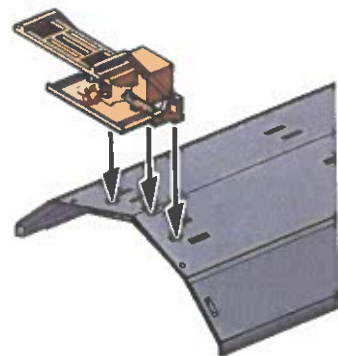
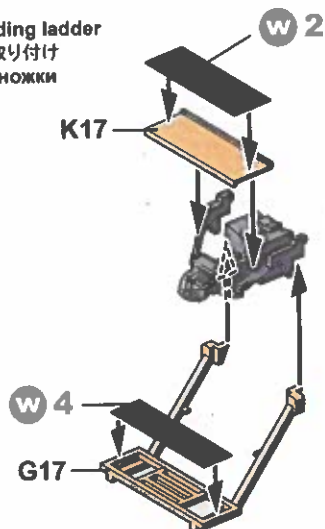
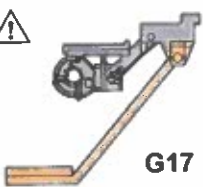

3

MENG

减震系统组合

Attaching shock-absorbing system
 ショックアブソーバーシステムの取り付け
 Установка амортизаторов

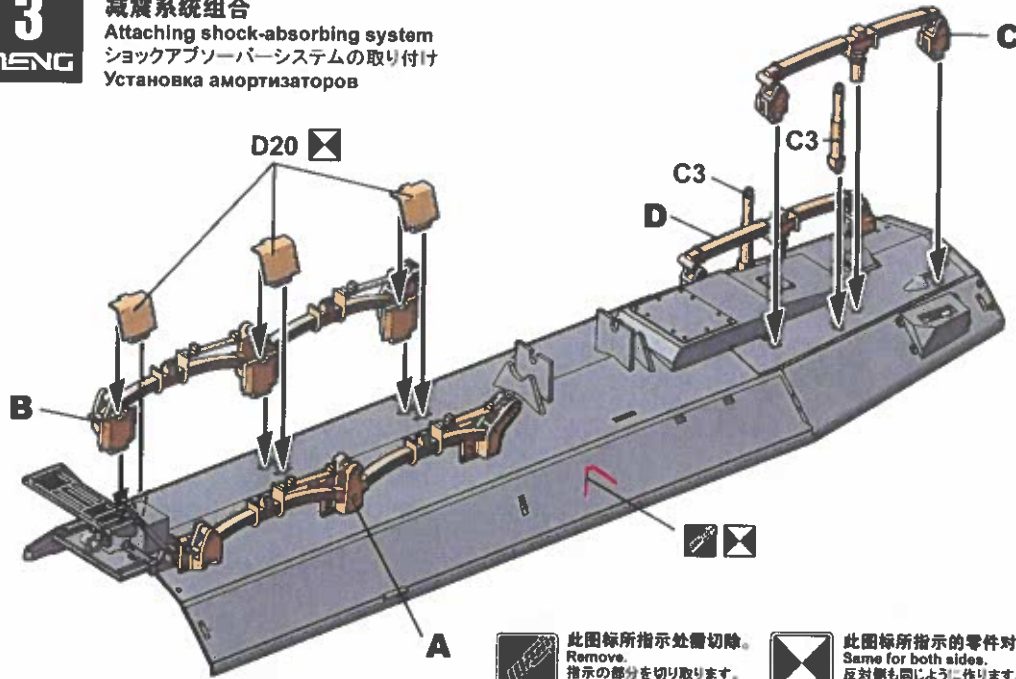

此图标所指示处需切除。
 Remove.
 指示的部分を切り取ります。
 Удалить.



此图标所指示的零件两侧相同制作。
 Same for both sides.
 反対側も同じように作ります。
 Идентично на каждой стороне.

4

MENG

前桥组装

Front axle assembly
 フロントアクスルの組み立て
 Сборка переднего моста

1 2 3

- 1 依照数字顺序组合
- 2 Attaching in numerical order.
- 3 順番に取り付けてください。
- 4 Установка в порядке нумерации.



此图标所指示的零件不涂胶水。
 No cement.
 指示の部品は接着しません。
 Без клея.

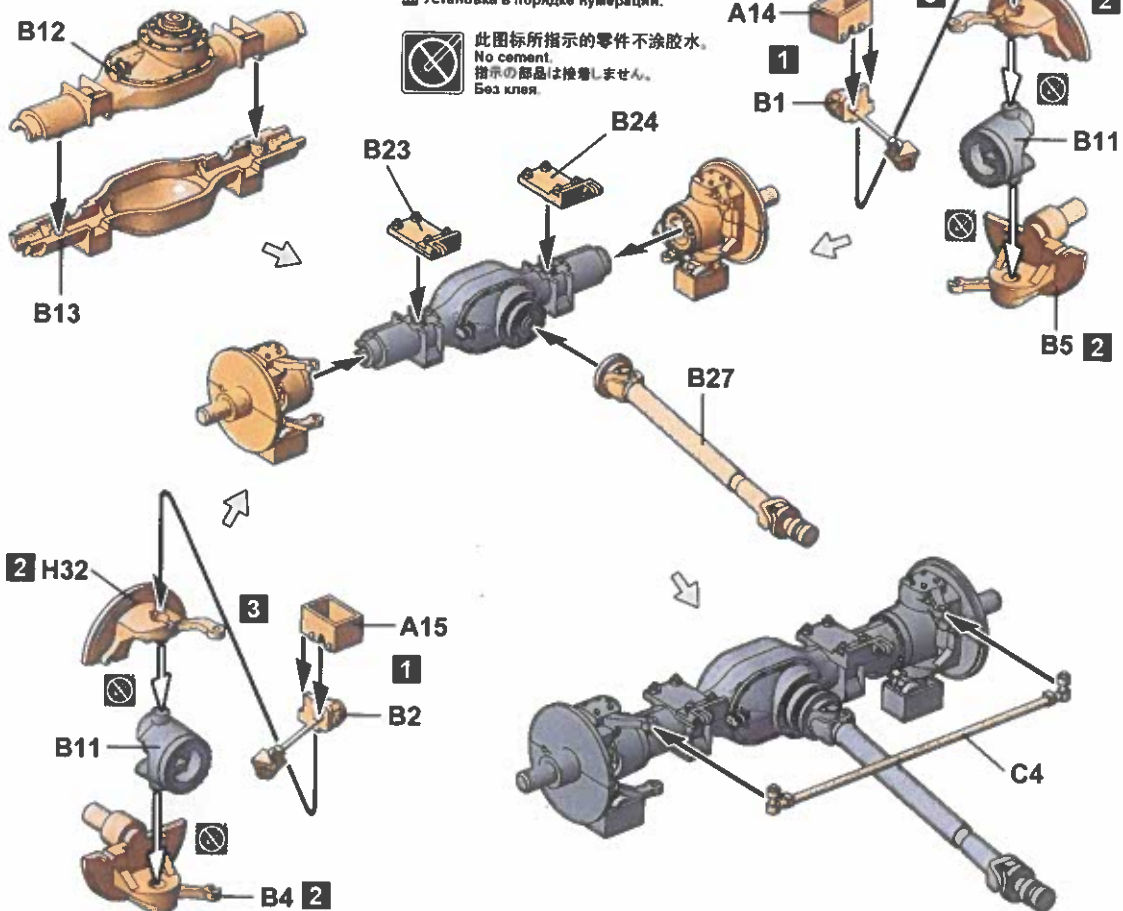

5

MENG

后桥组装 Rear axle assembly リアアクスルの組み立て Сборка заднего моста

xn 此图标所指示的部件须制作n组。
Make n sets.
n個作ります。
Собрать n наборов.

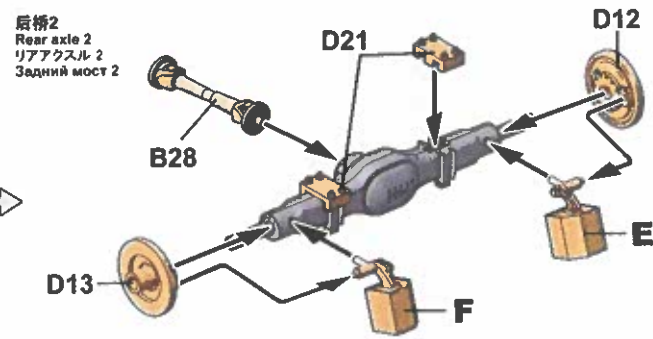
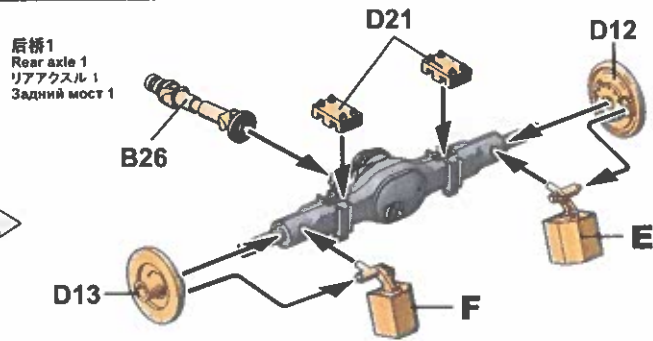
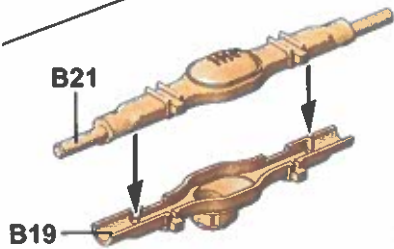
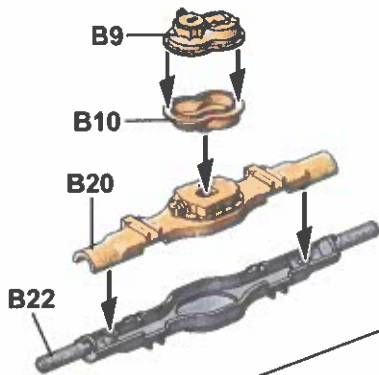

6

MENG

车桥组合 Attaching axles アクスルの取り付け Установка мостов

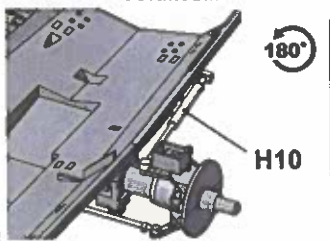

后桥2 1
Rear axle 2
リアアクスル 2
Задний мост 2

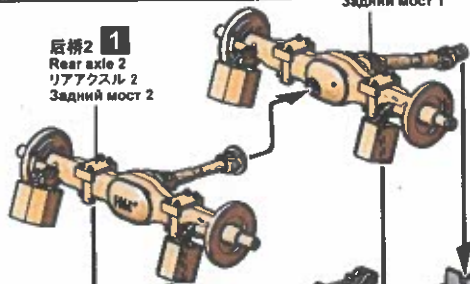

后桥1 1
Rear axle 1
リアアクスル 1
Задний мост 1

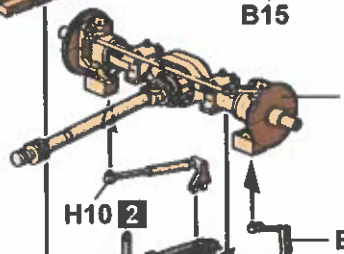

前桥 1
Front axle
フロントアクスル
Передний мост

H10 2
B25 2

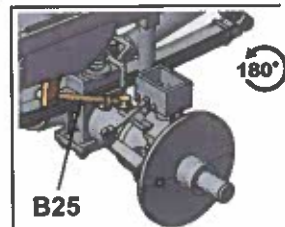
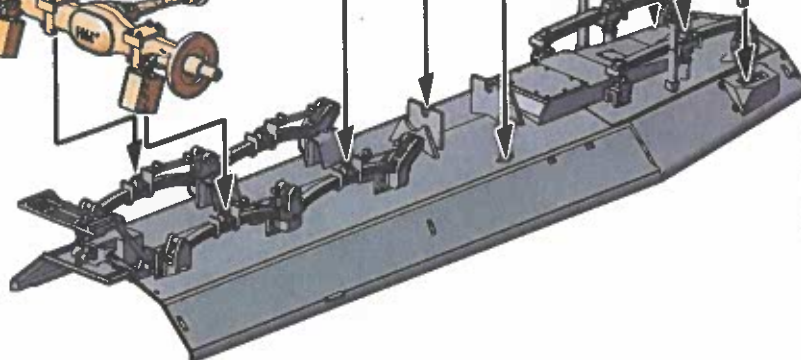

燃料箱组装
Fuel tank assembly
 燃料タンクの組み立て
 Сборка топливных баков

左側燃料箱
 Left fuel tank
 燃料タンク(左)
 Левый топливный бак

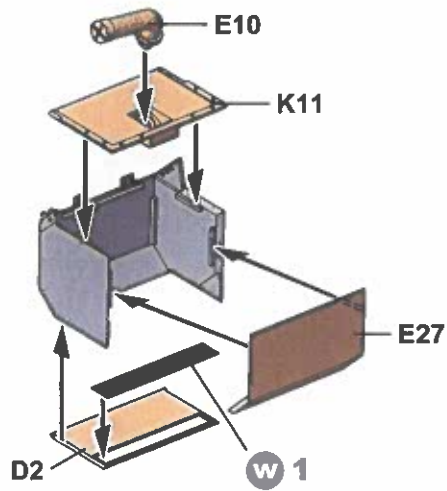
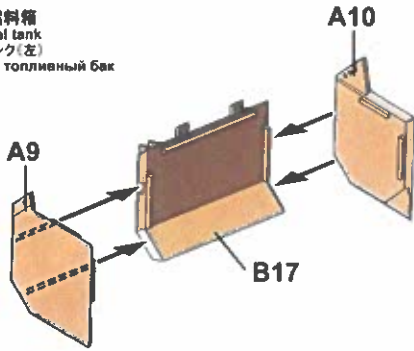

右側燃料箱
 Right fuel tank
 燃料タンク(右)
 Правый топливный бак

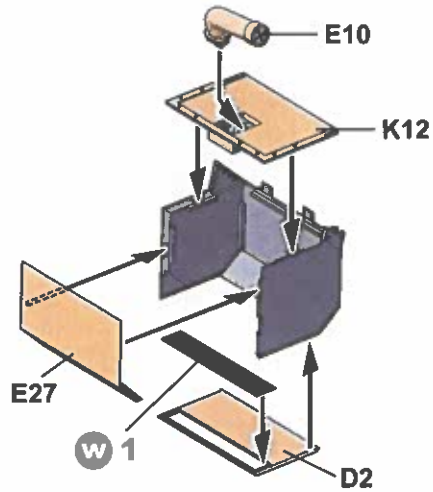
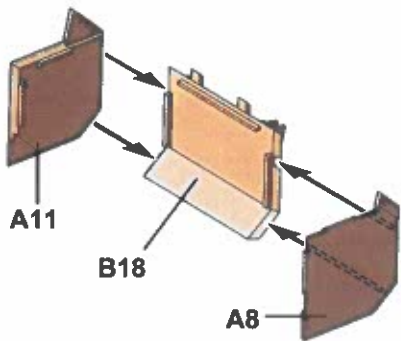

8

保险杠支架组装
Bumper bracket assembly
 バンパーブラケットの組み立て
 Сборка опоры бампера

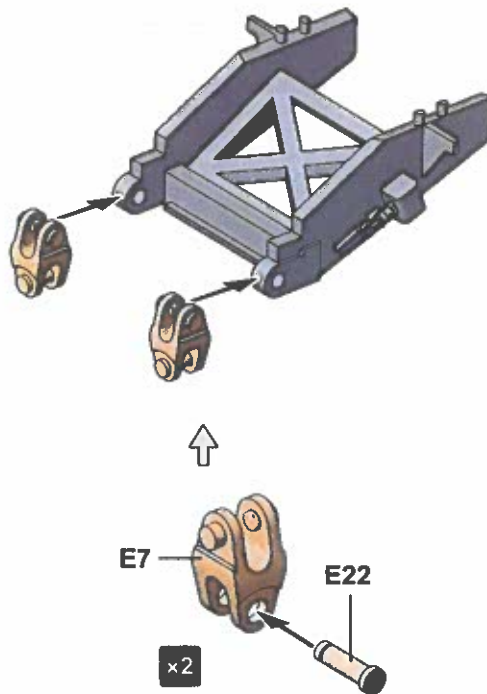
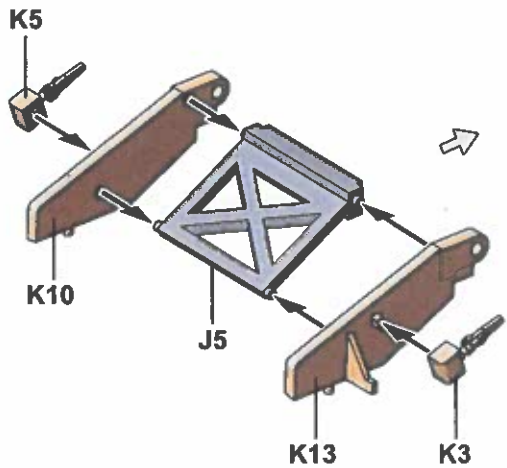

燃料箱組合
Attaching fuel tanks
燃料タンクの取り付け
Установка топливных баков

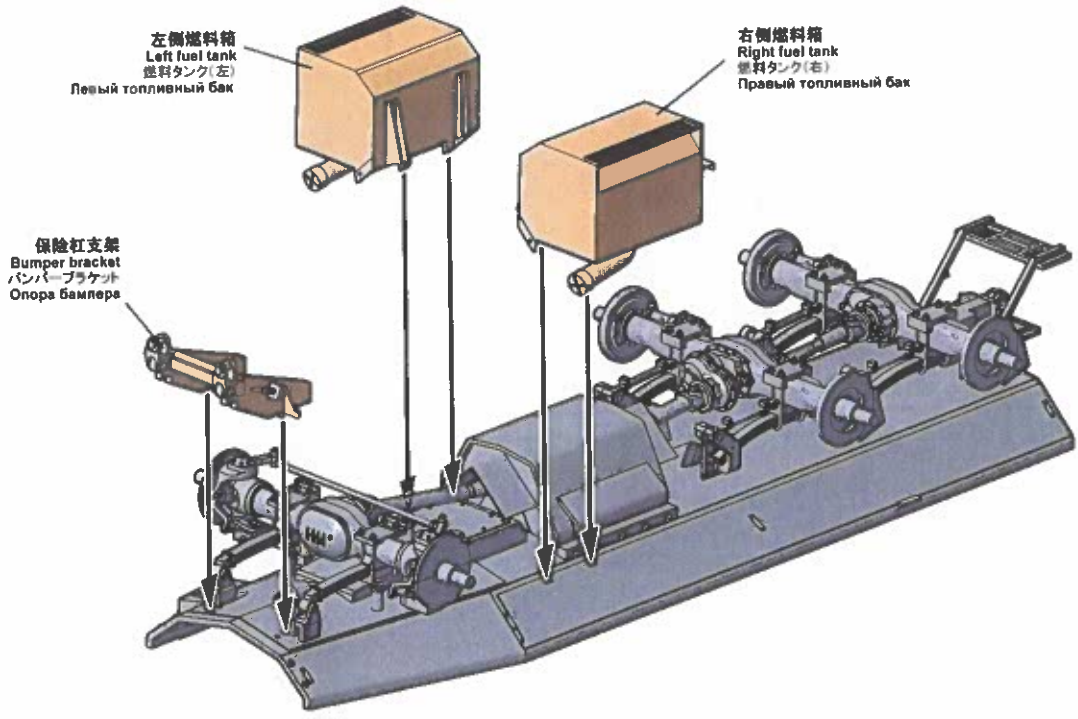

车轮組合
Attaching wheels
ホイールの取り付け
Установка колес

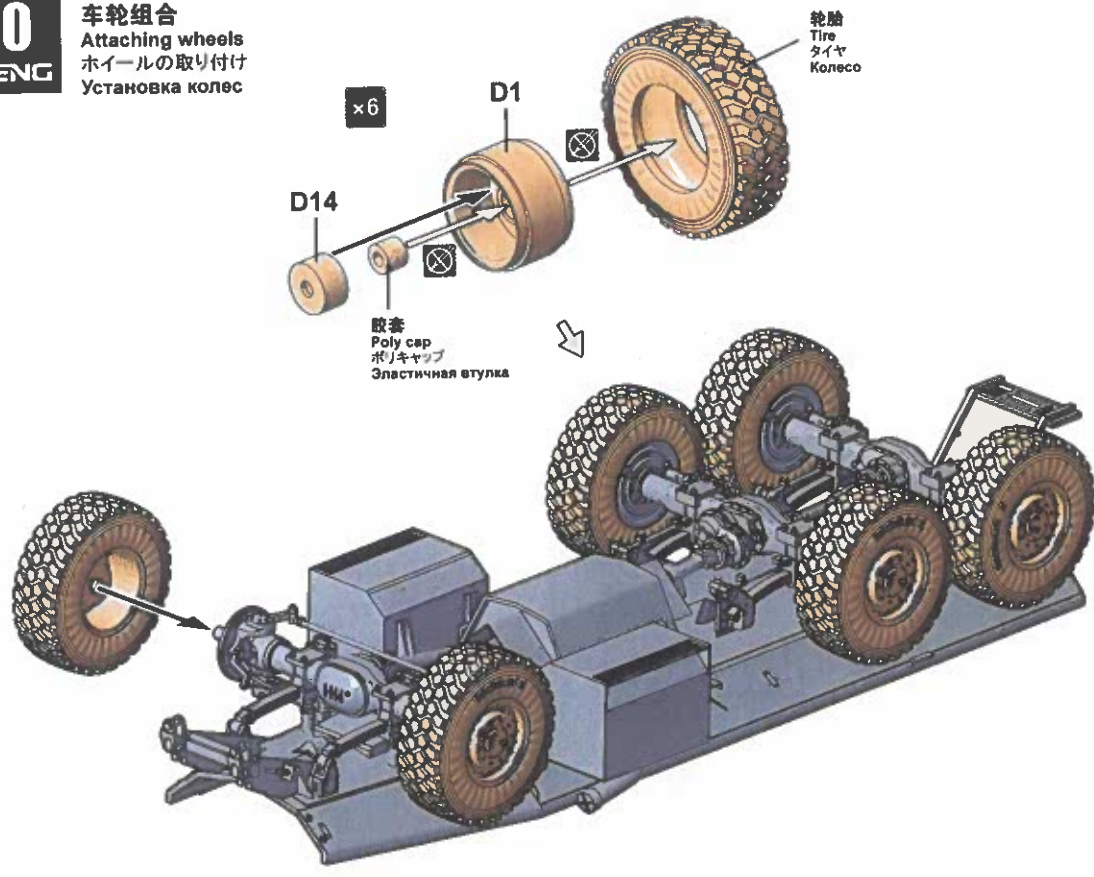

11

MENG

车厢底板组装 Floor Assembly フロアパネルの組み立て Сборка основания платформы

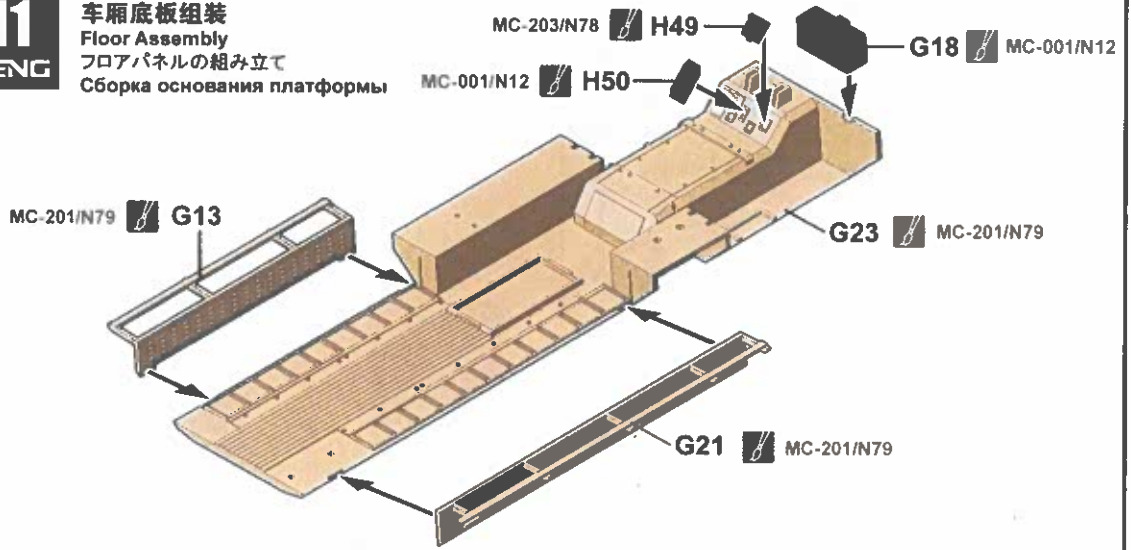

12

MENG

驾驶员座椅组合 Attaching drivers' seats 運転席シートの取り付け Установка сидения водителя

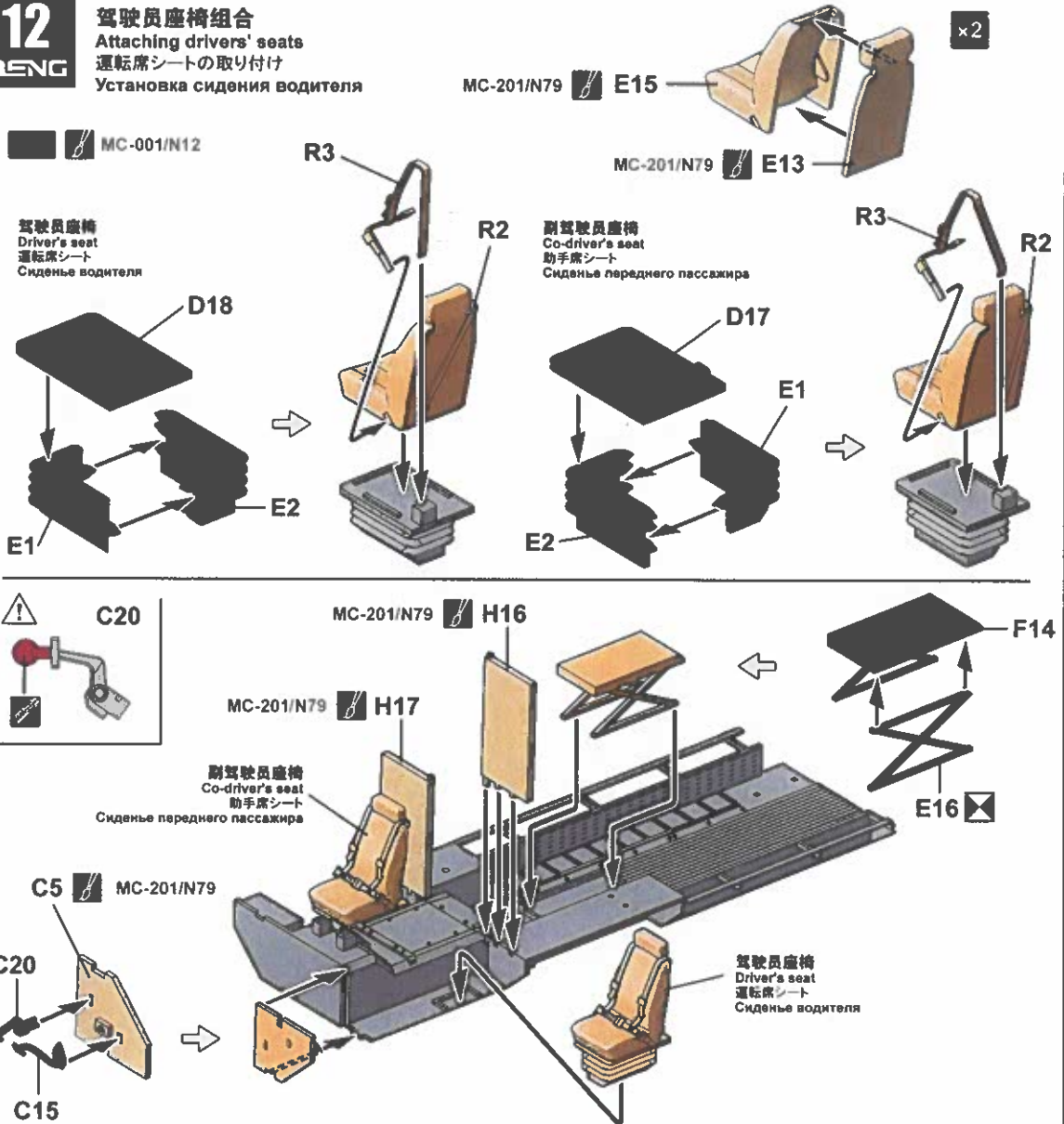

13

MENGE

车厢内部部件组装
Hull interior parts assembly
車内部品を組み立て
Сборка деталей интерьера

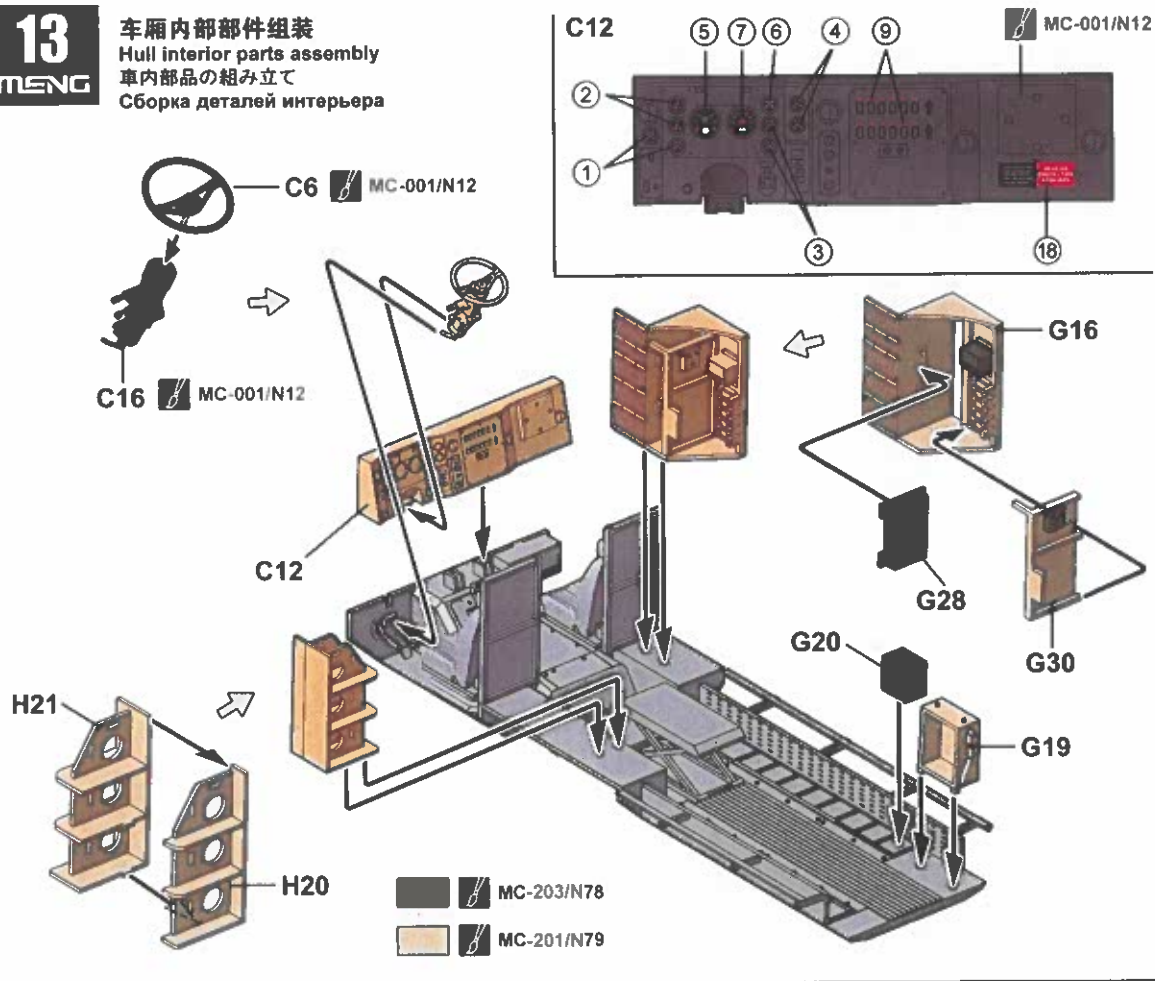

14

MENGE

车厢底板组合
Attaching floor
フロアパネルの取り付け
Установка основания платформы

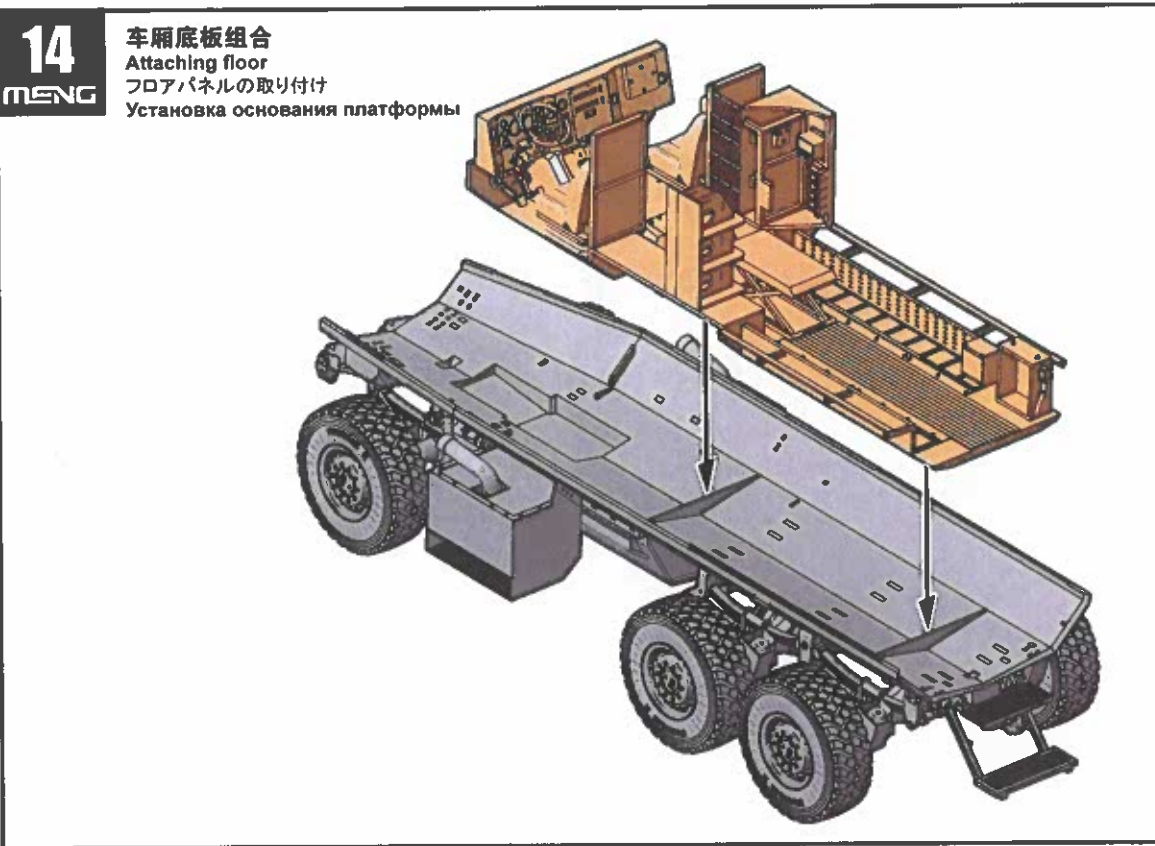

15

MENG

乗員座椅組装
 Passenger seats assembly
 乗員シートの組み立て
 Сборка кресел экипажа

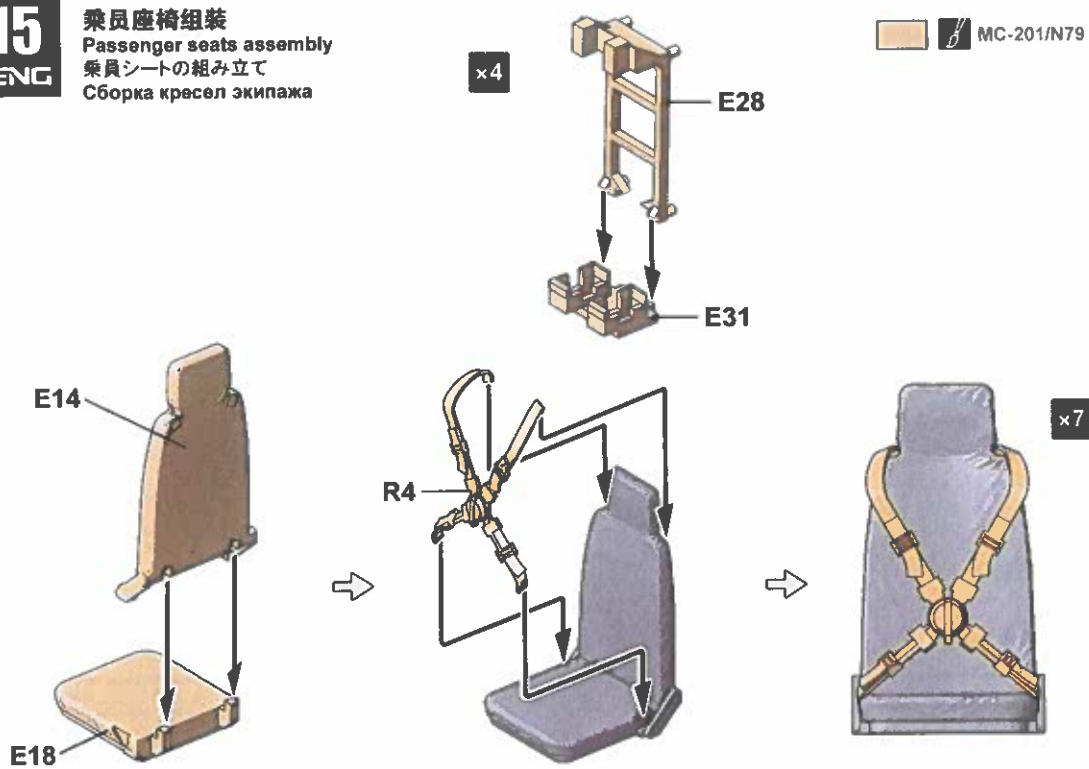

16

MENG

乗員座椅組合
 Attaching passenger seats
 乗員シートの取り付け
 Установка кресел экипажа

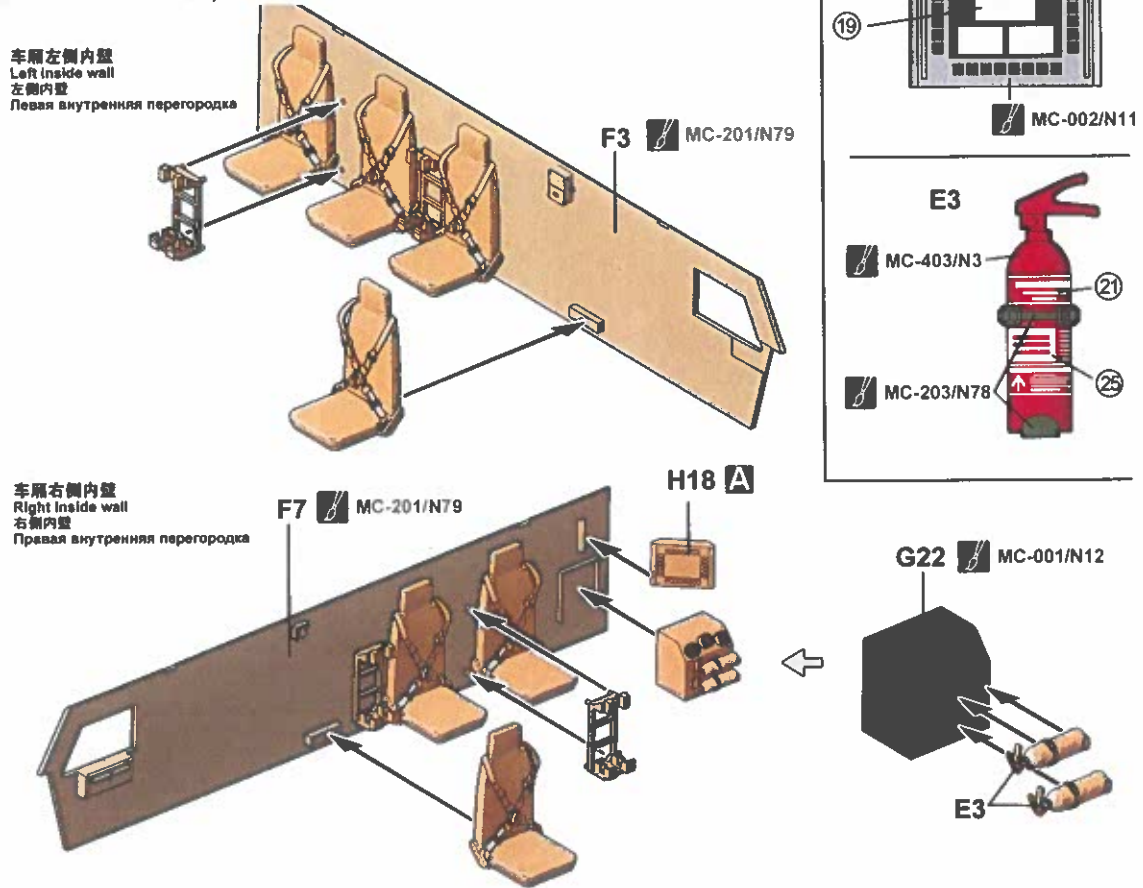



车厢顶部组合
Attaching roof lining
 天井内張りの取り付け
 Установка потолочной обшивки

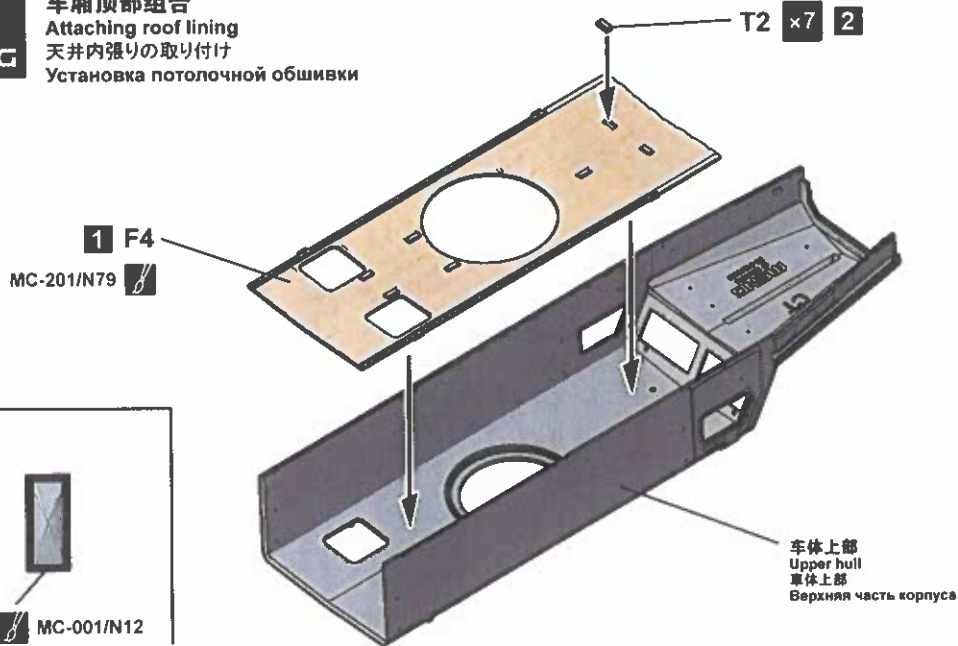

18
武器站座圈组装
Weapon station mount ring assembly
 ターレットリングの組み立て
 Сборка кронштейна турели

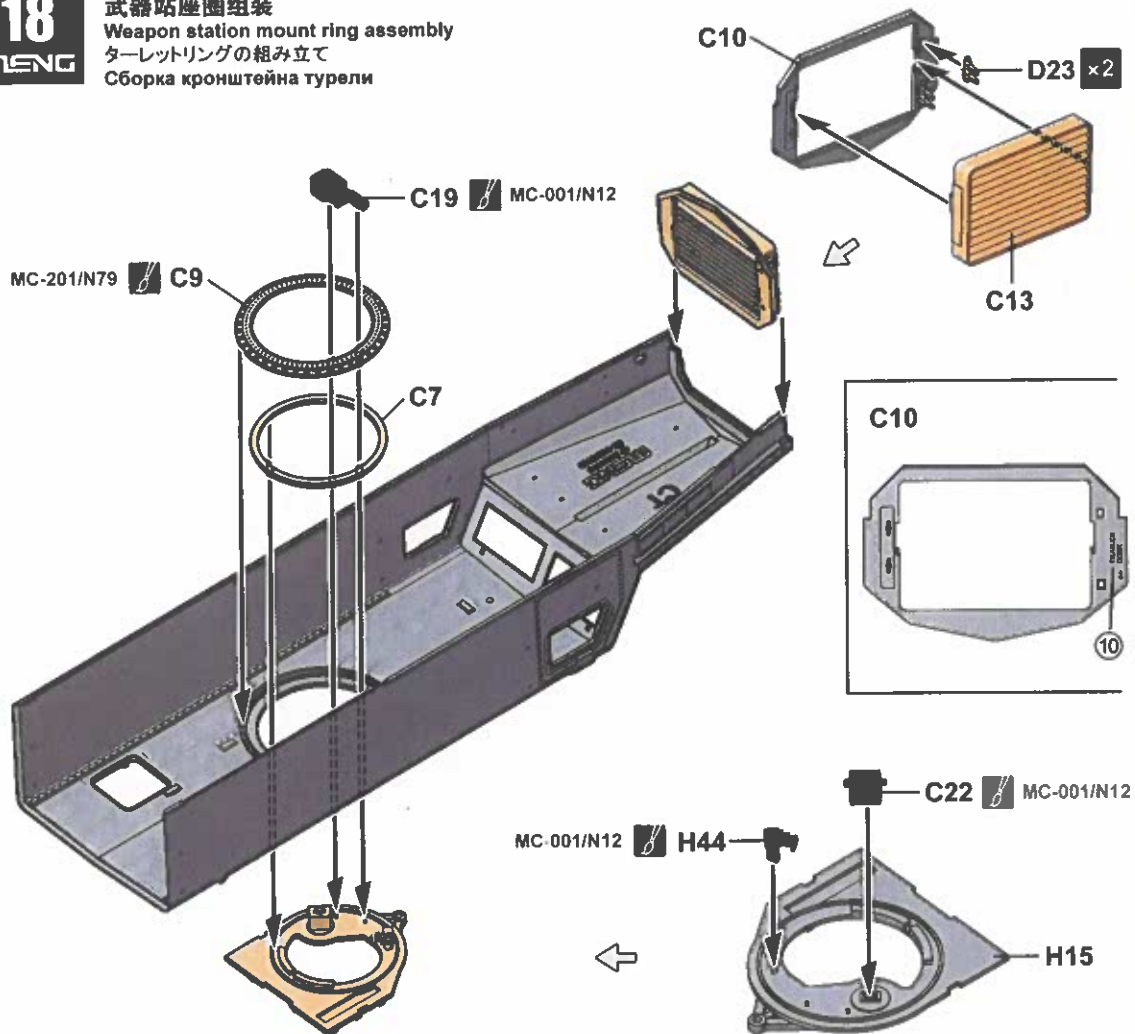

车厢内壁组合
Attaching hull inside walls
キャビン内壁の取り付け
Установка внутренних деталей стен кузова

车厢右侧内壁
Right inside wall
右侧内壁
Правая внутренняя перегородка
(对侧车厢左侧内壁)
Opposite: Left inside wall
反对侧左侧内壁
Напротив: Левая перегородка

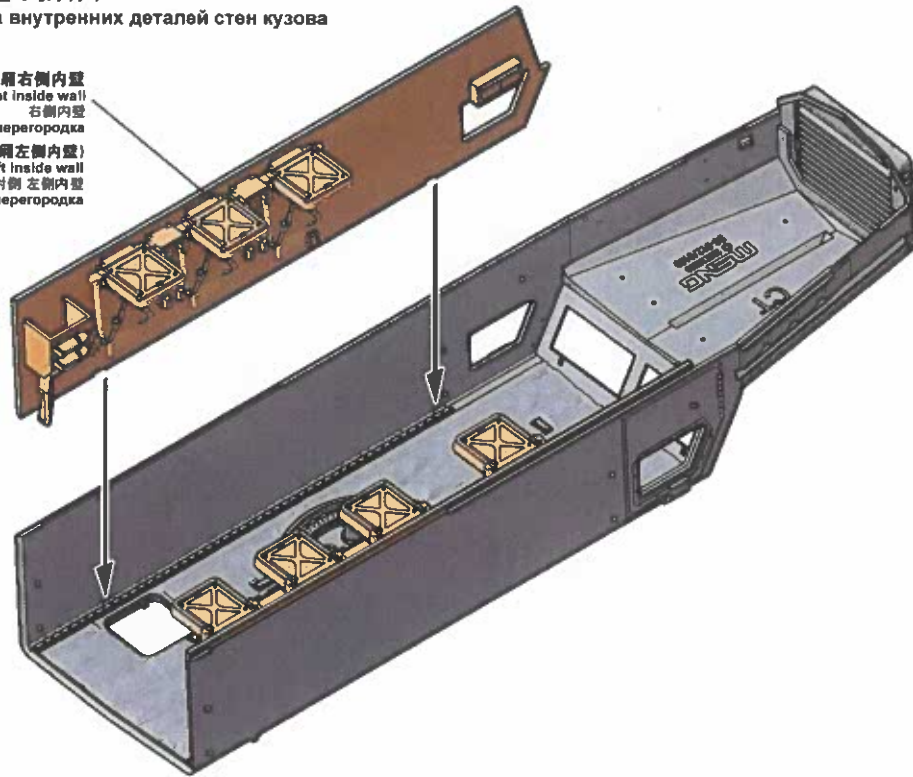

态势感知系统显示屏组装
Situational awareness system displays assembly
状況認識システムディスプレイの組み立て
Сборка сенсорного экрана системы отображения
тактической обстановки

此图标所指示的零件选择制作。
Optional part.
指示の部品は選んで製作します。
Вариант сборки.

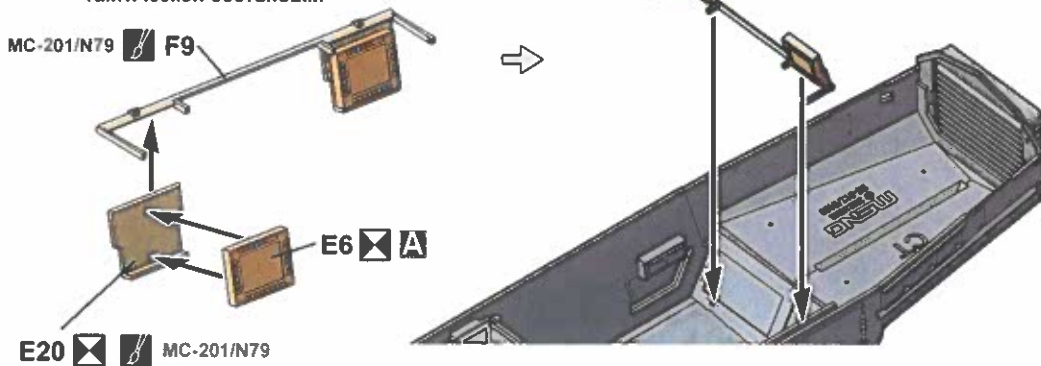

态势感知系统显示屏状态选择
Situational awareness system display options
状況認識システムディスプレイの状態選択
Вариант положения экрана

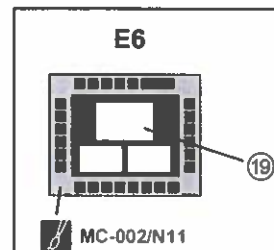
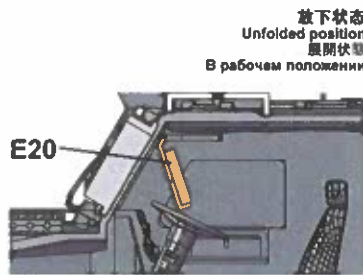

21

MENG

前风挡组合 Attaching windshield フロントガラスの取り付け Установка ветрового стекла

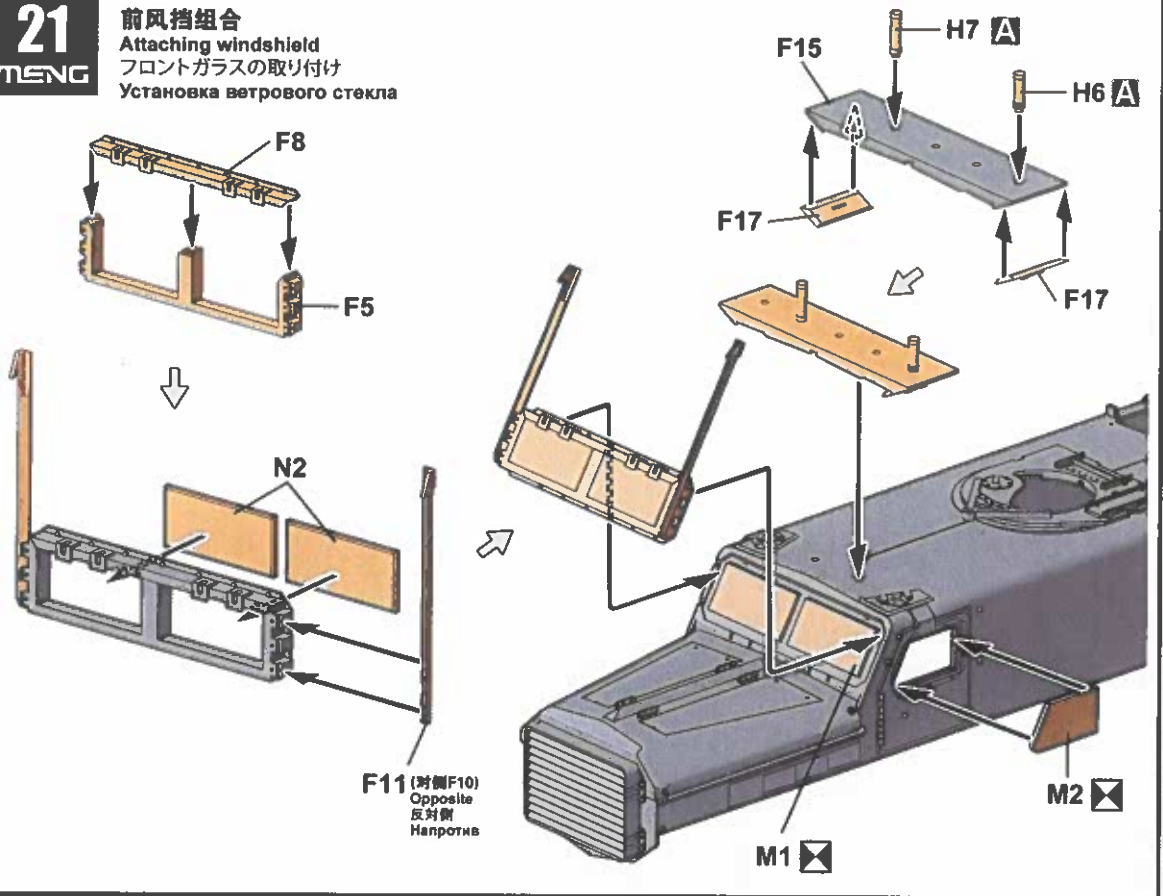

22

MENG

前方行车观测仪组装 Front camera assembly 前方观测装置の組み立て Сборка переднего наблюдательного прибора

副驾驶员车窗
Co-driver's side window
助手席窓
Окно переднего пассажира

主驾驶员车窗
Driver's side window
運転席窓
Окно водителя

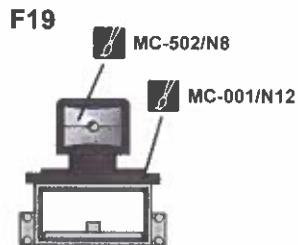
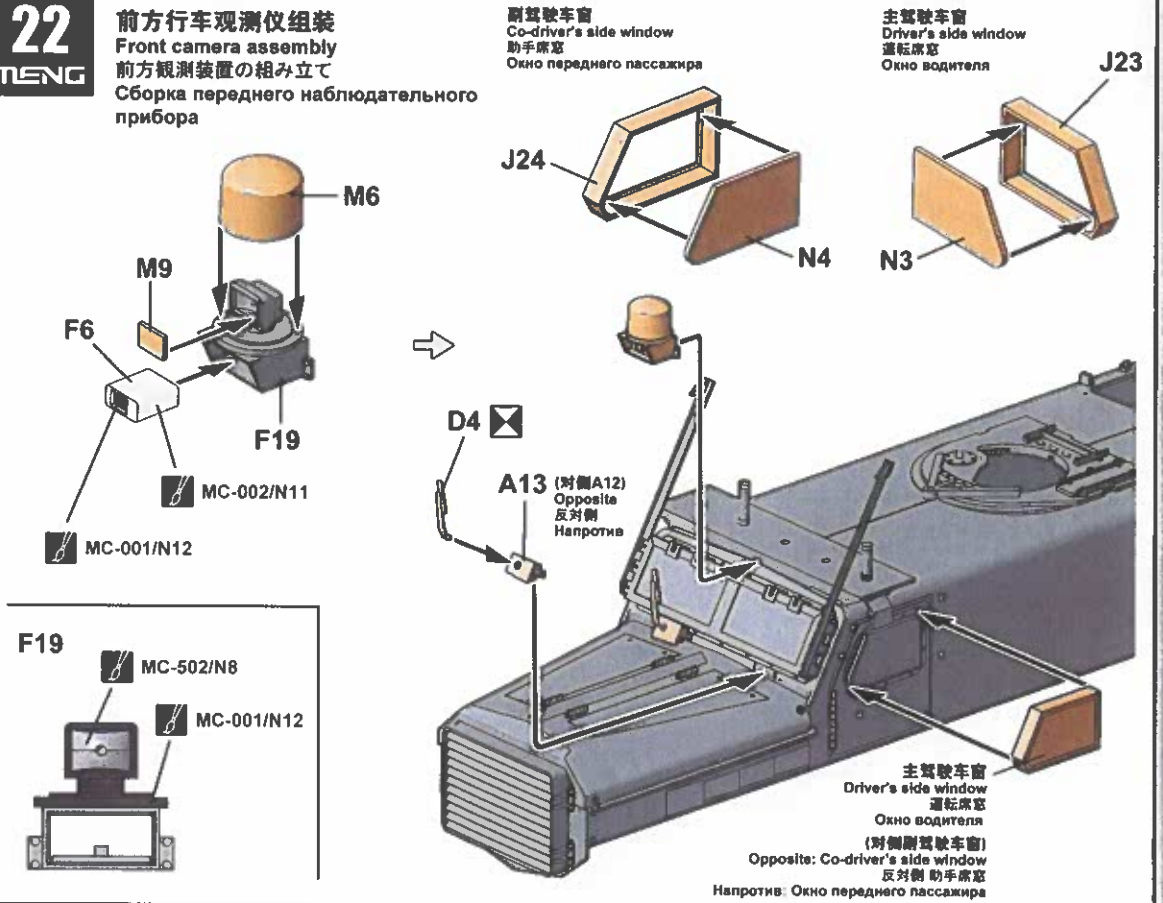

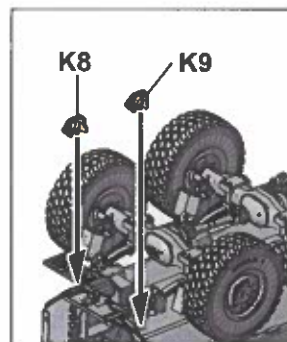
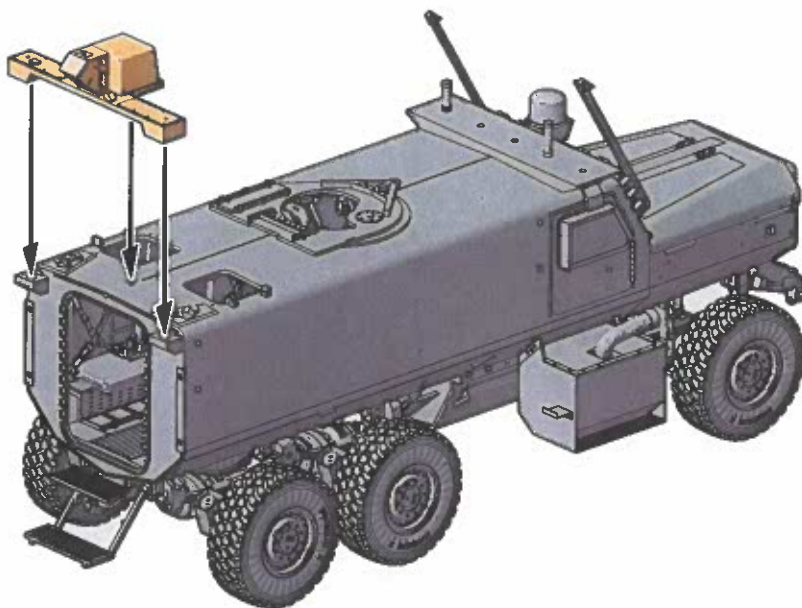
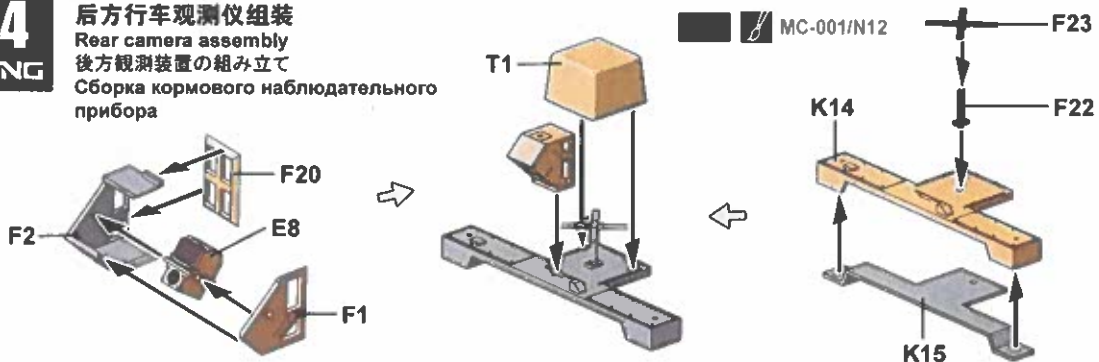
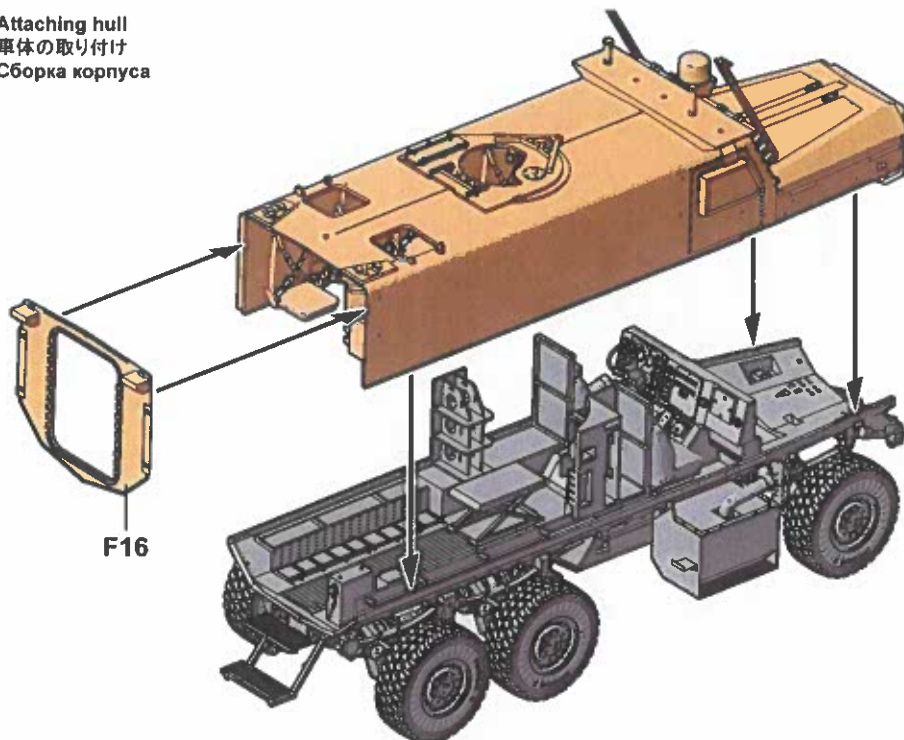

25 MENG

左前挡泥板组装
Left front fender assembly
左フロントフェンダーの組み立て
Сборка левого переднего грязезащитного щитка

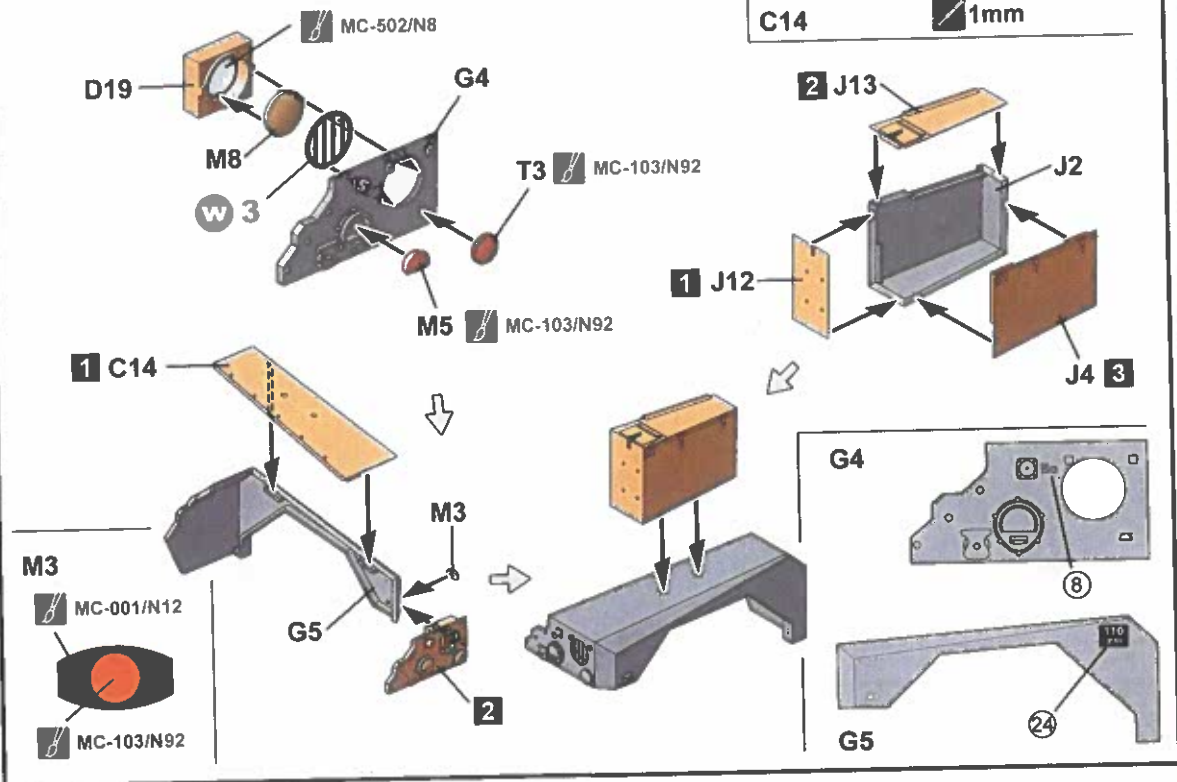

26 MENG

右前挡泥板组装
Right front fender assembly
右フロントフェンダーの組み立て
Сборка правого переднего грязезащитного щитка

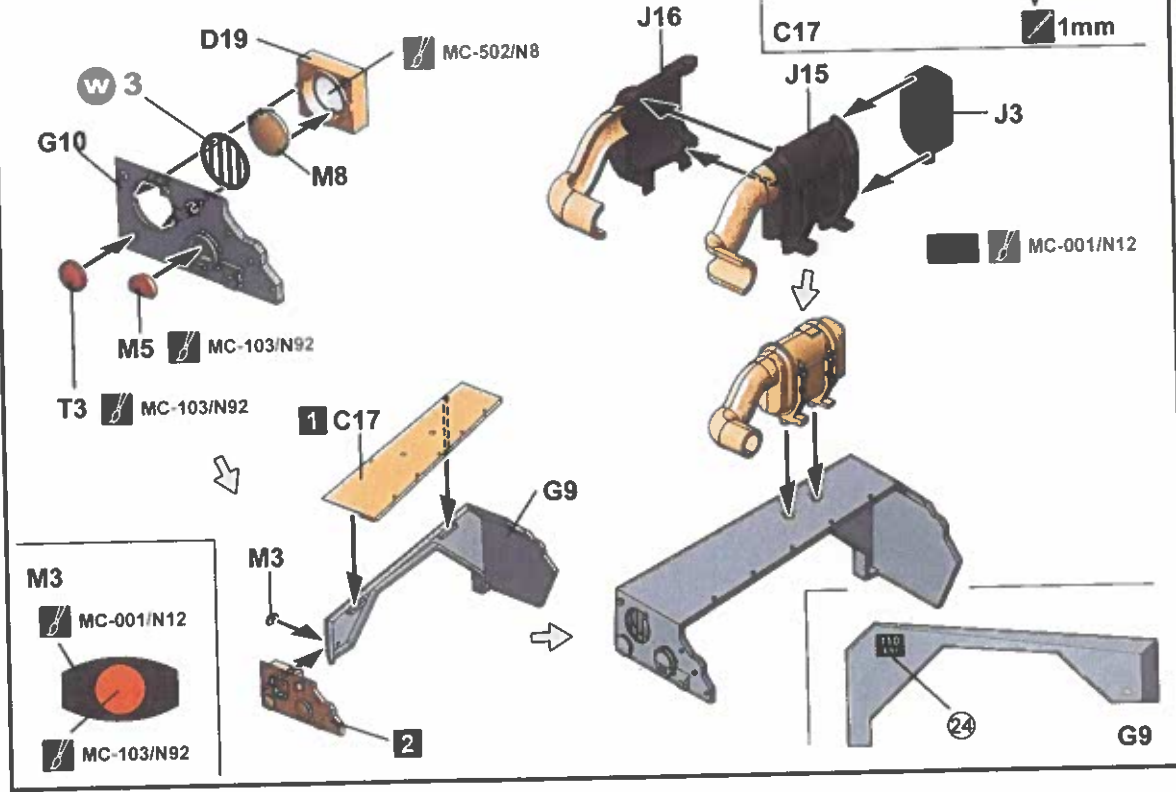

27

MENG

挡泥板组合 Attaching fenders フェンダーの取り付け Установка грязевых щитков

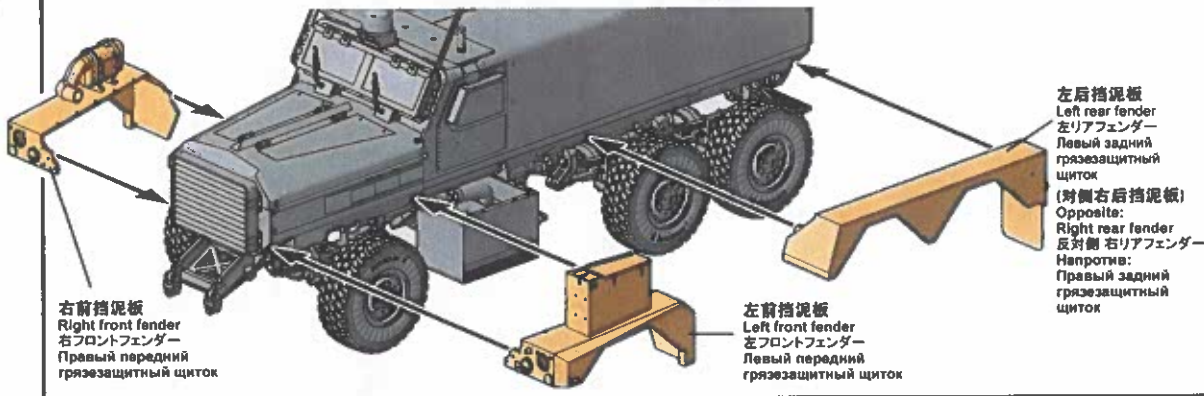
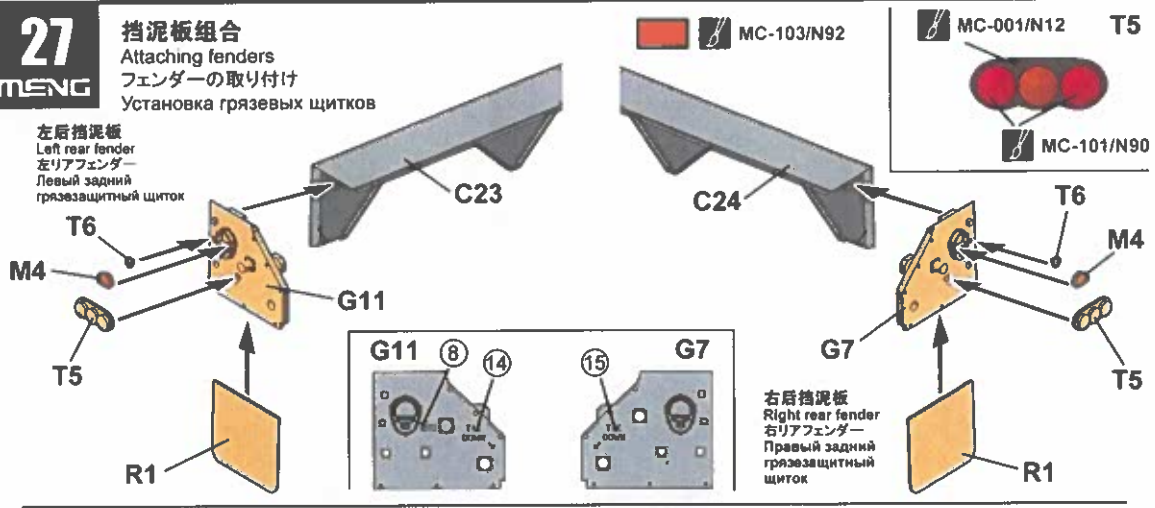

28

MENG

车体两侧附加装甲组装 Hull side add-on armor assembly 車体两侧增加装甲の組み立て Сборка бортовых дополнительных бронезащитных элементов

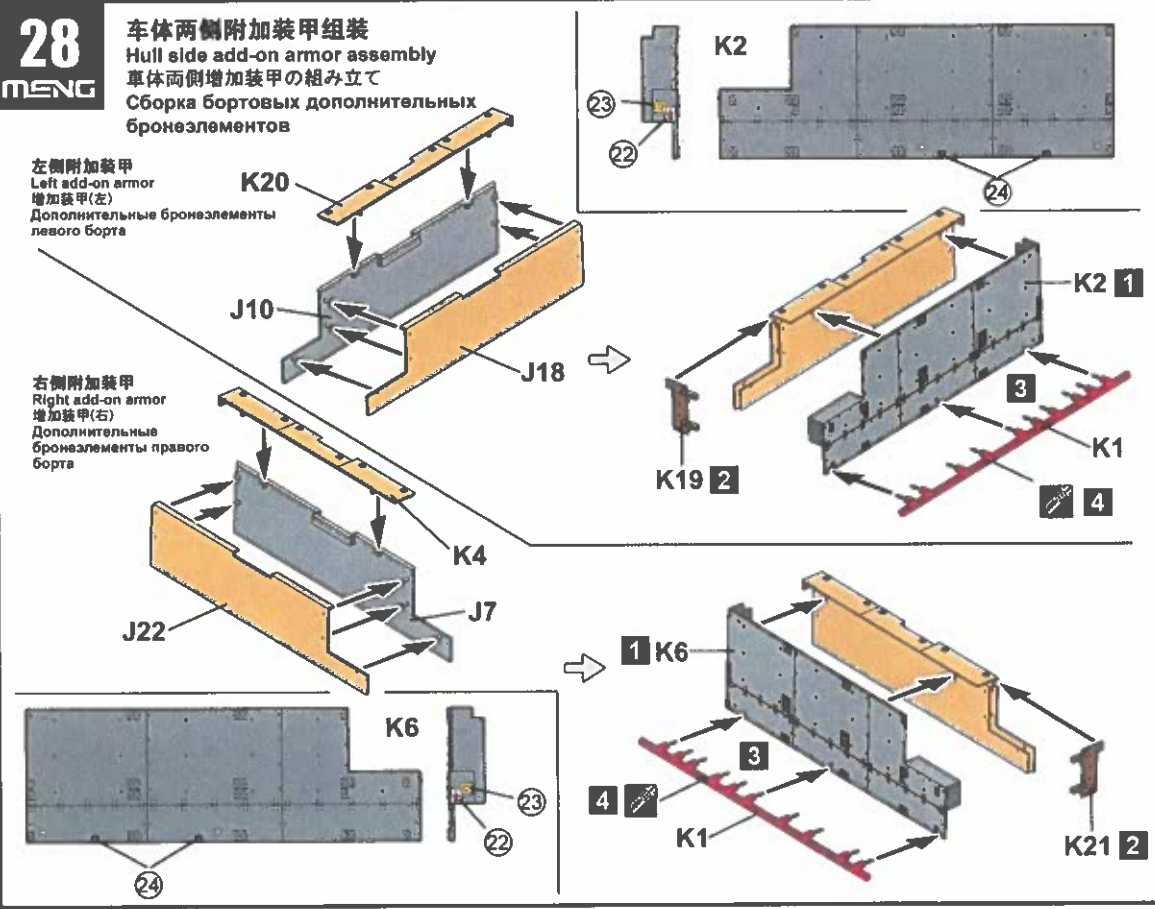

29
MENG

车体两侧附加装甲组合
Attaching hull side add-on armor
車体両側附加装甲の取り付け
Установка бортовых дополнительных бронезащитных элементов

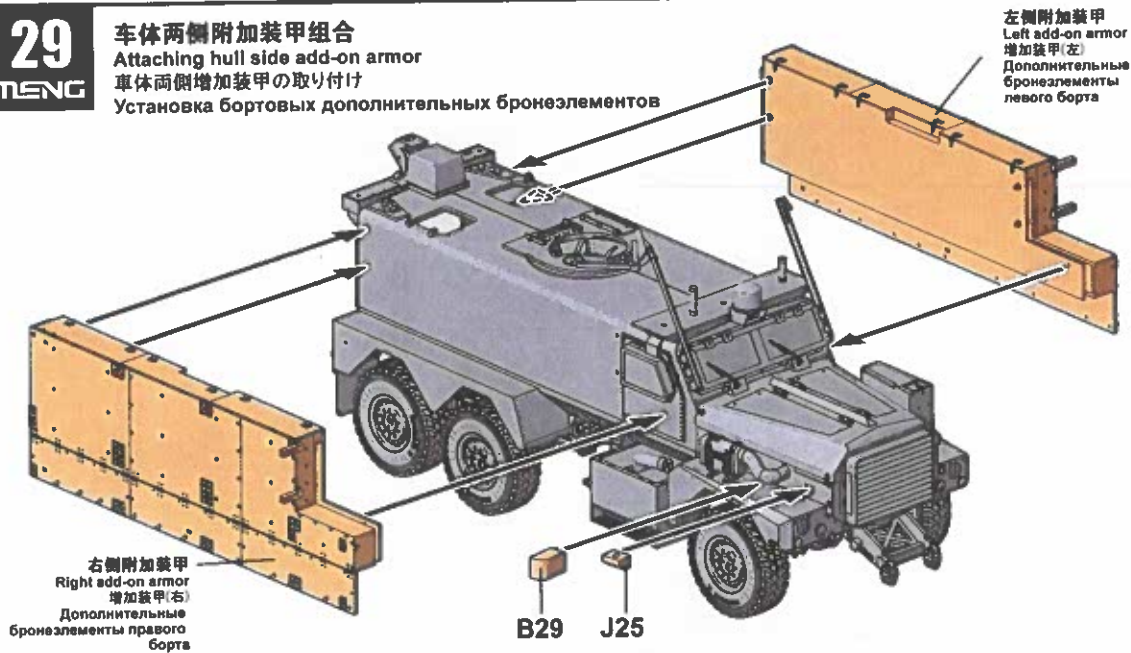

30
MENG

车体部件组合
Attaching hull parts
車体部品の取り付け
Установка деталей корпуса

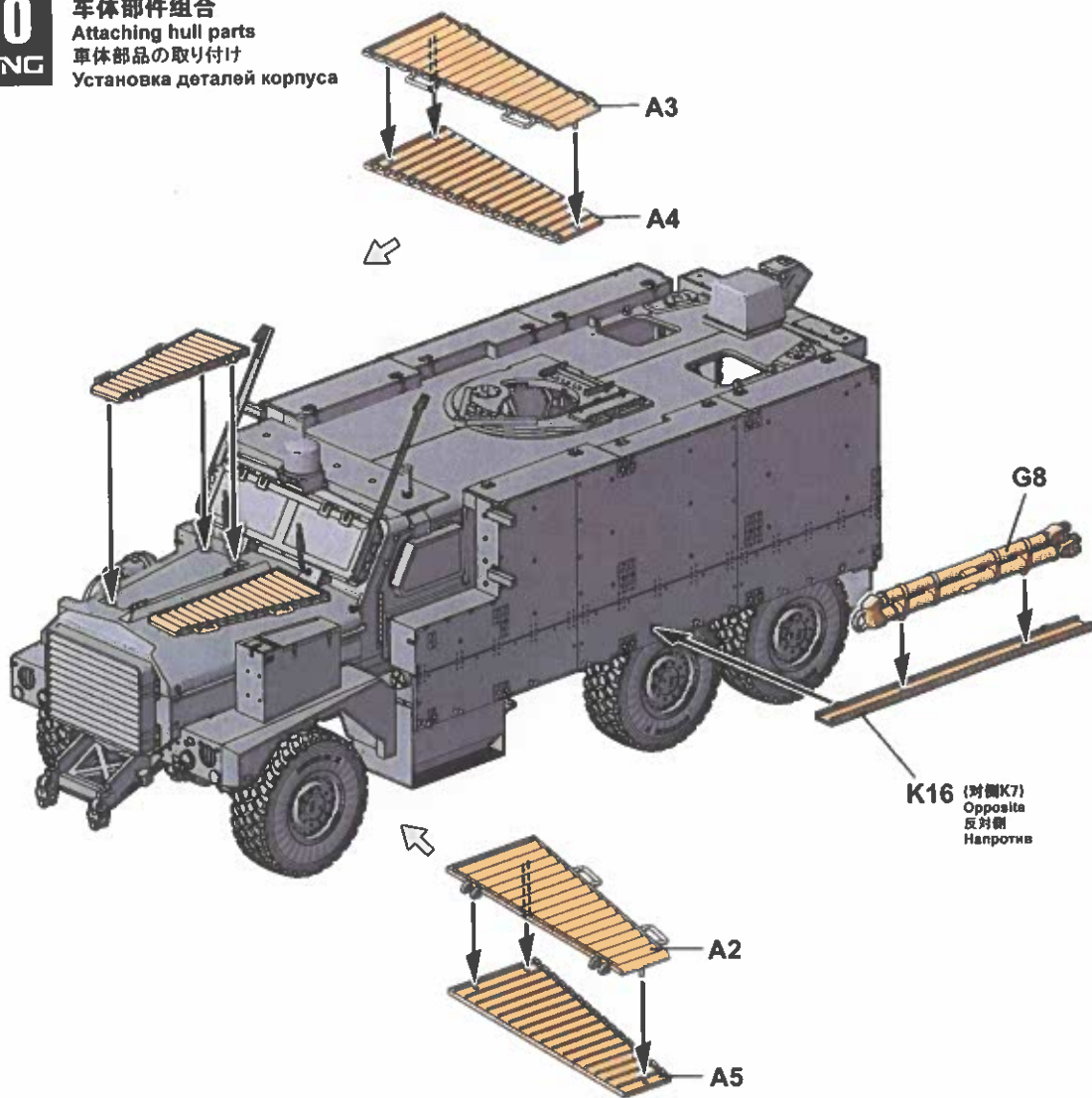

观察舱门组装
Observation hatch assembly
視察口ハッチの組み立て
Сборка двери наблюдателя

关闭状态
Closed
閉状態
Закртыо

⇄

打开状态
Open
開状態
Открыто

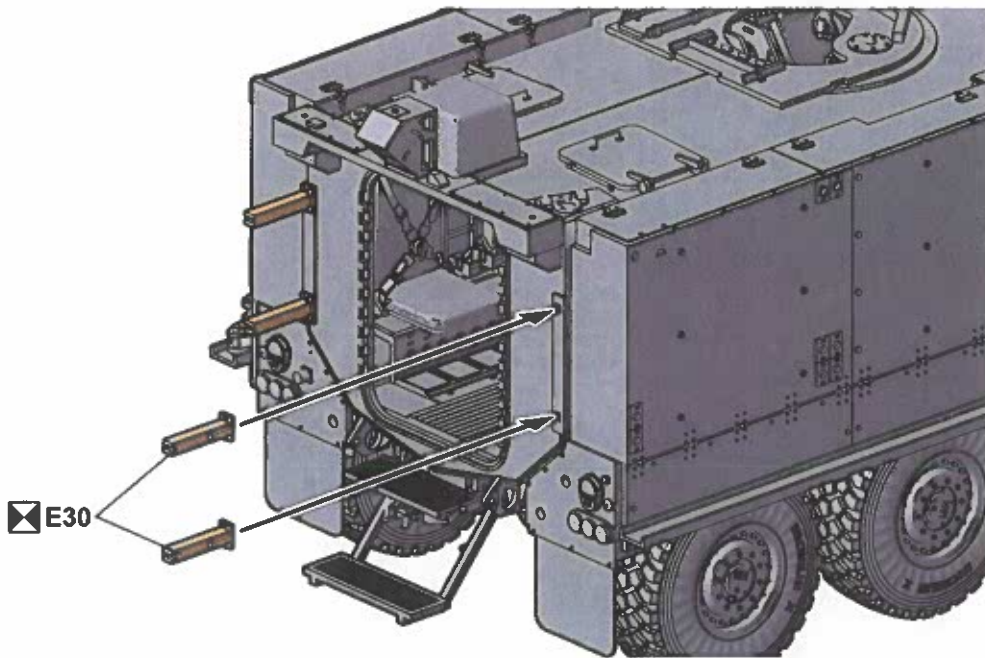
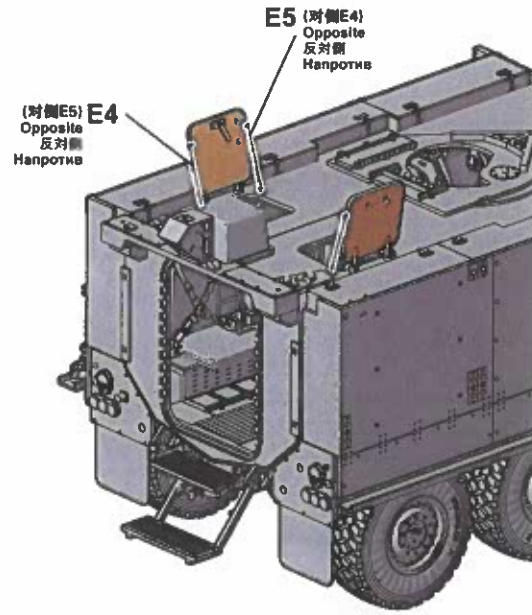
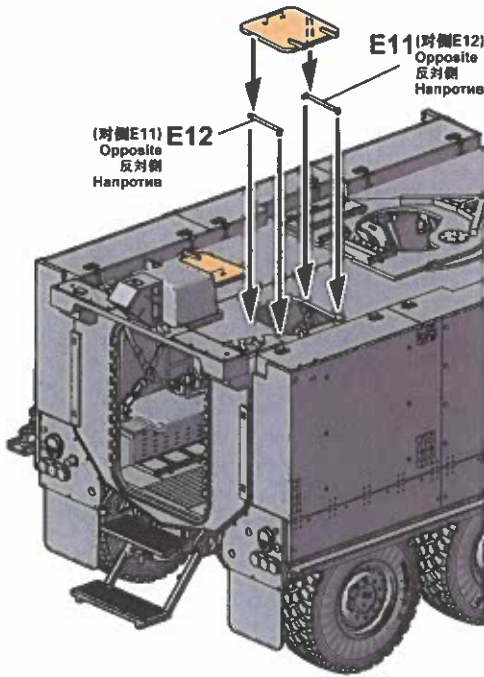
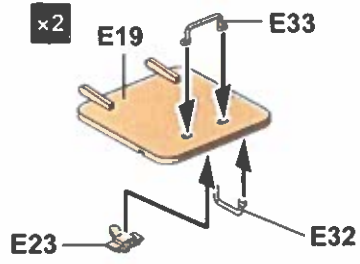

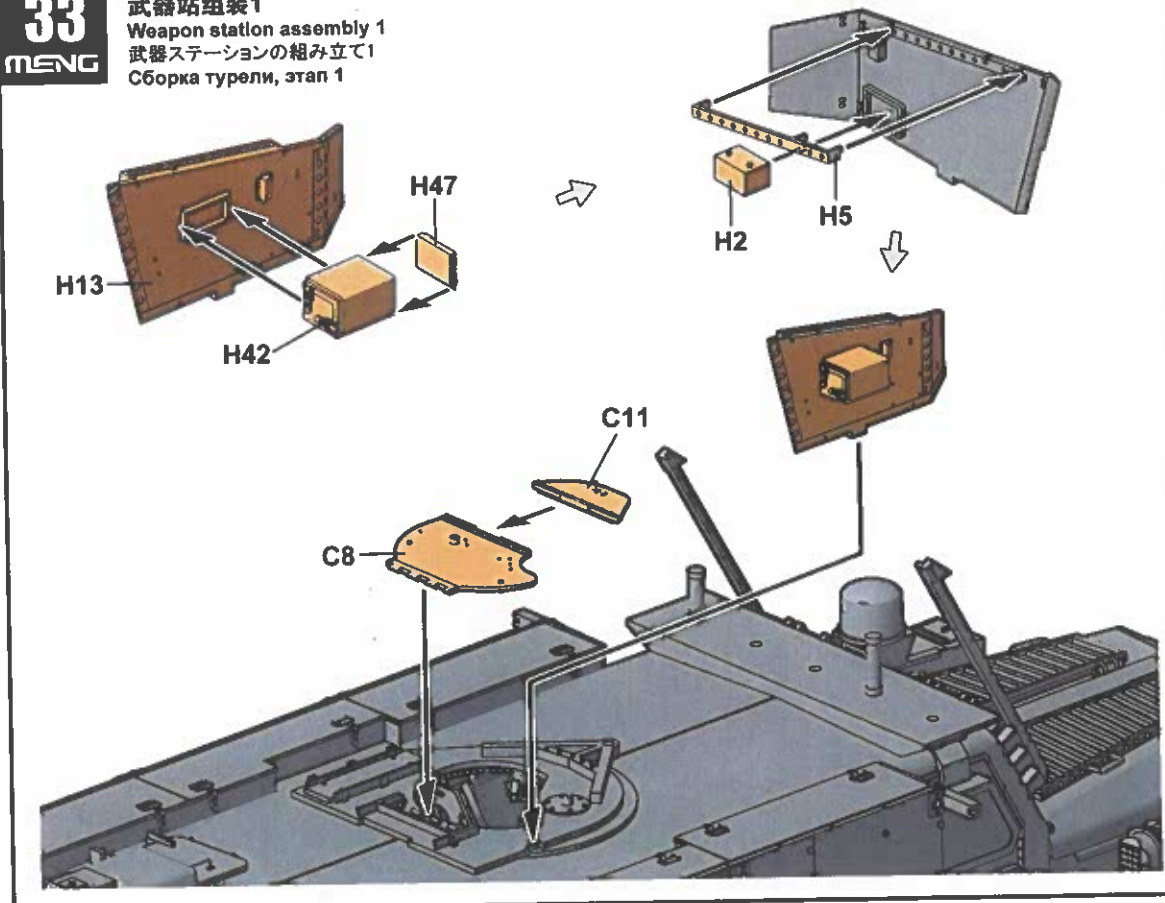
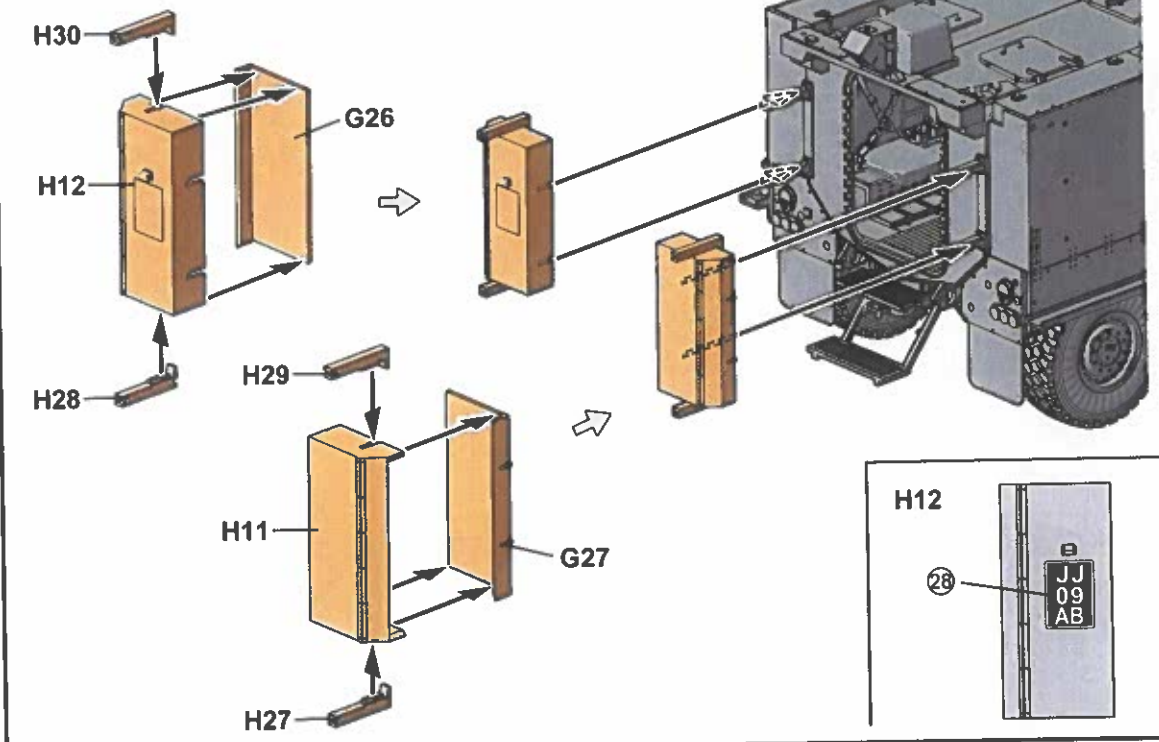

34

MENG

武器站組裝2
Weapon station assembly 2
武器ステーションの組み立て2
Сборка турели, этап 2

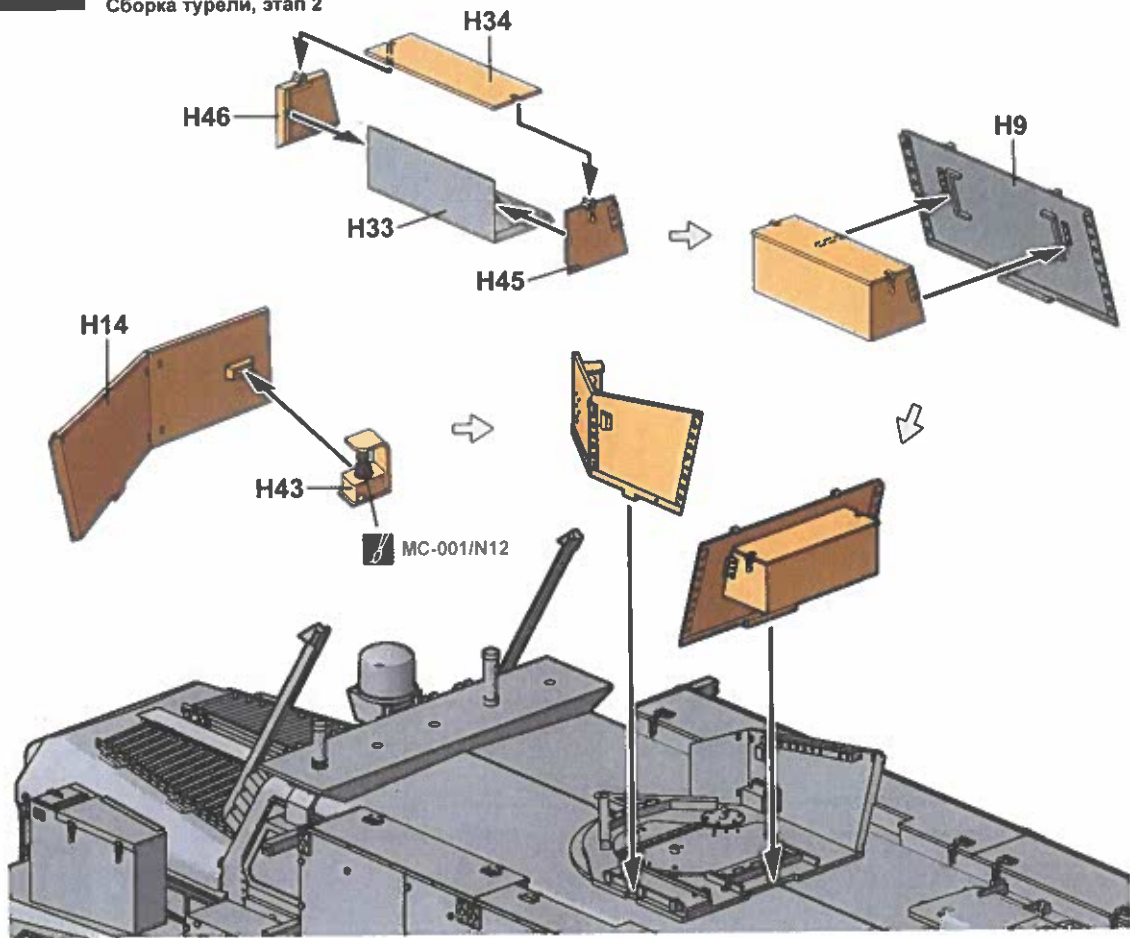

35

MENG

車載機槍組裝1
Vehicle machine gun assembly 1
車載機銃の組み立て1
Сборка пулемета, этап 1

MC-508/N18

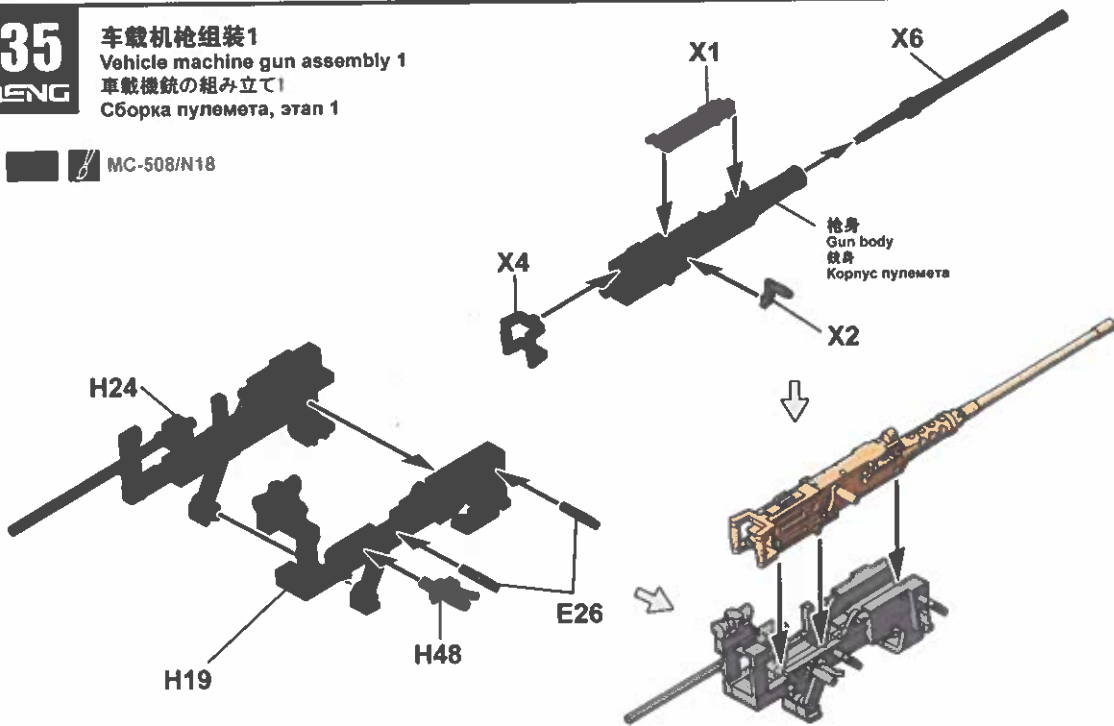

36
MENG

车载机枪组装2
Vehicle machine gun assembly 2
車載機銃の組み立て2
Сборка пулемета, этап 2

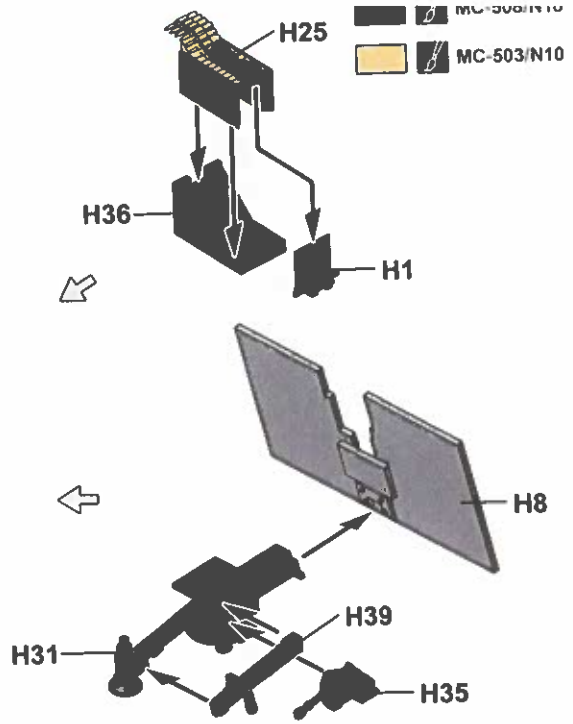
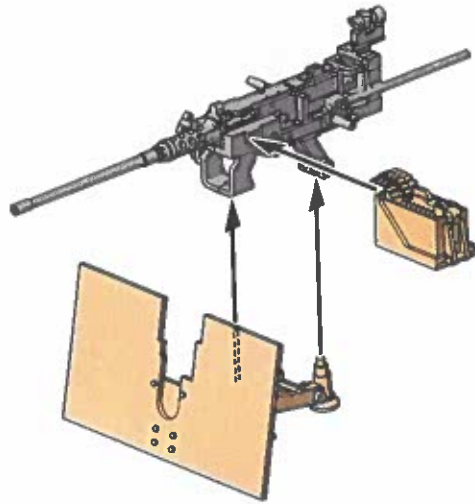

37
MENG

车载机枪组合
Attaching vehicle machine gun
車載機銃の取り付け
Установка пулемета

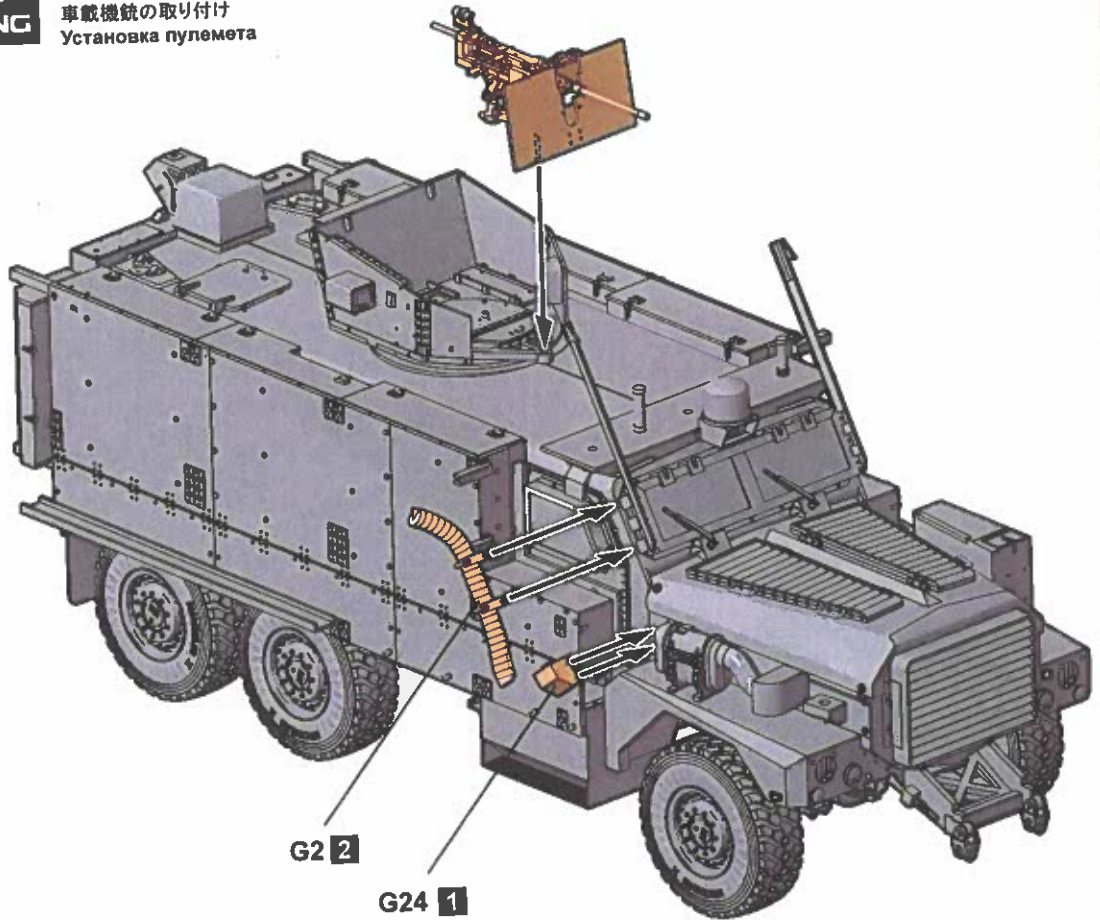

车头部件组合
Attaching front parts
車体前部部品の取り付け
Установка деталей носовой части корпуса

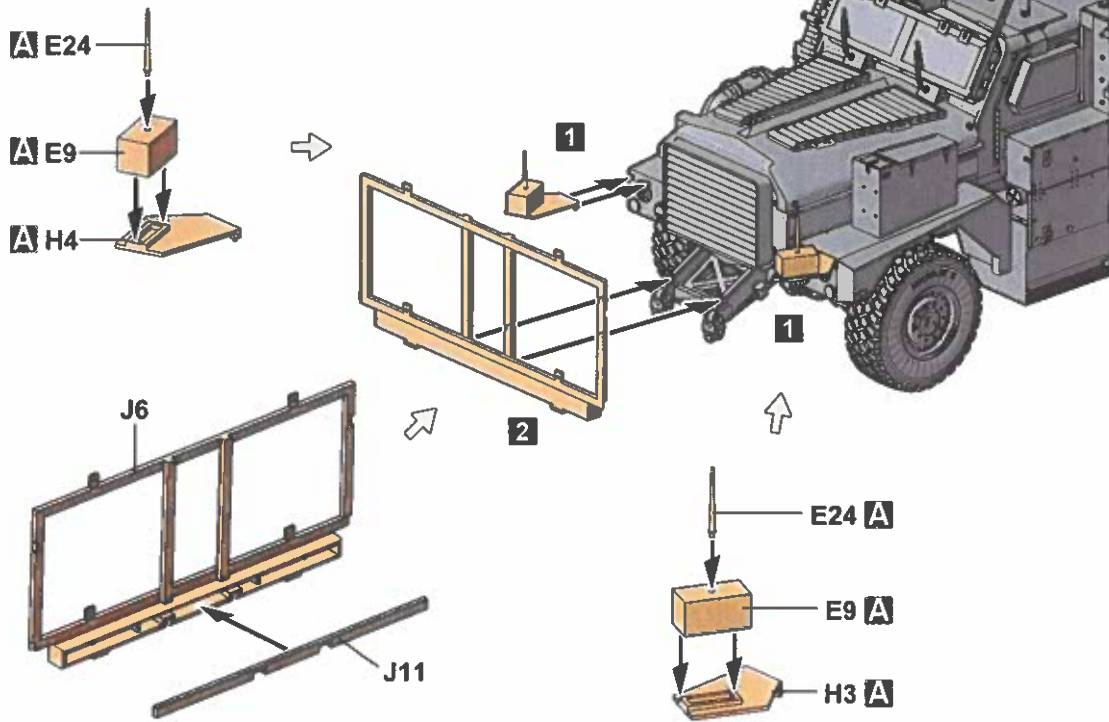

格栅装甲组合1
Attaching slat armor 1
スラット装甲の取り付け1
Установка противоккумулятивных экранов, этап 1

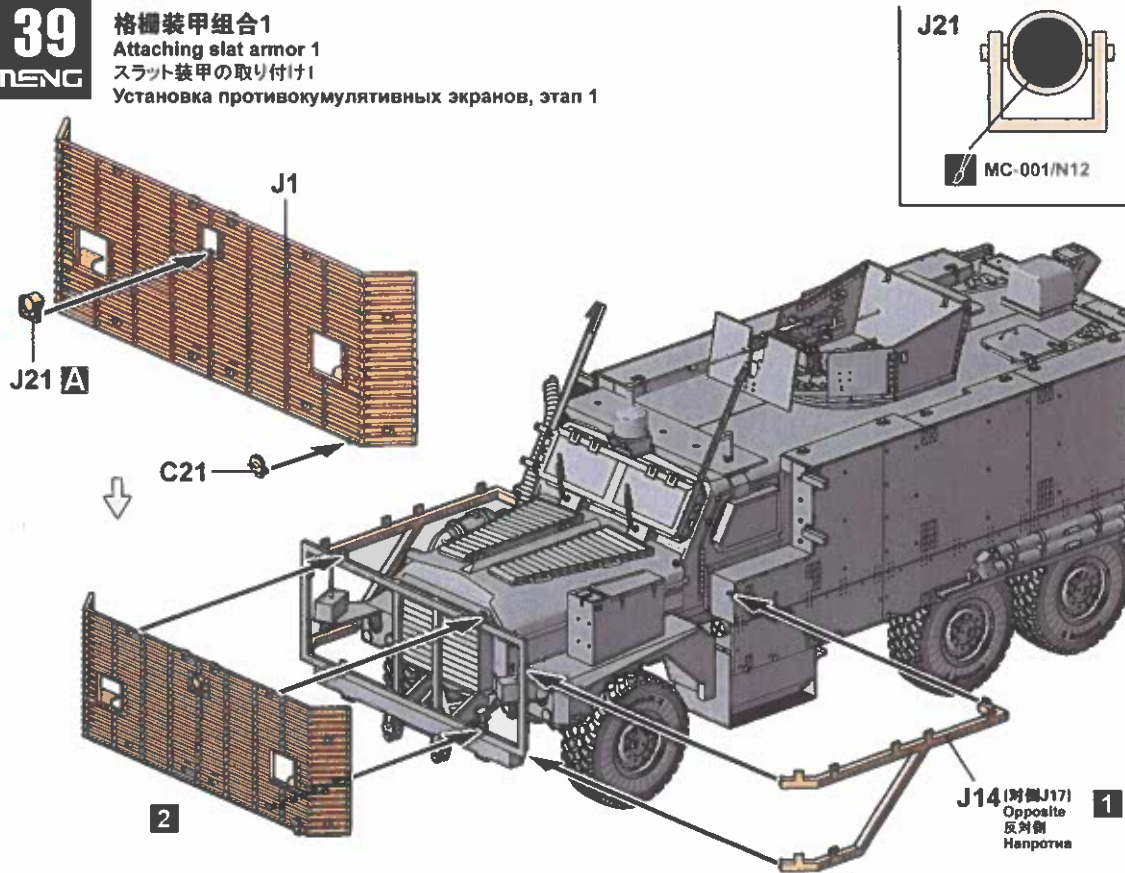

格栅装甲组合2
Attaching slat armor 2
スラット装甲の取り付け2
Установка противоккумулятивных экранов, этап 2

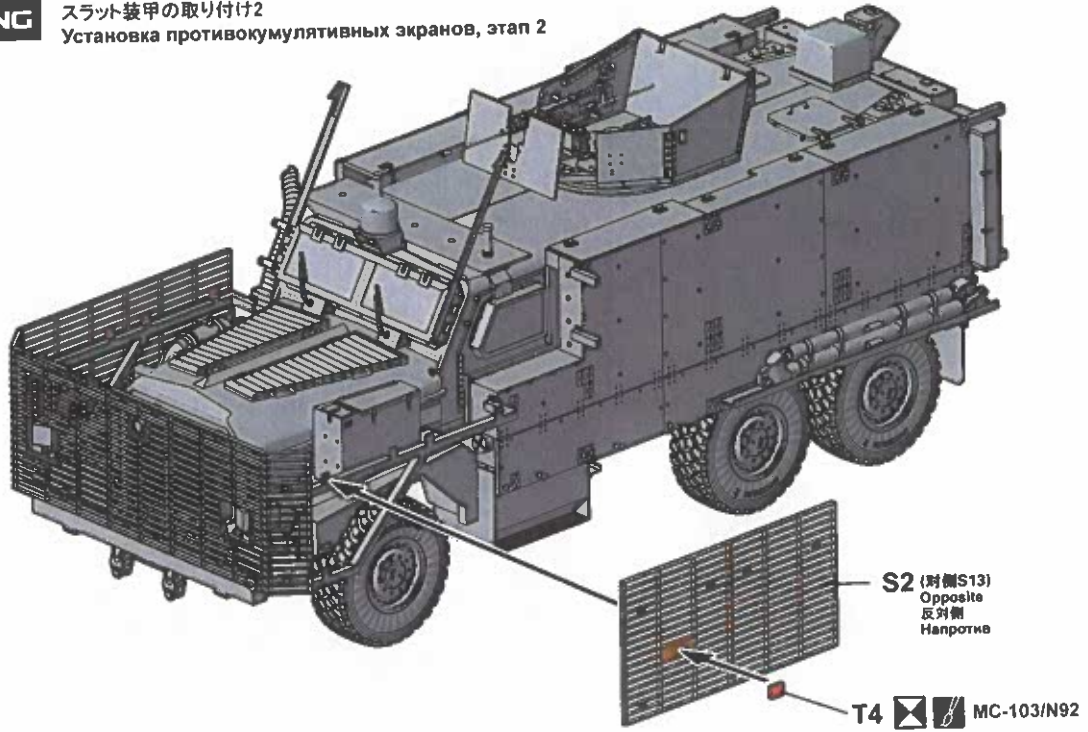

格栅装甲组合3
Attaching slat armor 3
スラット装甲の取り付け3
Установка противоккумулятивных экранов, этап 3

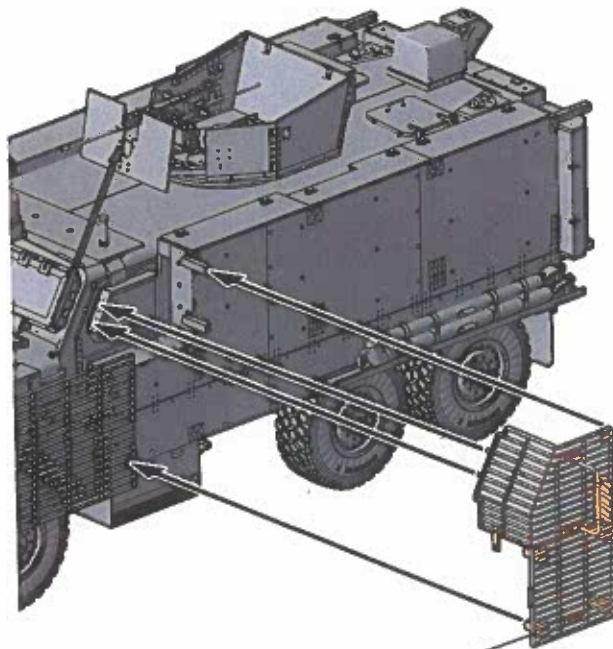

(対側H)
Opposite
反対側
Напротив

G

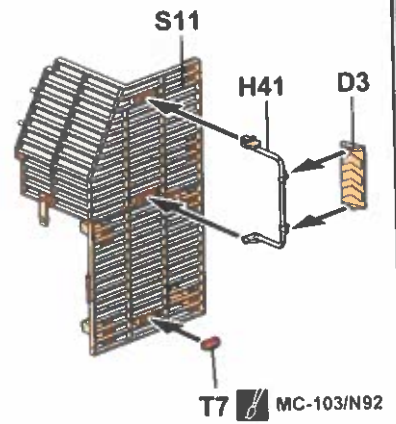

H

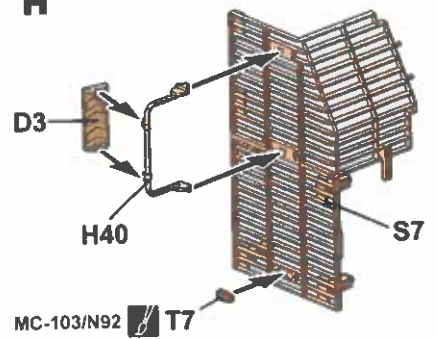

42
MENG

格柵装甲组合4
Attaching slat armor 4
スラット装甲の取り付け4
Установка противокумулятивных экранов, этап 4

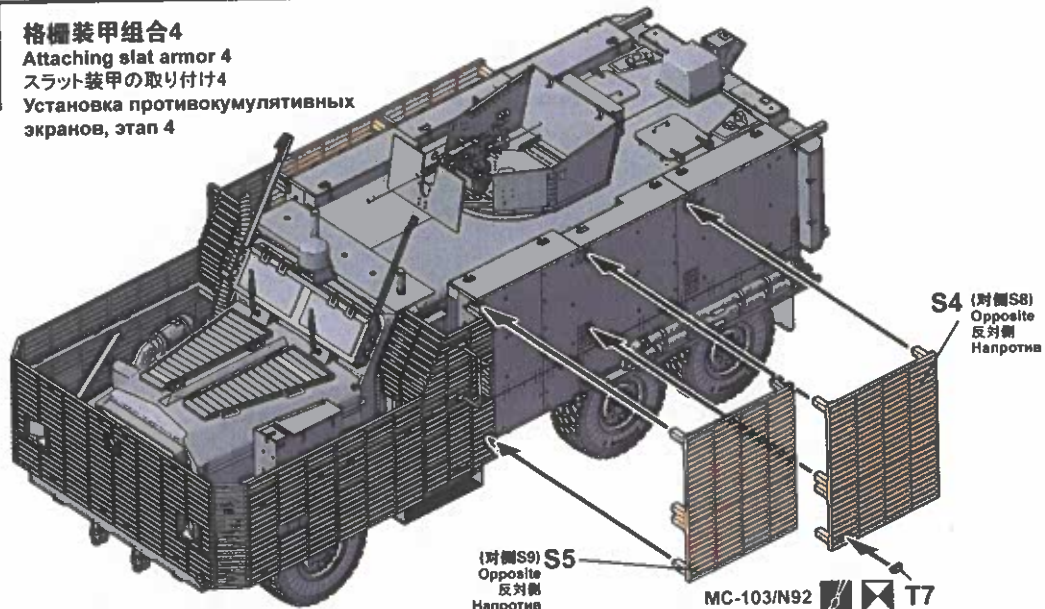

43
MENG

车体两侧行车观测仪组装与组合
Assembling & attaching hull side cameras
車体両側観測装置の組み立てと取り付け
Сборка и установка бортовых наблюдательных приборов

J A

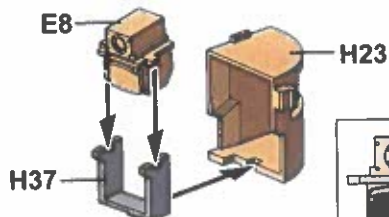

K A

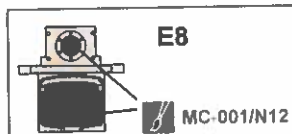
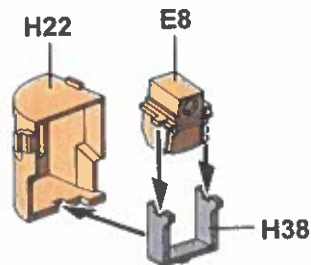

L A

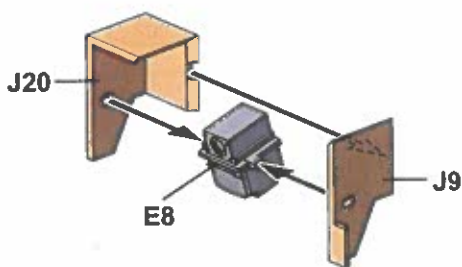

M A

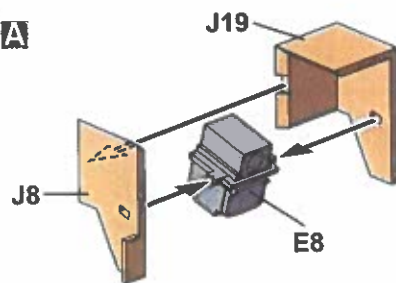

A J

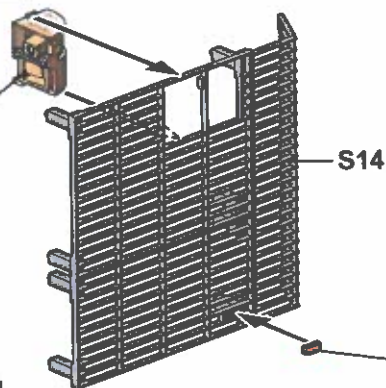

S3

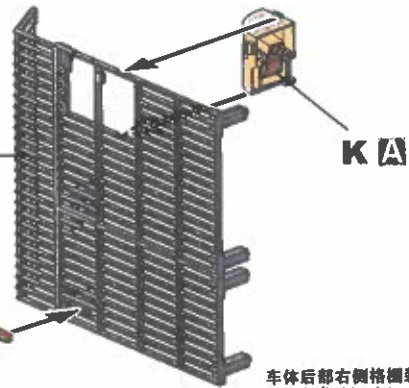

车体后部左侧格柵装甲
Left rear hull side slat armor
リアスラット装甲(左)
Левый кормовой противокумулятивный экран

T7
MC-103/N92

车体后部右侧格柵装甲
Right rear hull side slat armor
リアスラット装甲(右)
Правый кормовой противокумулятивный экран

格柵装甲组合5
Attaching slat armor 5
スラット装甲の取り付け5
Установка противоккумулятивных экранов, этап 5

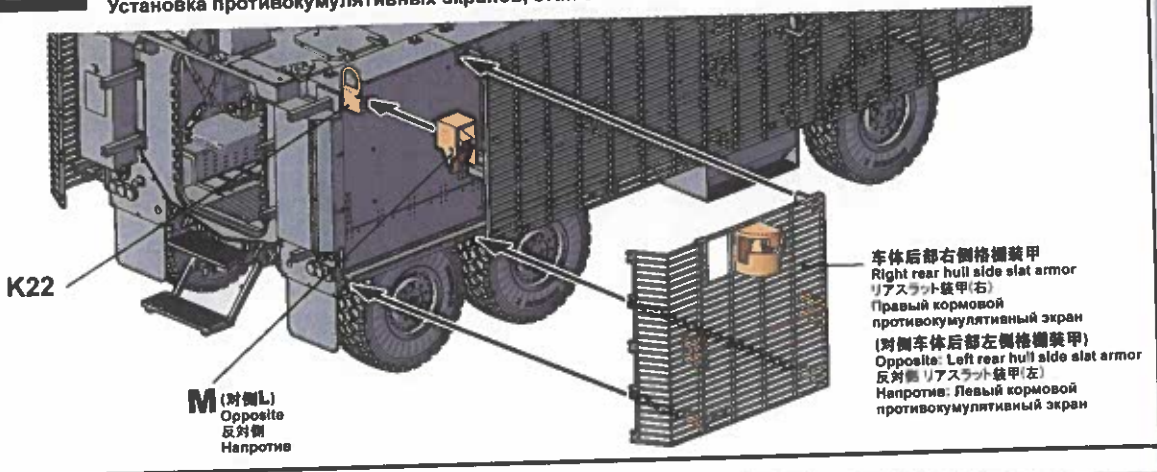

排气管组合
Attaching exhaust pipe
エキゾーストパイプの取り付け
Установка выхлопной трубы

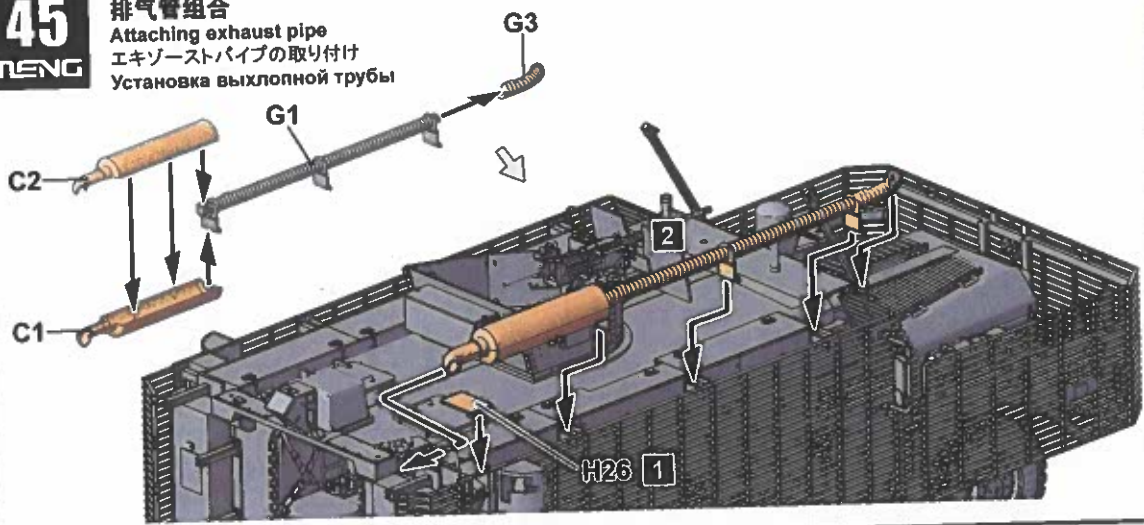

后门组装
Rear door assembly
リアドアの組み立て
Сборка задних дверей

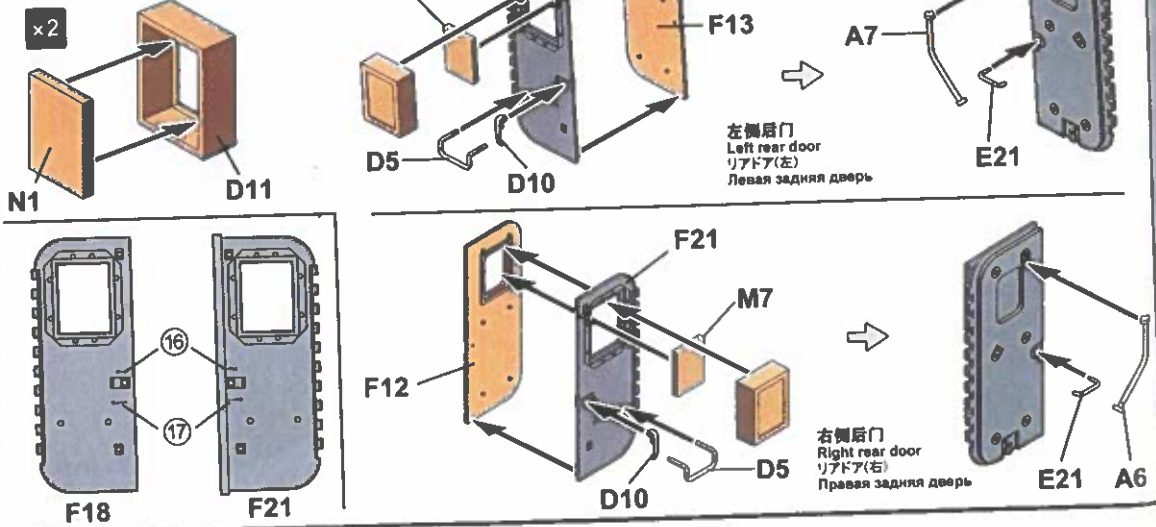

后门的安装
Attaching rear doors
リアドアの取り付け
Установка задних дверей

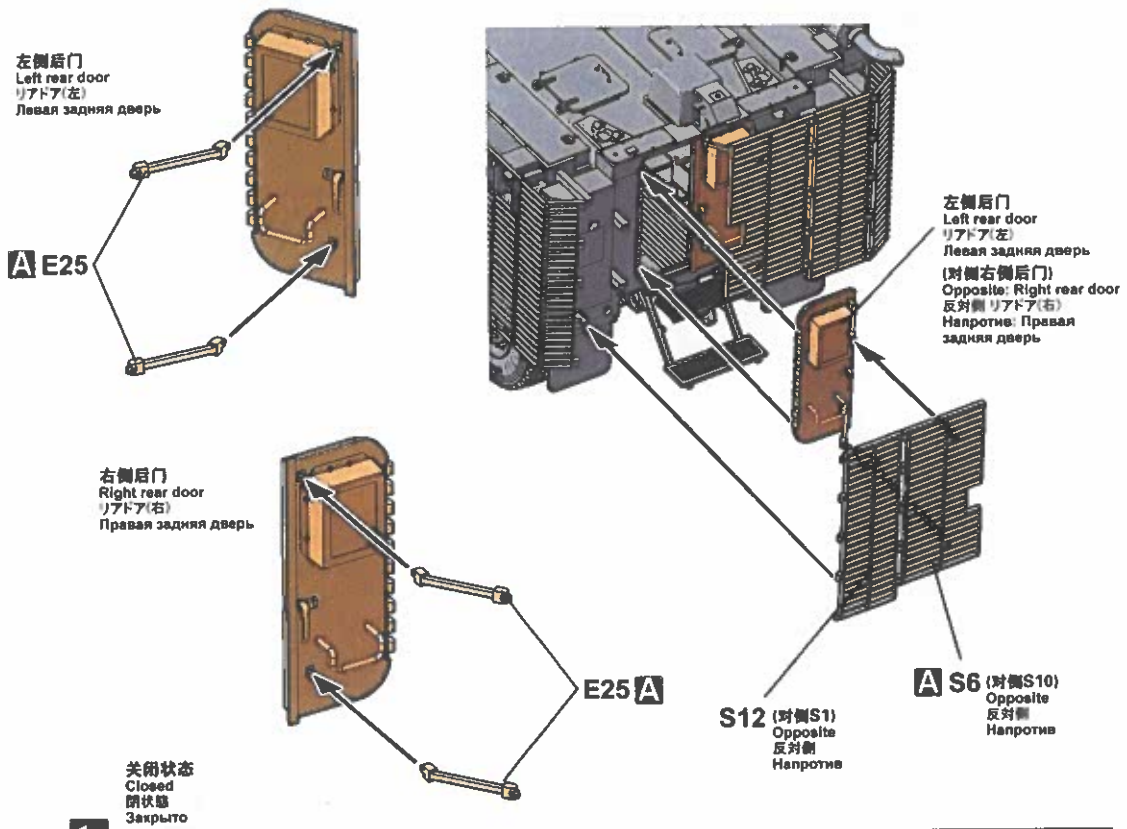

打开状态
Open
開状態
Открыто

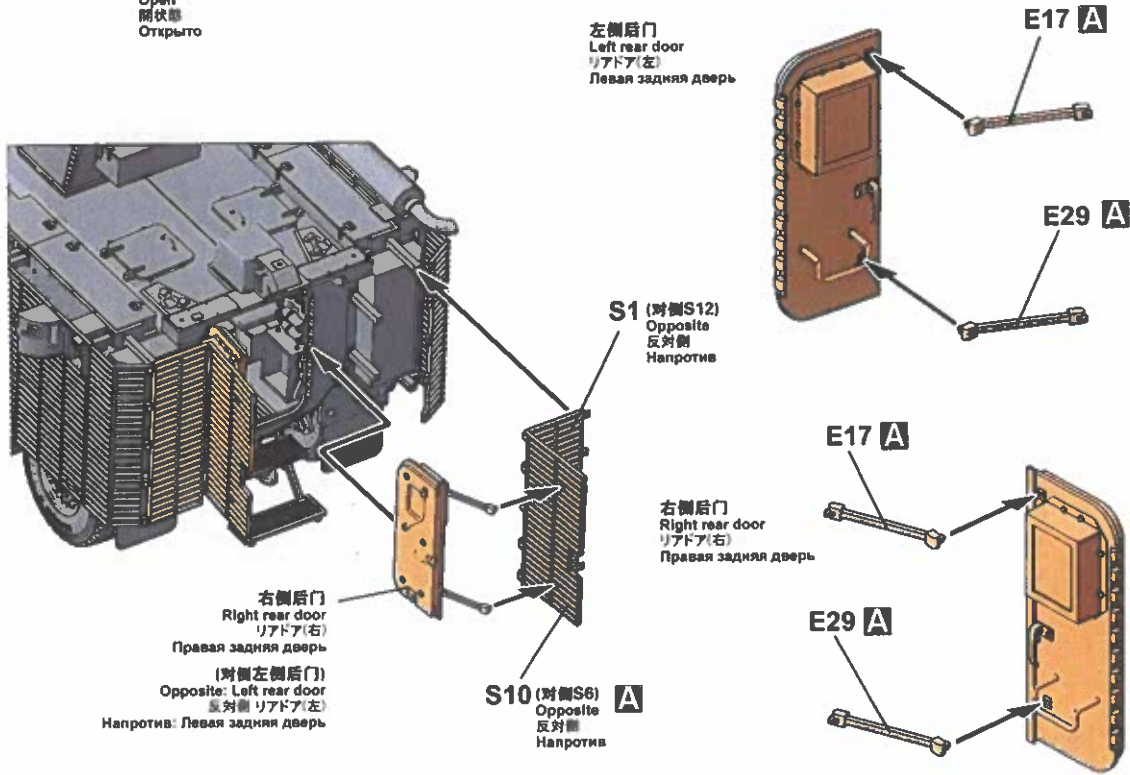

Z1B



G25 A

MC-018/N32

MC-001/N12 Z1

MC-001/N12 Z4

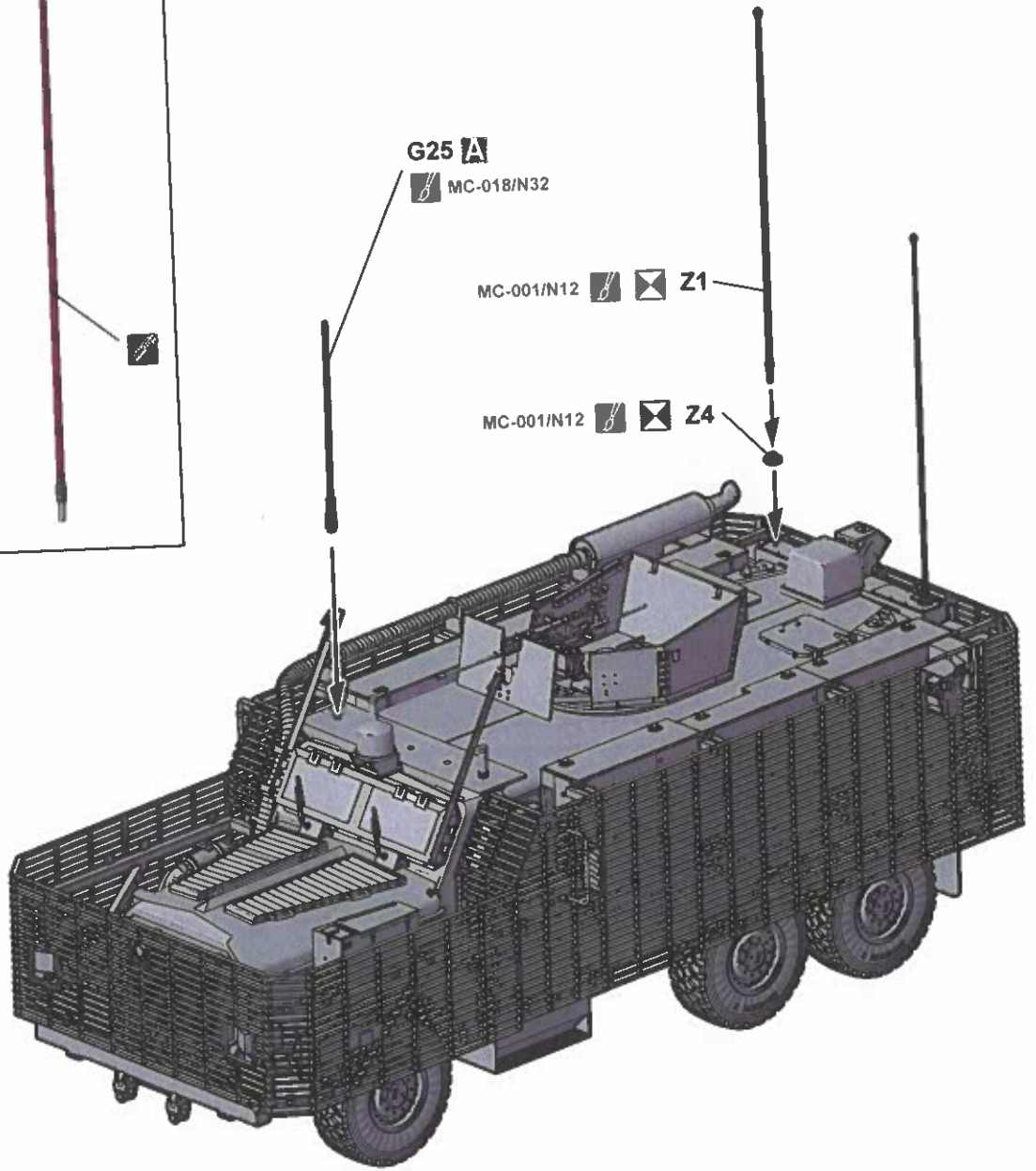

亚光黑	Matt Black	つや消しブラック	Матовый черный	MC-001	N12
亚光白	Matt White	つや消しホワイト	Матовый белый	MC-002	N11
深灰	Dark Grey	ダークグレー	Темно-серый	MC-018	N32
透明紅	Transparent Red	透明レッド	Красный, прозрачный	MC-101	N90
透明橙	Transparent Orange	透明オレンジ	Оранжевый, прозрачный	MC-103	N92
现代美军沙漠黄	U.S. Desert Tan	米軍デザートタン	Песочный Армии США	MC-201	N79
橄榄绿	Olive Green	オリーブグリーン	Оливково-зеленый	MC-203	N78
卡其	Khaki	カーキ	Хаки	MC-206	N81
深绿	Wood Brown	ディーブグリーン	Темно-зеленый	MC-209	N73
光泽红	Gloss Red	グロスレッド	Глянцевый красный	MC-403	N3
银	Silver	シルバー	Серебристый	MC-502	N8
黄铜	Brass	ブラス	Латунный	MC-503	N10
黑铁	Steel	スチール	Стальной	MC-508	N18

A Parts

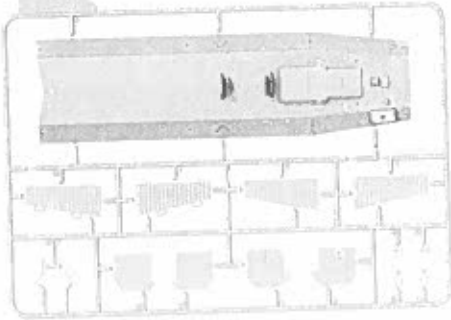

B Parts

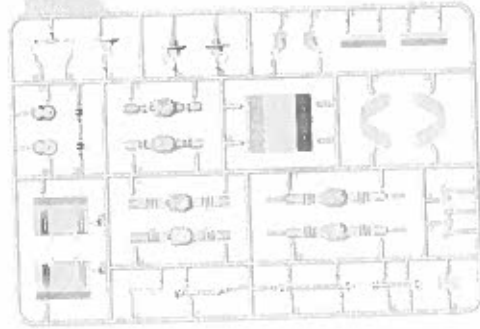

C Parts

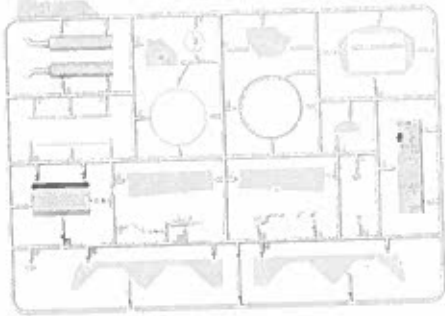

D Parts x2

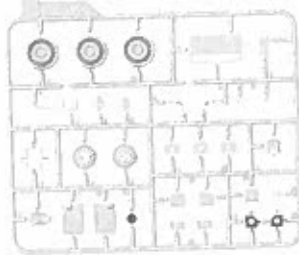

E Parts x2



F Parts

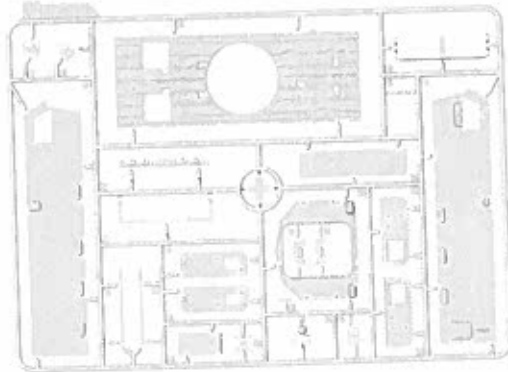

H Parts



G Parts

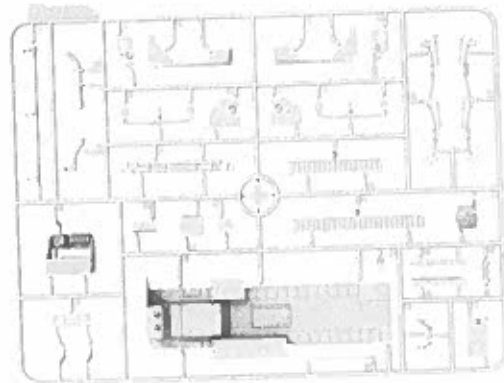

J Parts

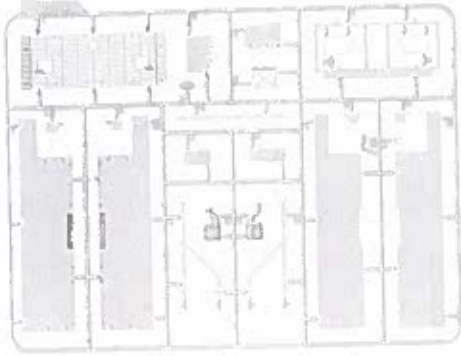

K Parts

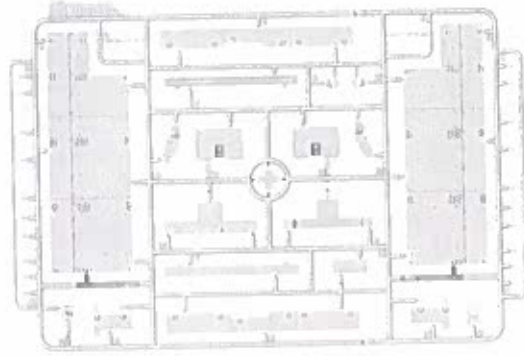

S Parts



T Parts

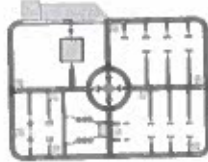

X Parts



M Parts x2

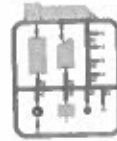

车体上部
Upper hull
車体上部
Верхняя часть корпуса



R Parts x2



Z Parts



枪身
Gun body
銃身
Корпус пулемета



轮胎 x6
Tire
タイヤ
Шина



N Parts



水贴
Decal
水転写デカール
Декаль

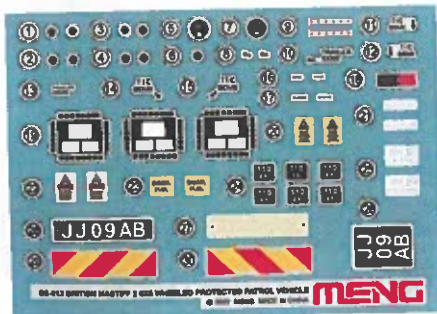

胶塞
Poly cap
ポリキャップ
Эластичная втулка



W Parts



车体色
Body color
ボディカラー
Цвет корпуса

MC-201/N79

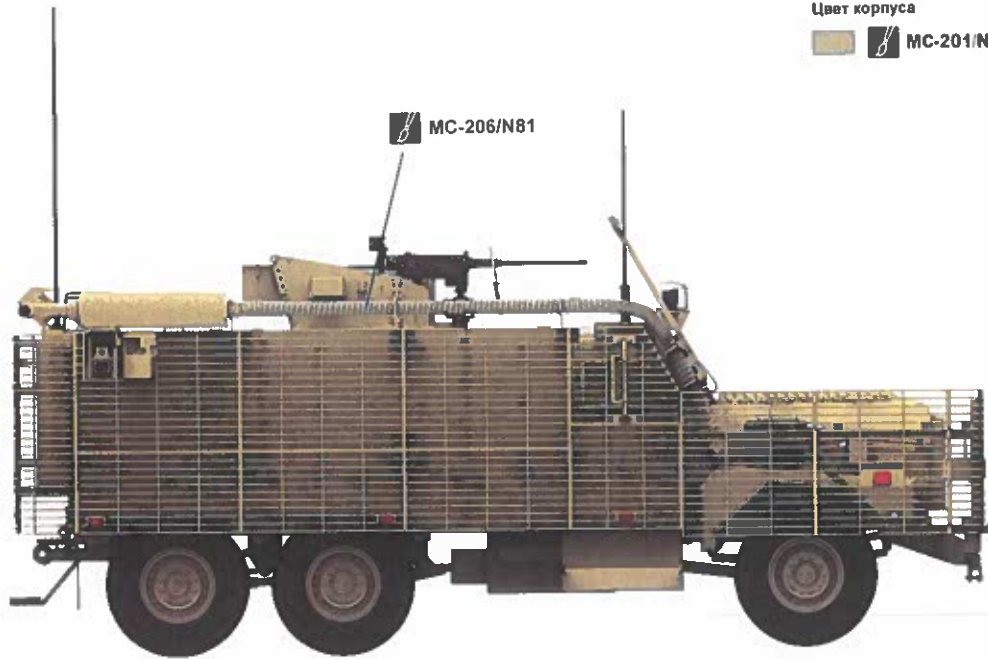

MC-206/N81

MC-001/N12

MC-502/N8



11

26

12

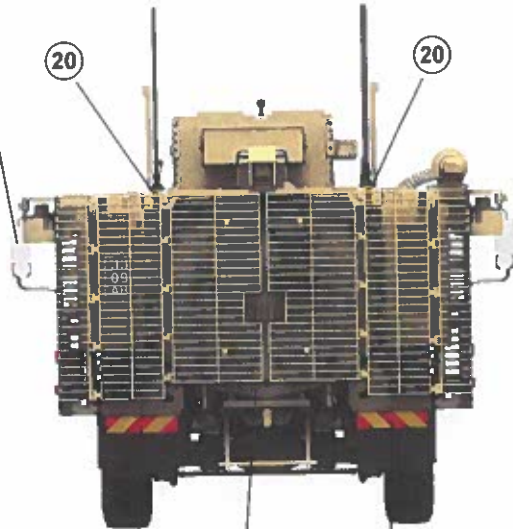

20

20

29

13

30

B 乌克兰海军陆战队绿色涂装
Ukrainian Marines Green Color
ウクライナ海兵隊緑色塗装
Машина с зеленым вариантом окраски морской пехоты Украины.

车体色
Body color
ボディカラー
Цвет корпуса
MC-209/N73

