

U-Boat Type "Molch"

1/72 SCALE MODEL KIT No S.019

Підводний човен типу «Мольх», Німецька міні-субмарина 2СВ

Одномісний надмалий підводний човен «Molch» був спроектований для дій у прибережній зоні та належав до так званих спеціальних штурмових засобів. В процесі розробки мав позначення «Thomas II», а випуск серійних зразків, що вже називалися «Molch», було розпочато в липні 1944 року. Міні-субмарина була оснащена єдиним електродвигуном для надводного та підводного ходу, що обмежувало дальність її застосування. Глибина занурення становила до 60 метрів, максимальна швидкість у підводному положенні - 5 вузлів. Корпус складався з трьох секцій, у центральній було розміщено крісло для єдиного члена екіпажу. Будівництво «Molch» здійснювалося на верфі Deschimag у Бремені, загалом Кригсмаріне отримали 393 одиниці. У складі спеціального диверсійного з'єднання «K» ці підводні човни застосовувалися у Середземному та Північному морях, здійснивши до кінця Другої світової війни 140 виходів у море.

Тактико-технічні характеристики підводного човна типу «Мольх»

Водотоннажність, т	8,4
Довжина, м	10,8
Ширина, м	1,8
Двигун	електромотор, 13 к.с.
Максимальна швидкість, вузлів	4,3/5
Дальність плавання, миль	50/5
Глибина занурення, м	60
Озброєння	2x533 мм торпеди G7e

U-Boat Type "Molch", WWII German Midget Submarine

The Molch was a single-seat ultra-small submarine designed for operations in the coastal zone and belonged to the so-called special assault forces. During development, it was designated as «Thomas II», and production of serial models, known as «Molch», began in July 1944. The mini-submarine was equipped with a single electric motor for surface and underwater operation, which limited its combat capability. The depth of immersion was up to 60 meters, and the maximum speed in the underwater position was 5 knots. The hull consisted of three sections, with a chair for a single crew member in the center section. The Molch was built at the Deschimag shipyard in Bremen, and 393 units were produced in total. As part of the special sabotage formation «K», these submarines were used in the Mediterranean and North Seas, making 140 trips to sea by the end of World War II.

Tactical and Technical Specifications of U-Boat Type "Molch"

Displacement, t	8,4
Length, m	10,8
Beam, m	1,8
Engine	electro engine, 13 hp
Max. Speed, kn	4,3/5
Range, mile	50/5
Depth, m	60
Armament	2x533 mm torpedoes G7e

ФАРБИ, ЩО ВИКОРИСТОВУЮТЬСЯ / USED COLORS:

COLOR		ICM 1943-1945
A	Білий White	1001
B	Чорний Black	1002
C	Червоний Deep Red	1007
D	Латунь Brass	1018
E	Сталь Natural Steel	1025
F	Масляна сталь Oily Steel	1026
G	Нейтральний сірий Neutral Grey	1036
H	Темно-сірий Dark Grey	1037



Використовуйте набір фарб від ICM
Best to be used with ICM Paint Set

Для отримання глянцевого, сатинового чи матового ефекту – використовуйте наші лаки!

For a glossy, satin or matte effect – use our varnishes!

	2001 МАТОВИЙ ЛАК VARNISH MATT		2002 САТИНОВИЙ ЛАК VARNISH SATIN		2003 ГЛЯНЦЕВИЙ ЛАК VARNISH GLOSS
--	-------------------------------------	--	--	--	--

01 СТАДІЯ СКЛАДАННЯ
ASSEMBLY STEP

03 СКЛАДАЛЬНА ОДИНИЦЯ
ASSEMBLY UNIT

A ФАРБА, ЩО ВИКОРИСТОВУЄТЬСЯ
USED COLOR

x2 ЗРОБИТИ ДВІ ДЕТАЛІ
MAKE 2 PCS

У В А Г А !

Перед складанням уважно прочитати інструкцію зі складання. Кожна деталь пронумерована. Дотримуватися послідовності монтажу. Необхідні робочі інструменти: ніж і напилек для зачистки деталей; гумова стрічка, клейна стрічка і прищіпки для білизни (для притиснення склеюваних деталей). Деталі з пластику очистити в розчині м'якого мийного засобу і висушити на повітрі для того, щоб фарба і перевідні картини краще прилипали. Перед приклеюванням перевірити, чи підходять деталі, клей наносити економно. Хром і фарбу видаляти з поверхонь склеювання. Невеликі деталі пофарбувати перед тим, як вони будуть виділені з рамок. Фарбу необхідно добре просушити, тільки після цього продовжувати складання. Кожну відповідну перевідну картинку вирізати окремо і приблизно на 20 секунд занурити в теплу воду. На позначеному місці картинку відокремити від паперу і притиснути промокальним папером.

С А У Т І О Н !

Read the instructions thoroughly prior to assembly. Each component is numbered. Adhere to specified sequence of assembly. Tools required: knife and file for removal of components from frame; rubber bond, adhesive tape and clothes pegs for clamping components together after applying adhesive. Clean plastic components in a mild detergent solution and allow to air-dry so that paint and transfers adhere better. Prior to applying adhesive, check to see whether the components fit together; apply adhesive sparingly. Remove chrome and paint from the contact surfaces. Paint small components before removing them from the frame. Allow paint to dry well, and only then continue to assemble. Cut out each transfer individually and immerse in warm water for approx. 20 seconds. Slide transfer off paper and into designated position, then press on with blotting paper.

Покрокова
відеоінструкція тут



Step-by-step video
instruction here

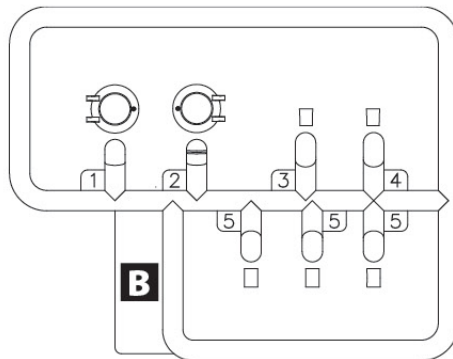
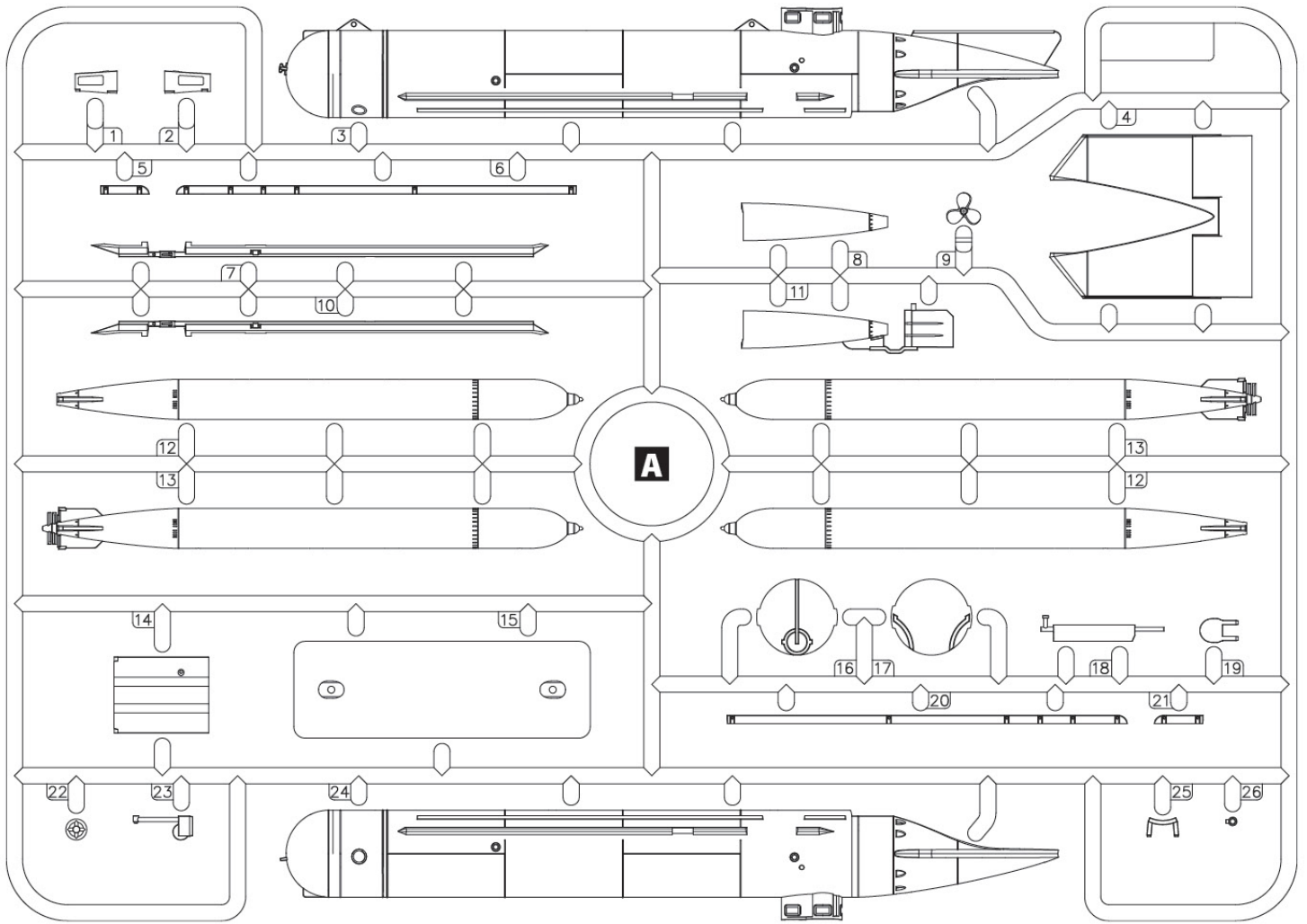

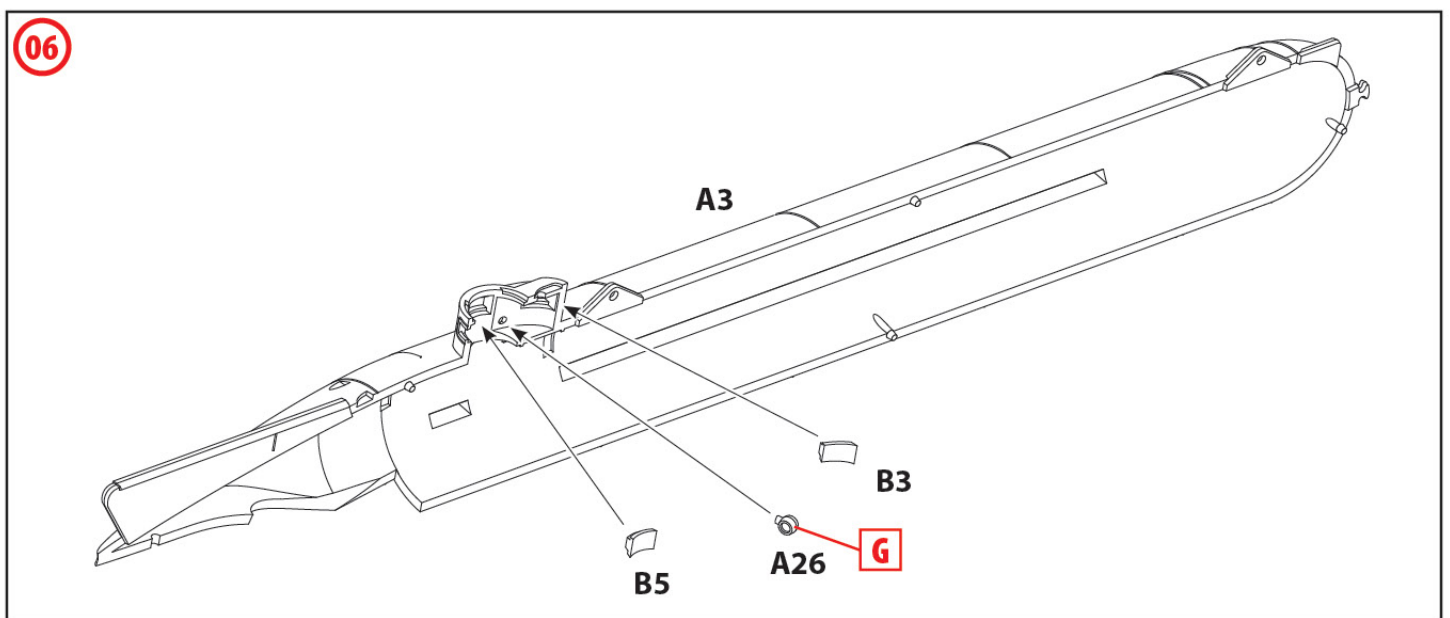
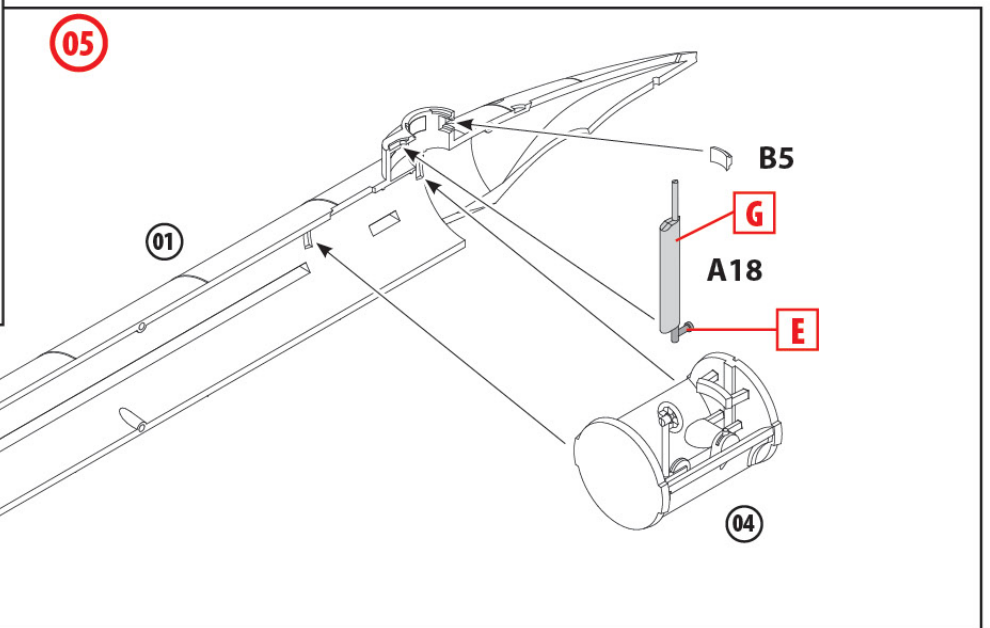
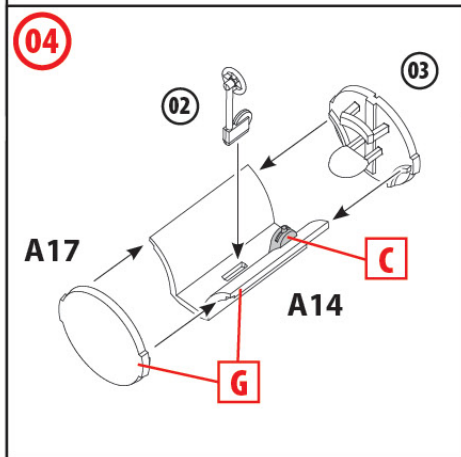
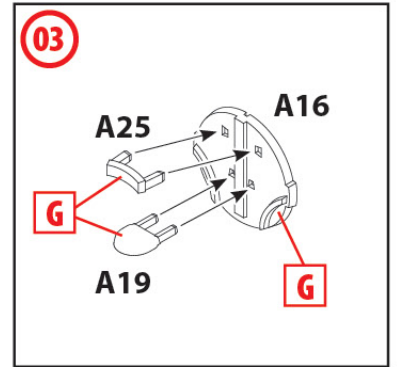
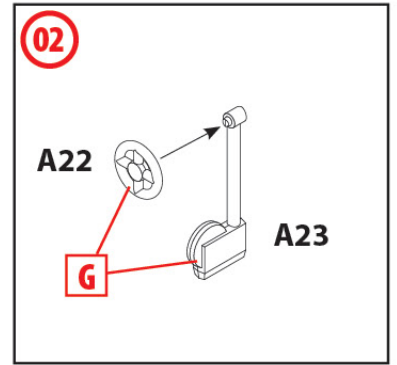
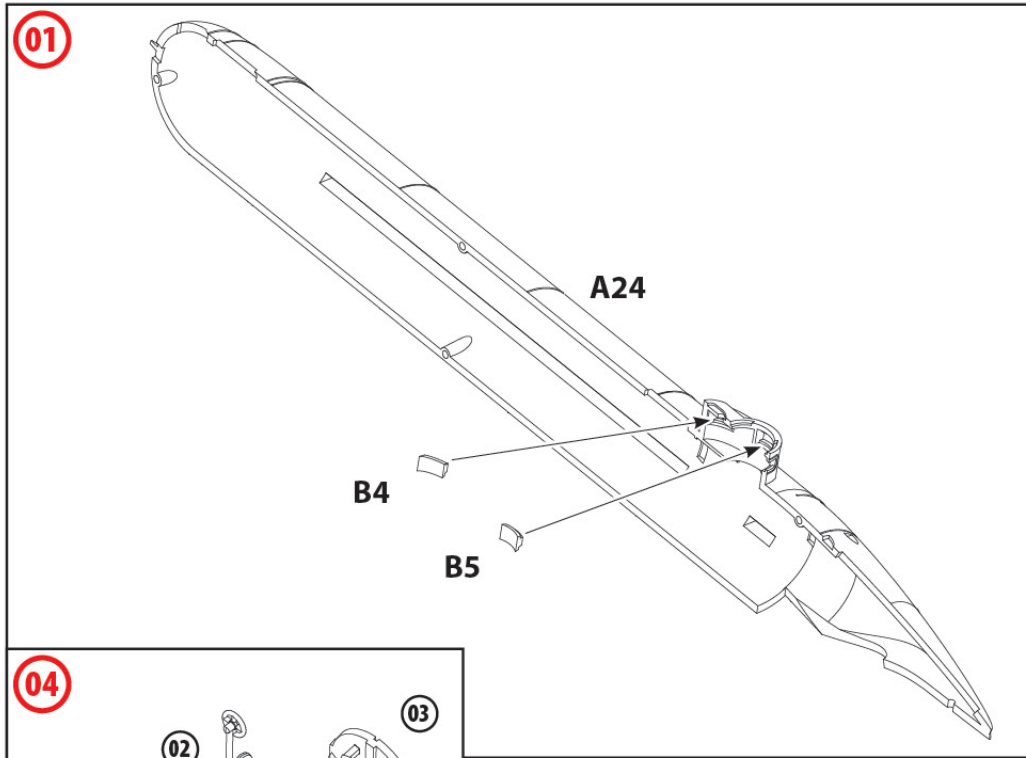

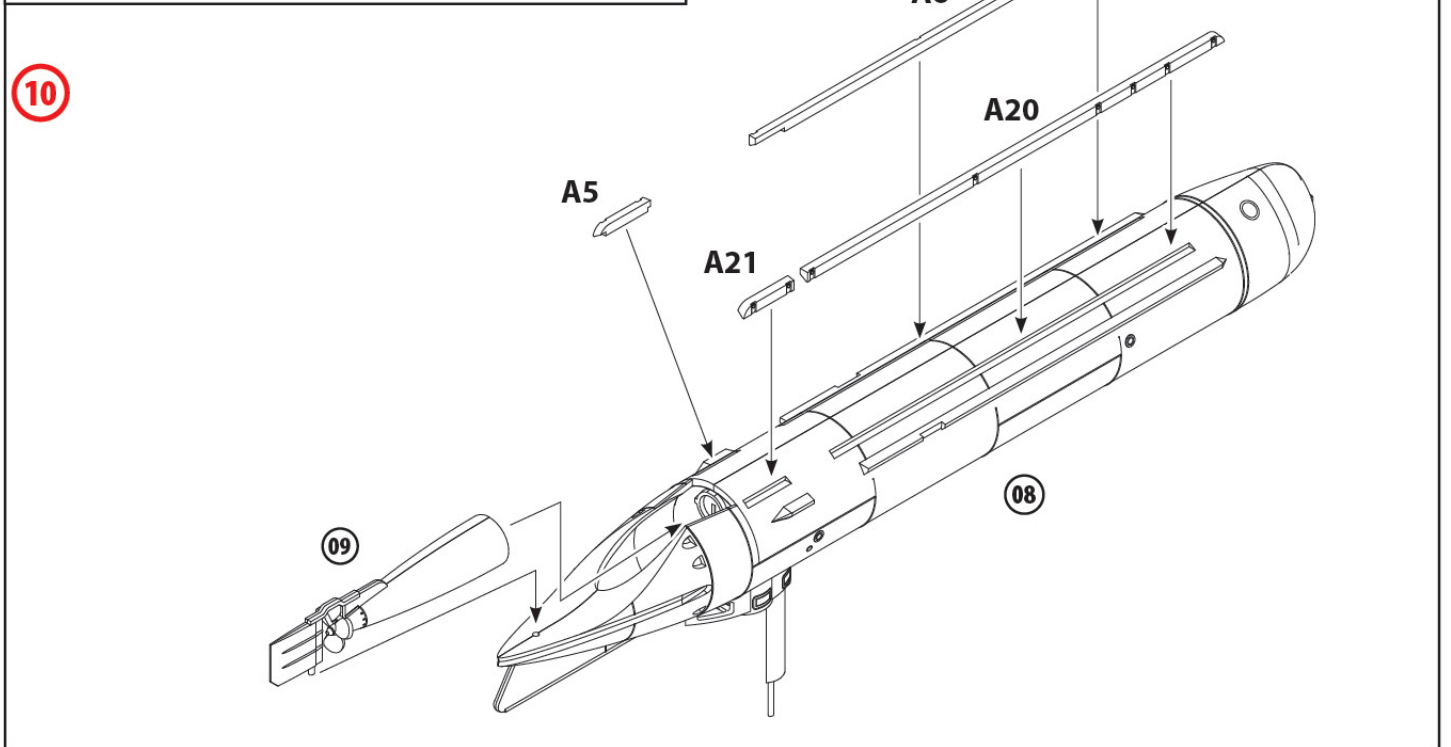
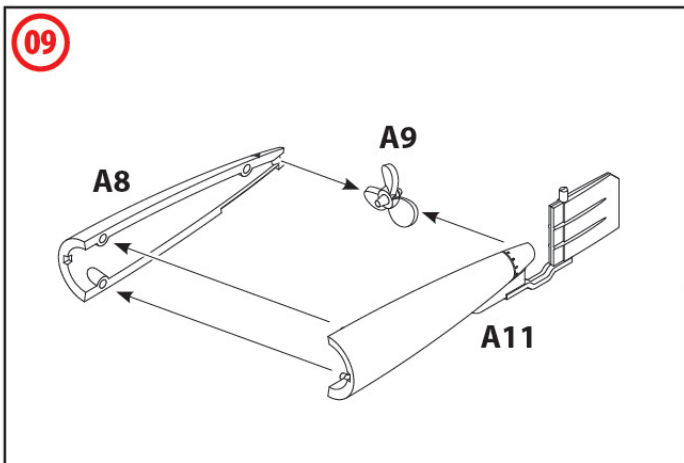
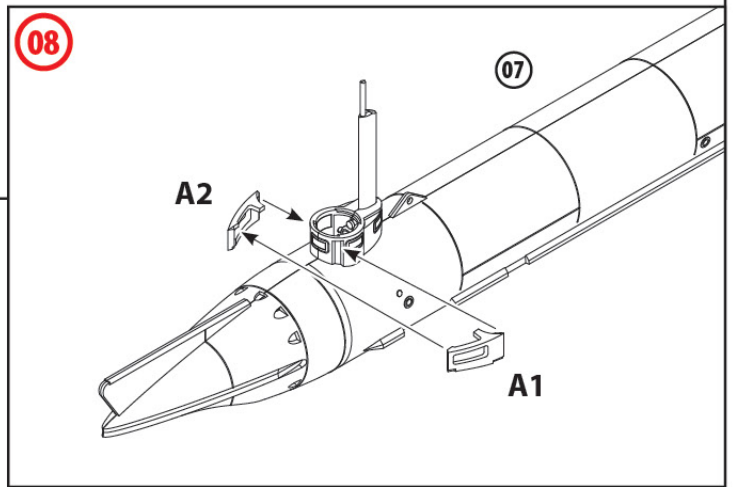
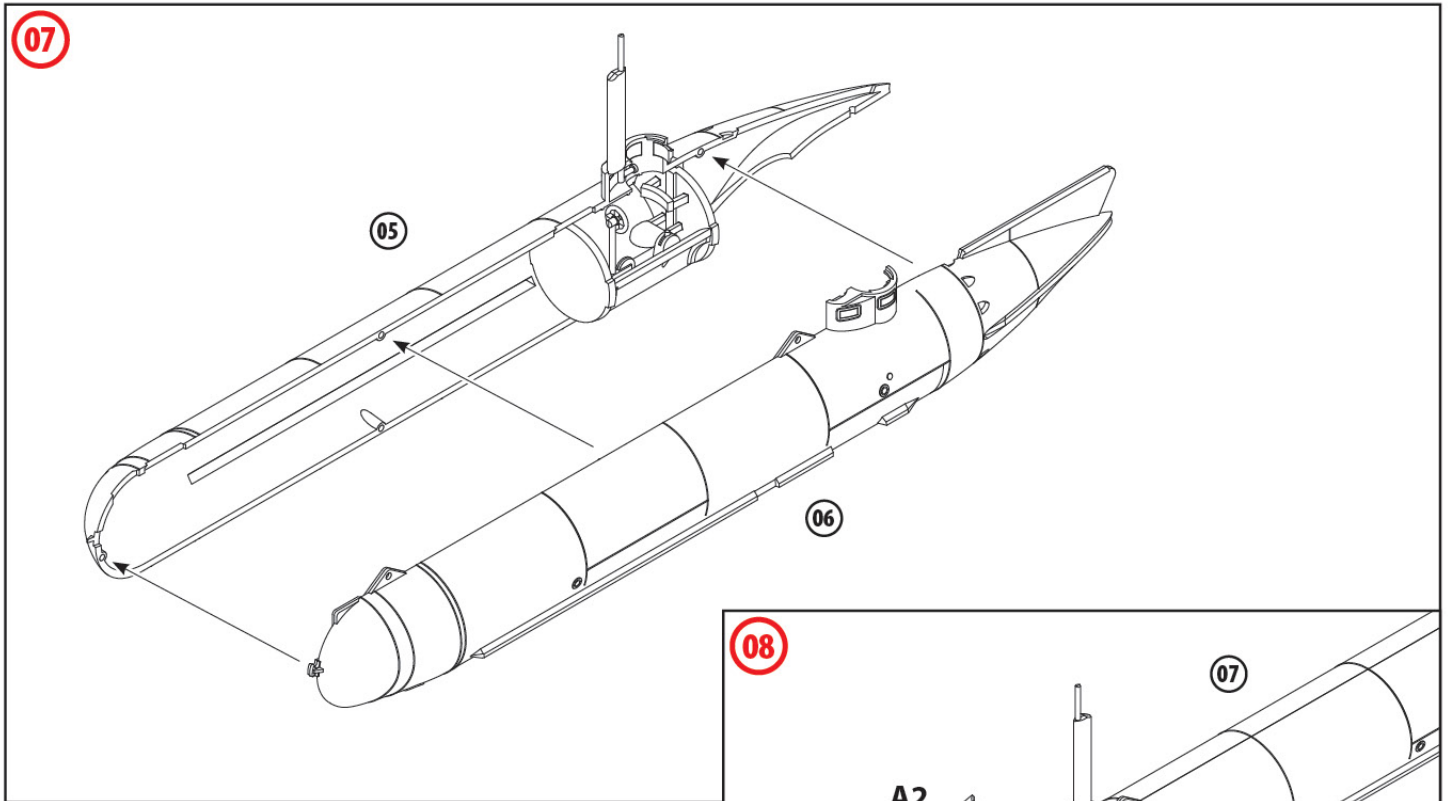

11

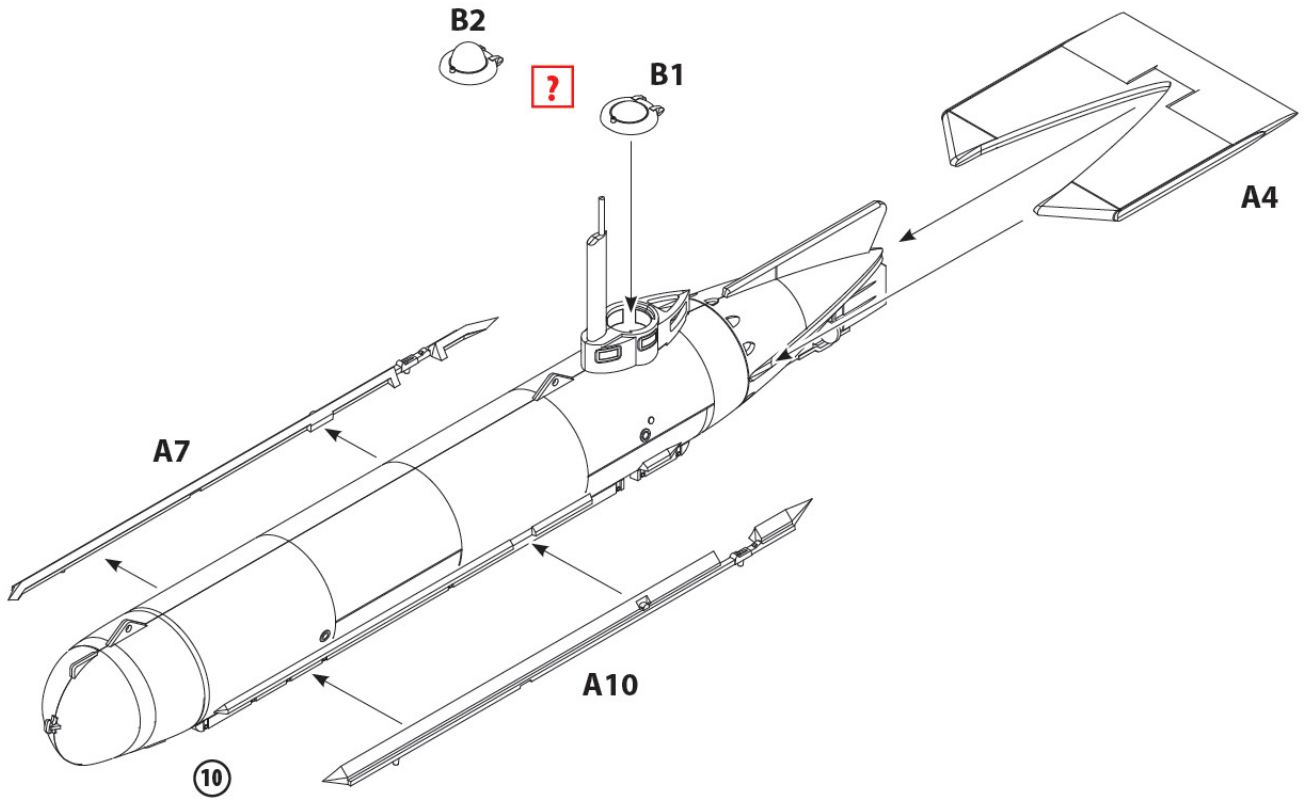

12

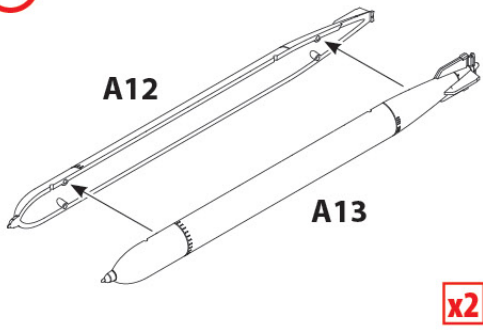

13

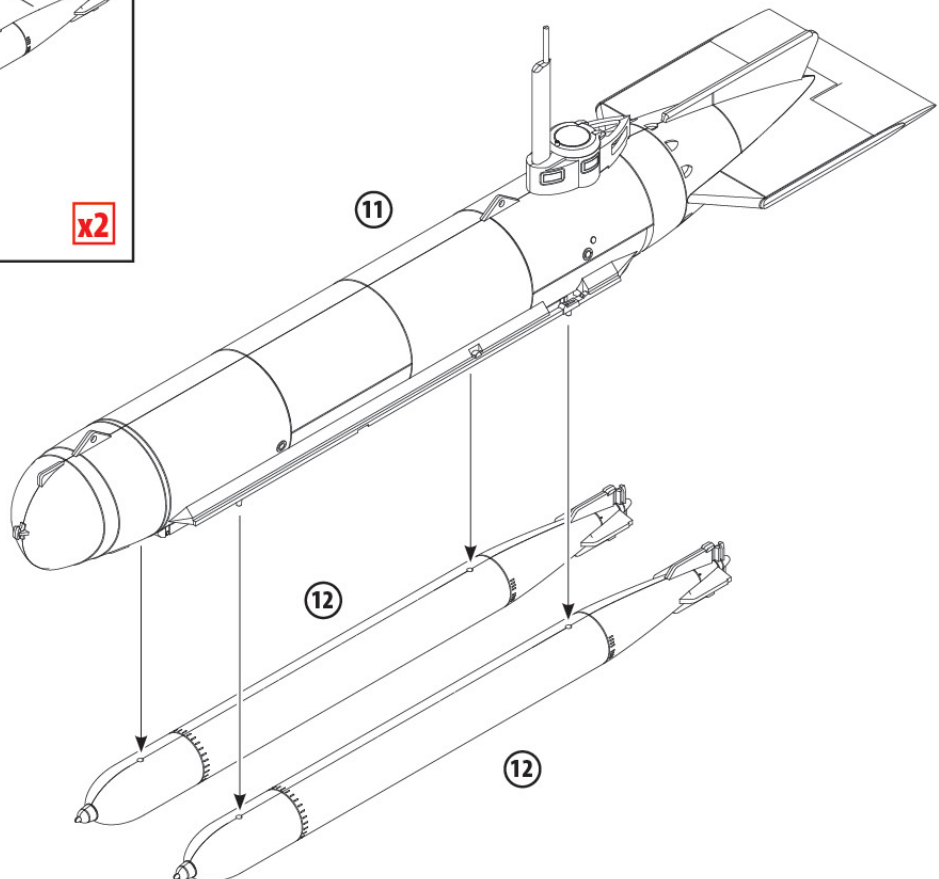

14

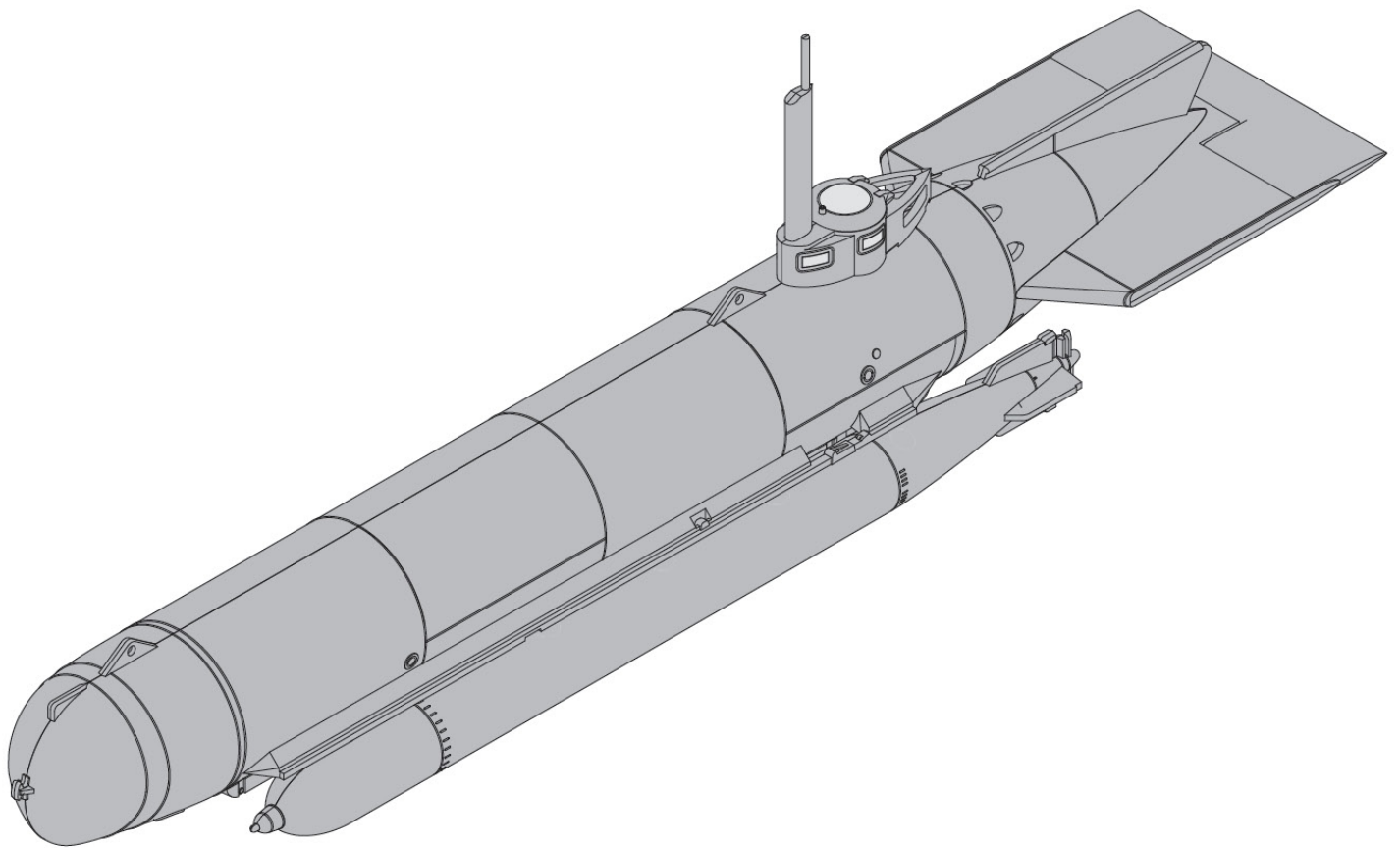
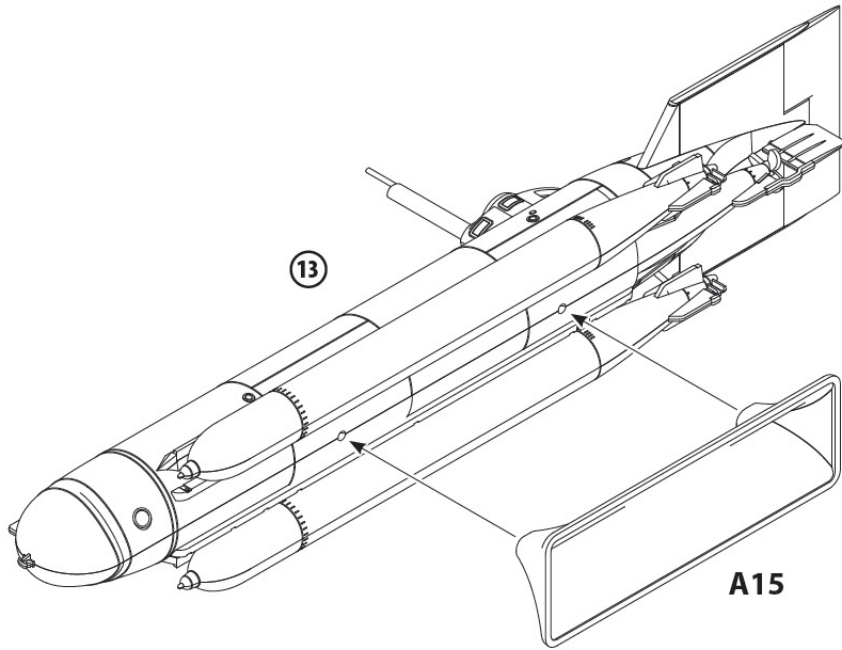

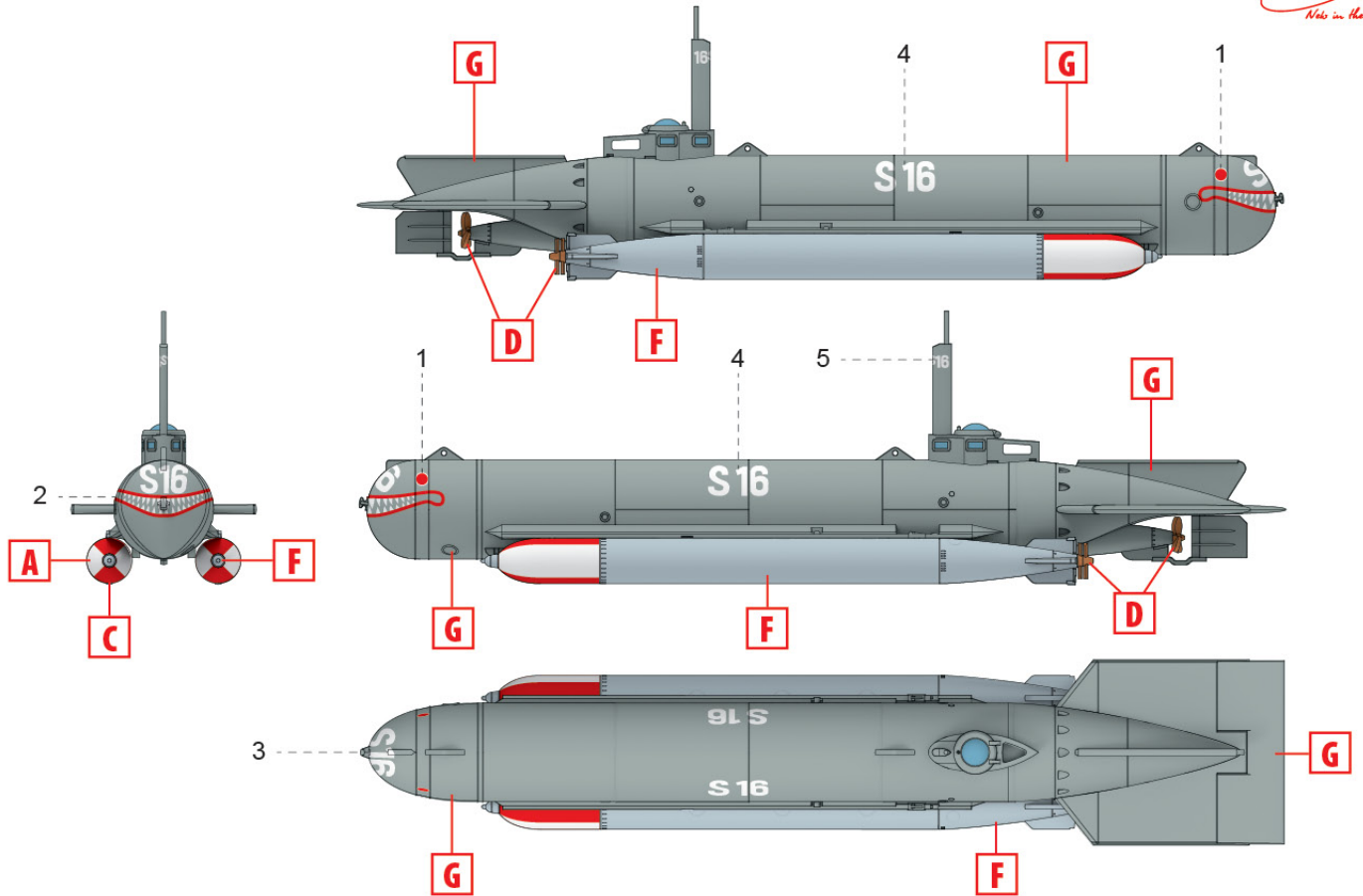

1) Міні-субмарина «Molch», учбовий підрозділ з'єднання «К» (K-Verbände), 1944 рік
 Midget submarine "Molch", training sub-unit of formation "K" (K-Verbände), 1944

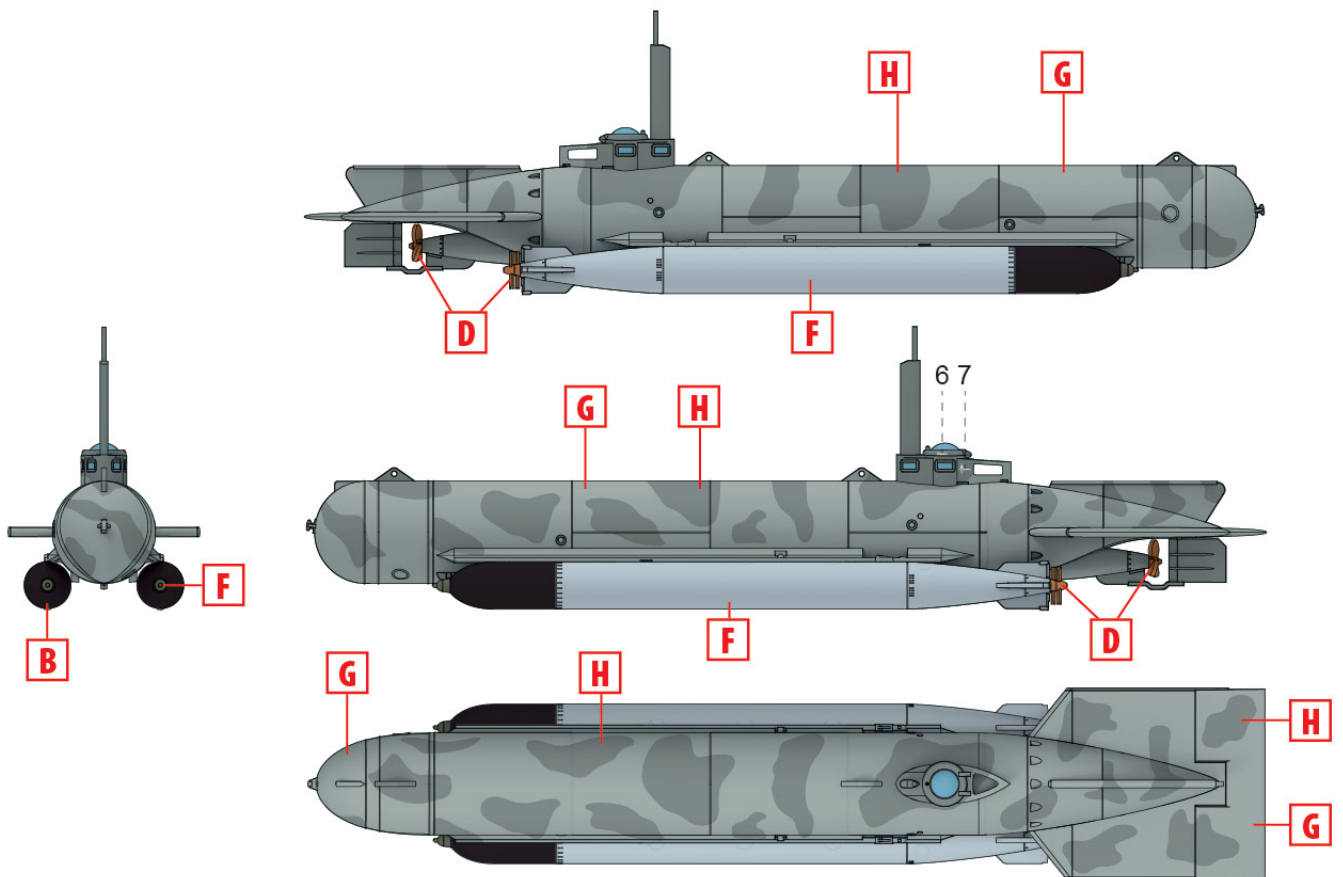

2) Міні-субмарина «Molch», з'єднання «К» (K-Verbände), Північне море, 1945 рік
 Midget submarine "Molch", formation "K" (K-Verbände), North Sea, 1945

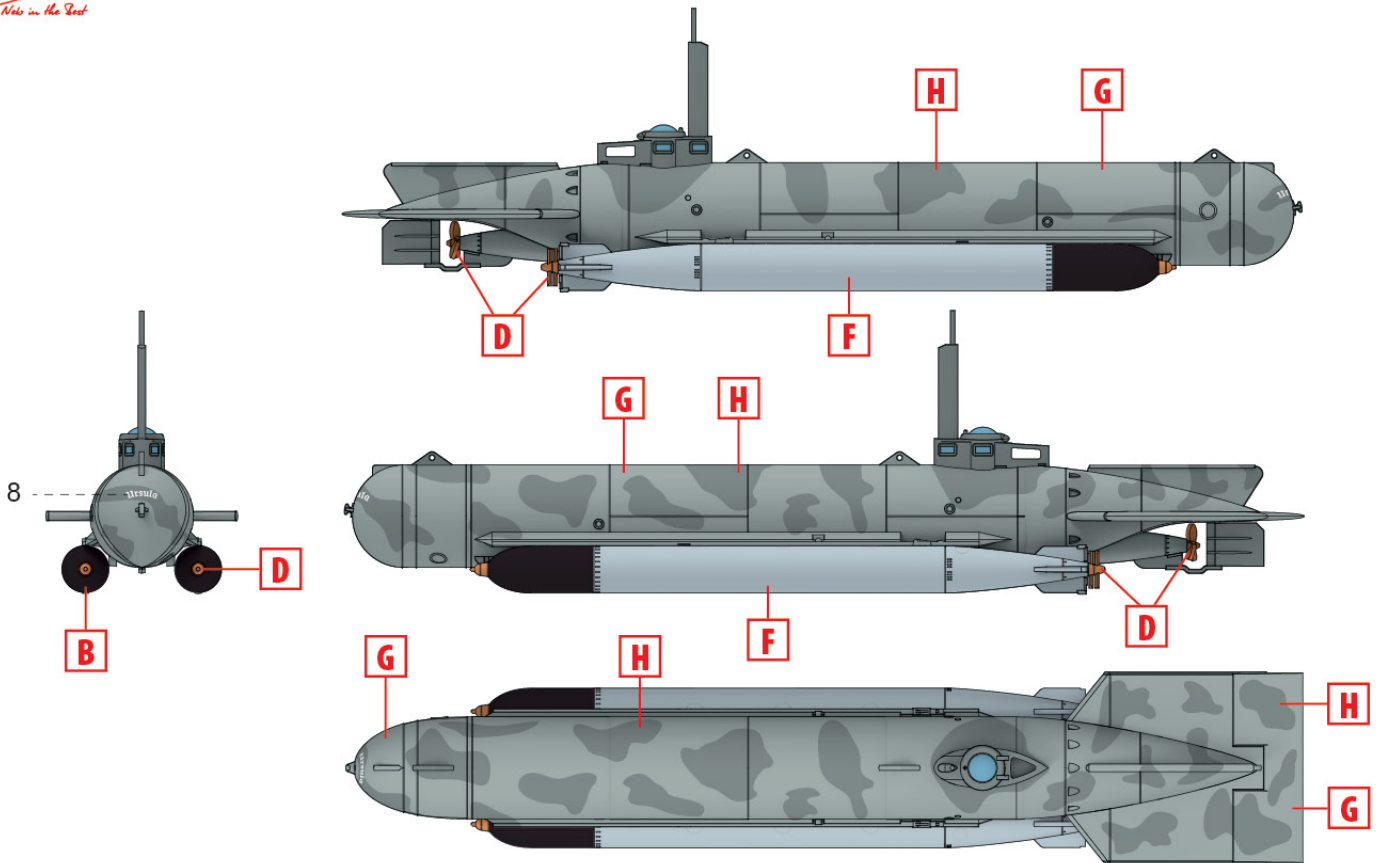

3) Міні-субмарина «Molch», з'єднання «К» (K-Verbände), Північне море, 1945 рік
 Midget submarine "Molch", formation "K" (K-Verbände), North Sea, 1945

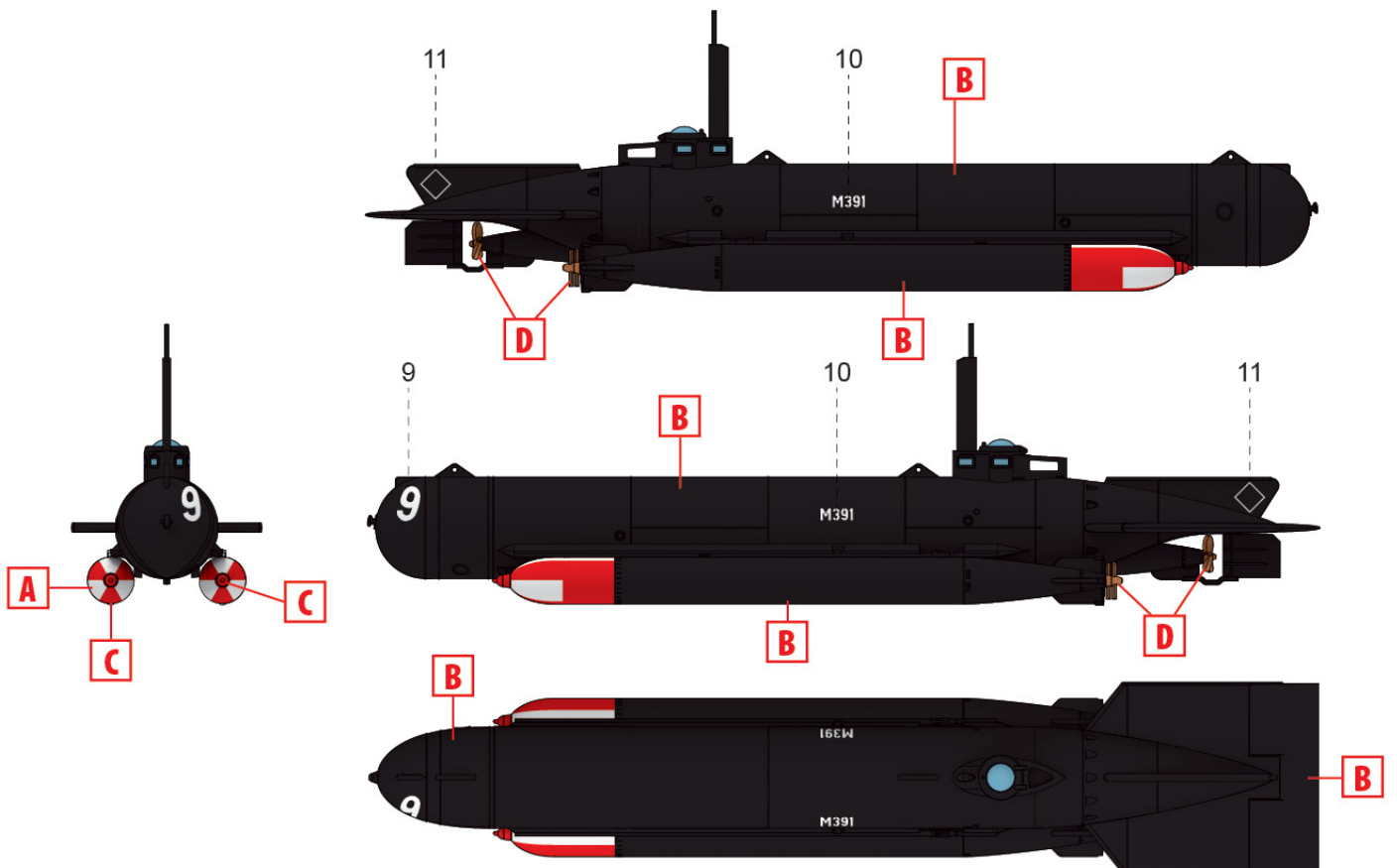

4) Міні-субмарина «Molch», Південноафриканський Музей військової історії, Йоганнесбург, 2000-ні рр.
 Mini-submarine "Molch", South African Museum of Military History, Johannesburg, 2000s

ТОВ ICM Холдинг

вул. Бориспільська 9, корпус 64,
 02099, Київ, Україна
 Тел./факс: +38(044) 369 54 12
 E-mail: export@icm.com.ua

ICM Holding

9 Boryspilska str., build. 64
 02099, Kyiv, Ukraine
 Tel./Fax: +38(044) 369 54 12
 E-mail: export@icm.com.ua