

# FV4101 Charioteer Mk.VIIA

## British Tank



Cat. No. 72112  
Scale 1/72



The first years of the Cold War were a difficult time for Great Britain. The post-war recession accompanied the prospect of a hostile invasion, forcing investment in defense. Its important component was to be armored weapons, capable of effectively fighting the Soviet T-54 and heavy IS tanks. However, the armored potential of the British army in the late 1940s was relative and inconsistent. Production of the excellent Centurion mk. III was progressing slowly and the heavy Conqueror was still at the design stage. For this reason, the Royal Armored Corps was forced to supplement its army with World War II vehicles of very different tactical value. Particularly disturbing were the numerous Cromwells, whose weak 75 mm guns were replaced by better designs during the war (e.g. the Comet tank). This prospect meant that, in order to improve the armored potential, a quite simple and quick solution was chosen. It was the rearmament of hundreds of Cromwells with a new turret with a good and easily accessible cannon. The tank was to have parameters similar to some of World War II tank destroyers fighting from ambush, where weaker armor was accompanied by relatively strong armament. This is how the FV4101 Cromwell Heavy AT Gun tank eventually named "Charioteer" was created. The new design was to be armed with a very effective 84 mm 20-pounder gun, dedicated to the new Centurion tanks, supported by a 7.62 mm Browning coaxial machine gun. The limitations of the chassis and the large gun determined the appearance of the new turret. It was narrow, quite high and could accommodate only two crew members, protected by armor 20 to 30 mm thick. A hatch for ejecting empty shell casings at the rear of the turret and smoke grenade launchers served to improve efficiency. Charioteers were built on the hulls of various versions of Cromwell tanks (mainly Mk. VII and VIII versions), which were also modified, mainly by slightly strengthening their armor or installing a new exhaust system from the Comet tank. A significant change was the removal of the hull gunner's position. It housed additional ammunition for which there was not much space in the tight turret. Despite this its reserve was only 25 rounds which made universal use of the vehicle difficult (the key anti-tank ammunition was preferred). An interesting element was a telephone mounted at the back of the vehicle allowing contact with the crew. The final combat weight after modifications was 28.5 tons and the 600 horsepower Rolls-Royce Meteor engine allowed it to reach a speed of approximately 51 km/h. The commander's visibility from turret was limited during the shooting, which resulted in... the addition of a fourth crew member as an external observer. In the years 1951-1954 it was planned to build 630 Charioteers but with the increase in the number of new Centurions and the reorganization of the army structure they quickly became redundant. Production was stopped after approximately 442 vehicles had been built. Some of them joined the forces of the British Territorial Army and the unnecessary surplus was offered for export. Although the vehicle was not considered particularly successful it found buyers. Kuwait purchased unknown quantity in early 50s. Another 56 units were purchased by Austria. Finland turned out to be the main foreign user of Charioteers, using a total of 76 vehicles until 1980 (the last units were stored until 2007). Jordan purchased 24 pieces which took part in the so-called "Six-Day War" in 1967 (some of the vehicles were sold to Lebanon). 43 Charioteers were sent to Lebanon where they were intensively used in combat by various sides of the long-standing civil war. An interesting episode is the use of several ex-Lebanese vehicles by the Palestine Liberation Organization in southern Lebanon during the South Lebanon Conflict in 1978.

Pierwsze lata „Zimnej Wojny” były dla Wielkiej Brytanii trudnym okresem. Powojenna recesja towarzyszyła perspektywie wrogiej inwazji wymuszając inwestycje w obronność. Jej ważnym komponentem miała być broń pancerna, zdolna do podjęcia skutecznej walki z radzieckimi nowymi konstrukcjami T-54 oraz ciężkimi IS-ami. Pancerny potencjał armii brytyjskiej końcówki lat 40 XX był jednak względny i niejednorodny. Produkcja znakomitego czołgu Centurion mk. III szła powoli a ciężki Conqueror był jeszcze na etapie projektu. Z tego powodu Royal Armoured Corps zmuszony był uzupełniać stan armii pojazdami z okresu II wojny światowej, o bardzo różnej wartości taktycznej. Niepokoiły zwłaszcza liczne Cromwelle, których słabe działa 75 mm już w czasie wojny zastępowano lepszymi konstrukcjami (np. czołg Comet). Perspektywa ta sprawiła, że dla poprawienia potencjału pancernego zdecydowano się na dość proste i szybkie rozwiązanie, jakim było przebrojenie setek Cromwelli w nową wieżę z dobrą i łatwo dostępną armatą. Czołg miał więc mieć parametry zbliżone do drugowojennych niszczycieli czołgów walczących z zasadki, gdzie słabsze opancerzenie towarzyszyło stosunkowo silnemu uzbrojeniu. Tak powstał czołg FV4101 Cromwell Heavy AT Gun, nazwany finalnie „Charioteer” („woźnica” lub „rydwanista”). Uzbrojeniem nowej konstrukcji miało być bardzo skuteczne działo 20-funtowe kalibru 84 mm, dedykowane dla nowych czołgów Centurion, wspomagane przez sprężony z nim km Browning kalibru 7,62mm. Ograniczenia podwozia i sporych rozmiarów działa zdeterminowały wygląd nowej wieży. Była ona wąska, dość wysoka i mieściła zaledwie dwóch załogantów, których chronił pancerz o grubości od 20 do 30 mm. Poprawie efektywności służył luk do wyrzucania pustych łusek po pociskach z tyłu wieży oraz wyrzutniki granatów dymnych. Charioteery budowano na kadłubach różnych wersji czołgów Cromwell (głównie wersji mk. VII i VIII), które także poddano modyfikacjom np. nieznacznie wzmacniając ich opancerzenie czy montując nowszy układ wydechowy z czołgu Comet. Istotną zmianą było usunięcie kadłubowego stanowiska strzelca. Umieszczono w nim dodatkową amunicję, na którą nie było zbyt wiele miejsca w ciasnej wieży. Pomimo tego zabiegu jej zapas wynosił jedynie 25 pocisków, co utrudniało uniwersalne zastosowanie pojazdu (preferowano kluczową amunicję przeciwpancerną). Ciekawym elementem był telefon zamontowany z tyłu pojazdu, pozwalający na kontakt z załogą. Masa bojowa po modyfikacjach wyniosła finalnie 28,5 tony, a 600 konny silnik Rolls-Royce Meteor pozwalał na osiągnięcie szybkości ok 51 km/h. Pole obserwacji dowódcy dwuosobowej wieży było w czasie strzelania mocno utrudnione, co skutkowało... dodaniem czwartego członka załogi jako zewnętrznego obserwatora (!). W latach 1951-1954 przewidywano zbudowanie 630 Charioteerów, jednak wraz z przyrostem liczby nowych Centurionów i reorganizacją struktury armii, szybko stały się one zbędne. Produkcję wstrzymano po zbudowaniu ok. 442 pojazdów. Część z nich zasilila siły brytyjskiej Armii Terytorialnej a zbędną nadwyżkę zaoferowano na eksport. Chociaż pojazd nie był uważany za szczególnie udany to znalazł nabywców. Jeszcze w 1952 roku Kuwejt zakupił nieznaną liczbę wozów, kolejne 56 sztuk nabyła Austria. Głównym zagranicznym użytkownikiem Charioteerów okazała się Finlandia, używając łącznie aż 76 pojazdów do 1980 roku (ostatnie sztuki przechowywano do 2007 roku). Jordania zakupiła 24 sztuki, które wzięły udział m.in. w tzw. „wojnie sześciodniowej” w 1967 roku (część pojazdów odsprzedano Libanowi). 43 Charioteery trafiły do Libanu, gdzie były intensywnie użytkowane bojowo przez różne strony wieloletniej wojny domowej. Ciekawym epizodem pozostaje użycie kilku ex-libańskich pojazdów przez Organizację Wyzwolenia Palestyny w południowym Libanie podczas tzw. „Wojny ośmiu dni” w 1978 roku..

IBG Models  
ul. Benedykta Hertza 2  
04-603 Warszawa  
Poland

tel +48 22 8159150  
fax +48 22 8159151  
ibgsc@ibg.com.pl  
www.ibg.com.pl  
www.ibgmodels.com

**Elements of the model kit**  
*Elementy modelu*

**Frame A / Ramka A**

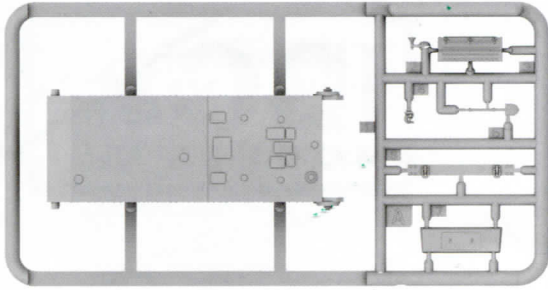

**Frame B x2 / Ramka B x2**

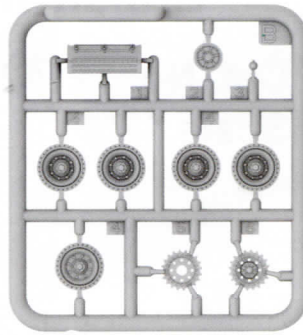

**Photo-etched Parts /**  
*Elementy Fototrawione*

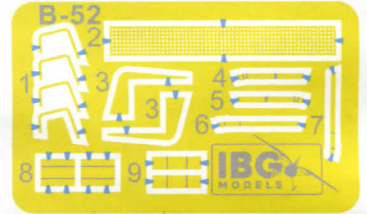

**Frame J x2 / Ramka J x2**

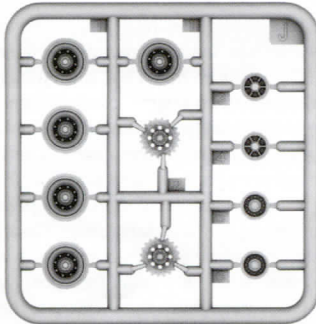

**Frame W / Ramka W**

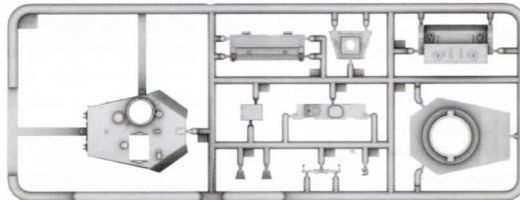

**Decals / Kalkomanie**



**Frame V / Ramka V**

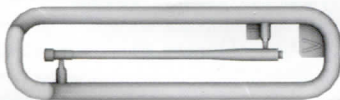

**Frame X / Ramka X**

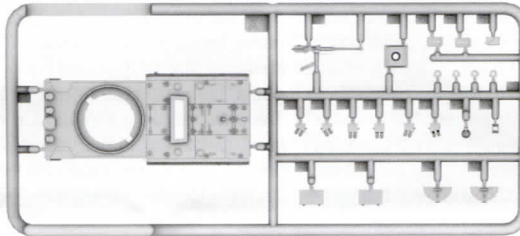

**Frame Y / Ramka Y**

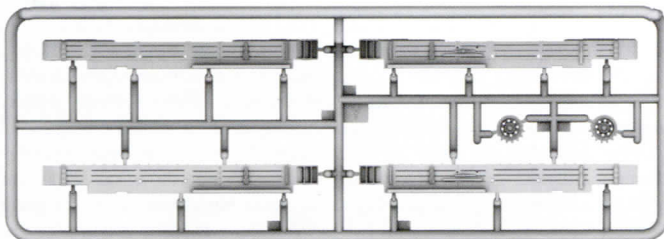

**Tracks / Gąsienice**

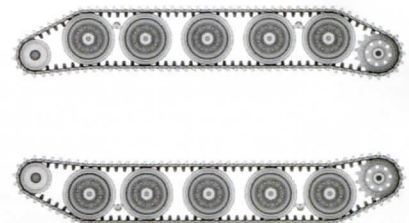

|                   |   | HATAKA HOBBY | VALLEJO MODEL AIR | MR HOBBY | AK INTERACTIVE |
|-------------------|---|--------------|-------------------|----------|----------------|
| Rust              | A | HTK-_132     | 71.080            | H47      | AK708          |
| Gunmetal          | B | HTK-_106     | 71.072            | H018     | RC015          |
| Wood              | C | HTK-_172     | 71.077            | H085     | AK780          |
| Black             | D | HTK-_100     | 71.057            | H077     | RC022          |
| Deep Bronze Green | E | HTK-_271     | 71.250            | H320     | AK11857        |



**Element assembled in previous step**  
*Element złożony we wcześniejszym etapie*



**Paint colour**  
*Kolor farby*



**Version to choose**  
*Wersja do wyboru*



**Element after assembly in current step**  
*Element po złożeniu w aktualnym etapie*



**Decal**  
*Kalkomania*

**Please follow the steps of the instructions strictly. Glue and paint not included.**

*Proszę postępować ściśle według etapów instrukcji. Klej i farby nie wchodzi w skład zestawu.*

**Step 1**  
*Etap 1*

Left track / Lewa gąsienica

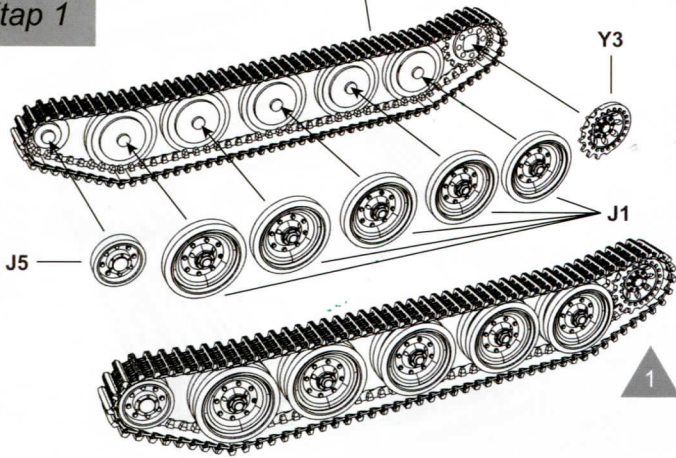

**Step 2**  
*Etap 2*

Right track / Prawa gąsienica

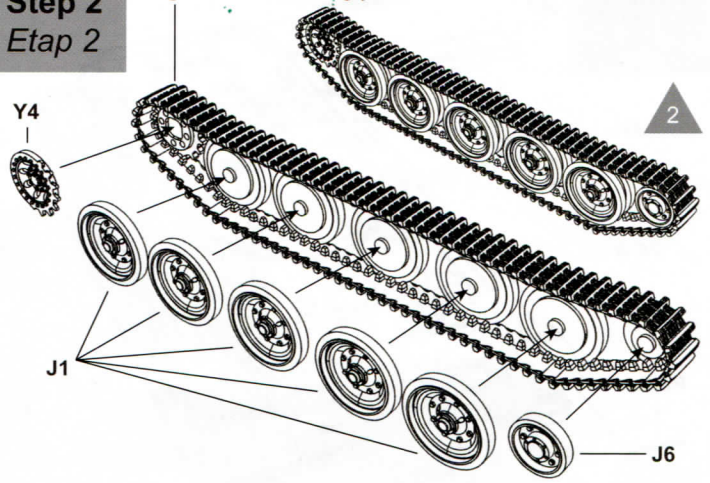

**Step 3**  
*Etap 3*

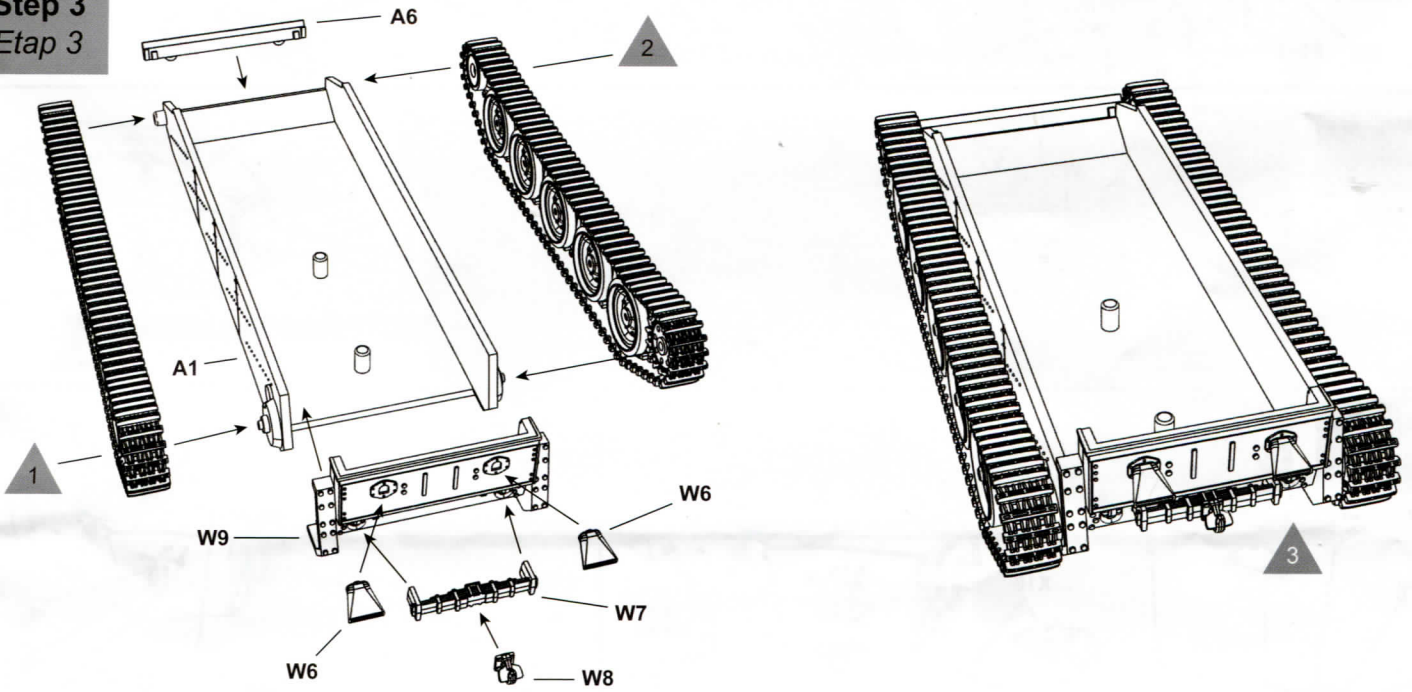

**Step 4**  
*Etap 4*

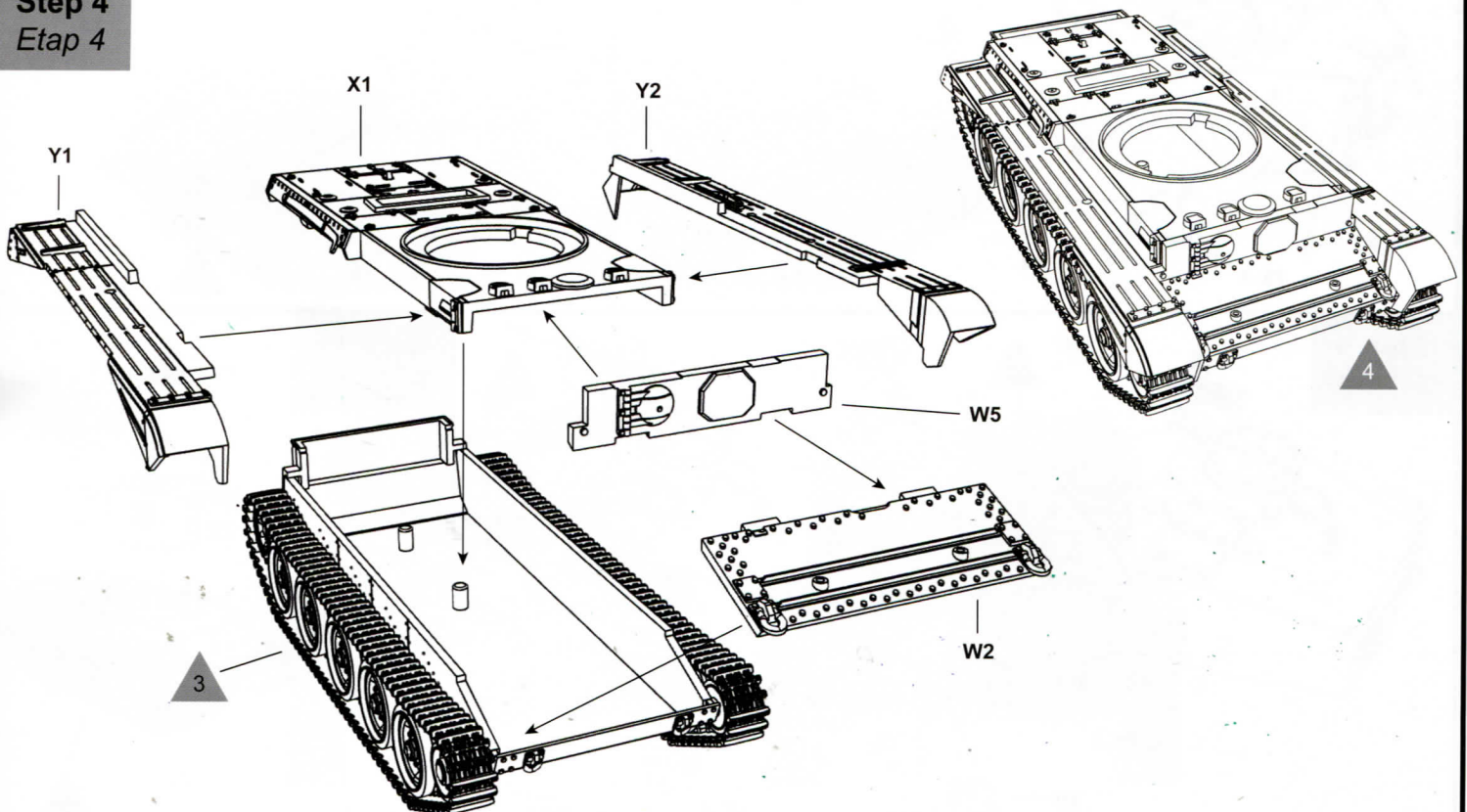

**Step 5**  
*Etap 5*

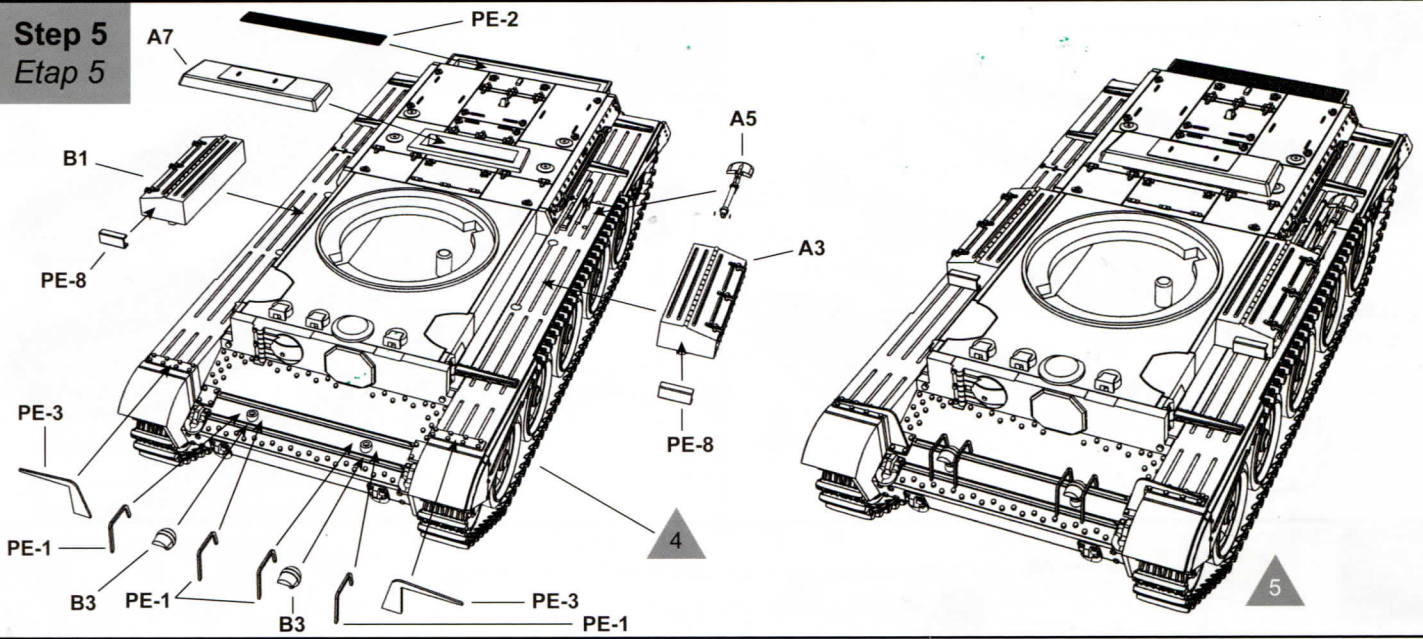

**Step 6**  
*Etap 6*

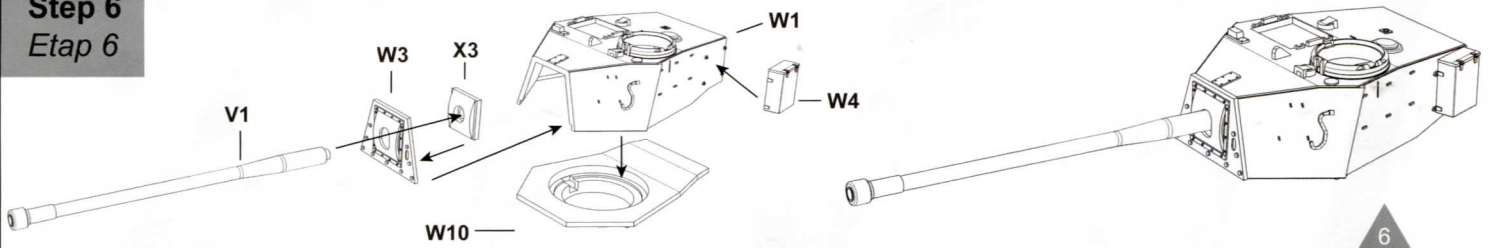

**Step 7**  
*Etap 7*

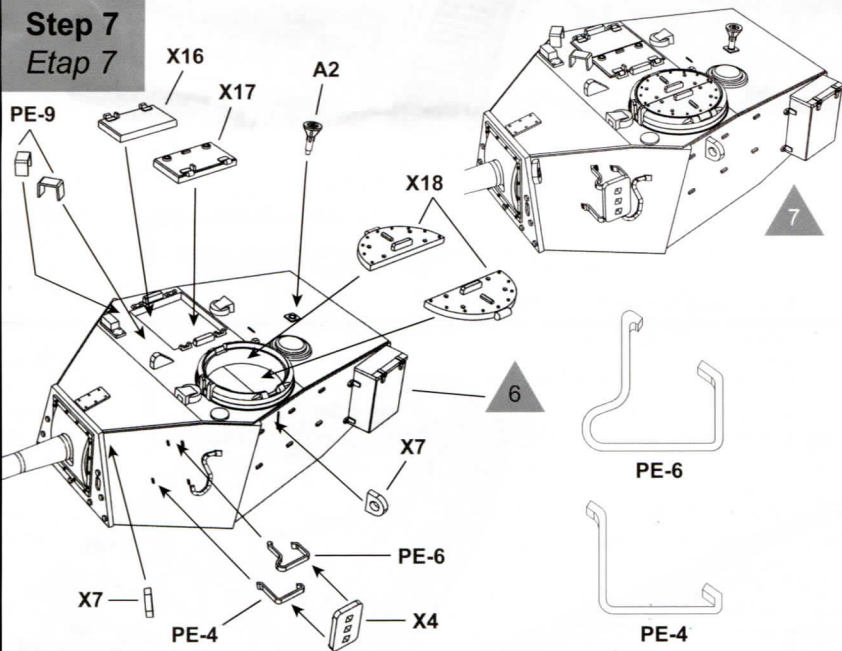

**Step 8**  
*Etap 8*

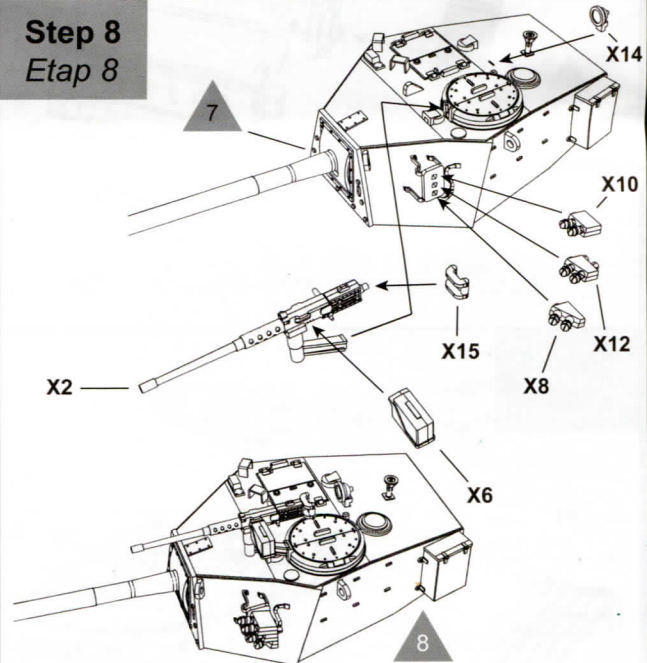

**Step 9**  
*Etap 9*

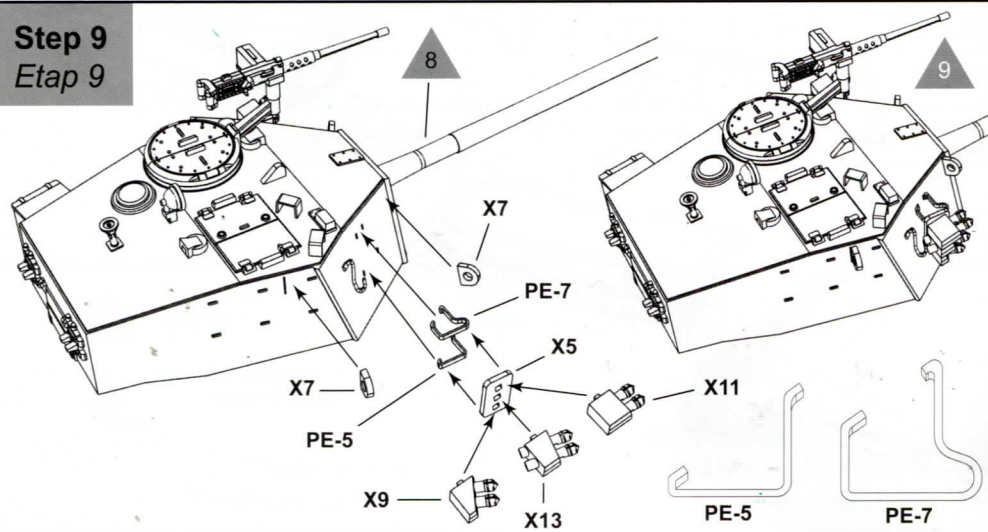

**Step 10**  
*Etap 10*

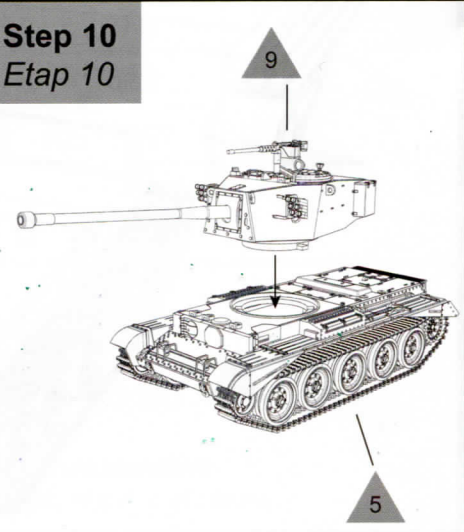

1

FV4101 Charioteer Mk.VIIA, United Kingdom, late 1950s  
FV4101 Charioteer Mk.VIIA, Wielka Brytania, późne lata 50.

