

Revell 

Queen Elizabeth 2

06821-389 E

© 2006 BY REVELL GmbH & CO. KG

PRINTED IN GERMANY

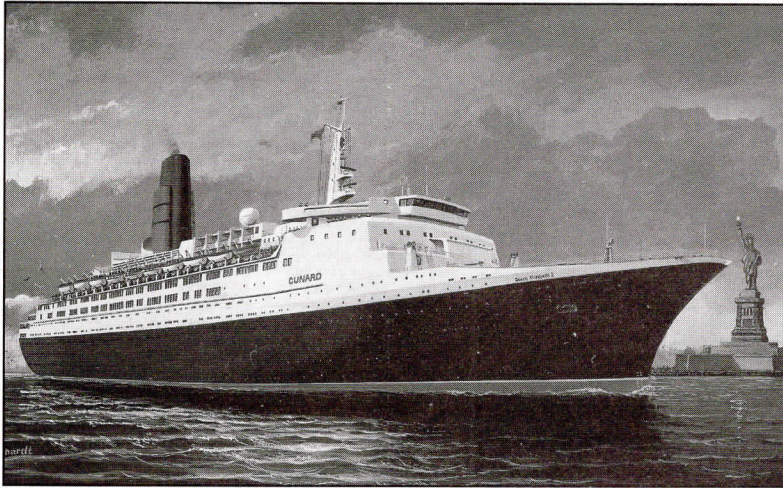

Form hergestellt und im Eigentum von Revell GmbH & Co. KG/Revell Monogram Inc. Widerrechtliche Nachahmungen werden gerichtlich verfolgt.

Ce produit est propriété de la société Revell GmbH & Co. KG/Revell Monogram Inc. Toute utilisation ou duplication frauduleuse fera l'objet de poursuites en justice.

Modelado y en propiedad de Revell GmbH & Co. KG/Revell Monogram Inc. Imitaciones ilícitas serán perseguidas por la ley.

Forma prodotta dalla Revell GmbH & Co. KG/Revell Monogram Inc. e di proprietà della stessa impresa, la quale procederà legalmente contro ogni imitazione abusiva.

Malli on Revell GmbH & Co. KG/Revell Monogram Inc. valmistama ja omaisuutta. Laittoman kopiointiin tullaan puuttamaan oikeudellisin toimin.

Formen er produsert og eies av Revell GmbH & Co. KG/Revell Monogram Inc. Etterligning uten tillatelse vil bli gjenstand for rettslig forfølgelse.

Produkcja i prawa własności firmy Revell GmbH & Co. KG/Revell Monogram Inc. Nielegalne podrobienie jest zabronione pod odpowiedzialnością sądową.

Model, Revell GmbH & Co. KG/Revell Monogram Inc. firmasının mülkiyeti altında imal edilmiştir. Kanuna aykırı taklitler mahkemeye takip edilecektir.

A forma előállította és a tulajdonjog birtokosa a Revell GmbH & Co. KG/Revell Monogram Inc. A jogellenes utánzatokat és hamisítványokat bírósággal üldözik, üldözik.

Mould manufactured by and property of Revell GmbH & Co. KG/Revell Monogram Inc. Illegal imitations are subject to prosecution.

Vorm vervaardigd door en eigendom van Revell GmbH & Co. KG/Revell Monogram Inc. Onrechtmatige nabootsing worden gerechtelijk vervolgd.

Formas produzidas e de propriedade da Revell GmbH & Co. KG/Revell Monogram Inc. Cópias não autorizadas serão processadas juridicamente como determinado na lei.

Modellen tillverkad av och tillhör Revell GmbH & Co. KG/Revell Monogram Inc. All kopiering beivras enligt lagen om upphovsrätt.

Formen er fremstillet af Revell GmbH & Co. KG/Revell Monogram Inc. som også har ejendomsret. Lovstridige efterligninger sagsøges.

Моделъ изготвен и владее собствеността на фирмата Revell GmbH & Co. KG/Revell Monogram Inc. Препираваните подделки преследуват в съдебен порядък.

Η μορφή κατασκευάστηκε και περιέλαβε στην ιδιοκτησία της Revell GmbH & Co. KG/Revell Monogram Inc. Οι παράνομες αντιγραφές θα καταδικαστούν δικαστικώς.

Tvár byl vytvořen firmou Revell GmbH & Co. KG/Revell Monogram Inc. a je jejím vlastnictvím. Proti nezákonným napodobením se bude postupovat soudní cestou.

Forma je proizvedena i je vlasništvo Revell GmbH & Co. KG/Revell Monogram Inc. Neovlašćene kopije bodo pravno kažnjene.

Forma vyrobená ako majetok firmy Revell GmbH & Co. KG/Revell Monogram Inc. Nelegálne napodobovanie bude predmetom trestného stíhania.

Model je proizvela tvrtka Revell GmbH & Co. KG/Revell Monogram Inc. u čijem se vlasništvu i nalazi. Protuzakonite imitacije podliježu kaznenom gonjenju.

Vor dem Zusammensetzen gut durchlesen!

Read before you start!

D: Achtung: Jedes Teil ist nummeriert (1). Reihenfolge der Montageschritte beachten. Benötigte Werkzeuge, Messer und Falle zum Aufhängen und Entgegen der Falle (2) Gummiwand, Klebband und Wischschämme zum Zusammenhalten des geklebten Einzelteils (3). Plastikteile in einer milden Waschlösung reinigen und auf den Luft trocknen, damit der Farbstoff nicht die Abziehbilder besser haftet. Vor dem Ankleben prüfen ob alle Passen, Klebstoff spritzen und aufliegen. Kron und Farbe an den Klebflächen anheben. Kleine Teile anstreichen, bevor sie vom Rahmen anheben werden (4) (5). Farben gut durchtränken lassen, erst dann den Zusammenbau fortsetzen. Jedes Abziehbildmotiv einzeln ausstreichen und in ca. 20 Sekunden in warmes Wasser tauchen. Das Motiv an der bezeichneten Stelle vom Papier abschneiden und mit Lätzpapier abdrehen.

NL: OPGELET: Lees de montage eerst goed de handleiding lezen. Elk onderdeel is genummerd (1). Let op de montagevolgorde. Benodigde gereedschap: mes en vijl voor het afranzen van de onderdelen (2); elastiek, plakband en wiskwamjes voor het bij elkaar houden van de geklebde onderdelen (3). Plastic onderdelen met een zacht afwasmiddel reinigen. Vanzelf laten drogen, zodat de verf en de decals beter hecht. Controleer voor het lijmen of de onderdelen passen; lijm dan ophogen. Chron en kleur van de lijmlakken verwijderen. Kleine onderdelen vóórverven zodat ze van het raam worden verwijderd (4) (5). Verf goed laten drogen, dan pas verdergaan met de montage. Elk decal afzonderlijk uitsnijden en in ca. 20 sec. in warm water dopen. De decal op de aangegeven plaats van het papier schuiven en met lätzpapier afdrukken.

GB: ATTENTION: Read the instructions thoroughly prior to assembly. Each component is numbered (1). Adhere to specified sequence of assembly. Tools required: knife and file for removal of components from frame (2); rubber band, adhesive tape and clothes pegs for clamping components together after applying adhesive (3). Clean plastic components in a mild detergent solution and allow to dry so that ink and transfers adhere better. Prior to applying adhesive, check to see whether the components fit together; apply adhesive sparingly. Remove chrome and paint from the contact surfaces. Apply chrome before removing them from the frame (4) (5). Allow paint to dry well, and only then continue to assemble. Cut out each transfer individually and immerse in warm water for approx. 20 seconds. Slide transfer off paper and into designated position, then press on with blotting paper.

F: ATTENTION: lisez bien la notice de montage avant de commencer. Chaque pièce est numérotée (1). Respectez l'ordre des opérations. Outils nécessaires: couteau à main pour ébarber les pièces (2); élastique, ruban adhésif et pinces à linge pour maintenir les pièces collées (3). Nettoyez les pièces en matière plastique dans une solution douce de produit de nettoyage et faites-les sécher à l'air afin que la peinture et les décalcomanies tiennent mieux. Appliquez de la colle, vérifiez si les pièces s'adaptent bien les unes aux autres; mettez peu de colle. Enlevez le chrome et la peinture des surfaces de collage. Peignez les petites pièces avant de les détacher de la grille (4) (5). Laissez bien sécher la peinture avant de poursuivre l'assemblage. Détachez chaque décalcomanie séparément et plongez-la dans de l'eau chaude pendant 20 secondes environ. A l'endroit marqué, faites glisser le motif pour le séparer du papier et pressez-le sur emplacement avec du papier absorbant.

E: Atención: Antes de comenzar con el ensamblaje, lea detenidamente las instrucciones. Cada pieza va numerada (1). Téngase en cuenta el orden de operaciones del ensamblaje. Herramientas necesarias: Cuchillo y lima para desbarbar los piezas (2); gummiband, cinta adhesiva y pinzas de ropa para sujetar las piezas pegadas (3). Limpiar las piezas de plástico en una solución de detergente suave y dejar que se sequen al aire para mejorar así la adhesión de la pintura y de las calcomanías. Antes de aplicar el pegamento comprobar si las piezas quedan correctamente adaptadas. Aplicar el pegamento sin excederse. Alejar de las superficies de pegado el cromado y la pintura. Pintar las pequeñas partes antes de desprenderlas de su sujeción (4) (5). Antes de proseguir con el ensamblaje, dejar que se sequen bien la pintura. Recortar las calcomanías una por una y sumergirlas durante unos 20 segundos en agua caliente. Deslizar del papel la calcomanía en el lugar adecuado y apretarla colocando encima de ella papel secante.

I: ATTENZIONE: Prima dell'assemblaggio leggere attentamente le istruzioni di montaggio. Ogni pezzo è numerato (1). Tener presente la successione delle fasi di assemblaggio. Altri mezzi necessari: coltello a lima per togliere la sporcizia dai pezzi (2); nastri adesivi e mollette da bucato per tenere insieme i pezzi stappati dopo averli incollati (3). Lavare i particolari in plastica con un detergente delicato e lasciarli asciugare all'aria, per una migliore adesione dello strato di colore e della figura decalcomale. Prima di incollare, verificare che i pezzi si adattino bene tra di loro; applicarli con parsimonia. Togliere prima il cromato e la colore dalle superfici da incollare. Dipingere i piccoli accessori sul supporto prima di rimuoverli (4) (5). Far seccare bene la vernice prima di proseguire con l'assemblaggio. Ritagliare singolarmente ogni figura ed immergerla in acqua tiepida per 20 secondi circa. Applicare il motivo nella posizione segnata e tamponarlo con carta assorbente.

S: OBS: Läs instruktionserna nogga igenom innan du sätter modellerna samman. Vardera detalj är numrerad (1). V görkta följden i samlingsinstruktionerna. Verktyg, som du kommer att behöva: kniv och fil för att skrapa detaljerna rena (2); gummiband, tejp och klädknåpar för att hålla samman de limade delarna (3). Rengör plastdelarna i en mild tvålmedelslösning och torka dem i luften för att lack och dekaler skall hålla bättre. Kolla, om detaljerna passar ihop innan du klistrar dem och använd limmet sparsamt. Avlägsna kron och lack från ytan, som kommer att limmas ihop. Måla de små delarna innan du avlägsnar dem från ramen (4) (5). Låt lacket torka i god luft innan du fortsätter med sammansättningen. Skär ut varje dekalmotiv från pappret och doppa det i varmt vatten i ca 20 sekunder. Flytta motivet bort från papperet enligt tryckvärdet på det angivna stället och tryck fast med klädknåpar.

DK: BEMÆRK: Inden sammensætningen begynder, skal byggevejledningen læses godt igennem. Hver del er nummereret (1). Rækkefølgen af monteringstrinene skal overholdes. Nødvendigt værktøj: Kniv og fil til afgrøntning af delene (2); gummibånd, tape og tøjklæmmer til at holde de klistrede (3) enkeltdele sammen. Plastikdelene rengøres i en mild sæbeopløsning og lufttørres så malingen og overføringsbillederne bedre kan hæftes. Inden påførelsen kontrolleres om delene passer; limes påføres sparsomt. Kron og farve fjernes fra klæbefladerne. De små dele males inden de fjernes fra rammen (4) (5). Lad farven tørke godt inden sammensætningen fortsættes. Overføringsbilledernes motiver skæres ud enkeltvis og dyppes ca. 20 sek. i varmt vand. Skiv motivet fra papiret og tryk det fast med tøjklæmmer.

GR: ΠΡΟΣΧΗΜΑ: Πριν τη συναρμολόγηση, διαβάστε καλά τις οδηγίες. Κάθε εξάρτημα είναι αριθμημένο (1). Προσέξτε τη σειρά "των βημάτων" συναρμολόγησης. Απαιτούμενα εργαλεία: χαράκι και λίμα για τη λείανση των εξαρτημάτων (2), λαστίκια ταινία, κολλητική ταινία και μοντάκια για τη συγκράτηση των κολλημένων μεμονωμένων εξαρτημάτων (3). Καθαρίστε τα πλαστικά εξαρτήματα μέσα σε ένα "βαλάνο" καθαριστικό διάλυμα και στεγνώστε τα στον αέρα, ώστε να υπάρξει καλύτερη πρόσφυση του χρώματος και των λακωνιών. Πριν το κόλλημα, ελέγξτε αν τα εξαρτήματα μεταξύ τους ταιριάζουν. Εφαρμόστε οικονομικά τη κόλλα. Απομακρύνετε από τις επιφάνειες επικόλλησης, χρώμα και βαφή. Βυθίστε τα μικρά εξαρτήματα, πριν απομακρύνετε από το πλαίσιο (4) (5). Αφήστε τα στεγνά πριν να τα κλείσετε με τα χρώματα και ύστερα συνεχίστε τη συναρμολόγηση. Κόψτε ξεχωριστά το κάθε μοτίβο από των λακωνιών και βουτήξτε το σε ζεστό νερό για περί 20 δευτερόλεπτα. Απομακρύνετε το μοτίβο από το χαρτί, στο ομαδομένο σημείο και πιέστε το με το στουπόχαρτο.

IT: OBS: Lesi nøye igjennom monteringsinstruksjonen før sammensettingen. Hver del er nummerert (1). Følg rekkefølgen på monteringsinstruksjonen. Nødvendig verktøy: Kniv og fil for farging av detaljer på delene (2), gummibånd, tape og klæknåper for å holde sammen de limede enkeltdelene (3). Rengjør plastdelene i mildt såpevann og la dem lufttørke, slik at fargen og bildestråkene bedre kan festes. Før påleggningen må det kontrolleres om delene passer. Ta på litt lim. Fjern kron og farge på klæbeflatten. Mal de små delene før de fjernes fra rammen (4) (5). La fargene tørke godt før sammensettingen fortsettes. Skjær ut hvert av motivene for seg og legg dem i varmt vann i ca. 20 sekunder. Skyv motivet fra papiret på det merkede stedet og trykk på med tøyklåper.

P: ATENÇÃO: Antes de iniciar a montagem leia atentamente o manual de construção. Todas as partes componentes são numeradas (1). Atenção para a sequência dos etapas de montagem. Ferramentas necessárias: Faca e lixa para aparar o rebordo das peças (2); elástico, fita adesiva e molde de roupa para sustentar as peças (3). Limpe as peças de material plástico devendo ser limpas num solução fraca de detergente e seque-as ao ar, de forma que o demão de tinta e de decalques tenham uma boa adesão. Antes de colar, verifique se as peças encaixam; aplique a cola em pequena quantidade. Elimine o cromado e a tinta das superfícies a serem coladas. Não passe cola nas peças que ainda se encontram fixas na grade de material plástico. Pinte as peças pequenas antes de retirá-las do grade (4) (5). Deixe o tinta secar completamente para depois continuar com a montagem. Corte separadamente cada um dos decalques e mergulhe-os em água morna durante aproximadamente 20 segundos. Decolre os motivos do papel na posição indicada e seque com mata-borrão.

FIN: HUOMIO: Lue rakennusohjeet huolellisesti ennen kasaamista. Jokainen osa on numeroitu (1). Huomioi osien osennusjärjestyks. Tutkivat tykkä: Veitsi ja viila osien ylimääräisten nurkusten poistamiseen (2); kuminauha, teippi ja pyykkäpöytä yhteenliittämien osien poikaloajantäpiksi (3). Puhdistu muoviosat mildolla peselinuonalla ja anna niiden kuivua itsestään, jotta maali ja siirtokuvat tarttuvat niihin paremmin. Tarkasta ennen liimusta, että osat soveltuvat toisiinsa; levitä liimusta säästeliäisesti. Poista krona ja maali liimapaikoilta. Maalaa pienet osat ennen kuin irrotat ne pöytäraamasta (4) (5). Anna maalin kuivua kunnolla ennen kuin jatkat kokoonpanoa. Leikkaa kokoon siirtokuvia erikseen irti ja upota lämpimään veteen n. 20 sekunniksi. Irrota kuvio paperin merkityistä kohdista samalla painamalla ilmopaperi kuvion taakse puolta voston.

RUS: Внимание: Перед сборкой хорошо прочитайте руководство по монтажу. Каждая деталь пронумерована (1). Соблюдайте последовательность работы. Необходимые инструменты: нож и напильник для зачистки деталей (2); резиновая лента, клекая лента и зажимы для фиксации вместе мягкого монопоного средства и высушить на воздухе для того, чтобы краска и переводные картинки лучше прилипли. Перед приклеиванием проверьте, подходят ли детали; клеить наносите экономно. Хром и краску удалите с поверхностей склеивания. Небольшие детали покрасьте перед тем, как они будут удалены из рамок (4) (5). Краску необходимо хорошо просушить, только после этого продолжайте сборку. Каждую соответствующую переводную картинку отдельно вырезать и примерно на 20 секунд окунуть в теплую воду. На обозначенном месте картинку отделять от бумаги и прижать промокательной бумагой.

PL: UWAGA: Przed składowaniem przeczytaj dokładnie instrukcję montażu. Każda część jest ponumerowana (1). Zwrócić uwagę na kolejność przeprowadzania poszczególnych etapów montażowych. Potrzebne narzędzia: nóż oraz pilnik do usunięcia nadmiarów z poszczególnych elementów (2); taśma gumowa, taśma klejąca, klamki do bielizny dla przytrzymania sklepanych elementów (3). Wymaść plastikowe części w wodzie z delikatnym środkiem myjącym oraz osuszyć na powietrzu, aby zapewnić lepszą przyczepność farby oraz kalkomanii. Sprawdź przed przyklejeniem, czy dane elementy pasują do siebie; nanosić klej oszczędnie. Usunąć chrom oraz farbę z powierzchni przeznaczonych do klejenia. Małe elementy pomalować jeszcze przed wycięciem z ramki (4) (5). Farbę dobrać wysuszysz, dopiero potem kontynuować składanie części. Wyciąć pojedynczo każdy z motywów kalkomanii i zanurzyć na 20 sekund w ciepłej wodzie. Ściągnąć motyw z papieru na oznaczone miejsce i docisnąć bibułą.

TR: DİKKAT: Birleştirilmeden önce montaj talimatını iyice okuyun. Her parça numaralandırılmıştır (1). Montaj adlarını sırasına dikkat edin. Gereklî takımlar: Parçaların kenarlarını almak için bıçak ve eğe (2); lastik bant, yapıştırıcı parçaları bir arada tutmak için yapıştırma bandı ve camşar mandal (3). Plastik parçaları yumuşatmak bir detarjan ile temizleyin, boy ve çinkarlamaları daha iyi yapışması için, açık havada kurutun. Yapıştırılmadan önce parçaların uyumladığını kontrol edin; yapışkanı idareli bir şekilde sürün. Kron ve boyu ayrıca kurumaya bırakın, sonra montaj devam edin. Her çıkartma motifini tek tek kesin ve yaklaşık 20 saniye sıcak suya daldırın. Motifi işaretlenen yere kağıtın yan ve altına kâğıtla iyi bastırın.

CZ: POZOR: Před sestavením montážního návodu důkladně pročíst. Každý díl je očíslován (1). Dbejte na pořadí montážních kroků. Potřebné nástroje: Nůž a pilník k odstranění výrůnků na dílech (2); pryzová páska, lepicí páska a kolíčky na prádro pro přidržování lepených jednotlivých dílů (3). Díly z plastické hmoty vyčistit v roztoku jemného prádro prostředku a nechat vyschnout na vzduchu, za účelem zajištění lepší přilnavosti barevného náčrtu a obtisků. Před nalepením zkontrolovat, zdali díly ličují; lepidlo nanášet úsporně. Chrom a barvy na lepených plochách odstranit. Malé díly natřít před jejich odstraněním z rámu (4) (5). Barvy nechat dobře proschnout, teprve potom pokračovat v sestavení. Každý motiv obtisku jednotlivě vyřiznout a ponořit do teplé vody na dobu přibližně 20 sekund. Motiv na označeném místě z papíru odsunout a přitlačit pomocí střechno papíru.

H: FIGYELM: Az összeállítás előtt az építési útmutatót alaposan át kell olvasni. Minden alkatrészt számmal láttak el (1). A szerelési lépések sorrendjére ügyelni kell. Szükséges szerszámok: kés és reszelő az alkatrészek sorjáltánálához (2); gumiszalag, ragasztószalag és ruhacsipes az összeragasztott alkatrészek megtartásához (3). A műanyag alkatrészeket jóval mosószerez oldatban kell tisztítani és a levegőn kell megszárítani, hogy a festékekkel és a matricák jobban tapadjanak. A felragasztás előtt ellenőrizni kell, hogy az alkatrészek összeillenek-e; a ragasztóanyagot takarékosan kell felhordani. A króm- és festékek a ragasztási felületekről el kell távolítani. A kismeretű alkatrészeket a keretből történő eltávolítás előtt be kell festeni (4) (5). A festékeknek hagyni kell jó megszáradni, az összeszerelés csak ezután szabad folytatni. Minden matricát-motívumot egyenként kell kivágni és kb. 20 másodpercre meleg vízbe kell áztatni. A motívumot a megjelölt helyen a papírról lecsúsztatni és átspatnyozni felelnyomni.

SLO: UPOZORILO: Pred sestavo dobro prečitati upozorilo za sestavo. Vsaki del je označen (1). Slediti sled postopka pri montiranju. Potrebno orodje: noži in orodje za delve delov (2), gumijaste trak, traka z lepilom in klucke za uvrstilo zelenih delov (3). Plastične dele očistiti z blagim detergentom, sižiti na zraku da bi se sloji barve in preslikači bolje prišli. Pre lepljenje obvetno preveriti če se deli uklapajo eden v drugi. Počas nanášati lepilo. Na površinah na katere nanášamo lepilo treba prvo odstraniti hrom in barvo. Manjše dele prvo treba premazati in počem oddeliti z rama (4) (5). Pustiti da se barve dobro posušijo, in šele potem nastaviti z sestavljanjem. Vsaki preslikač posebno zrezati in potopiti v toplo vodo ca. 20 sekund. Motiv na odrejenem mestu oddeliti od papirja in nanesti z upjačem.

SK: Pozor: Prečítajte si inštrukcie ešte pred začatím stavby. Každý diel je očíslovaný (1). Dodržujte určení následnosť stavebných krokov. Potrebne nástroje: nůž a pilník pre odstránenie dielov z rámečka (2), gumená páska, lepiaca páska a špičky na bielizni pre stlačenie dielov k sebe po nanosení lepidla (3). Očistite plastové diely v slabom odmasťovacom roztoku a nechajte dobre vysušiť, aby farba a nálepy príšli lepšie. Pred nanášaním lepidla vyskúšajte, či diely pasujú k sebe dobre, lepidlo nanášajte šetrne. Odstráňte chróm a farbu z kontaktných miest pri lepení. Nafarbite malé diely ešte pred ich odstránením z rámečka a prilepením (4) (5). Nechajte farby dobre vysušiť, a až potom pokračujte v stavbe. Vystrihnite každý nálepu samostatne a vložte do teplej vody na približne 20 sekúnd. Presuňte nálepu z podkládajúceho papiera na požadované miesto na model, potom ju opatne pritiačte k povrchu a vysušte.

HR: Pozor: Svaki dio je numeriran (1). Prizdržavajte se redoslijeda pri montaži. Potreban Vam je sjeđedica alat: nož i turpijica za skidanje dijelova i odstranjivanje ostataka sa njih (2) gumica, ljepljiva traka i špijaljke za pričvršćivanje zaljepljenih dijelova (3). Operite plastične dijelove u blagom deterđentu i ostavite ih na zraku da se osuše. Na taj će način boja i naljepnice bolje prilegnu. Provjerite prije ljepljenja da li dijelovi odgovaraju, nanosite tanak sloj lepljiva, odstranite hrom i boju sa površina koje se lijepe. Premazajte bojom sitne dijelove još prije nego ih skinete sa okvira (4) (5). Nastavite sa sastavljanjem dijelova tek kad se boja sasvim osuši. Izrežite svaku naljepnicu pojedinačno i držite je otprilike 20 sekundi u toploj vodi. Skinite motiv sa papira na obilježenoj mjestu i pritisnite ga upjačem.

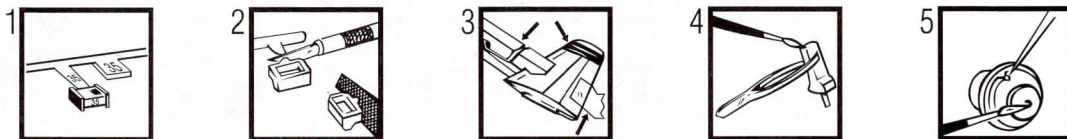

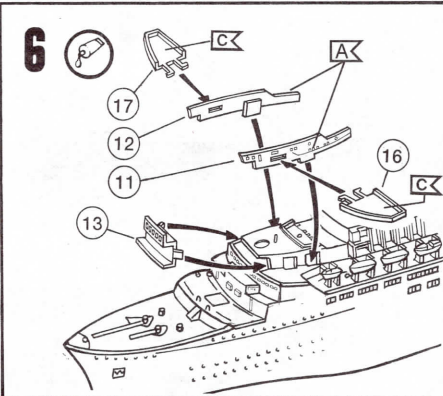
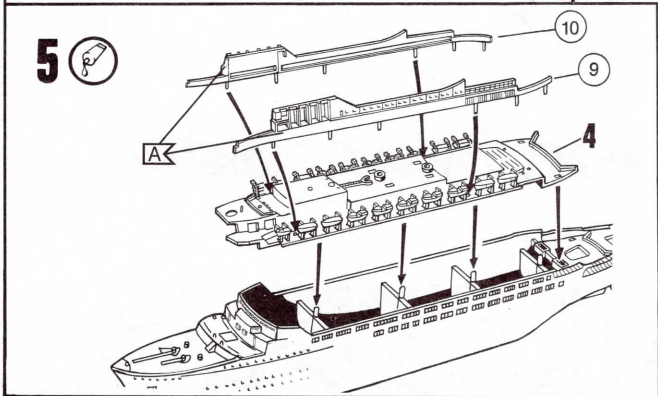
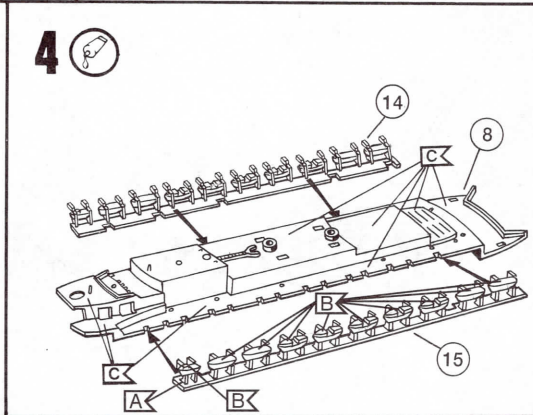
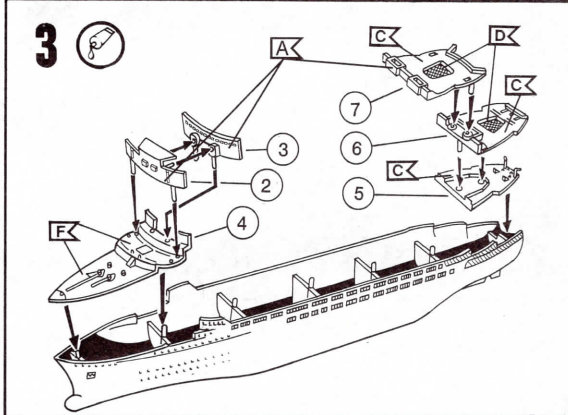
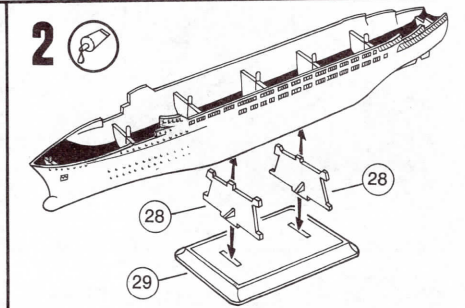
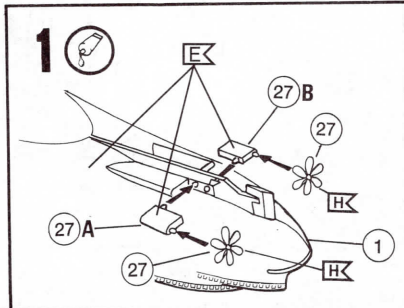
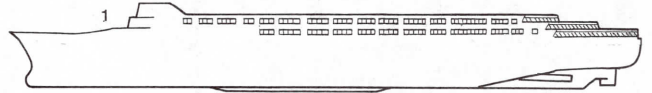
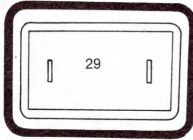
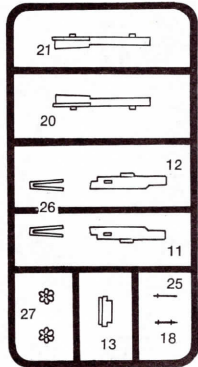
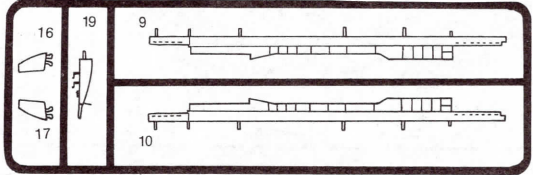
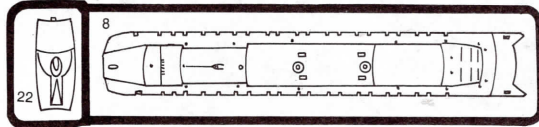
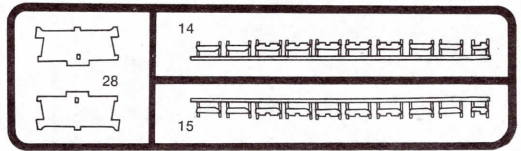
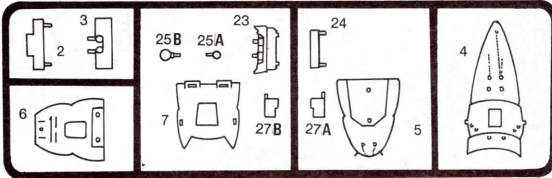

7 

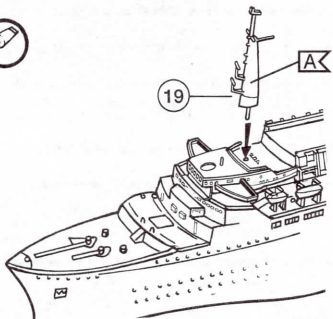

8 

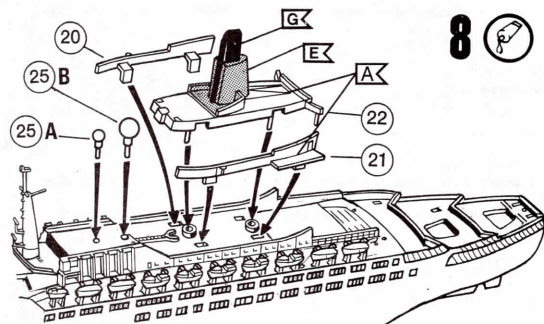

9 

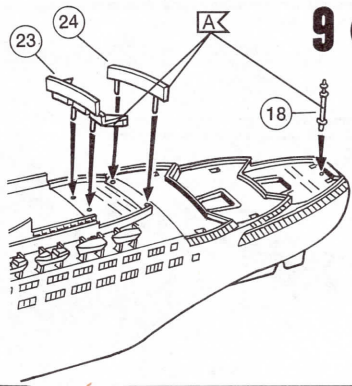

10 

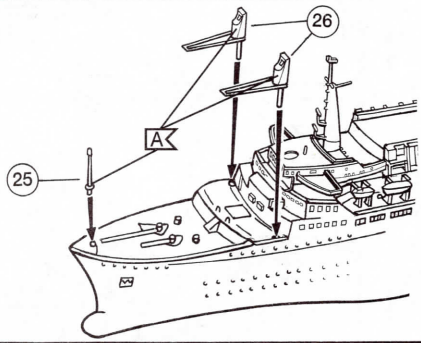

11 

