

RENAULT 5 TURBO

1/24 SPORTS CAR SERIES NO.368



Renault Official Licensed Product.
Vehicles and Trademarks are protected by
intellectual property laws. Used with
permission of RENAULT. All rights reserved.

MICHELIN and/or the Michelin Man Device
and/or BIBENDUM are trademark(s) owned
by, and used with the permission of,
the Michelin Group. © 2024 MICHELIN



1/24 スポーツカーシリーズNO.368
ルノー5ターボ



In 1980, the popular little Renault 5 street car – introduced eight years earlier – metamorphosed into a special and rather different Turbo model intended to run in global rally races. The Renault 5 Turbo had a 1,397cc inline-four engine that was paired with a Garrett T3 turbocharger and Bosch fuel injection technology, providing 160hp, a 200km/h top speed, and a 0-400m time of just fifteen seconds; mounted in a midship position and powering the rear wheels, it also helped balance the highly responsive Renault 5 Turbo. Such power naturally required updates to other areas, including double wishbone suspension, and ventilated brake discs front and rear that boosted the car's stopping power. Its body did maintain design elements from the standard road car, but the Turbo

Im Jahr 1980 verwandelte sich das populäre Strassenfahrzeug Renault 5, das 8 Jahre vorher vorgestellt wurde in ein spezielles und ziemlich unterschiedliches Turbo Modell, des für den weltweiten Rallyesport vorgesehen war. Der Renault 5 Turbo hatte einen 1397ccm Reihenvierzylinder mit einem Garrett T3 Turbolader und einer Bosch Benzineinspritzung, was ihm zu einer Leistung von 160 Hp verhalf, zu einer Höchstgeschwindigkeit von 200Km/h und eine Zeit für den 400m Sprint von gerade 15 Sekunden. Er war in der Mitte montiert und trieb die Hinterräder an, was dem agilen Renault 5 Turbo zu einer guten Gewichtsverteilung verhalf. So eine Leistung erforderte natürlich weitere Verbesserungen einbezogen eine Radaufhängung mit Doppelquerlenkern und innenbelüftete Scheibenbremsen vorne und hinten um die Bremsleistung zu

En 1980, la populaire petite Renault 5 – lancée huit ans plus tôt – se métamorphosa en un modèle Turbo spécial et très différent conçu pour participer aux courses de rallye mondiales. La Renault 5 Turbo avait un moteur 4 cylindres en ligne de 1.397cm³ qui, associé à un turbocompresseur Garrett T3 et à un système d'injection Bosch, délivrait 160cv, offrait une vitesse maxi de 200km/h et le 0-400m en 15 secondes. Monté en position centrale et entraînant les roues arrière, il contribuait aussi à l'équilibre des masses de la très nerveuse Renault 5 Turbo. Une telle puissance requérait des améliorations dans d'autres domaines, dont une suspension à double triangulation et des freins à disque ventilé à l'avant et à l'arrière. Sa carrosserie conservait les éléments constitutifs de la voiture de série mais la Turbo avait son look particulier grâce à des

1972年に登場したルノーの小型車、5(サンク)。この5をベースに、世界ラリー選手権(WRC)を戦うために開発され、1980年に発売されたのが5ターボです。そのパッケージは、市販車の姿に似せたラリー用スペシャルマシンと言っていいほどのもの。パワーユニットはギャレット・T3ターボチャージャーと、ボッシュ製の電子制御燃料噴射装置を組み合わせた1397ccの直列4気筒エンジン。160馬力を発揮し、最高速度200km/h、0-400m加速は15秒台を誇ります。そして、このエンジンとトランスミッションをレーシングカーや高性能スポーツカーさながらにミッドシップマウントして後輪を駆動、車両の重量配分を最適化し、操縦性も大幅に向上させています。加えて、パワーアップに合わせて足まわりやブレーキもアップデート。サスペンションはダブルウィッシュボーン、ブレーキは前後ベンチレーテッドディスクを採用し、運動性能はもちろん、制動力も大幅に見直されています。また、スタイルは各所に通常の5の面影

definitely had its own look, exemplified by prominent rear fender air intakes and spoilers that extended from the A pillars right back to the rear wing. Use of aluminum panels for the roof and doors, and plastic for the engine hood, bumpers and fenders meant that the car weighed in at a mere 910kg. Italian designer Mario Bellini oversaw the interior design, which included a dashboard with no less than ten different meters, bucket seats and stylish bent steering wheel spokes, not to mention liberal use of leather throughout the cabin. It certainly performed well in rallies too, taking its first win in 1981 in Monte-Carlo and going on to compete in numerous events during its career.

verstärken. Die Karosserie behielt die wesentlichen Elemente vom Strassenauto, aber der Turbo hatte ein eigenes Erscheinungsbild mit Lufteinlässen im hinteren Stossfänger und Spoiler, die das Fahrzeug von den A-Säulen bis zum hinteren Stossfänger verbreitern. Die Verwendung von Aluminium für Dach und Türen und Kunststoff für Motorhaube, Stossfänger und Spoiler trugen zu einem Gewicht von nur 910 Kg bei. Der italienische Designer Mario Bellini überarbeitete den Innenraum mit einem Armaturenbrett mit nicht weniger als 10 verschiedenen Rundinstrumenten, Schalensitzen und gebogenen Speichen für das Lenkrad, verbunden mit üppiger Nutzung von Leder im Innenraum. Er leistete sicherlich viel in Rallyes mit einem ersten Sieg 1981 in Monte Carlo und trat im Laufe seiner Karriere in zahllosen Events an.

entrées d'air intégrées à de proéminentes ailes arrière et des spoilers dans le prolongement des montants de portières jusqu'à l'aileron arrière. L'utilisation de panneaux d'aluminium pour le toit et les portières et de plastique pour le capot moteur, les pare-chocs et les ailes limitait le poids de la voiture à tout juste 910kg. Le designer italien Mario Bellini supervisa la conception de l'intérieur qui comportait un tableau de bord avec pas moins de dix cadrans différents, des sièges baquets et un volant à branches incurvées, sans oublier l'utilisation abondante du cuir dans tout l'habitacle. La Renault 5 Turbo s'illustra aussi en rallyes, remportant sa première victoire en 1981 au Monte-Carlo et continua à concourir dans de nombreuses courses durant sa longue carrière.

を残しているものの、ルーフやドアなどのボディパネルはアルミ、ボンネットや前後バンパー、フェンダーなどは樹脂製に置き換えられ、910kgの軽量ボディを達成。スタイル上の大きな特徴ともいえる、ルーフエンドからAピラーまで伸びたスポイラーや、張り出したリヤフェンダーのエアインテークなどが高性能車らしいムードを高めています。さらに、イタリア人工業デザイナー、M.ペリーニの手がけた内装も見どころ。10種類のメーターが並ぶインパネやバケットタイプのシート、L字スポークのステアリングなどを備え、本革を豊富に使用した車内はラリー用ベースマシンというよりも、高級スポーツカーを思わせる雰囲気です。ごく普通の小型車のような外観に、高い走行性能を発揮するハイメカニズムを秘めた5ターボは、81年のWRC開幕戦、モンテカルロでの初優勝を皮切りに各地のラリーで活躍。並みいる4WDハイパワーマシンを相手に健闘し、多くの注目を集めたのです。

READ BEFORE ASSEMBLY

注意 ●このキットは組み立てモデルです。作る前に必ず説明書を最後までお読みください。また小学生などの低年齢の方が組み立てるときは、保護者の方もお読みください。また接着剤や塗料は、必ずプラスチック用をお使いください。(別売) ●工具の使用には十分注意してください。特にナイフ、ニッパーなどの刃物によるケガや事故に注意してください。●接着剤や塗料は使用する前にそれぞれの注意書きをよく読み、指示に従って正しく使用し、使用するときは換気に十分注意してください。●小さなお子様のいる所での作業はやめてください。小さな部品の飲み込みや、ビニール袋をかぶっての窒息などの危険な状況が考えられます。●部品の先端が尖っている場合があります。取り扱いに注意してください。

CAUTION ●Read carefully and fully understand the instructions before commencing assembly. A supervising adult should also read the instructions if a child assembles the model. ●When assembling this kit, tools including knives are used. Extra care should be taken to avoid personal injury. ●Read and follow the instructions supplied with paint and/or cement, if used (not included in kit). Use plastic cement and paints only. ●Keep out of reach of small children. Children must not be allowed to put any parts in their mouths or pull vinyl bags over their heads. ●Some parts have sharp edges. Take care when handling.

VORSICHT ●Bevor Sie mit dem Zusammenbau beginnen, sollten Sie alle Anweisungen gelesen und verstanden haben. Falls ein Kind das Modell zusammenbaut, sollte ein beaufsichtigender Erwachsener die Bauanleitung ebenfalls gelesen haben. ●Beim Zusammenbau dieses Bausatzes werden Werkzeuge einschließlich Messer verwendet. Zur Vermeidung von Verletzungen ist besondere Vorsicht angebracht. ●Wenn Sie Farben und/oder Kleber verwenden (nicht im Bausatz enthalten), beachten und befolgen Sie die dort beiliegenden Anweisungen. Nur Klebstoff und Farben für Plastik verwenden. ●Bausatz von kleinen Kindern fernhalten. Kindern darf keine Möglichkeit gegeben werden, irgendwelche Teile in den Mund zu nehmen oder sich Plastiktüten über den Kopf zu ziehen. ●Einige Teile haben scharfe Kanten. Passen Sie bei der Benutzung entsprechend auf.

PRECAUTIONS ●Bien lire et assimiler les instructions avant de commencer l'assemblage. La construction du modèle par un enfant doit s'effectuer sous la surveillance d'un adulte. ●L'assemblage de ce kit requiert de l'outillage, en particulier des couteaux de modélisme. Manier les outils avec précaution pour éviter toute blessure. ●Lire et suivre les instructions d'utilisation des peintures et ou de la colle, si utilisées (non incluses dans le kit). Utiliser uniquement une colle et des peintures spéciales pour le polystyrène. ●Garder hors de portée des enfants en bas âge. Ne pas laisser les enfants mettre en bouche ou sucer les pièces, ou passer un sachet vinyl sur la tête. ●Certaines pièces du modèle ont des rebords acérés. Manipuler avec précaution.

PAINTS REQUIRED

塗装指示のマークです。タミヤカラーのカラーナンバーで指示しました。

This mark denotes numbers for Tamiya Paint colors.

- TS-14 ●ブラック / Black / Schwarz / Noir
- TS-49 ●ブライトレッド / Bright red / Leuchtro / Rouge brillant
- LP-5 ●セミグロスブラック / Semi-gloss black / Seidenglanz Schwarz / Noir satiné
- LP-6 ●ピュアブルー / Pure blue / Reines Blau / Bleu pur
- LP-8 ●ピュアイエロー / Pure yellow / Reines Gelb / Jaune pur

- LP-19 ●ガンメタル / Gun metal / Metall-Grau / Gris acier
- LP-22 ●フラットベース / Flat base / Mattierungsmittel / Produit matant
- LP-75 ●パフ / Buff / Lederfarben / Chamois
- LP-77 ●ライトブラウン (DAK 1942~) / Light brown (DAK 1942) / Hellbraun (DAK 1942) / Brun Clair (DAK 1942)
- LP-79 ●フラットレッド / Flat red / Matt Rot / Rouge mat
- X-2 ●ホワイト / White / Weiß / Blanc
- X-6 ●オレンジ / Orange / Orange / Orange
- X-7 ●レッド / Red / Rot / Rouge

- X-8 ●レモンイエロー / Lemon yellow / Zitronengelb / Jaune citron
- X-11 ●クロムシルバー / Chrome silver / Chrom-Silber / Aluminium chromé
- X-18 ●セミグロスブラック / Semi-gloss black / Seidenglanz Schwarz / Noir satiné
- X-26 ●クリアオレンジ / Clear orange / Klar-Orange / Orange translucide
- X-27 ●クリアレッド / Clear red / Klar-Rot / Rouge translucide
- XF-16 ●フラットアルミ / Flat aluminium / Matt Aluminium / Aluminium mat
- XF-19 ●スカイグレイ / Sky grey / Himmelgrau / Gris ciel

RECOMMENDED TOOLS

《用意する工具》

Recommended tools
Benötigte Werkzeuge
Outilsage nécessaire

接着剤
(プラスチック用)
Cement
Kleber
Colle



ニッパー
Side cutters
Seitenschneider
Pincers coupantes

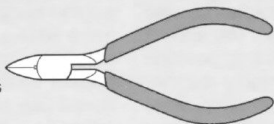

カッター
Modeling knife
Modellermesser
Couteau de modélisme

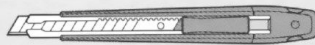

ピンセット
Tweezers
Pinzette
Précelles



多用途接着剤(クリアー)
Multipurpose Cement (Clear)
Mehrzweckkleber (Klar)



注意!

ボディカラーは右記の2種類から選びます。

★組み立てる前に **A** または **B** どちらかのボディカラーを選んでください。説明図中に指示された表記に応じて塗装を行ってください。

★Select one of the options **A** and **B**, and paint the model following the relevant instructions.

★Für die Kennzeichnung wählen Sie die Option **A** oder **B** und b beim Bemalen die entsprechenden Anweisungen der Bauanleitung befolgen.

★Choisir l'une des options **A** ou **B**, et peindre le modèle en suivant les instructions correspondantes.

ボディカラー Body Color	ボディカラー a Body Color a	ボディカラー b Body Color b
A ブラック Black	TS-14	LP-19 : 10 +LP-22 : 1
B レッド Red	TS-49	LP-8 : 5 +LP-79 : 1

ボディカラー a
Body Color a

ボディカラー b
Body Color b

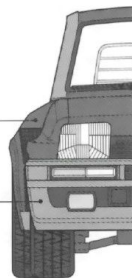

ASSEMBLY

●混合色について
(例) LP-19 : 10
+LP-22 : 1

●左記の場合は、各色を10 : 1の比率で調色します。
●Instruction shows paint mixing ratio.
●Die Anleitung zeigt das Mischungsverhältnis der Farben an.
●Les instructions indiquent les proportions des mélanges.

不要部品・・・C3, C4, C7
Not used.
Nicht verwenden.
Non utilisées.

1 ホイールの組み立て
Wheels
Räder
Roues

《F》★2個作ります。
★Make 2.
★2 Satz anfertigen.
★Faire 2 jeux.

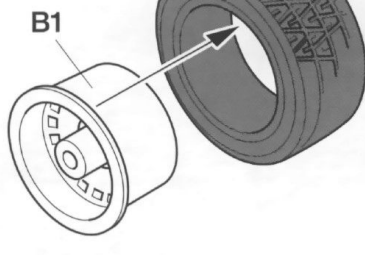
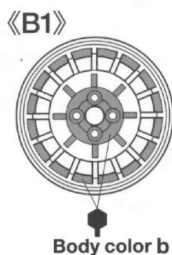

✕ タイヤ (小)
Tire (small)
Reifen (klein)
Pneu (petite)

✕ このマークの部品は接着しません。
Do not cement.
Nicht kleben.
Ne pas coller.

《R》★2個作ります。
★Make 2.
★2 Satz anfertigen.
★Faire 2 jeux.

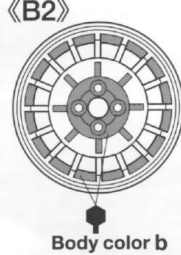

✕ タイヤ (大)
Tire (large)
Reifen (groß)
Pneu (grande)



✕ ポリキャップ
Poly cap
Kunststoff-Nabe
Bague souple

2 フロントアップライトの取り付け
Attaching front uprights
Einbau der Achsschenkel vorne
Mise en place des fusées avant

指示の部分を切り取ります。
Cut off.
Wegschneiden.
Découper.

《C27, C28》

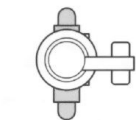

★図の向きで
取り付けます。
★Note direction.
★Auf richtige
Plazierung achten.
★Noter le sens.

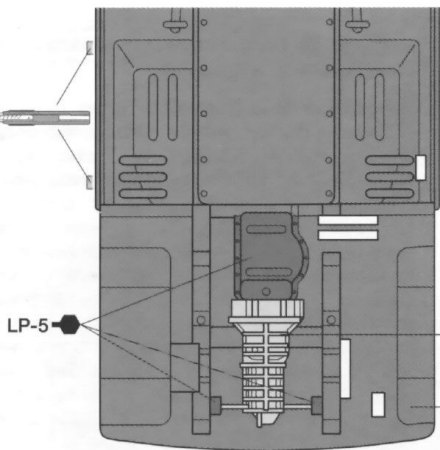

A : LP-5
B : LP-8 : 4
+LP-79 : 5

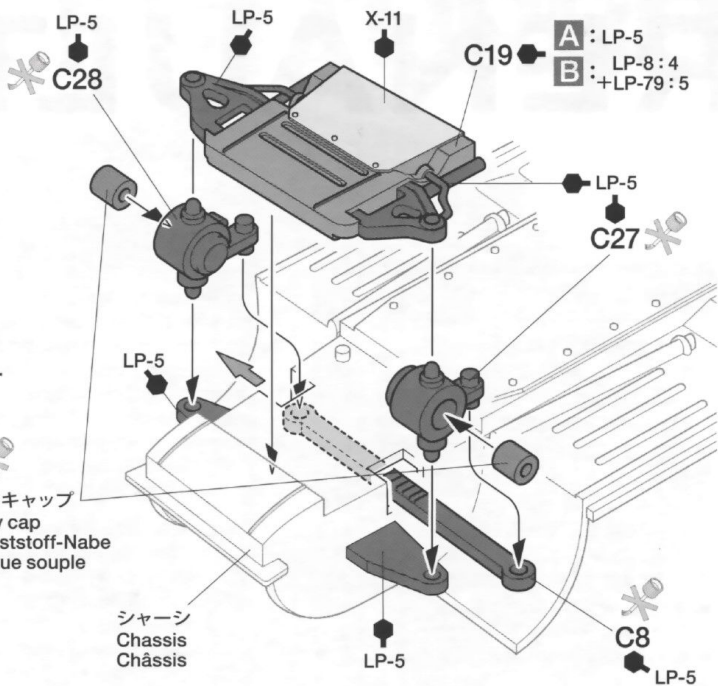

ポリキャップ
Poly cap
Kunststoff-Nabe
Bague souple

シャシー
Chassis
Châssis

3 ホイールの取り付け
Attaching wheels
Einbau der Räder
Fixation des roues

リベット
Rivet
Niet

A : LP-5
B : LP-8 : 4
+LP-79 : 5

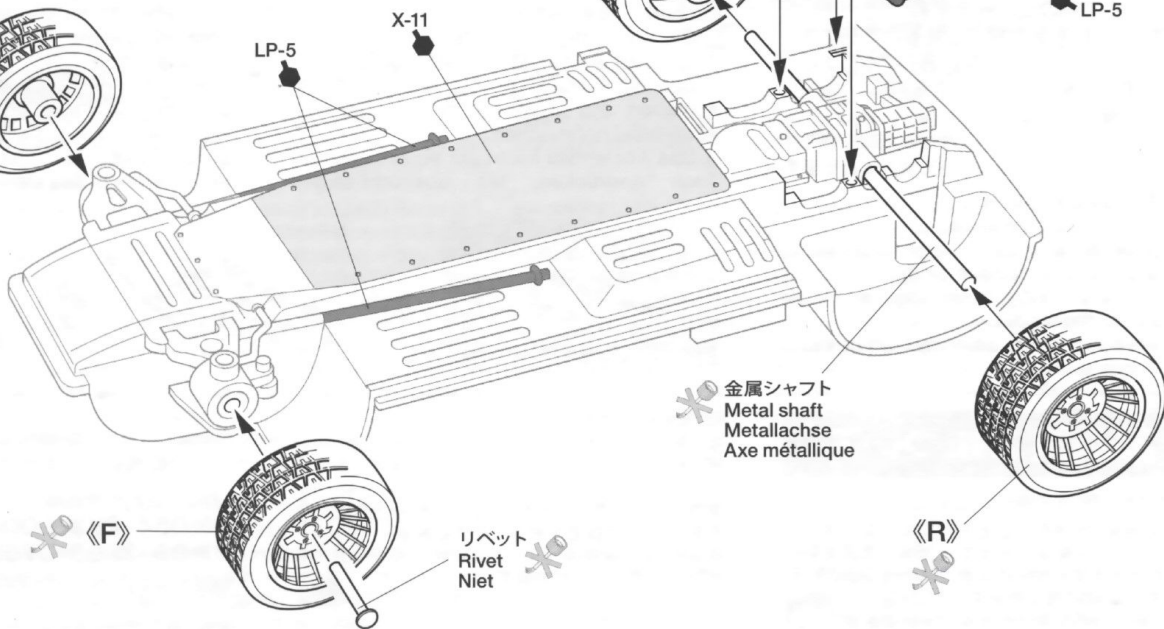
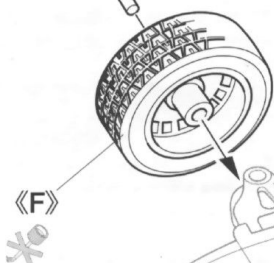

金属シャフト
Metal shaft
Metallachse
Axe métallique

4 《ダッシュボード》
Dashboard
Armaturenbrett
Tableau de bord

指示の番号の
スライドマークを貼ります。
Number of decal to apply.
Nummer des Abziehbildes,
das anzubringen ist.
Numéro de la décalcomanie à utiliser.

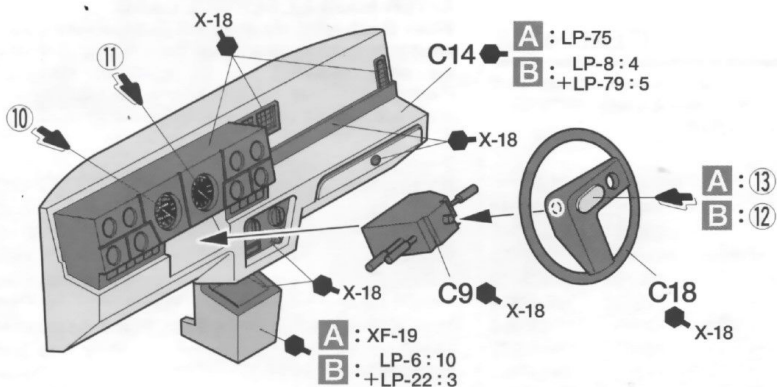

《センターコンソール》
Center console
Mittelkonsole
Console centrale

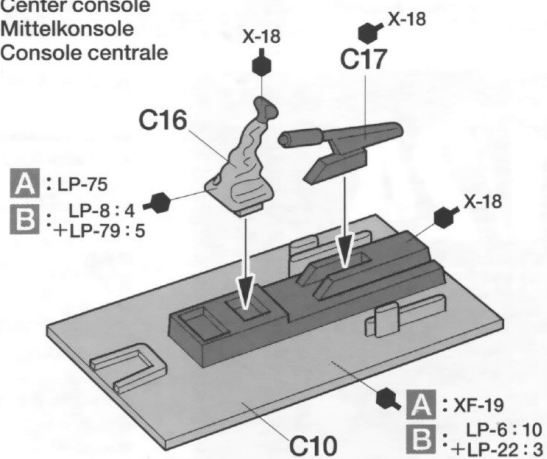

5

内装の取り付け
Attaching interior
Innenraum-Einbau
Fixation de l'habitacle

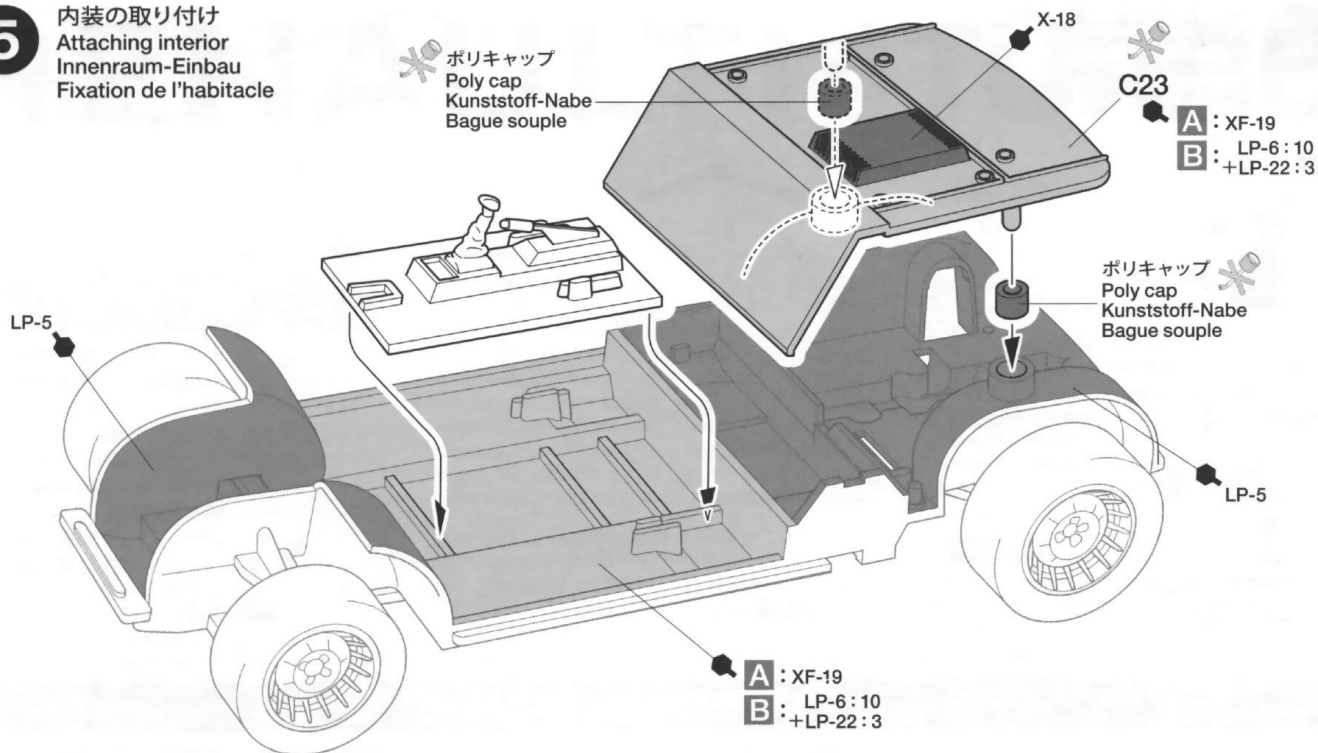

6

シートの取り付け
Attaching seats
Sitz-Einbau
Fixation des sièges

★ドライバー人形は自由に塗装してください。
★Paint the driver figure as you like.
★Bemalen Sie die Fahrerfigur nach Belieben.
★Peindre la figurine du pilote comme souhaité.

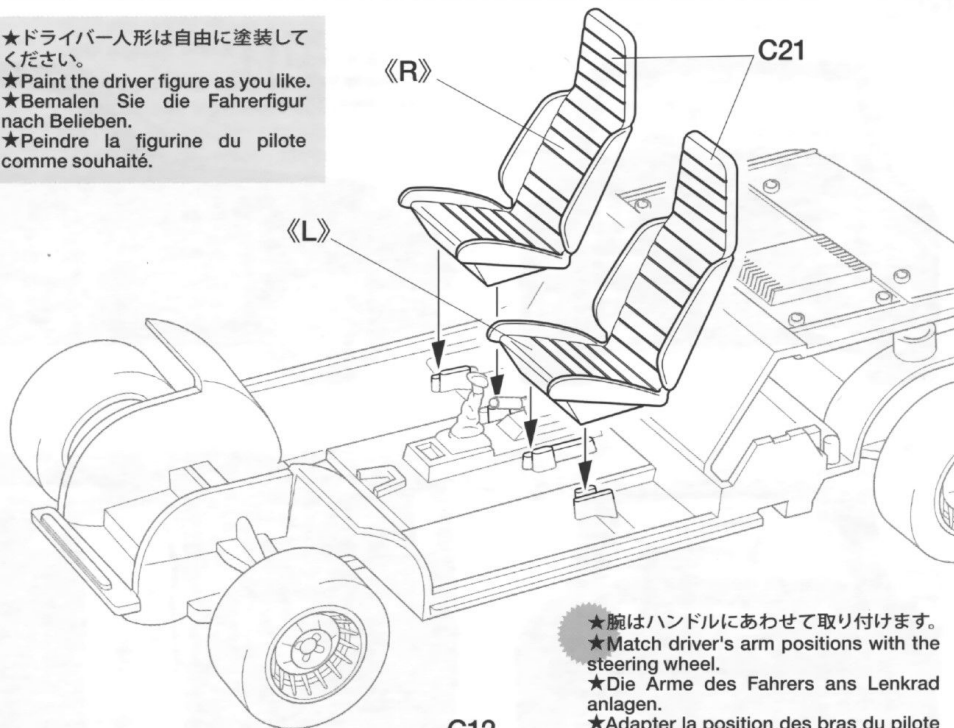
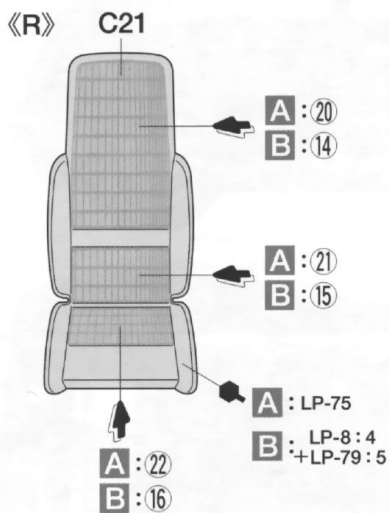

★腕はハンドルにあわせて取り付けます。
★Match driver's arm positions with the steering wheel.
★Die Arme des Fahrers ans Lenkrad anlagen.
★Adapter la position des bras du pilote au volant.

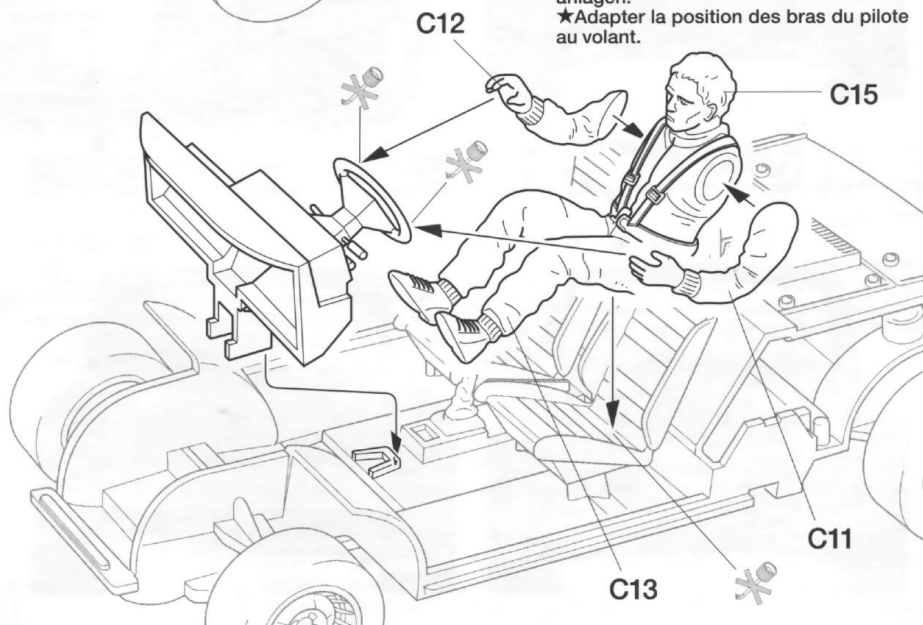
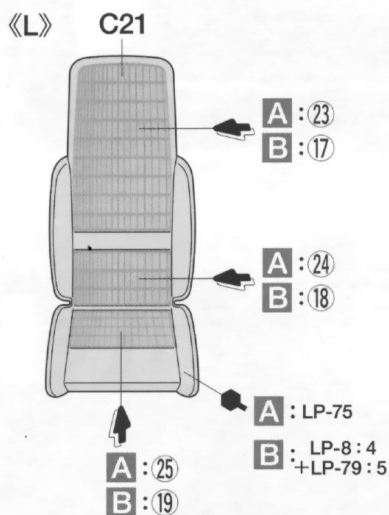

7

ボディの塗装
Painting body
Bemalung der Karosserie
Peinture de la carrosserie

Body color ★この文字で指示された部分はボディカラーで塗装します。2ページの表を参考にしてください。
★Paint these parts using body color. See page 2.
★Diese Teile in Karosseriefarbe lackieren. Beachten Sie Seite 2.
★Peindre ces pièces dans la teinte de la carrosserie. Voir page 2.

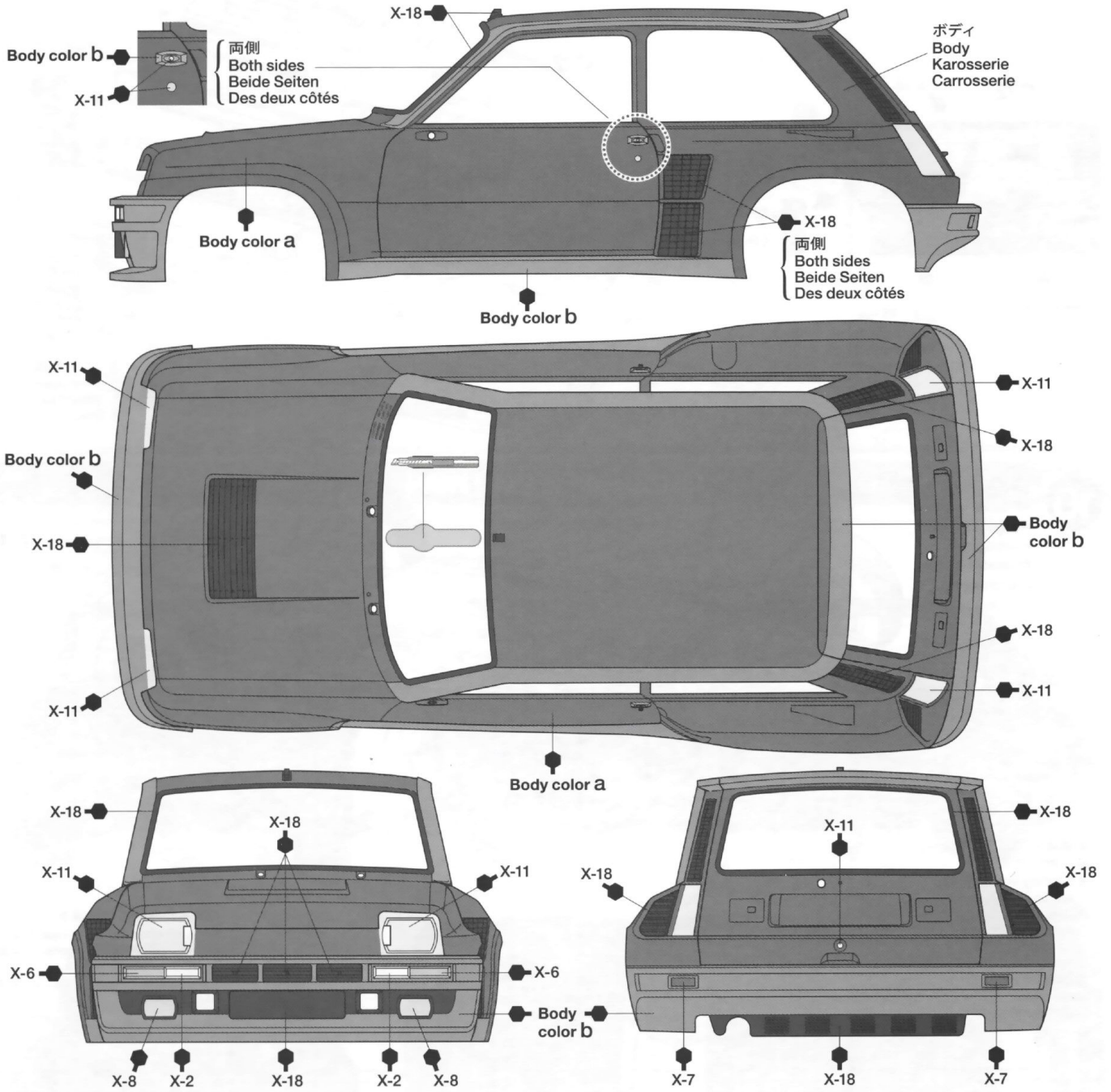

8

ウィンドウの取り付け
Attaching windows
Scheiben-Einbau
Fixation des vitres

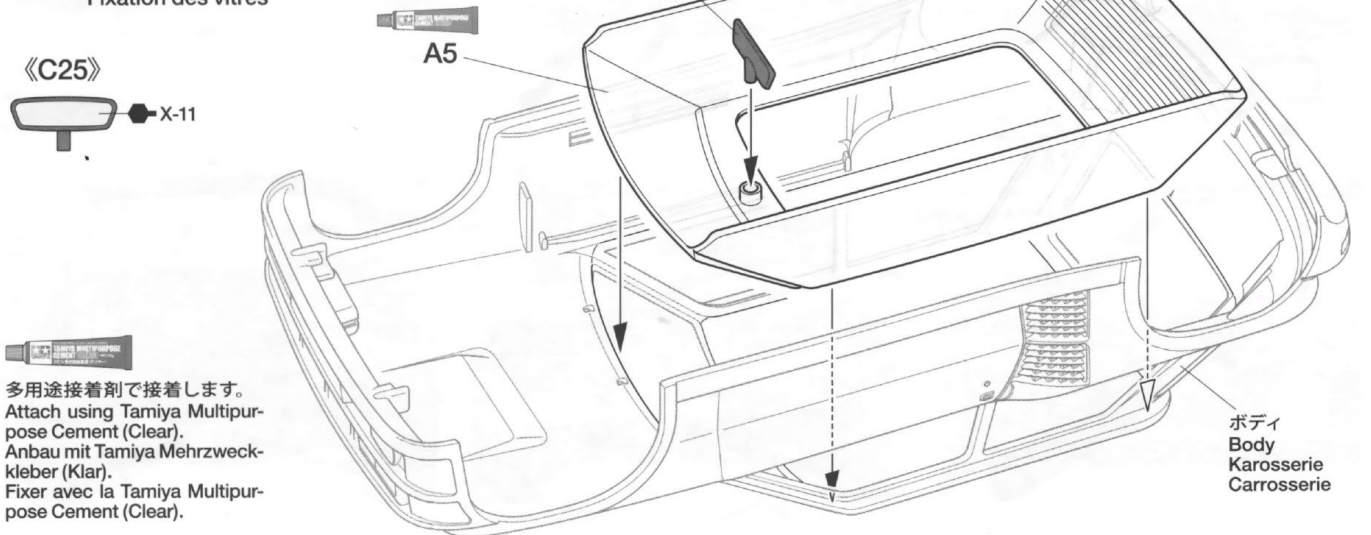

9 ドア内側の取り付け
 Attaching interior door panels
 Einbau der inneren Türverkleidung
 Fixation des panneaux intérieurs de portières

《C20, C22》

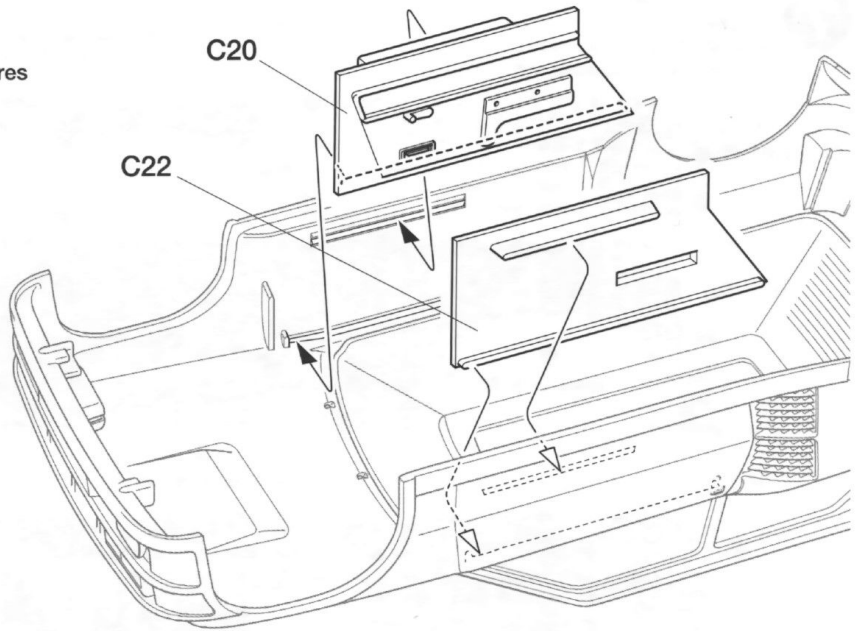
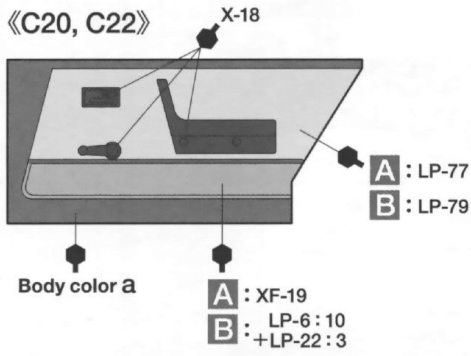

10 ボディの取り付け
 Attaching body
 Aufsetzen der Karosserie
 Fixation de la carrosserie

★車体を少し広げながら取り付けます。
 ★Slightly widen body sides to attach.
 ★Zum Befestigen die Karosserseiten leicht auseinander ziehen.
 ★Ecarter légèrement les flancs de carrosserie pour la fixer.

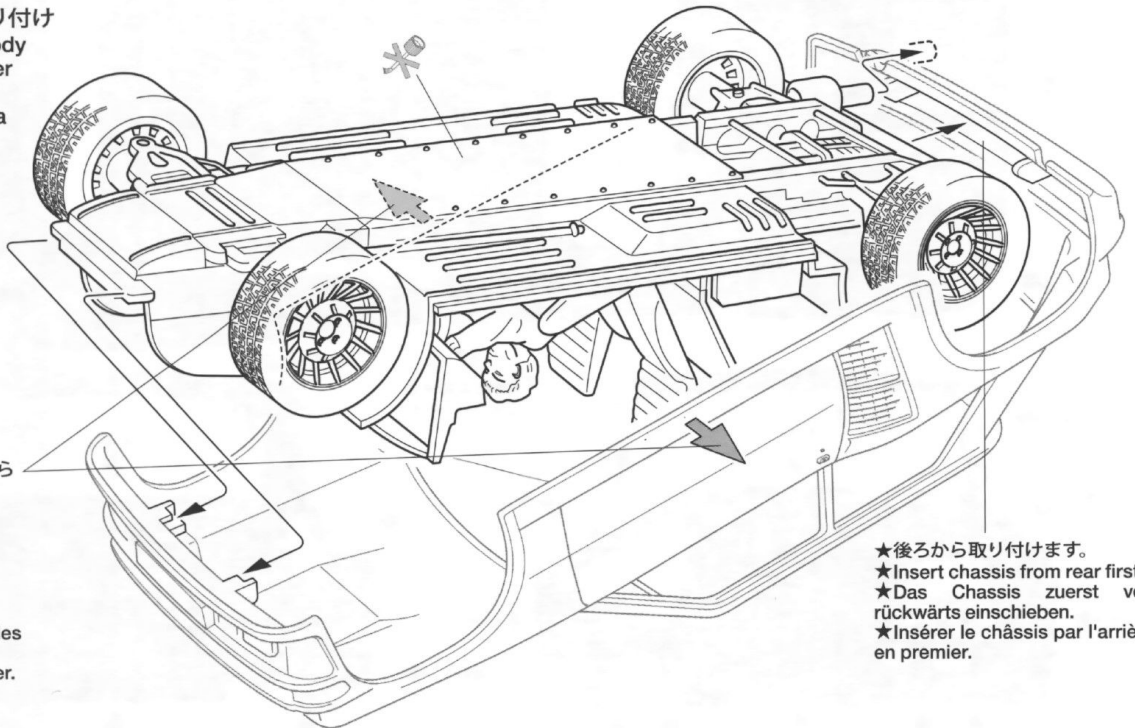

★後ろから取り付けます。
 ★Insert chassis from rear first.
 ★Das Chassis zuerst von rückwärts einschieben.
 ★Insérer le châssis par l'arrière en premier.

11 ヘッドライトの取り付け
 Attaching headlights
 Scheinwerfer-Einbau
 Fixation des phares

《C29》

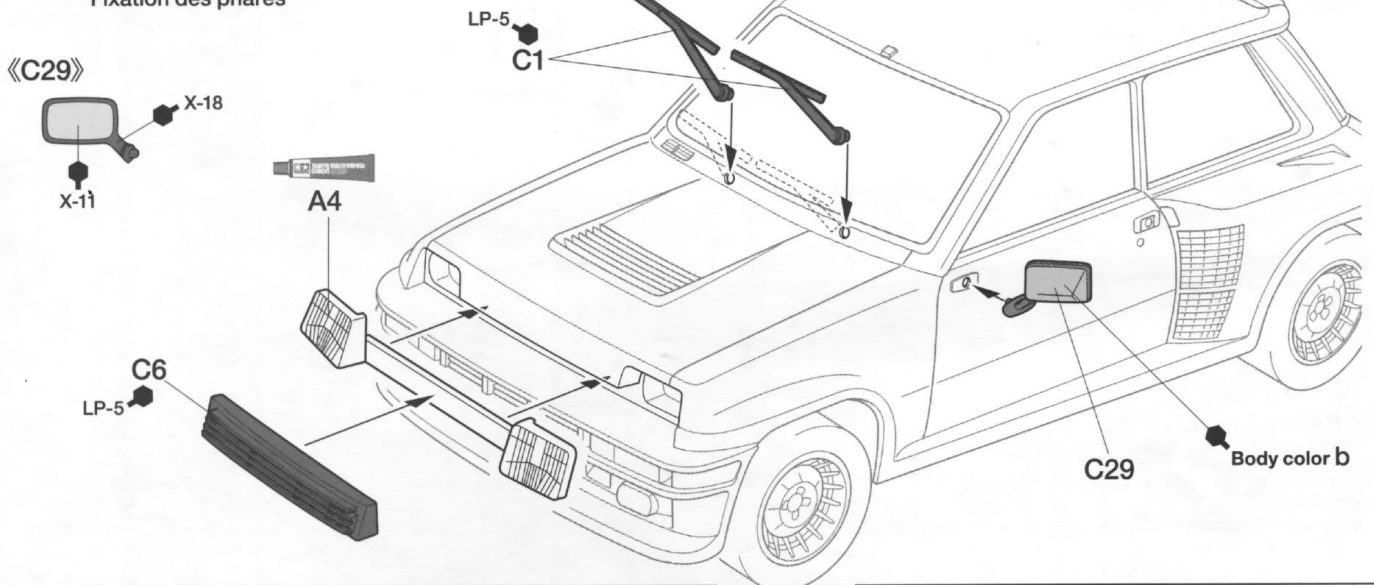

12

テールライトの取り付け
Attaching taillights
Rücklicht-Einbau
Fixation des feux arrière

《A2, A3》

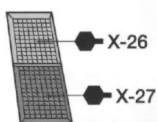

《A1》 Body color b

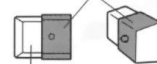

裏面
Reverse
Rückseite
Autre côté } X-11

LP-5
C26

C2
Body color b

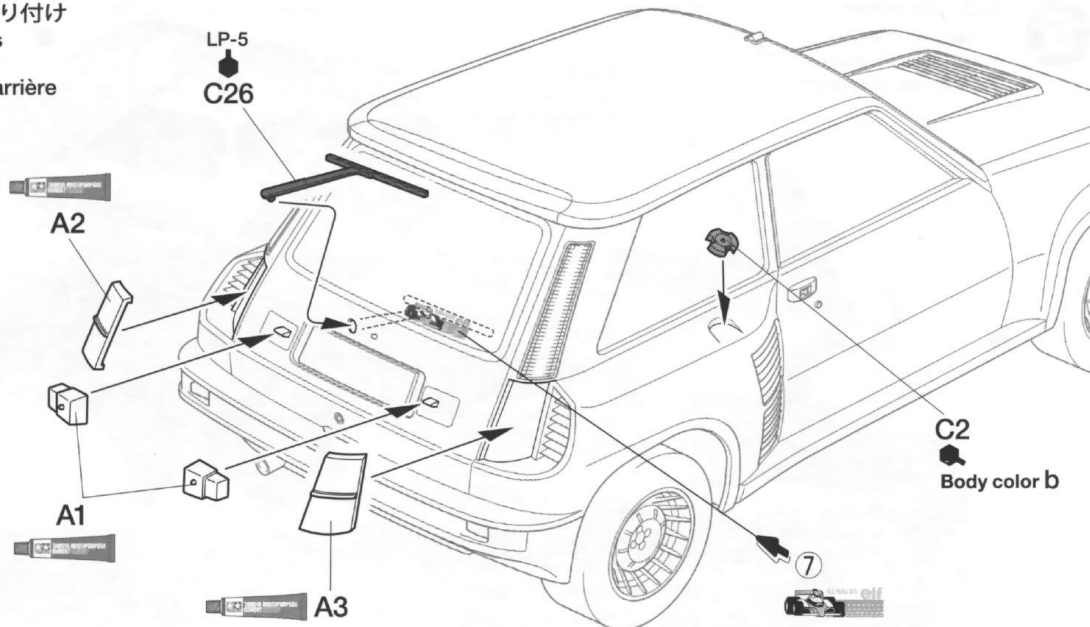

PAINTING & MARKING

A 《ボディ色：ブラック》
Black

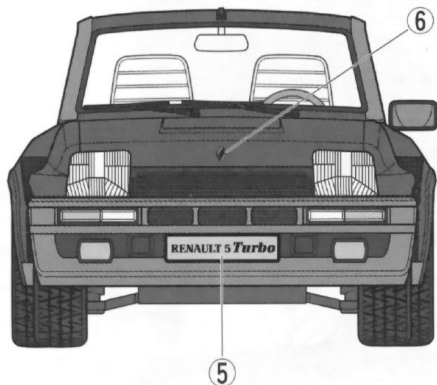

両側
Both sides
Beide Seiten
Des deux côtés } 2

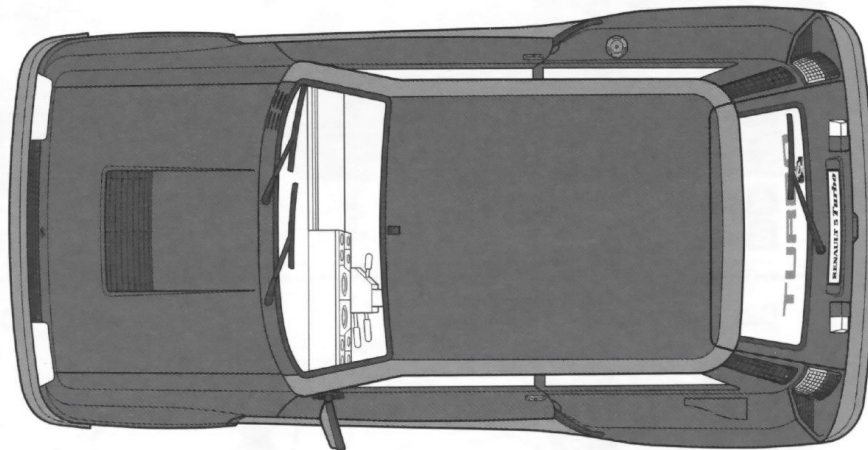
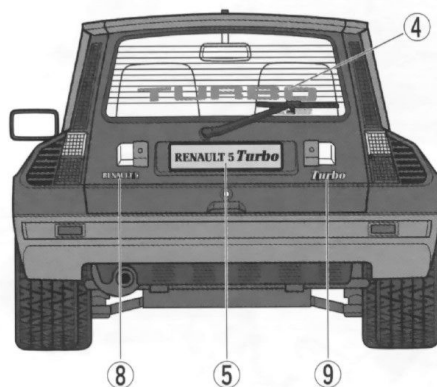
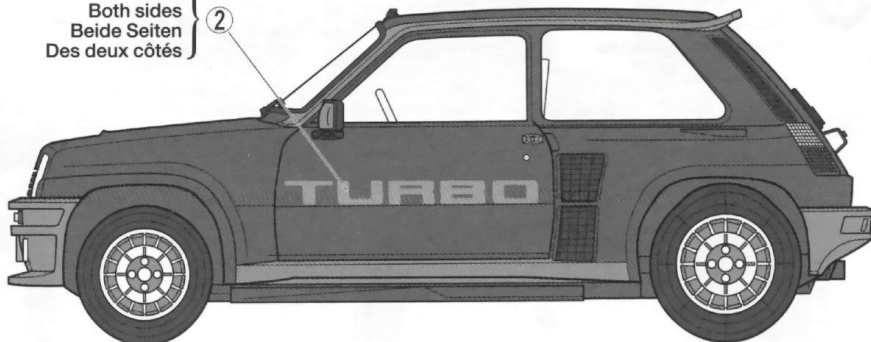

B 《ボディ色：レッド》
Red

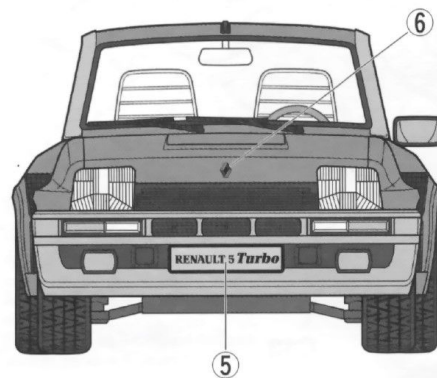

両側
Both sides
Beide Seiten
Des deux côtés } 1

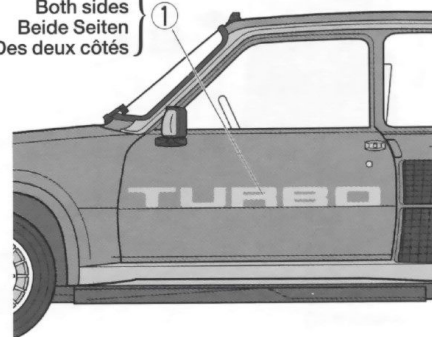
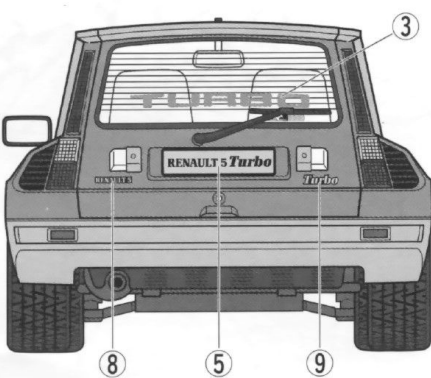

RENAULT 5 TURBO

PAINTING

《ルノー5ターボの塗装》

160馬力を発揮する4気筒ターボエンジンをミッドシップに搭載し、ラリーでの勝利を目指した5ターボには7種類のボディカラーがラインナップされ、車体色に合わせて3種類の内装色が揃っていました。また、前後バンパーやサイドステップ、ルーフスポイラーなどは車体と異なる材質でできていることをアピールするために、車体色よりも少し薄いカラーとなっていました。説明図中では代表的な2種類の車体色と、その内装色との組み合わせを紹介しています。車体裏面や足まわり、内装など細部の塗装は説明図中にタミヤカラーの色番号で示しましたので、参考にしてください。

Painting the Renault 5 Turbo

Powered by a 160hp turbocharged engine,

the Renault 5 Turbo was available in seven body colors; each had a complementary interior scheme chosen from three types. Bumpers, side steps, and roof spoiler were a different material to the body and were given a slightly lighter color. This manual gives instructions for two of the most popular color schemes. Painting instructions for details such as the interior and suspension are indicated during assembly.

Bemalung des Renault 5 Turbo

Von einem 160 Hp Turbomotor befeuert war der Renault 5 Turbo in sieben Farben erhältlich, dabei gab es drei Innenraumfarben. Stossfänger, Seitenstufen und der Dachspoiler sind aus andern Material gefertigt, wie die Karosserie und damit leicht heller. Diese Anleitung zeigt zwei der beliebtesten Farbschemata. Bemalungshinweise für Details wie die Inneneinrich-

tung und die Radaufhängung werden beim Zusammenbau angegeben.

Décoration de la Renault 5 Turbo

Propulsée par un moteur turbocompressé de 160ch, la Renault 5 Turbo était disponible en sept couleurs de carrosserie, chacune assortie d'un intérieur complémentaire choisi parmi trois types. Les pare-chocs, les marchepieds latéraux et le spoiler de toit étaient réalisés dans un matériau différent de celui de la carrosserie et avaient une teinte légèrement plus claire. Ce manuel fournit des instructions pour deux des schémas de couleurs les plus courants. Les instructions de peinture des détails tels que l'intérieur et la suspension sont indiquées lors de l'assemblage.

APPLYING DECALS

《スライドマークの貼り方》

- ①貼りたいマークをハサミで切り抜きます。
- ②マークをぬるま湯に10秒ほどひたしてからタオルなどの布の上に置きます。
- ③台紙のはしを手で持ち、貼るところにマークをスライドさせてモデルに移してください。
- ④指に少し水をつけてマークをぬらしながら、正しい位置にずらします。
- ⑤やわらかな布でマークの内側の気泡を押し出しながら、押しつけるようにして水分をとります。

DECAL APPLICATION

- ①Cut off decal from sheet.
- ②Dip the decal in tepid water for about 10 sec. and place on a clean cloth.
- ③Hold the backing sheet edge and slide decal onto the model.
- ④Move decal into position by wetting decal with finger.

- ⑤Press decal down gently with a soft cloth until excess water and air bubbles are gone.

ANBRINGUNG DES ABZIEHBILDES

- ①Abziehbild vom Blatt ausschneiden.
- ②Das Abziehbild ungefähr 10 Sek. in lauwarmes Wasser tauchen, dann auf sauberen Stoff legen.
- ③Die Kante der Unterlage halten und das Abziehbild auf das Modell schieben.
- ④Das Abziehbild an die richtige Stelle schieben und dabei mit dem Finger das Abziehbild naßmachen.
- ⑤Das Abziehbild leicht mit einem weichen Tuch andrücken, bis überschüssiges

Wasser und Luftblasen entfernt sind.

APPLICATION DES DECALCOMANIES

- ①Découpez la décalcomanie de sa feuille.
- ②Plongez la décalcomanie dans de l'eau tiède pendant 10 secondes environ et poser sur un linge propre.
- ③Retenez la feuille de protection par le côté et glissez la décalcomanie sur le modèle réduit.
- ④Placez la décalcomanie à l'endroit voulu en la mouillant avec un de vos doigts.
- ⑤Pressez doucement la décalcomanie avec un tissu doux jusqu'à ce que l'eau en excès et les bulles aient disparu.

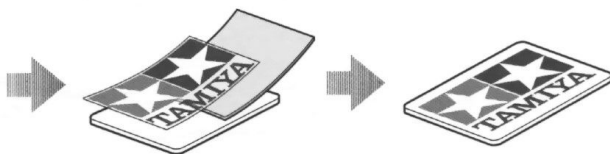

部品請求について

For use in Japan only!

★部品をなくしたり、こわした方は、このステッカーが貼られたカスタマーサービス取次店でご注文いただけます。また、当社カスタマーサービスに直接ご注文する場合は、右記の方法でご注文することができます。詳しくは当社カスタマーサービスまでお問い合わせください。



《お支払い方法》

タミヤカード（クレジットカード）、代金引換（代引き）の2通りがあります。どちらの方法もタミヤホームページ内、カスタマーサービスのページにご注文フォームがありますので、そちらからご注文できます。また、電話でもお受けいたします。代金引換の場合は、パーツ代金に加えて代引き手数料をご負担いただけます。

《カスタマーサービスアドレス》

www.tamiya.com/japan/customer/

「タミヤ カスタマーサービス」で検索!!

《住所》 〒422-8610 静岡市駿河区恩田原3-7
株式会社タミヤ カスタマーサービス係

《お問い合わせ電話番号》
静岡 054-283-0003

東京 03-3899-3765（静岡へ自動転送）

※電話番号をお確かめの上、おかけ間違いのないようお願いいたします。

送料、タミヤカード入会、代引き手数料についてはホームページをご確認ください。



ルノー 5 ターボ

ITEM 24368

★本体価格（税抜き）は2024年4月現在のものです。諸事情により変更となる場合があります。★ご購入の際は本体価格に消費税を加えてご注文ください。（小数点以下は切り捨て）

部品名	本体価格	部品コード
ボディ	580円	10332057
シャーシ	440円	19332462
Aパーツ	440円	19002088
Bパーツ	480円	10002042
Cパーツ	640円	19007681
タイヤ袋(金具、ポリキャップ含む)	520円	19406468
ポリキャップ(x10)	200円	19442022
マーク	380円	19492267
説明図	320円	11057781

AFTER MARKET SERVICE CARD

When purchasing replacement parts, please take or send this form to your local Tamiya dealer so that the parts required can be correctly identified. Please note that specifications, availability and price are subject to change without notice.

Parts code	ITEM 24368
10332057	Body
19332462	Chassis
19002088	A Parts
10002042	B Parts
19007681	C Parts
19406468	Tire Bag (Metal Parts, Poly Caps included)
19442022	Poly Cap (x10)
19492267	Decals
11057781	Instructions

1/24 Sports Car

www.tamiya.com