

# Honda CITY TURBO



1/24 SPORTS CAR SERIES NO.369

# CITY



1/24スポーツカーシリーズNO.369

## Honda シティターボ

First sold at the end of 1981, the Honda City was a rather unique proposition, a lively car sporting quite a tall profile yet budget friendly on account of its relatively small engine. Honda followed up on its success in September 1982 by adding the City Turbo, a model with a 1,231cc inline-four engine and a turbocharger that was a collaboration between Honda and the Japanese maker Ishikawajima-Harima Heavy Industries whose 0.75kg/cm<sup>2</sup> of pressure was a number unrivalled by other cars of its day. Honda's own PGM-FI fuel injection system was also installed, and the City Turbo's 100hp and 15.0kg/m maximum torque rivalled 1.8-liter cars of its day. To handle the increase in power its upgraded strut suspension used progressive springs, and stabilizers front and rear gave

Erstmals verkauft im Jahr 1981 war der Honda City Turbo ein einzigartiges, sportliches aber geräumiges Fahrzeug das zugleich sparsam wegen seines kleinen Motors war. Honda erweiterte den Erfolg im Jahr 1982 mit dem Erscheinen des City Turbo, einem Modell mit einem 1.231ccm Reihenvierzylinder mit Turbolader, der aus der Zusammenarbeit mit Ishikawajima-Harima Heavy Industries mit Honda stammte und mit 0,75kg/cm<sup>2</sup> einen in der Klasse unerreichten Wert erzielte. Das Einspritzsystem PGM-FI von Honda wurde eingebaut und verhalf dem Fahrzeug zu einer Motorleistung von 100hp und einem Drehmoment von 15kg/m und war auf Augenhöhe mit 1,8l Fahrzeugen dieser Zeit. Um mit der erhöhten Motorleistung zurechtzukommen wurde die Radaufhängung mit progressive Federn ausgestattet und mit den Stabilisatoren

Commercialisée à partir de fin 1981, la Honda City était un concept assez unique, une voiture au profil assez haut, mais financièrement intéressante grâce à son moteur relativement petit. Honda poursuivit sur sa lancée en septembre 1982 avec la City Turbo, modèle doté d'un moteur quatre cylindres en ligne de 1.231cm<sup>3</sup> et d'un turbocompresseur issu d'une collaboration entre Honda et le fabricant japonais Ishikawajima-Harima Heavy Industries, dont la pression de 0,75 kg/cm<sup>2</sup> était inégalée par les autres voitures du moment. Le système d'injection PGM-FI propre à Honda était également installé, et les 100ch et le couple maximum de 15,0kg/m de la City Turbo rivalisaient avec les voitures de 1,8 litres de l'époque. Pour supporter l'augmentation de puissance, la suspension à jambes de force améliorée était associée à des ressorts progressifs et des barres stabilisatrices à l'avant et à l'arrière. Il en

1981年末に発表され、背の高いユニークな「トールボーイ」スタイルとキビキビした走り、小排気量ならではの経済性でたちまち人気となったHonda シティ。一大ブームを巻き起こしたこのシティに、82年9月に加わったのがターボ仕様です。エンジンはシリンダーヘッドやヘッドカバーに高品質な素材を使用した1231ccの水冷直列4気筒。ターボチャージャーはHondaとIHIの共同開発で誕生した、1分間に18万回転、当時の無鉛ガソリン車では世界最高の過給圧、0.75kg/cm<sup>2</sup>を発揮する高性能ユニットです。Honda独自の電子制御燃料噴射システム「PGM-FI」を装備して、最高出力100馬力、最大トルク15.0kg/mを発揮。同年代の1.8リッター車並みの性能を手に入れました。また、パワーに合わせて足まわりもアップデート。前後ストラットの4輪独立サスペンションは、コイルスプリング上部の径が太く、下部になるにつれて細くなるプログレッシブタイプを採用。前後にスタビライザーを装着し、安

a steady, comfortable ride, while it was the first car in its class to feature ventilated disc brakes (at the front). Looks-wise the City Turbo was a treat too, with a conspicuous power bulge in the middle of the hood, an off-center honeycomb grille and fog lamps inset into its bumper, as well as prominent side moldings with a red stripe. A trip inside the car did not disappoint either, with striking visual motifs such as a digital speedometer inlaid in the analog tachometer and trendy boost gauge graphics; bucket seats and the three-spoke steering wheel added a quintessentially sporty touch. It is little surprise that this stunning Japanese hot hatch was such a hit with young drivers in particular.

orne und hinten ergab sich ein homogenes und komfortables Fahrverhalten, zudem war das Fahrzeug das erste seiner Klasse mit innenbelüfteten Bremsscheiben vorne. Auch vom Aussehen her war der City Turbo auffällig mit seiner kraftvollen Lufthutze in der Mitte der Motorhaube, einem asymmetrischen Kühlergrill mit wabenförmiger Struktur und den in den Frontstoßfänger integrierten Nebelscheinwerfern, sowie Seitenschwellern mit roten Streifen. Eine Reise ins Innere des Autos war gleichfalls ohne Enttäuschung mit visuellen Reizen, wie einem Digitaltacho integriert in die analoge Anzeige und trendige Ladedruckanzeigen; Schalensitze und ein 3-Speichen Lenkrad vervollständigten den sportlichen Look. Es ist keine Überraschung, dass das kleine, sportliche Auto besonders bei den jungen Leuten beliebt war.

résultait un comportement stable et un bon confort, et elle était la première voiture de sa catégorie équipée de freins à disques ventilés (à l'avant). Esthétiquement, la City Turbo était séduisante, avec un gros renflement au milieu du capot, une calandre en nid d'abeille décentrée et des phares antibrouillard intégrés au pare-chocs, ainsi que des moulures latérales proéminentes avec une bande rouge. L'intérieur de la voiture ne décevait pas non plus, avec un compteur de vitesse numérique incrusté dans le tachymètre analogique et des graphiques de suralimentation; les sièges baquets et le volant à trois branches ajoutaient une touche de sportivité supplémentaire. Il n'est pas surprenant que cette étonnante voiture japonaise à hayon ait connu un tel succès auprès des jeunes conducteurs en particulier.

定した走りはもちろん、優れた乗り心地と高い走行性能を実現します。また、前輪には当時クラス初となるベンチレーテッドディスクブレーキを装備し、制動力にも磨きをかけています。さらに、スタイルもいっそう精悍に変身。ターボパワーを象徴するボンネットのパワーバルジをはじめ、非対称のハニカムフロントグリルやフォグランプ内蔵バンパー、赤いラインが入ったワイドプロテクターなどでぐっと引き締まった姿も印象的です。そして、ターボ車ならではの装備が光る車内も注目。大きなアナログ式タコメーターの内側にはデジタル表示のスピードメーターを配置し、ブースト計は視認性に優れたグラフィックタイプ。太巻きの小径3スポートステアリングやバケット形状のシートなど、スポーツ性あふれるアイテムがふんだんに盛り込まれました。ハイテクなメカと遊び心をたっぷり詰め込んだシティターボは、和製ホットハッチとして若い世代を中心に大きな人気を獲得したのです。

## READ BEFORE ASSEMBLY

**注意** ●このキットは組み立てモデルです。作る前に必ず説明書を最後までお読みください。また小学生などの低年齢の方が組み立てるときは、保護者の方もお読みください。また接着剤や塗料は、必ずプラスチック用をお使いください。(別売) ●工具の使用には十分注意してください。特にナイフ、ニッパーなどの刃物によるケガや事故に注意してください。●接着剤や塗料は使用する前にそれぞれの注意書きをよく読み、指示に従って正しく使用し、使用するときは換気に十分注意してください。●小さなお子様のいる所での作業はやめてください。小さな部品の飲み込みや、ビニール袋をかぶつての窒息などの危険な状況が考えられます。●部品の先端が尖っている場合があります。取り扱いに注意してください。

**CAUTION** ●Read carefully and fully understand the instructions before commencing assembly. A supervising adult should also read the instructions if a child assembles the model. ●When assembling this kit, tools including knives are used. Extra care should be taken to avoid personal injury. ●Read and follow the instructions supplied with paint and/or cement, if used (not included in kit). Use plastic cement and paints only. ●Keep out of reach of small children. Children must not be allowed to put any parts in their mouths or pull vinyl bags over their heads. ●Some parts have sharp edges. Take care when handling.

**VORSICHT** ●Bevor Sie mit dem Zusammenbau beginnen, sollten Sie alle Anweisungen gelesen und verstanden haben. Falls ein Kind das Modell zusammenbaut, sollte ein beaufsichtigender Erwachsener die Bauanleitung ebenfalls gelesen haben. ●Beim Zusammenbau dieses Bausatzes werden Werkzeuge einschließlich Messer verwendet. Zur Vermeidung von Verletzungen ist besondere Vorsicht angebracht. ●Wenn Sie Farben und/oder Kleber verwenden (nicht im Bausatz enthalten), beachten und befolgen Sie die dort beiliegenden Anweisungen. Nur Klebstoff und Farben für Plastik verwenden. ●Bausatz von kleinen Kindern fernhalten. Kindern darf keine Möglichkeit gegeben werden, irgendwelche Teile in den Mund zu nehmen oder sich Plastiktüten über den Kopf zu ziehen. ●Einige Teile haben scharfe Kanten. Passen Sie bei der Benutzung entsprechend auf.

**PRECAUTIONS** ●Bien lire et assimiler les instructions avant de commencer l'assemblage. La construction du modèle par un enfant doit s'effectuer sous la surveillance d'un adulte. ●L'assemblage de ce kit requiert de l'outillage, en particulier des couteaux de modélisme. Manier les outils avec précaution pour éviter toute blessure. ●Lire et suivre les instructions d'utilisation des peintures et ou de la colle, si utilisées (non incluses dans le kit). Utiliser uniquement une colle et des peintures spéciales pour le polystyrène. ●Garder hors de portée des enfants en bas âge. Ne pas laisser les enfants mettre en bouche ou sucer les pièces, ou passer un sachet vinyl sur la tête. ●Certains pièces du modèle ont des rebords acérés. Manipuler avec précaution.

## RECOMMENDED TOOLS

### 《用意する工具》

Recommended tools  
Benötigtes Werkzeug  
Outillage nécessaire

接着剤 (プラスチック用)  
Cement  
Kleber  
Colle



ピンセット  
Tweezers  
Pinzette  
Précèlles

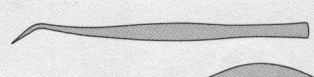

ニッパー  
Side cutters  
Seitenschneider  
Pincès coupantes

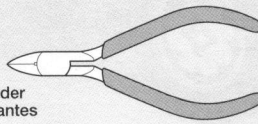

カッター  
Modeling knife  
Modelliermesser  
Couteau de  
modéliste

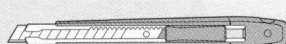

多用接着剤(クリヤー)  
Multipurpose Cement (Clear)  
Mehrzweckkleber (Klar)



## PAINTS REQUIRED

●塗装指示のマークです。タミヤカラーのカラーナンバーで指示しました。

This mark denotes numbers for Tamiya Paint colors.

TS-14 ●ブラック / Black / Schwarz / Noir (LP-1)

TS-16 ●イエロー / Yellow / Gelb / Jaune (LP-8)

TS-7 ●レーシングホワイト / Racing white / (LP-39) Renn-Weiß / Blanc racing

TS-86 ●ビュアーレッド / Pure red / Reines Rot / (LP-7) Rouge pur

LP-2 ●ホワイト / White / Weiß / Blanc

LP-4 ●フラットホワイト / Flat white / Matt Weiß / Blanc mat

LP-5 ●セミアグロスブラック / Semi-gloss black / Seidenglanz Schwarz / Noir satiné

LP-6 ●ビュアーブルー / Pure blue / Reines Blau / Bleu pur

LP-22 ●フラットベース / Flat base / Mattierungsmittel / Produit mattant

LP-50 ●ブライトレッド / Bright red / Leuchtrot / Rouge brillant

LP-78 ●フラットブルー / Flat blue / Matt Blau / Bleu mat

X-1 ●ブラック / Black / Schwarz / Noir

X-6 ●オレンジ / Orange / Orange / Orange

X-7 ●レッド / Red / Rot / Rouge

X-8 ●レモンイエロー / Lemon yellow / Zitronengelb / Jaune citron

X-11 ●クロムシルバー / Chrome silver / Chrom-Silber / Aluminium chromé

X-12 ●ゴールドリーブ / Gold leaf / Gold Glänzend / Doré

X-18 ●セミアグロスブラック / Semi-gloss black / Seidenglanz Schwarz / Noir satiné

X-26 ●クリヤーオレンジ / Clear orange / Klar-Orange / Orange translucide

X-27 ●クリヤーレッド / Clear red / Klar-Rot / Rouge translucide

XF-1 ●フラットブラック / Flat black / Matt Schwarz / Noir mat

XF-16 ●フラットアルミ / Flat aluminum / Matt Aluminium / Aluminium mat

### 《マスクシールのはり方》

●ウインドウ部品を塗装するときはマスクシールを使用します。

①指示されたマスクシールをはがし、ウインドウの彫刻にあわせて内側からはります。隙間から塗料が入らないようしっかりとります。

②説明書の中で指示された部分をタミヤカラーで内側から塗装してください。

③塗料が完全に乾ききる前にマスクシールをはがします。

### MASKING STICKERS

●Use masking stickers to protect windows

when painting.

①Refer to instructions and mask off windows from inside using masking stickers included in kit.

②Paint indicated areas from inside.

③Remove masking stickers before paint has completely dried.

### ABKLEBER

●Für das Lackieren die Fenster mit Abklebern abdecken.

①Die Fenster von innen unter Verwendung der im Bausatz enthaltenen Abkleber abdecken.

②Angezeigte Bereiche von innen lackieren.

③Aufkleber vor dem endgültigen Trocknen der Farbe abziehen.

### MASQUES

●Utiliser les masques adhésifs pour protéger les vitres pendant la mise en peinture.

①Se reporter aux instructions pour cacher les vitres par l'extérieur au moyen des masques fournis.

②Peindre par l'intérieur les parties indiquées.

③Enlever les masques avant séchage complet de la peinture.



## MOTOCOMPO ASSEMBLY

**注意!**  
NOTICE

★モトコンポは収納状態と使用状態が選べます。どちらか1つを選んでください。また、モトコンポのボディカラーは下表からどれか1色を選んでください。

★Choose whether to assemble the Motocompo scooter folded away or ready to ride. Select a body color from the table below.

★Wählen Sie, ob der Motocompo Scooter zusammengeklappt oder gebrauchsfertig ist. Wählen Sie eine der unten stehenden Farben.

★Choisissez d'assembler le scooter Motocompo plié ou prêt à rouler. Sélectionnez une couleur de carrosserie dans le tableau ci-dessous.

| ボディカラー<br>Body Color   | デイジーイエロー<br>Daisy yellow | シェトランドホワイト<br>Shetland white | カリビアンレッド<br>Caribbean red |
|------------------------|--------------------------|------------------------------|---------------------------|
| タミヤカラー<br>Tamiya Color | TS-16<br>(LP-8)          | TS-7<br>(LP-39)              | TS-86<br>(LP-7)           |

### 《収納状態》

Folded away  
Zusammengeklappt  
Plié

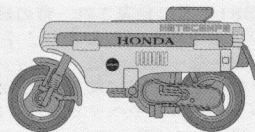

### 《使用状態》

Ready to ride  
Fahrfertig  
Prêt à rouler

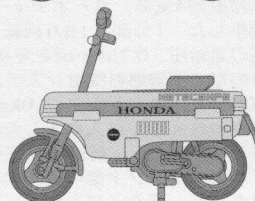

# 1

モトコンポの組み立て  
Motocompo Scooter  
Scooter Motocompo

Body color .....

- ★この文字で指示された部分はボディカラーで塗装します。
- ★Paint these parts using body color.
- ★Diese Teile in Karosseriefarbe lackieren.
- ★Peindre ces pièces dans la teinte de la carrosserie.

《収納状態》  
Folded away  
Zusammengefaltet  
Plié

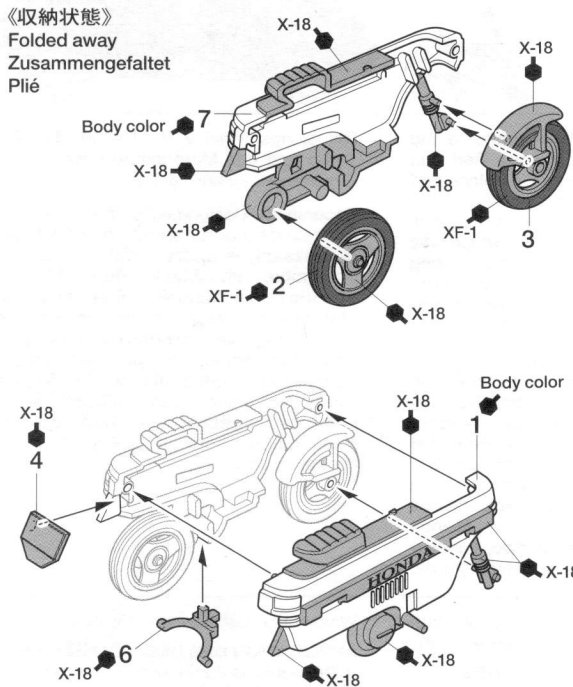

《使用状態》  
Ready to ride  
Fahrfertig  
Prêt à rouler

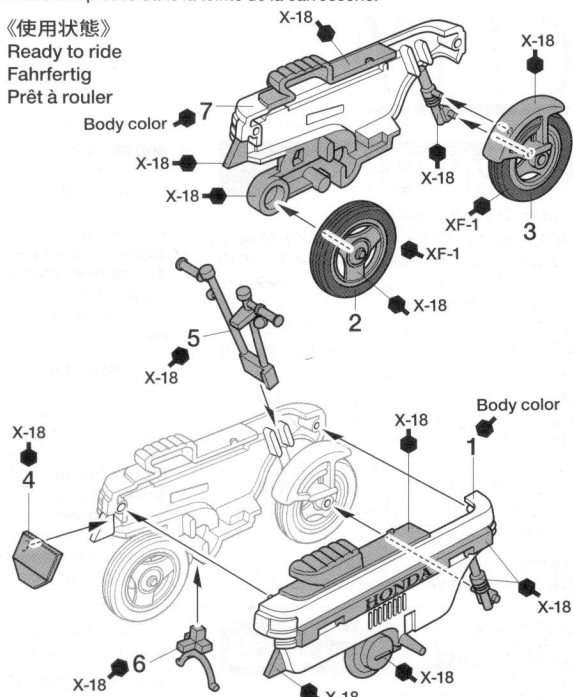

## PAINTING & MARKING

- ★カリビアンレッドの時は(25)、(27)、(29)を使用してください。
- ★Use (25), (27) and (29) for Caribbean red.
- ★Benutzen Sie (25), (27) und (29) für Karibischrot.
- ★Utiliser (25), (27) et (29) pour le rouge caraïbe.

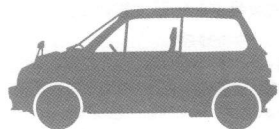
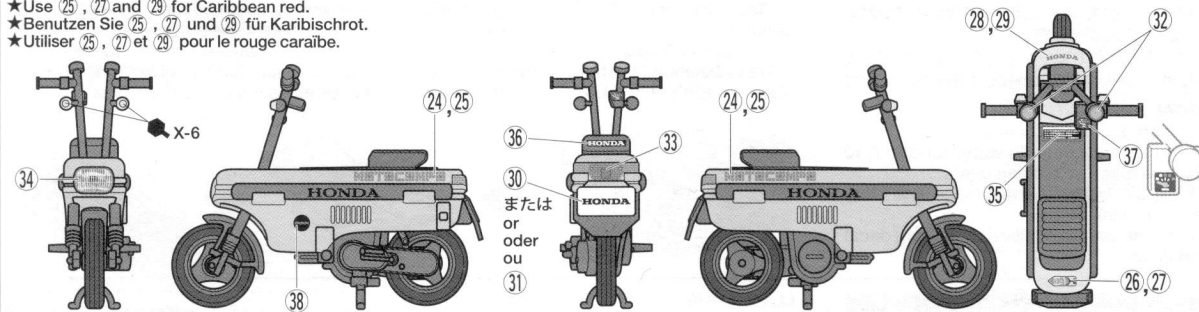

## CITY TURBO ASSEMBLY

《使わない部品》 / Not used. .... A6, A10, B6, B15  
Nicht verwenden. / Non utilisées.

**注意!**  
NOTICE

ボディカラーは右記の3色から選びます。

★組み立てる前に右のA、B、Cからどれか1色を選びます。また、内装色はボディカラーによって異なるので、図中の指示に従って塗装してください。

★Choose one marking option from A, B and C. Interior color varies according to body color; paint the model following the relevant instructions.

★Wählen Sie eine der Gestaltungsoptionen A, B oder C. Die Innenraumfarbe verändert sich je nach Aussehenfarbe. Beim Bemalen die entsprechenden Anweisungen der Bauanleitung befolgen.

★Choisissez une option de marquage parmi les options A, B et C. La couleur intérieure varie en fonction de la couleur de la carrosserie ; peignez le modèle en suivant les instructions correspondantes.

|          | ボディカラー<br>Body Color                | タミヤカラー<br>Tamiya Color |
|----------|-------------------------------------|------------------------|
| <b>A</b> | ブラックバーンメタリック<br>Black burn metallic | TS-14<br>(LP-1)        |
| <b>B</b> | ビクトリアレッド<br>Victoria red            | TS-86<br>(LP-7)        |
| <b>C</b> | マルセイユブルー<br>Marseilles blue         | LP-2 : 2<br>+LP-6 : 1  |

**A** 《ブラックバーンメタリック》  
Black burn metallic

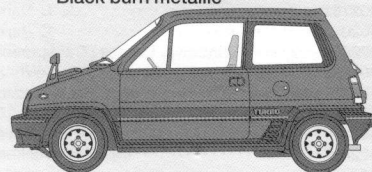

**B** 《ビクトリアレッド》  
Victoria red

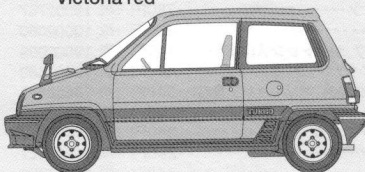

**C** 《マルセイユブルー》  
Marseilles blue

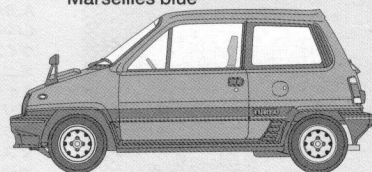

2

《フロントホイール》

Front wheels  
Vorderräder  
Roues avant

- ★2個作ります。
- ★Make 2.
- ★2 Satz anfertigen.
- ★Faire 2 jeux.



このマークの部品は接着しません。  
Do not cement.  
Nicht kleben.  
Ne pas coller.

《リアホイール》

Rear wheels  
Hinterräder  
Roues arrière

- ★2個作ります。
- ★Make 2.
- ★2 Satz anfertigen.
- ★Faire 2 jeux.

タイヤ  
Tire  
Reifen  
Pneu

C2

タイヤ  
Reifen  
Pneu

C1

- ★X-1, X-7, X-12の中から選びます。
- ★Paint with X-1, X-7 or X-12.
- ★Bemalen mit X-1, X-7 oder X-12.
- ★Peindre avec X-1, X-7 ou X-12.

ポリキャップ  
Poly cap  
Kunststoff-Nabe  
Bague souple

《C1》《C2》

3

シャーシの塗装 《B14》

Chassis  
Châssis

- 混合色について (例) LP-22 : 3 + LP-50 : 10
- 左記の場合は、各色を3: 10の比率で調色します。
- Instruction shows paint mixing ratio.
- Die Anleitung zeigt das Mischungsverhältnis der Farben an.
- Les instructions indiquent les proportions des mélanges.

A B : LP-22 : 3 + LP-50 : 10 C : LP-4 : 5 + LP-78 : 1

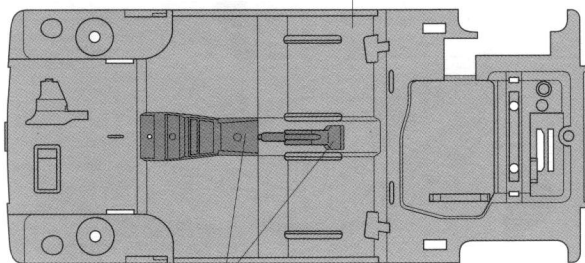

X-18

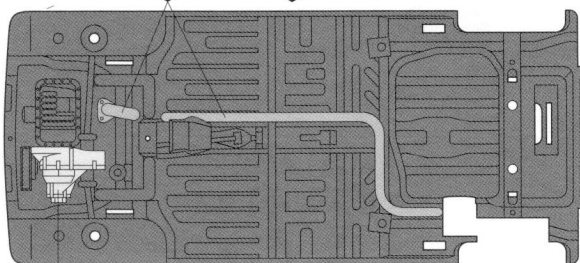

XF-16

4

フロントサスペンションの組み立て

Front suspension  
Vorderradaufhängung  
Suspension avant

B14

ポリキャップ  
Poly cap  
Kunststoff-Nabe  
Bague souple

B11  
LP-5

B10  
LP-5

X-1  
A3

LP-5  
A5

- ★上下に注意。
- ★Note direction.
- ★Auf richtige Platzierung achten.
- ★Noter le sens.

ポリキャップ  
Poly cap  
Kunststoff-Nabe  
Bague souple

リベット  
Rivet  
Niet

フロントホイール  
Front Wheel  
Vorderer Rad  
Roue avant

フロントホイール  
Front Wheel  
Vorderer Rad  
Roue avant

リベット  
Rivet  
Niet

**5** リヤサスペンションの取り付け  
 Attaching rear suspension  
 Hinterradaufhängung-Einbau  
 Fixation de la suspension arrière

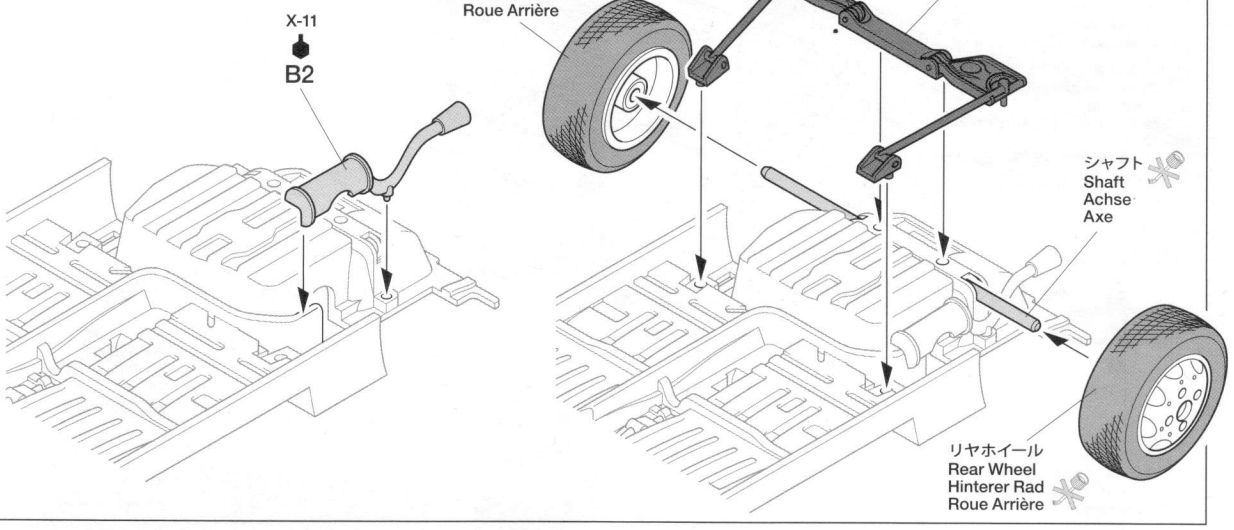

**6** リヤシートの取り付け  
 Attaching rear seats  
 Rücksitze einbauen  
 Fixation des sièges arrière

指示の番号のスライドマークを貼ります。  
 Number of decal to apply.  
 Nummer des Abziehbildes, das anzubringen ist.  
 Numéro de la décalcomanie à utiliser.

指示の部分を切り取ります。  
 Cut off.  
 Wegschneiden.  
 Découper.

《A9》 AB: LP-22:3 C: LP-4:5  
 +LP-50:10 +LP-78:1

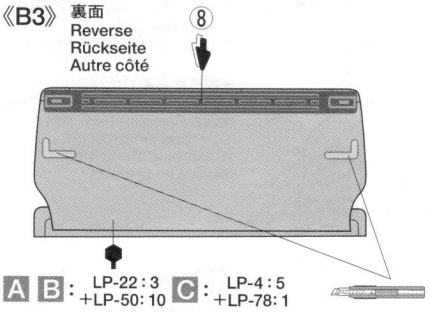
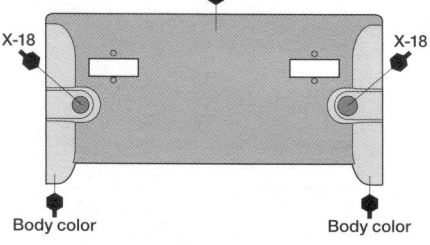

AB: LP-22:3 C: LP-4:5  
 +LP-50:10 +LP-78:1

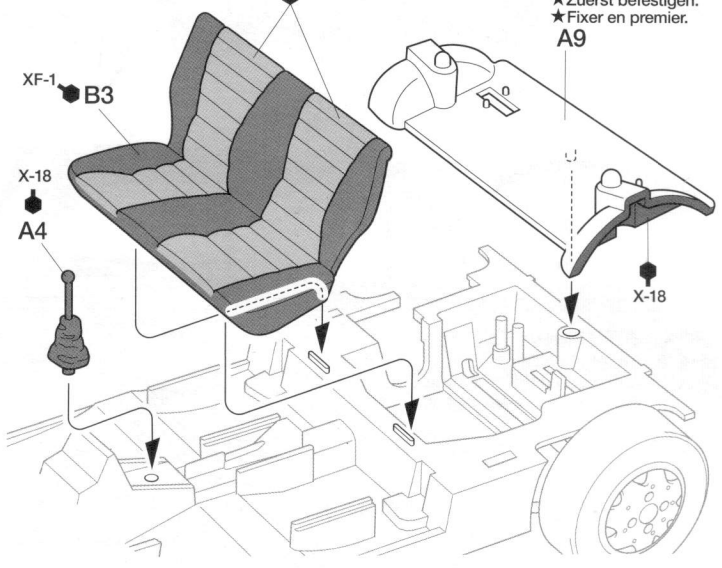

**7** 《フロントシート》  
 Front seats  
 Vordersitze  
 Sièges avant

★2個作ります。  
 ★Make 2.  
 ★2 Satz anfertigen.  
 ★Faire 2 jeux.

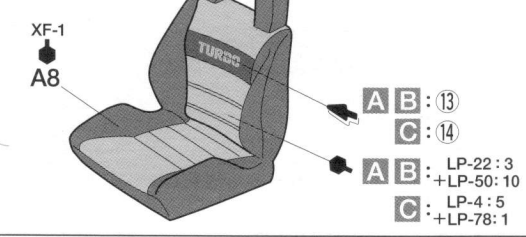

《ダッシュボード》  
 Dashboard  
 Armaturenbrett  
 Tableau de bord

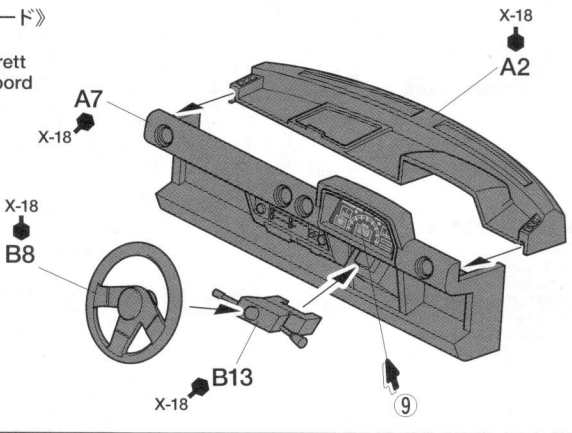

**8** ダッシュボードの取り付け  
 Attaching dashboard  
 Armaturenbrett-Einbau  
 Fixation du tableau de bord

《ドライバー》  
 Driver figure  
 Fahrerfigur  
 Figurine de pilote

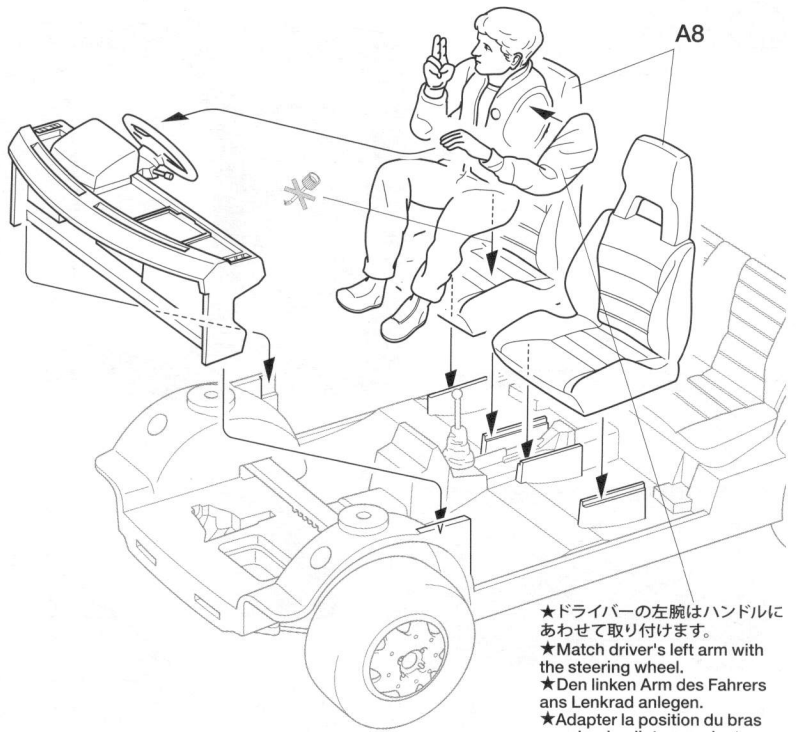

- ★ドライバー人形は自由に塗装してください。
- ★Paint the driver figure as you like.
- ★Bemalen Sie die Fahrerfigur nach Belieben.
- ★Peindre la figurine du pilote comme souhaité.

- ★ドライバーの左腕はハンドルにあわせて取り付けます。
- ★Match driver's left arm with the steering wheel.
- ★Den linken Arm des Fahrers ans Lenkrad anlegen.
- ★Adapter la position du bras gauche du pilote au volant.

**9** ドア内張りの取り付け  
 Attaching interior door panels  
 Einbau der inneren Türverkleidung  
 Fixation des panneaux intérieurs de portières

B4

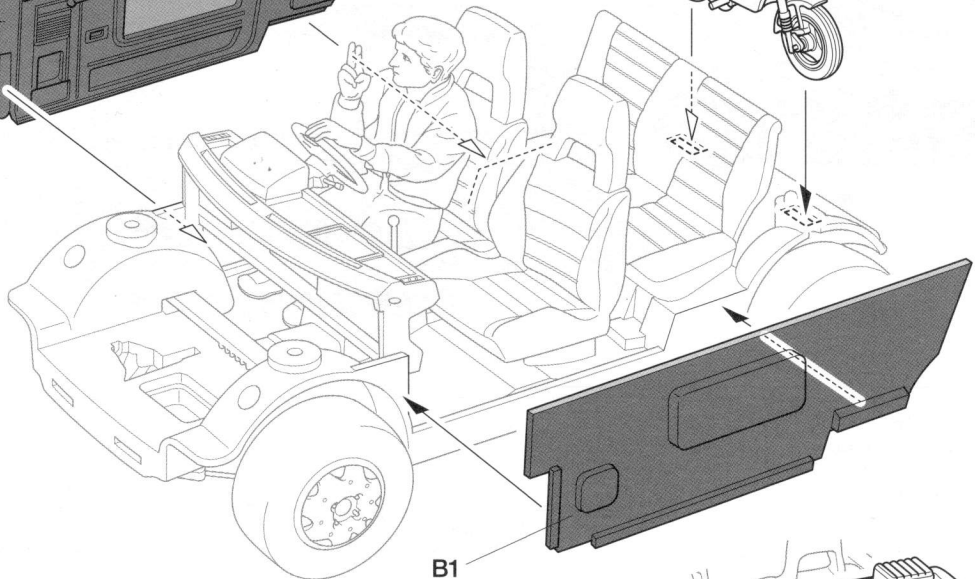
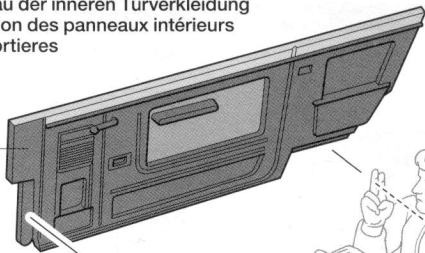

モトコンボ (収納状態)  
 Motocompo (folded away)  
 Motocompo (zusammengefalted)  
 Motocompo (plié)

B1

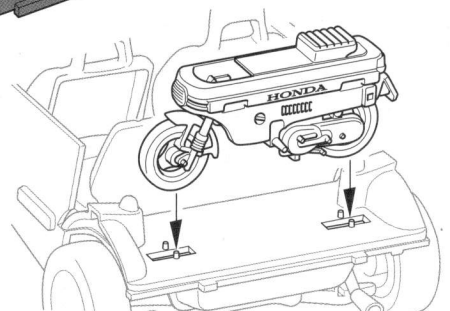

Body color

- |          |          |               |
|----------|----------|---------------|
| <b>A</b> | <b>B</b> | LP-22 : 3     |
|          |          | : +LP-50 : 10 |
| <b>C</b> |          | LP-4 : 5      |
|          |          | : +LP-78 : 1  |

《B1, B4》

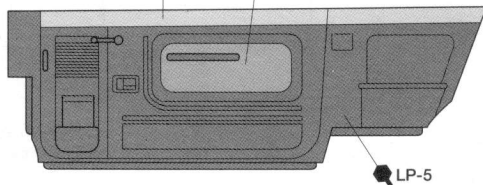

# 10

## ボディの塗装 Painting body Bemalung der Karosserie Peinture de la carrosserie

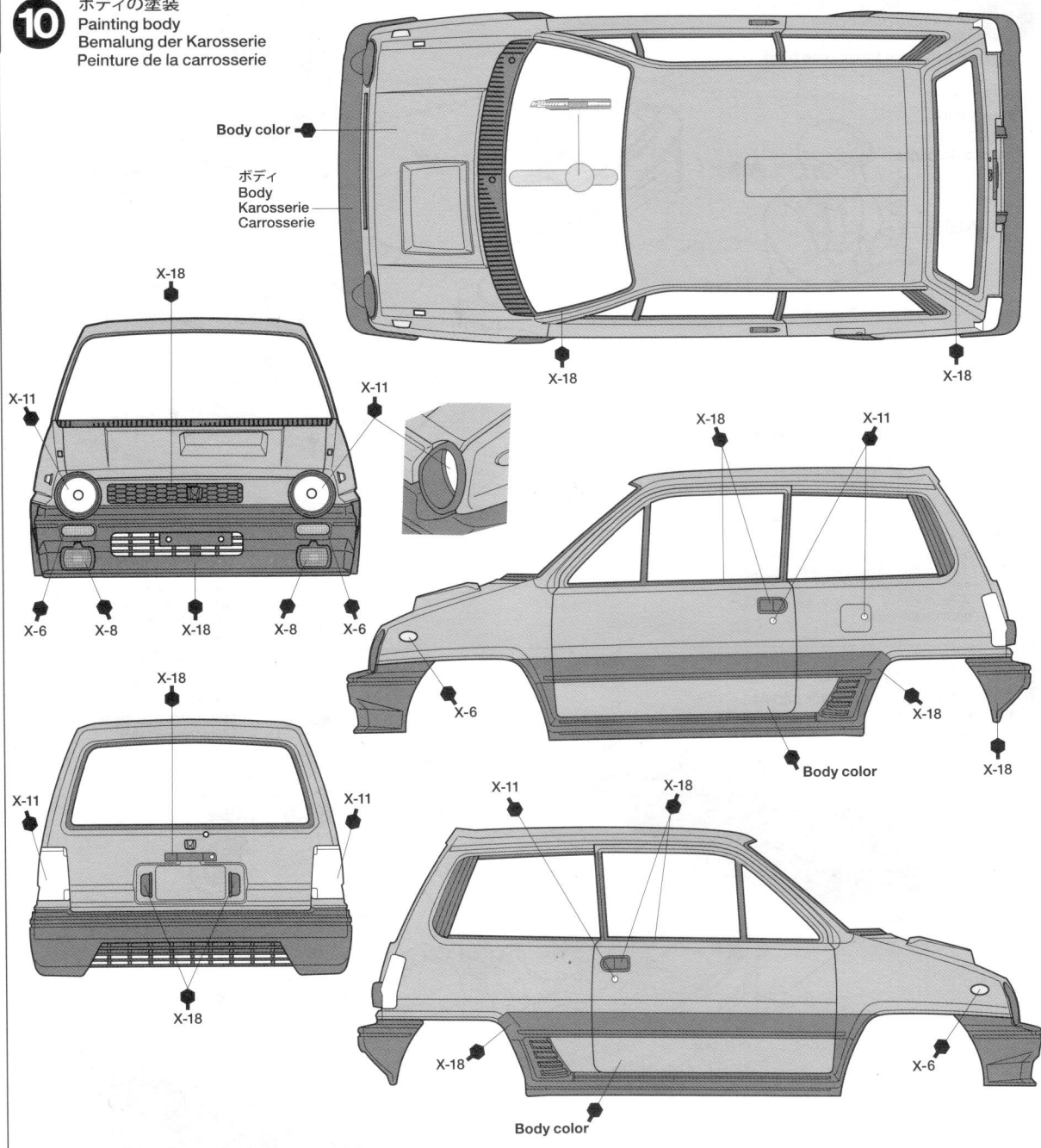

# 11

## ウインドウの塗装 Painting windows Bemalung der Scheiben Peinture des vitres

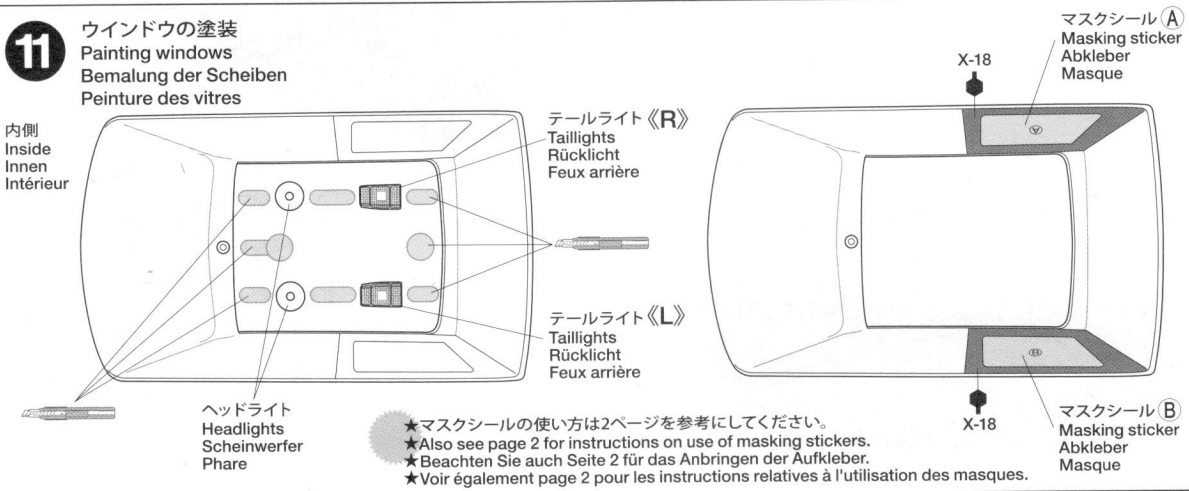

## 12 ウィンドウの取り付け Attaching windows Scheiben-Einbau Fixation des vitres



多用途接着剤で接着します。  
Attach using Tamiya Multipurpose  
Cement (Clear).  
Anbau mit Tamiya Mehrzweckkle-  
ber (Klar).  
Fixer avec la Tamiya Multipurpose  
Cement (Clear).

《B9》

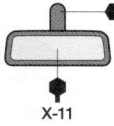

LP-4 : 20  
+LP-5 : 1

X-11

テールライト  
Taillights  
Rücklicht  
Feux arrière

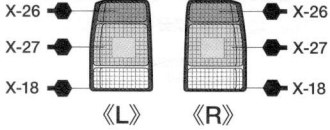

《L》

《R》

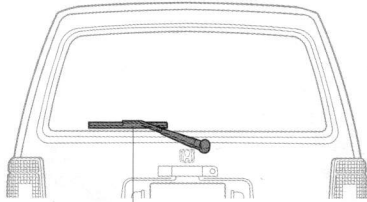

B7

B9

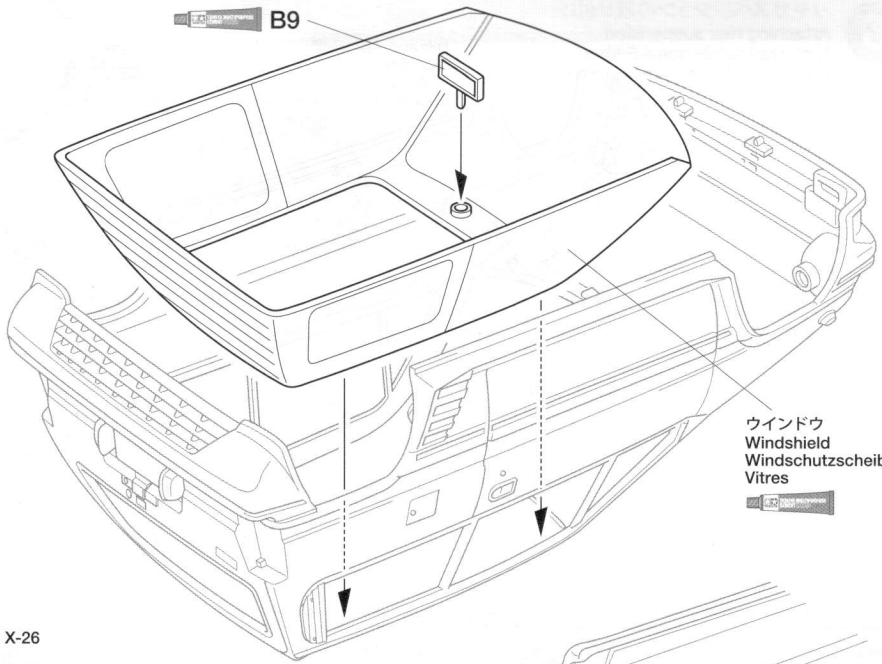

ウィンドウ  
Windshield  
Windschutzscheibe  
Vitres



《R》

《R》

X-18 B7

《L》

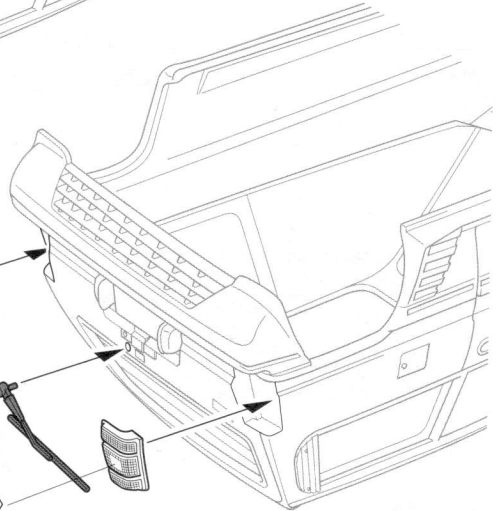

## 13 ボディの取り付け Attaching body Aufsetzen der Karosserie Fixation de la carrosserie

★車体を少し広げながら  
取り付けます。  
★Slightly widen body  
sides to attach.  
★Zum Befestigen die  
Karosserieseiten  
leicht auseinander ziehen.  
★Ecarter légèrement les  
flancs de carrosserie pour  
la fixer.

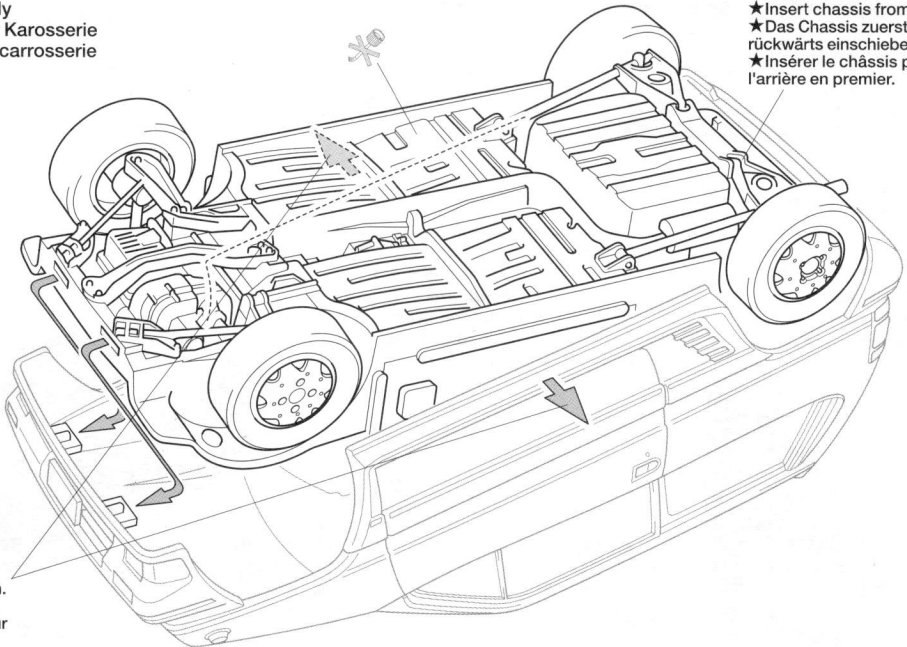

★後ろから取り付けます。  
★Insert chassis from rear first.  
★Das Chassis zuerst von  
rückwärts einschieben.  
★Insérer le châssis par  
l'arrière en premier.

14

ヘッドライトの取り付け  
Attaching headlights  
Scheinwerfer-Einbau  
Fixation des phares

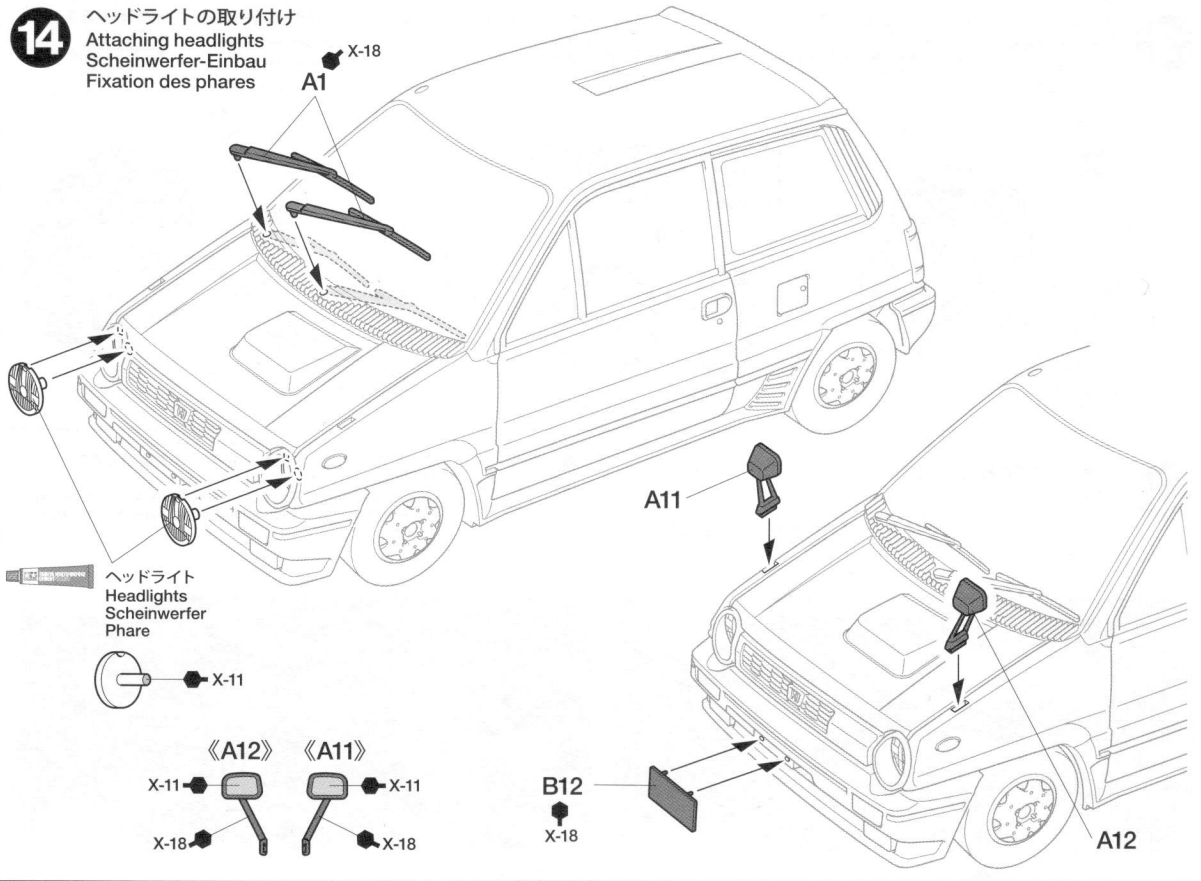

PAINTING & MARKING

22, 23...★ご自由にお使いください。

- ★Use extra stickers as you wish.
- ★Zusätzliche Aufkleber nach Belieben anbringen.
- ★Apposer les stickers additionnels à votre gré.

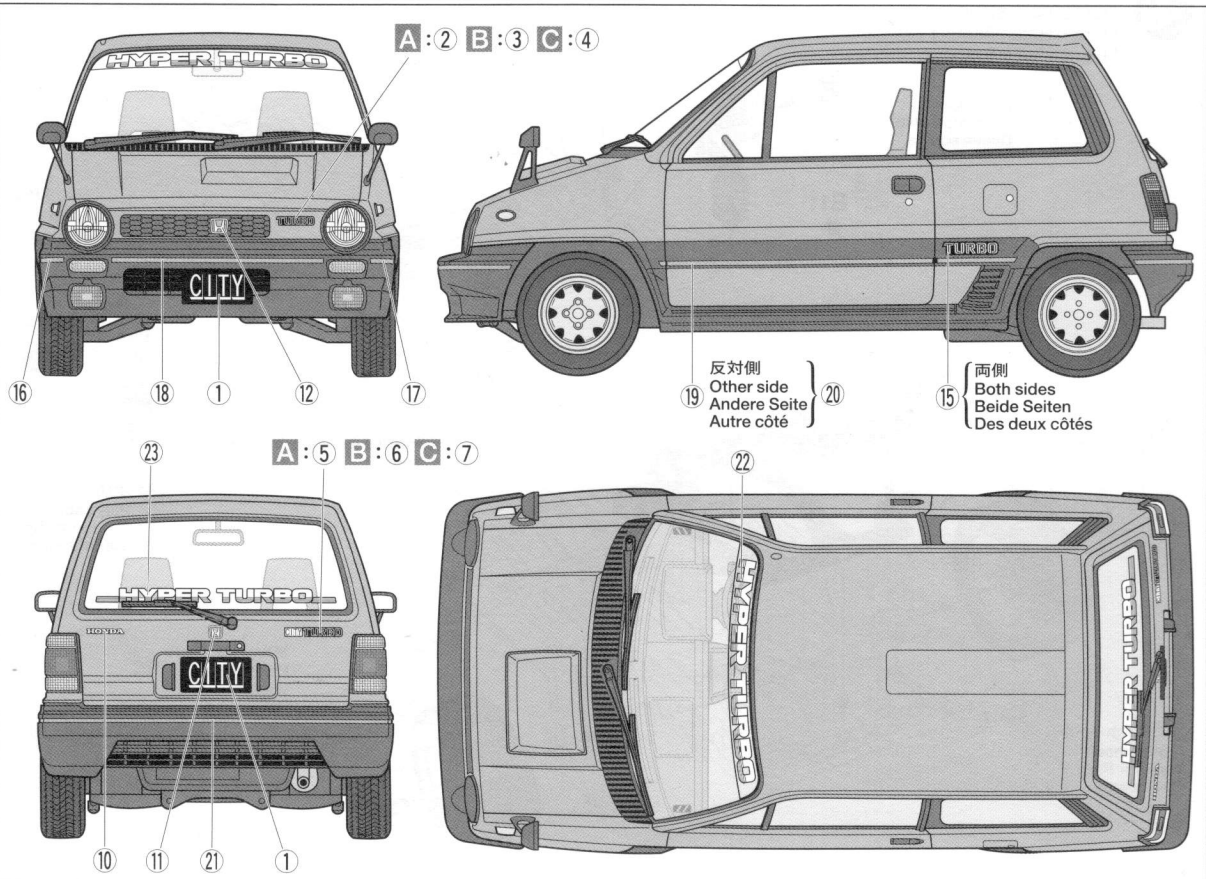

# Honda CITY TURBO

## CITY

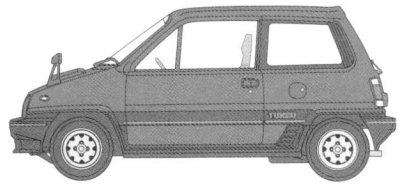

### PAINTING

#### 《Honda シティターボの塗装》

省燃費・高出力のターボエンジンを搭載し、遊び心を豊富に盛り込んだシティターボのボディカラーには、ブラックバーンメタリック、マルセイユブルー、ビクトリアレッドの3色が用意され、内装色は車体色がブルーの場合はブラック&ブルー、それ以外の場合はブラック&レッドのコンビネーションになっていました。また、シティに搭載できる折りたたみ式原付バイク、モトコンポには、イエロー、レッド、ホワイトのボディカラーが揃っていました。シティターボとモトコンポの細部の塗装は組立図中にタミヤカラー各色の色番号で示しましたので、参考にしてください。

#### Painting the Honda City Turbo

With an efficient yet powerful turbocharged

engine, the sporty City Turbo could be had in Black Burn Metallic, Victoria Red and Marseilles Blue; the interior was black and blue for the latter, and black and red for the former two. The City came with a small scooter called the Motocompo, which was available in yellow, red and white. Painting instructions for details on the City Turbo and Motocompo are given during assembly.

#### Bemalung des Honda City Turbo

Mit einem effizienten aber kräftigen Turbomotor konnte der sportliche City Turbo in drei Farben geordert werden: Black Burn Metallic, Viktoria Red und Marseilles Blue; die Innenausstattung war Schwarz und Blau bei der letzteren Farbe und schwarz und rot bei den beiden anderen. Der City kam mit einem kleinen Motorroller genannt Motocompo, welcher in gelb, rot und weiss geliefert wurde.

Bemalungshinweise für Details des City Turbo und des Motocompo werden beim Zusammenbau angegeben.

#### Décoration de la Honda City Turbo

Avec un moteur turbocompressé efficace et puissant, la sportive City Turbo était disponible en Black Burn Metallic, Victoria Red et Marseilles Blue; l'intérieur était noir et bleu pour cette dernière, et noir et rouge pour les deux premières. La City était livrée avec un petit scooter appelé Motocompo, disponible en jaune, rouge et blanc. Les instructions de peinture des détails de la City Turbo et du Motocompo sont fournies lors de l'assemblage.

### APPLYING DECALS

#### 《スライドマークの貼り方》

- ①貼りたいマークをハサミで切り抜きます。
- ②マークをぬるま湯に10秒ほどひたしてからタオルなどの布の上に置きます。
- ③台紙のはしを手で持ち、貼るところにマークをスライドさせてモデルに移してください。
- ④指に少し水をつけてマークをぬらしながら、正しい位置にずらしします。
- ⑤やわらかな布でマークの内側の気泡を押し出しながら、押しつけるようにして水分をとりまします。

#### DECAL APPLICATION

- ① Cut off decal from sheet.
- ② Dip the decal in tepid water for about 10 sec. and place on a clean cloth.
- ③ Hold the backing sheet edge and slide decal onto the model.
- ④ Move decal into position by wetting decal with finger.

- ⑤ Press decal down gently with a soft cloth until excess water and air bubbles are gone.

#### ANBRINGUNG DES ABZIEHBILDES

- ① Abziehbild vom Blatt ausschneiden.
- ② Das Abziehbild ungefähr 10 Sek. in lauwarmes Wasser tauchen, dann auf sauberen Stoff legen.
- ③ Die Kante der Unterlage halten und das Abziehbild auf das Modell schieben.
- ④ Das Abziehbild an die richtige Stelle schieben und dabei mit dem Finger das Abziehbild naßmachen.
- ⑤ Das Abziehbild leicht mit einem weichen Tuch andrücken, bis überschüssiges Wasser und Luftblasen entfernt sind.

Wasser und Luftblasen entfernt sind.

#### APPLICATION DES DECALCOMANIES

- ① Découpez la décalcomanie de sa feuille.
- ② Plongez la décalcomanie dans de l'eau tiède pendant 10 secondes environ et posez sur un linge propre.
- ③ Retenez la feuille de protection par le côté et glissez la décalcomanie sur le modèle réduit.
- ④ Placez la décalcomanie à l'endroit voulu en la mouillant avec un de vos doigts.
- ⑤ Pressez doucement la décalcomanie avec un tissu doux jusqu'à ce que l'eau en excès et les bulles aient disparu.



### 部品請求について

For use in Japan only!

★部品をなくしたり、こわした方は、このステッカーが貼られたカスタマーサービス取次店でご注文いただけます。また、当社カスタマーサービスに直接注文する場合は、右記の方法でお願いします。詳しくは当社カスタマーサービスまでお問い合わせください。



#### 《お支払い方法》

タミヤカード（クレジットカード）、代金引換（代引き）の2通りがあります。どちらの方法もタミヤホームページ内、カスタマーサービスのページにご注文フォームがありますので、そちらからご注文できます。また、電話でもお受けいたします。代金引換の場合は、パーツ代金に加えて代引き手数料をご負担いただけます。

#### 《カスタマーサービスアドレス》

[www.tamiya.com/japan/customer/](http://www.tamiya.com/japan/customer/)



「タミヤ カスタマーサービス」で検索!!

《住所》 〒422-8610 静岡県駿河区恩田原3-7  
株式会社タミヤ カスタマーサービス係

#### 《お問い合わせ電話番号》

静岡 **054-283-0003**  
東京 **03-3899-3765** (静岡へ自動転送)  
※電話番号をお確かめの上、おかけ間違いのないようお願いいたします。

送料、タミヤカード入会、代引き手数料についてはホームページをご確認ください。



# 1/24

## Sports Car

[www.tamiya.com](http://www.tamiya.com)

### Honda シティターボ ITEM 24369

★本体価格(税抜き)は2024年10月現在のものです。諸事情により変更する場合があります。★購入の際は、本体価格に消費税を加えてください(小数点以下を切り捨て)。

| 部品名               | 本体価格    | 部品コード    |
|-------------------|---------|----------|
| ボディ               | 600円 +税 | 19332463 |
| A、B/パーツ           | 780円 +税 | 19002767 |
| C/パーツ             | 480円 +税 | 10002060 |
| ウインドウ、ライトレンズ(透明)  | 440円 +税 | 19002098 |
| ミニバイクパーツ(白)       | 440円 +税 | 19007688 |
| タイヤ袋(金具、ポリキャップ含む) | 540円 +税 | 19406471 |
| ポリキャップ(x10)       | 200円 +税 | 19442022 |
| スライドマーク           | 340円 +税 | 11402677 |
| マスクシール            | 280円 +税 | 11422427 |
| 説明図               | 340円 +税 | 11057788 |

### AFTER MARKET SERVICE CARD

When purchasing replacement parts, please take or send this form to your local Tamiya dealer so that the parts required can be correctly identified. Please note that specifications, availability and price are subject to change without notice.

| Parts code | ITEM 24369                    |
|------------|-------------------------------|
| 19332463   | Body                          |
| 19002767   | A, B Parts                    |
| 10002060   | C Parts                       |
| 19002098   | Windows, Lenses (Transparent) |
| 19007688   | Scooter Parts (White)         |
| 19406471   | Tire Bag (Poly Caps included) |
| 19442022   | Poly Cap (x10)                |
| 11402677   | Decals                        |
| 11422427   | Masking Stickers              |
| 11057788   | Instructions                  |