

M19 Tank Transporter

Der M19 Panzertransporter war eine Kombination der M20 Zugmaschine (welche die Zivil- bzw. Firmenbezeichnung Diamond T 980/981 trug) mit dem 40to/45to Rogers M9 Anhänger.

Seitdem es Panzer gibt ist es sinnvoller diese über größere Entfernungen mit der Eisenbahn oder mit einem Panzertransporter zu verlegen. Zudem müssen auch Schadfahrzeuge zu den Instandsetzungseinheiten gebracht werden. Doch im Laufe der Jahre wurden die Panzer immer schwerer und größer, so dass die britische Armee zu Beginn des Zweiten Weltkrieges feststellte, dass stärkere Transporter benötigt werden. Da die einheimische Industrie diese nicht in der benötigten Menge herstellen konnte, wurde man bei der Diamond T Motor Car Company in den USA fündig. Fahrzeuge konnten aus der bestehenden Schwerlastproduktion entsprechend der Vorgaben geändert werden, damit man ab 1941 bis 1945 die gewünschten Stückzahlen von 6.554 erreichte. Diese lieferte man in erster Linie an die Britischen Streitkräfte, aber auch an die US Streitkräfte, sowie an die Rote Armee. Der Einsatz erfolgte zunächst in Nord Afrika und dann entsprechend des Vormarsches der Briten auch in Italien und später in Frankreich.

Die M19 Panzertransporter versahen alle Arten von Transportaufgaben, nachgewiesen ist sogar der Abschub eines erbeuteten Tiger II, bei dem die ohnehin permanente Überlastung einen neuen Höhepunkt erreicht haben dürfte. Nachteilig war lediglich die eingeschränkte Geländegängigkeit, die oftmals eine direkte Bergung von Schadfahrzeugen verhinderte. Der zu dieser Zeit noch seltene Diesel-Antrieb sorgte für eine große Reichweite, welche sich als großer Vorteil gegenüber anderen Fahrzeugen erwies.

Nach dem Krieg sah man die Kombination bei nahezu allen westlichen Armeen, teilweise bis weit in die 70er Jahre. Die für 45 to ausgelegte Zugkraft ließ dies zu. Neben der geschlossenen Kabine gab es auch das „Soft-top“ mit Plane. Die Ausführung 981 unterscheidet sich vom 980 durch die nach vorne umleitbare Winde.

Technische Daten:

Länge: M20 Zugmaschine: 7,10 m
 Länge Gespann: 16,10 m
 Motor: 6-Zylinder Hercules, Type DFXE, 14.666 cm³, wassergekühlt
 Leistung: 201 PS bei 1.600 U/min
 Reichweite: 250 – 300 km
 Max. Geschwindigkeit (ohne Last): 32 mph (etwa 50 km/h)
 Standardbesatzung: 2 Mann

M19 Tank Transporter

The M19 tank transporter was a combination of the M20 tractor (which bore the civil and company designation Diamond T 980/981) and the 40/45 ton Rogers M9 trailer. Since there have been tanks it has been more sensible to move them over long distances by rail or by tank transporter. In addition it is necessary to carry damaged vehicles to the maintenance units. Thus over the years tanks gradually became larger and heavier, so that at the beginning of World War II the British Army found that more powerful transporters were needed. As the local industry could not make them in the required numbers, they were sought from the Diamond T Motor Car Company in the USA. Vehicles from the existing heavy-duty production could be altered to meet the specifications, so that between 1941 and 1945 the desired number of 6,554 was achieved. These were delivered primarily to the British forces, but also the US forces as well as the Red Army. They were first of all used in North Africa and then when the British advanced into Italy and later in France.

The M19 tank transporters were used for all kinds of transport duties, even for removing a captured Tiger II, which must have raised the permanent overload to a new high point. The only disadvantage was the limited cross-country mobility which often prevented the direct salvage of damaged vehicles. The diesel engine, which was still rare at that time, gave it a wide range that proved to be a great advantage over other vehicles.

After the war the combination was used in almost all western armies until well into the 1970s. This was made possible by the designed tractive power of 45 tonnes. In addition to the enclosed cab there was also a soft-top with tilts. The 981 version differed from the 980 in that the winch could be turned forwards.

Technical data:

Length: M20 tractor: 7.10 m
 Length: combination: 16.10 m
 Engine: 6 cylinder Hercules type DFXE, 14,666 c.c., water-cooled
 Capacity: 201 hp at 1,600 rpm
 Range: 250-300 km
 Max. speed (unladen): 32 mph (about 50 km/h)
 Standard crew: 2 men

- ☞ Beiliegenden Sicherheitstext beachten und nachschlagbereit halten.
- ☞ Please note the enclosed safety advice and keep safe for later reference.
- ☞ Respecter les consignes de sécurité ci-jointes et les conserver à portée de main.
- ☞ Houdt u aan de bijgaande veiligheidsinstructies en hou deze steeds bij de hand.
- ☞ Seguire le avvertenze di sicurezza allegate e tenerle a portata di mano.
- ☞ Observar y siempre tener a disposición este texto de seguridad adjunto.
- ☞ Ter em atenção o texto de segurança anexo e guardá-lo para consulta.

- ☞ Overhold vedlagte sikkerhedsanvisninger og hav dem liggende i nærheden.
- ☞ Ha alltid vedlagt sikkerhetstekst klar til bruk.
- ☞ Beakta bifogad säkerhetstext och håll den i beredskap.
- ☞ Huomioi ja säilytä oheiset varoitukset.
- ☞ Соблюдать технику безопасности, сохранить инструкцию для дальнейших обращений.
- ☞ Przestrzegać załączonego tekstu dotyczącego bezpieczeństwa i mieć go zawsze pod ręką.
- ☞ Dodržujte tento příložený bezpečnostní text a mějte ho po ruce.
- ☞ A mellékelt biztonsági szöveget vegye figyelembe és tartsa fellelőzása készen.

- ☞ Respektujte příložený bezpečnostný text a uchovajte ho pre budúce použitie.
- ☞ Respectați textul de siguranță atașat și păstrați-l la îndemână.
- ☞ Спазвайте приложения текст за безопасност и го дръжте под ръка за справка.
- ☞ Priliena varnostna navodila izvajajte in jih hranite na vsem dostopnem mestu.
- ☞ Ασφαλείας και φυλάξτε το ώστε να ανατρέχετε σε αυτό όποτε χρειάζεται.
- ☞ Ektetikigüvenlik talimatlarını dikkate alıp, bakılabileceğiniz bir şekilde muafaza ediniz.

Vor dem Zusammensetzen gut durchlesen!

Ⓢ Achtung: Jedes Teil ist nummeriert (1). Reihenfolge der Montageschritte beachten. Benötigte Werkzeuge: Messer und Feile zum Entfernen und Entgraten der Teile (2) Gummiband, Klebeband und Wäscheklammern zum Zusammenhalten der geklebten Einzelteile (3). Plastikteile in einer milden Waschlösung reinigen und an der Luft trocknen, damit der Farbanstrich und die Abziehbilder besser haften. Vor dem Ankleben prüfen ob Teile passen, Klebstoff sparsam auftragen Chrom und Farbe an den Klebeflächen entfernen. Kleine Teile anstreichen, bevor sie vom Rahmen entfernt werden (4) (5). Farben gut durchtrocknen lassen, erst dann den Zusammenbau fortsetzen. Jedes Abziehbildmotiv einzeln ausweiden und (4) (5). 20 Sekunden in warmes Wasser tauchen. Das Motiv an der bezeichneten Stelle vom Papier abschleiben und mit Löschpapier andrücken.

Ⓢ OPGELET: Voor de montage eerst goed de handleiding lezen. Elk onderdeel is genummerd (1). Let op de montagevolgorde. Benodigd gereedschap: mes en vijl voor het afbramen van de onderdelen (2); elastiek, plakband en wasknijpers voor het bij elkaar houden van de gelijmde onderdelen (3). Plastic onderdelen met een zacht afwasmiddel reinigen en vanzelf laten drogen, zodat de verf en de decals beter hechten. Controleer voor het lijmen of de onderdelen passen; lijm dan opbrengen. Chrom en verf van de lijmvlakken verwijderen. Kleine onderdelen verven voordat ze van het raam worden verwijderd (4) (5). Verf goed laten drogen, dan pas verdergaan met de montage. Elke decal afzonderlijk uitsnijden en ca. 20 sec. in warm water dopen. De decal op de aangegeven plaats van het papier schuiven en met vloeipapier aandrukken.

Ⓢ ATTENTION: Read the instructions thoroughly prior to assembly. Each component is numbered (1). Adhere to specified sequence of assembly. Tools required: knife and file for removal of components from frame (2); rubber band, adhesive tape and clothes pegs for clamping components together after applying adhesive (3). Clean plastic components in a mild detergent solution and allow to air-dry so that paint and transfers adhere better. Prior to applying adhesive, check to see whether the components fit together; apply adhesive sparingly. Remove chrome and paint from the contact surfaces. Paint small components before removing them from the frame (4) (5). Allow paint to dry well, and only then continue to assemble. Cut out each transfer individually and immerse in warm water for approx. 20 seconds. Slide transfer off paper and into designated position, then press on with blotting paper.

Ⓢ ATTENTION: Lisää tietoa näitä näitä de montage avant de commencer. Chaque pièce est numérotée (1). Respecter l'ordre des opérations. Outils nécessaires: couteau et lime pour ébarber les pièces (2); élastiques, ruban adhésif et pinces à linge pour maintenir les pièces collées (3). Nettoyer les pièces en matière plastique dans une solution douce de produit de lavage et faites les sécher à l'air afin que la peinture et les décalcomanies tiennent mieux. Avant de mettre la colle, vérifiez si les pièces s'adaptent bien les unes aux autres; mettez peu de colle. Enlevez le chrome et la peinture et des surfaces de collage. Peignez les petites pièces avant de les détacher de la groupe (4) (5). Laissez bien sécher la peinture avant de poursuivre l'assemblage. Découpez chaque décalcomanie séparément et plongez-la dans de l'eau chaude pendant 20 secondes environ. A l'endroit marqué, faites glisser le motif pour le séparer du papier et pressez-le sur emplacement avec du papier buvard.

Ⓢ Atención: Antes de comenzar con el ensamblaje, leer detenidamente las instrucciones. Cada pieza va numerada (1). Téngase en cuenta el orden de operaciones del ensamblaje. Herramientas necesarias: Cuchilla y lima para desbarbar las piezas (2). Cintas de goma, cinta adhesiva y pinzas de ropa para sujetar las piezas pegadas (3). Lavar las piezas de plástico en una solución de detergente suave y dejar que se sequen al aire para mejorar así la adhesión de la pintura y de las calcomanías. Antes de aplicar el pegamento comprobar si las piezas quedan correctamente adaptadas. Aplicar el pegamento sin excederse. Alejar de las superficies de pegado el cromado y la pintura. Pintar las piezas pequeñas antes de despegarlas de su sujeción (4) (5). Antes de proseguir con el ensamblaje, dejar que se seque bien la pintura. Recortar las calcomanías una por una y sumergirlas durante unos 20 segundos en agua caliente. Deslizar del papel la calcomanía en el lugar adecuado y apretarlo cuidadosamente encima de ella papel secante.

Ⓢ ATTENZIONE! È PERMESSO L'USO AI BAMBINI SOPRA GLI 8 ANNI! Da usare sotto la supervisione d'adulti IMPORTANTE! Leggere attentamente le istruzioni d'uso, seguirle rigorosamente e tenerle sempre a portata di mano per una rapida consultazione. Tenere le confezioni e gli accessori lontani dalla portata dei bambini (sotto i 36 mesi) e degli animali. Lavarsi le mani e gli attrezzi alla fine di seduta d'assemblaggio. Adoperare solo gli accessori inclusi nella confezione oppure quelli consigliati nelle istruzioni d'uso. Non mangiare, bere o fumare durante il lavoro con prodotti contenenti solventi. Tenere i kits lontani da fonti di calore. Non portare il materiale a contatto con gli occhi, la pelle o la bocca; non ingerirlo. Non aspirare i vapori.

Ⓢ OBS: Läs instruktionserna noga igenom innan du sätter modellen samman. Varunda detalj är nummerad (1). V g beakta följden i sammansättningsinstruktionen. Verktyg, som du kommer att behöva: kniv och fil för att skrapa detaljerna (2), gummiband, tejp och klädnypor för att hålla samman de limmade detaljerna (3). Rengör plastdelarna i en mild tvättmedelslösning och torka dem i luften för att lack och dekaler skall hålla bättre. Kolla, om detaljerna passar ihop innan du klistar dem och använd limmet sparsamt. Avlägsna krom och lack från ytor, som kommer att limmas ihop. Måla de små detaljerna innan du avlägsnar dem från ramar (4) (5). Låt lacket riktigt torka igenom innan du fortsätter med sammansättningen. Skär av varje dekalmotiv enskilt och doppa det i varmt vatten i ca 20 sekunder. Flytta motivet bort från papperet genom att trycka vid det angivna stället och tryck fast med löskpapper.

Ⓢ BEMERK: Inden sammensættningen begynder, skal byggevejledningen læses godt igennem. Hver del er nummereret (1). Rækkefølgen af monteringsinstruktionerne skal overholdes. Nødvendigt værktøj: Kniv og fil til afgrøntning af delene (2), gummibånd, tape og tøjklammer til at holde de kledede (3) enkeltdele sammen. Plastikdelene renses i en mild sæbeudløsning og lufttørres så malingen og overføringsbillederne bedre kan hæfte. Inden påføres krom og farve på de enkelte passager; limen påføres sparsomt. Krom og farve fjernes fra klæbefladerne. De små dele males inden de fjernes fra rammen (4) (5). Lad farven tørre godt inden sammensætningen fortsættes. Overføringsbilledernes motiver skæres ud enkeltvis og dypes ca. 20 sek. i varmt vand. Skyv motivet fra papiret og tryk det fast med trækpapper.

Ⓢ ΠΡΟΣΟΧΗ: Πριν τη συναρμολόγηση, διαβάστε καλά τις οδηγίες. Κάθε εξάρτημα είναι αριθμημένο (1). Προεξέτε τη σειρά "των βημάτων" συναρμολόγησης. Απαιτούμενα εργαλεία: μαχαίρι και λίμα για τη λείανση των εξαρτημάτων (2), λαστιχένια ταινία, κολλητική ταινία και μεταλλικά για τη συγκράτηση των κολλημένων μεμονωμένων εξαρτημάτων (3). Καθαρίστε τα πλαστικά εξαρτήματα μέσα σε ένα "μαλακό" καθαριστικό διάλυμα και στεγνώστε το στον αέρα, ώστε να υπάρξει καλύτερη πρόσφυση του χρωματός και των χάλκοιων. Πριν το κόλληση, ελέγξτε αν ταιριάζουν μεταξύ τους τα εξαρτήματα. Επαλείψτε οικονομικά την κόλλα. Απομακρύνετε από τις επιφάνειες επικάλυψης, χρώμιο και βαφή. Βάψτε τα μικρά εξαρτήματα, πριν απομακρυνθούν από το πλαίσιο (4) (5). Αφήστε να στεγνώσουν καλά τα χρώματα και ύστερα συνεχίστε τη συναρμολόγηση. Κόψτε ξεχωριστά το κάθε μοτίβο των χάλκοιων και βουτήξτε το σε ζεστό νερό για περί. 20 δευτερόλεπτα. Απομακρύνετε το μοτίβο από το χαρτί, στο σηματοδομένο σημείο και πιέστε το με το στουπόχαρτο.

Ⓢ OBS! Les nøye igrannom monteringsanvisningen før sammenbyggingen. Hver del er nummerert (1). Folg rekkefølgen på monteringsinstruksjonene. Nødvendig verkøy: Kniv og fil for fjerning av grader på delene (2), gummibånd, tape og klippklyper for å holde sammen de limede enkeltdelene (3). Rengjør plastdelene i mildt såpevann og la dem lufttørke, slik at fargen og bildene sitter bedre. Før pålimingen må det kontrolleres om delene passer: Ta på litt lim. Fjern krom og farge på klebeflatene. Mal de små delene før de fjernes fra rammen (4) (5). La fargene tørke godt før sammenmonteringen fortsettes. Skjær ut hvert av motivene for seg og legg dem i varmt vann i ca. 20 sekunder. Skyv motivet fra papiret på det merkede stedet og trykk på med trækpapper.

Ⓢ ATENÇÃO: Antes de iniciar a montagem leia atentamente o manual de construção. Todas as partes componentes são numeradas (1). Atentar para a sequência das etapas de montagem. Ferramentas necessárias: Faca e lixa para aparar e rebarbar das peças (2), elástico, fita adesiva e moles de roupa para sustentar as peças (3) durante o colagem. As peças de matéria plástica devem ser limpas numa solução fraca de detergente e secas ao ar, de forma que a pintura e as decalques tenham uma boa adesão. Antes de colar, verificar se as peças encaixam; utilizar e colar em pequena quantidade. Eliminar o cromado e a tinta das superfícies a serem coladas. Não passar cola nas peças que ainda se encontram fixas no molde de matéria plástica. Pintar as peças pequenas antes de retirá-las do grade (4) (5). Deixar a tinta secar completamente para depois continuar com a montagem. Cortar separadamente cada um das decalques e mergulhá-los em água morna durante aproximadamente 20 segundos. Decolar as motivos do papel na posição indicada e secar com moto-borrão.

Ⓢ HUOMIO: Lue rakennusohjeet huolellisesti ennen kokoamista. Jokainen osa on numeroitu (1). Huomioi osien oikea asennusjärjestys. Tarvitavat työkalut: Veitsi ja villa osien ylimääräisten purreitten poistamiseen (2); kuminahka, teippiä ja pyykkilappia yhteenliittämiseen osien paikoillaanpitämiseksi (3). Puhdistaa muoviosat meidän pesuaineuuoksella ja anna niiden kuivua itsenäisesti, jotta maali ja siirtokuvat tarttuvat niihin paremmin. Tarkasta osien liimausta, että osat sopivat toisiinsa; levitä liimaa säästeliäästi. Poista kromaus ja maali liimainnoista. Maalaa pienet osat ennen kuin irrotat ne pidiinnoista (4) (5). Anna maalin kuivua linnolla ennen kuin jatkat kokoamista. Leikkaa jokainen siirtokuva erikseen irri ja upota lämpimään veteen n. 20 sekunniksi. Irrota kuvia paperin merkitystä kohdasta samalla painamalla iimpaperi kuvien taisto puolta vasten.

Read before you start!

Ⓢ Внимание: Перед сборкой хорошо прочитайте руководство по монтажу. Каждая деталь пронумерована (1). Соблюдать последовательность монтажа. Необходимые рабочие инструменты: нож и напильник для зачистки деталей (2); резиновая лента, клеящая лента и зажимы для сушки белья для прижимания склеиваемых отдельных деталей (3). Детали из пластика очистить в растворе мягкого моющего средства и высушить на воздухе для того, чтобы краска и переводные картинки лучше прилипали. Перед приклеиванием проверить, подходит ли детали; наносить краску экономно. Хром и краску удалить с поверхностей склеивания. Небольшие детали покрасить перед тем, как они будут удалены из рамок (4) (5). Краску необходимо хорошо просушить, только после этого продолжать сборку. Каждую соответствующую переводную картинку отдельно вырезать и примерно на 20 секунд окунуть в теплую воду. На обозначенном месте картинку отделить от бумаги и прижать промокательной бумагой.

Ⓢ UWAGA: Przed składaniem przeczytać dokładnie instrukcję montażu. Każda część jest ponumerowana (1). Zwrócić uwagę na kolejność przeprowadzania poszczególnych punktów montażowych. Potrzebne narzędzia: nóż oraz pilnik do usunięcia zadziorów z poszczególnych elementów (2); taśma gumowa, taśma klejąca, klamki do bielizny dla przytrzymania sklejonych elementów (3). Wymyć plastikowe części w wodzie z delikatnym środkiem myjącym oraz osuszyć na powietrzu, aby zapewnić lepszą przyczepność farby oraz kalkomanii. Sprawdzić przed przyklejaniem, czy dane elementy pasują do siebie; nanosić klej oszczędnie. Usunąć chrom oraz farbę z powierzchni przeznaczonych do klejenia. Małe elementy pomalować jeszcze przed wycięciem z ramki (4) (5). Farbę dobrze wysuszyć, dopiero potem kontynuować składanie części. Wyciąć pojedynczo każdy z motywów kalkomanii i zanurzyć na 20 sekund w ciepłej wodzie. Ściągnąć motyw z papieru na oznaczone miejsce i docisnąć bibułą.

Ⓢ ДЫККАТ: Model yapýmna baplamadan önce aýykýlamalary dikkatlice okuyunuz. Modelde kullanylýan her parçaya bir numara berilmipdir (1). Montaj yapým syýasyna dikkat ediniz. Gereki el aletleri: Parçalary bably bulunduklary çerçeweden çykarmak için maket býgaýy ve çapaklaryny almak için ebe (2). Yapýbyry sürdüken sonra parçalaryny yapýmasy iç in bir arada tutmasya arazak paket lastibli, selo teyp ve çamaýыр mandaly (3). Boyany ve çykartmalaryn dahi iç in yapýmasy we kalýçy olmasý iç in plastik parçalaryny deterjanly suwa temizleyip odada kurumasy byrakýn. Yapýbyryaçak sürmeden önce parçalaryn karýýlyly olarak biriferine tam uyup uymadyýny kontrol ediniz, yapýbyryaçak ýüzeylerde boya kalýntýny we krom varsa temizleyiniz. Yapýpkany idareli kullanyñ. Kúçik parçalaryny bably bulunduklary çerçeweden çykarmadan önce boýayýñ (4) (5). Boýa ýice kerkulidnek. Çýkartmalary model ýüzünde deýam ediniz. Her çýkartmalaryn ýüzeyinde birikmelesin we ýyk suða 20 saniye katar beklediniz. Çýkartmalary model ýüzünde yapýbyryaçakly ýüzeyde koýunuz, ýüzerden kurutma kabýdy ile hatýfçe bastýryñken çýkartmalaryn aýlyndaký kabýdy ýavapça çekiniz.

Ⓢ POZOR: Před sestavením montážního návodu důkladně pročíst. Každý díl je očíslován (1). Dbejte na pořadí montážních kroků. Potřebné nástroje: Nůž a pilník k odstranění výrůků na dílech (2); pryzová páska, lepicí páska a kolíčky na prádlo pro přidržování lepených jednotlivých dílů (3). Díly z plastické hmoty vyčistit v roztoku jemného pracího prostředku a nechat vyschnout na vzduchu, za účelem zajištění lepší přilnavosti barevného nátěru a obtisků. Před nalepením zkontrolovat, zda díly ličují; lepidlo nanášet úsporně. Chrom a barvu na lepených plochách odstranit. Malé díly natřít před jejich odstraněním z rámu (4) (5). Barvy nechat dobře proschnout, teprve potom pokračovat v sestavení. Každý motiv obtisknout jednotlivě vyřezat a ponořit do teplé vody na dobu přibližně 20 sekund. Motiv na označeném místě z papíru odsunout a přitlačit pomocí stíracího papíru.

Ⓢ FIGYELEM: Az összeállítás előtt az építési útmutatót alaposan át kell olvasni. Minden alkatrészt számmal lát-tak el (1). A szerelési lépések sorrendjére ügyelni kell. Szükséges szerszámok: kés és reszelő az alkatrészek sor-játlanításához (2); gumiszalag, ragasztószalag és ruhacsipesz az öszszeragasztott alkatrészek megtartásához (3). A műanyag alkatrészeket lágy mosószerez oldatban kell tisztítani és a levegőn kell megszáritani, hogy a festék-bevonat és a matricák jobban tapadjanak. A felragasztás előtt ellenőrizni kell, hogy az alkatrészek összeillenek-e; a ragasztóanyagot takarékosan kell felhordani. A krómot és festéket a ragasztási felületekről el kell távolítani. A kisméretű alkatrészeket a keretből történő eltávolítás előtt be kell festeni (4) (5). A festékeket hagyni kell jól megszáradni, az öszszerelést csak ezután szabad folytatni. Minden matrica-motívumot egyesével kell kivágni és kb. 20 másodpercre meleg vízbe kell áztatni. A motívumot a megjelölt helyen a papírról lecsúsztatni és itatóspapírral felnyomni.

Ⓢ OPOZORILO: Pred pričetkom sestavljanja preberi navodila za uporabo. Vsak del je označen (1). Pri sestavljanju upoštevaj navodila po točkah. Potrebno orodje: nožek in pilica zaščevanje delov (2), elastika, lepilni trak in kljukice za perilo za držanje zlepljenih delov (3). Plastične dele očisti z blagim praškom in posuši da se sloji barve in nalepke bolje primejo. Pred lepljenjem obvezno preveri, če se deli pravilno prilagajo. Previdno nanesi lepilo. Iz površin, na katere nanašajo lepilo, najprej odstrani krom in barvo. Manjše dele pobarvaj preden jih odstraniš iz okvirja (4) (5). Barva naj se dobro posuši preden nadaljuješ s sestavljanjem. Vsako nalepko izreži in potopi vtoplo vodo (cca. 20 sekund); jo odstrani iz papirja, položi na odgovarjajoče mesto in pritisi s pilnikom.

Ⓢ POZOR: Pred začatím stavby si pozorne preštudujte stavebný návod. Každý diel je očíslovaný (1). Dbajte na poradie montážnych krokov. Potrebne nástroje: Nôž ašpilník na oddelenie dielov zšrámečka a ich začistenie (2), gumová páska, lepiaca páska štipce na prádlo, pre pridržavanie jednotlivých lepených dielov (3). Diely zEplasty odmasť vEslabšom roztoku čistiacieho prostriedku (saponátu) aEnechat uschnúť na vzduchu za účelom lepšej prínavosti lepidla, farieb aEnelepiek. Pred lepením skontrolujte, či diely ličujú. Lepidlo nanašaj úsporne. Chrom aEfarbu na lepených miestach opatrne odstráñí. Malé diely nafarbiť ešte pred ich odobratím zEšrámečka (4) (5). Farby nechať dobre zaschnúť, až potom pokračovať vEzostavovaní. Každú nalepku vytrihnúť jednotlivo aEponoriť do vlaž né vody približne na 20 sekund. Nalepku na príslušnom mieste modelu presunúť zEšného papiera aEmierne ju pritlačiť kEpravchu nosným papierom.

Ⓢ ATENȚIE/CITITI INSTRUCȚIUNILE CU ATENȚIE INAINTE DE ASAMBLARE. FIECARE COMPONENTA ESTE NUMERATA. ASAMBLATI IN ORDINE INDICATA PE SCHEMA. PIESELE SE DESPRIND DE PE RAMA CU UN CUTTER.BAVURILE SE INLATURA CU O PILA FINA. CURATATI PIESELE CARE SE IMBINA DE GRASIMURME DE VOPSEA SI CURATATI CU O SOLUTIE DE DETERGENT. VOPSEATI PIESELE MICI INAINTE DE DESPRINDEREA DE PE RAMA. LASATI VOPSEAU SA SE USUCE BINE SI NUMAI APOI CONTINUATI ASAMBLAREA. TIAȚI FIECARE TRANSFER INDIVIDUAL SI IMERSATI IN APA CALDA CCA 20 SEC. TRANSFERATI IN POZITIA DORITA APOI APASATI CU O HARTIE. FOLOSITI NUMAI ADEZIVI SI VOPSELE REVELL.

Ⓢ ВНИМАНИЕ! Следуйте указанной схеме. Всякая часть е номерирана. Спазывай те последовательности на етапите на стлования ет. Необходими инструменти: нож и пила за отстраняване или иэливание на отдельные им. Пластмассовые е элементы да се почистят в лек разтвор от вода и перилни препарат, да се исплакнат и да се оставят да изсыхнат, за да се постигне по-добро сцепление на боята или вадекатка. Нанесете боята върху малките части преди да ги от делите от шаблона. Оставете боята да изсыхне преди да продължите със ст обвяването. Преди нанасяне на лепилото изэгрже те боята от повърхностите за сплеване. Преди залепване проверете дали ча стите пасват идеално. Нанесете малко лепило. Изрежете по отдельо всяка е дна вадекатка и я потопете в топла вода за около 20 секунди. Отлепете вадекатка та от указаното място на хартията и я попитте леко с попилвателната хартия за е.

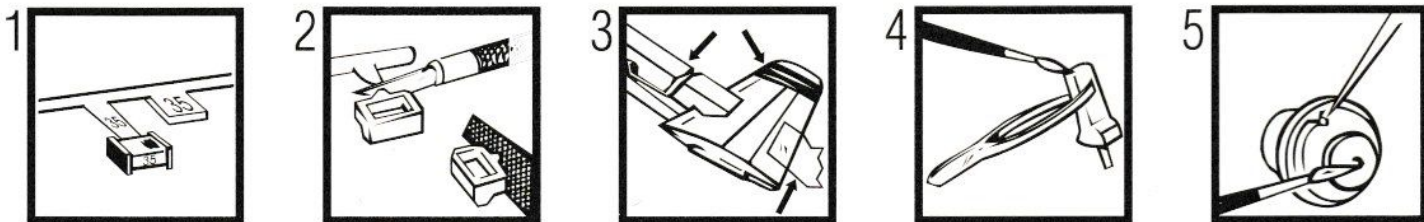

Verwendete Symbole/Used Symbols



- ☑ Kleben
- ☑ Glue
- ☑ Coller
- ☑ Lijmen
- ☑ Incollare
- ☑ Pegamento
- ☑ Colar
- ☑ Lim
- ☑ Lime
- ☑ Limmaa
- ☑ Liimaa
- ☑ Клеить
- ☑ Przykleić
- ☑ Slepění
- ☑ Ragassza rá
- ☑ Lepít
- ☑ Lipíti
- ☑ Zalenete
- ☑ Slipite
- ☑ Κολλήστε
- ☑ Yapıştırma



- ☑ Nicht kleben
- ☑ Don't glue
- ☑ Ne pas coller
- ☑ Niet lijmen
- ☑ Non incollare
- ☑ No pegamento
- ☑ Não colar
- ☑ Lim ikke
- ☑ Ikke lime
- ☑ Limmaa inte
- ☑ Älä liimaa
- ☑ Не клеить
- ☑ Nie przyklejać
- ☑ Nelepit
- ☑ Ne ragassza rá
- ☑ Nelepit
- ☑ Nu lipíti
- ☑ Не заленете
- ☑ Ne lepíte
- ☑ Μην κολλήσετε
- ☑ Yapıştırmayın



- ☑ Anzahl der Arbeitsgänge.
- ☑ Number of working steps.
- ☑ Nombre d'étapes de travail.
- ☑ Het aantal bouwstappen.
- ☑ Numero di fasi di lavoro.
- ☑ Número de pasos de trabajo.
- ☑ Antal arbetsgångar.
- ☑ Antall arbeidstrinn.
- ☑ Antal operationer.
- ☑ Työvaiheiden määrä.
- ☑ Количество операций.
- ☑ Liczba cykli roboczych.
- ☑ Počet pracovních kroků.
- ☑ A munkamenetek száma.
- ☑ Počet pracovních operací.
- ☑ Numărul etapelor de lucru.
- ☑ Брой работни стъпки.
- ☑ Stevilno delovnih postopkov.
- ☑ Αριθμός βημάτων εργασιών.
- ☑ Çalışma adımları sayısı.



- ☑ Bemalen
- ☑ Paint
- ☑ Peindre
- ☑ Beschilderen
- ☑ Colorare
- ☑ Pintar
- ☑ Mal
- ☑ Male
- ☑ Mäla
- ☑ Maalaa
- ☑ Раскрасить
- ☑ Pomalować
- ☑ Fesse be
- ☑ Natrief
- ☑ Vopsiți
- ☑ Боядисайте
- ☑ Pobarvajte
- ☑ Βαψτε
- ☑ Boyama



- ☑ Mit Klebeband fixieren.
- ☑ Attach with adhesive tape.
- ☑ Fixer à l'aide de ruban adhésif.
- ☑ Met plakband vastzetten.
- ☑ Fixare cu nastro adezivă.
- ☑ Fijar com cinta adesiva.
- ☑ Fastgør med tape.
- ☑ Fest med tape.
- ☑ Fixera med tejp.
- ☑ Kiinnittää liimanauhalla.
- ☑ Зафиксировать липкой лентой.
- ☑ Przytmować za pomocą taśmy samoprzylepnej.
- ☑ Připevněte lepicí páskou.
- ☑ Rögöltsé ragasztószalaggal.
- ☑ Fixați lepicău păscau.
- ☑ Fixați cu bandă adezivă.
- ☑ Фиксирайте с тиксо.
- ☑ Pritrdíte z lepišnim trakom.
- ☑ Στερεώστε καλλυτική ταινία.
- ☑ Yapıştırma bandı ile sabitleyin.



- ☑ Loch bohren.
- ☑ Make a hole.
- ☑ Faire un trou.
- ☑ Maak een gat.
- ☑ Praticare un foro.
- ☑ Hacer un agujero.
- ☑ Fazer um furo.
- ☑ Lav et hul.
- ☑ Bor et hull.
- ☑ Borra hål.
- ☑ Poraa reikä.
- ☑ Просверлить отверстие.
- ☑ Wywiercić otwór.
- ☑ Vyvrtejte otvor.
- ☑ Fúrjon lyukat.
- ☑ Vyvrťajte otvor.
- ☑ Faceți o gaură.
- ☑ Пробийте дупка.
- ☑ Izvrťajte izvrtino.
- ☑ Ανοίξτε τρύπη.
- ☑ Delik açın.



- ☑ Abbildung zusammengesetzter Teile.
- ☑ Illustration of assembled parts.
- ☑ Figure représentant les pièces assemblées.
- ☑ Afbeelding van samengevoegde onderdelen.
- ☑ Foto delle parti assemblate.
- ☑ Figura de las piezas montadas.
- ☑ Ilustração das peças montadas.
- ☑ Illustration af samlede dele.
- ☑ Figur av sammensatte deler.
- ☑ Bild på sammansatta detaljer.
- ☑ Koottujen osien kuva.
- ☑ Изображение смонтированных деталей.
- ☑ Rysunek połączonych części.
- ☑ Zobrazení spojených dílů.
- ☑ Összerakott alkatrészek ábrája.
- ☑ Obrázok dielov, ktoré sa majú zmontovať.
- ☑ Figura reprezentând piesele asamblate.
- ☑ Изображение на сглобениите части.
- ☑ Slika sestavljenih delov.
- ☑ Απεικόνιση των τοποθετημένων μερών.
- ☑ Birleştirilmiş parçalar resmi.



- ☑ Abbildung zusammengesetzter Teile.
- ☑ Illustration of assembled parts.
- ☑ Figure représentant les pièces assemblées.
- ☑ Afbeelding van samengevoegde onderdelen.
- ☑ Foto delle parti assemblate.
- ☑ Figura de las piezas montadas.
- ☑ Ilustração das peças montadas.
- ☑ Illustration af samlede dele.
- ☑ Figur av sammensatte deler.
- ☑ Bild på sammansatta detaljer.
- ☑ Koottujen osien kuva.
- ☑ Изображение смонтированных деталей.
- ☑ Rysunek połączonych części.
- ☑ Zobrazení spojených dílů.
- ☑ Összerakott alkatrészek ábrája.
- ☑ Obrázok dielov, ktoré sa majú zmontovať.
- ☑ Figura reprezentând piesele asamblate.
- ☑ Изображение на сглобениите части.
- ☑ Slika sestavljenih delov.
- ☑ Απεικόνιση των τοποθετημένων μερών.
- ☑ Birleştirilmiş parçalar resmi.



- ☑ Bauteile trocknen lassen.
- ☑ Allow the parts to dry.
- ☑ Laisser sécher les pièces.
- ☑ Onderdelen laten drogen.
- ☑ Foto delle parti assemblate.
- ☑ Dejar secar las piezas.
- ☑ Deixar as peças secar.
- ☑ Lad delene tørre.
- ☑ Tørk komponenter.
- ☑ Låt komponenterna torka.
- ☑ Anna rakenneosien kuivua.
- ☑ Дайте деталям высохнуть.
- ☑ Pozostawić elementy konstrukcji do wyschnięcia.
- ☑ Nechte díly uschnout.
- ☑ Hagyja megszáradni az alkatrészeket.
- ☑ Konstruktívne diely nechajte vyschnúť.
- ☑ Lăsați componentele să se usuce.
- ☑ Оставете сглобениите части да изсъхнат.
- ☑ Osušite sestavne dele.
- ☑ Αφήστε τα μέρη να στεγνώσουν.
- ☑ Yapı parçalarını kurumaya bırakın.



- ☑ Wahlweise
- ☑ Optional
- ☑ Facultatif
- ☑ Naar keuze
- ☑ Facoltativamente
- ☑ Opcional
- ☑ Opcional
- ☑ Valgfritt
- ☑ Valfri
- ☑ Valinnaisesti
- ☑ На выбор
- ☑ Opcjonalnie
- ☑ Volitelné
- ☑ Választás szerint
- ☑ Alternativne
- ☑ Optional
- ☑ По izbor
- ☑ Izbirno
- ☑ Προαιρετικά
- ☑ Opsiyonel



- ☑ Zur Anbringung der Abziehbilder empfohlen.
- ☑ Recommended for affixing the decals.
- ☑ Recommandé pour l'application des décalcomanies.
- ☑ Aanbevolen voor het aanbrengen van de transfers.
- ☑ Raccomandato per l'applicazione delle decalcomanie.
- ☑ Recomendado para fijar bien las calcomanías.
- ☑ Recomendado para a fixação dos autocolantes.
- ☑ Anbefales til anbringelse af overføringsbillederne.
- ☑ Anbefales til å feste avtrekksbilder.
- ☑ Rekommenderad för montering av klisterdekalerna.
- ☑ Suositellaan siirtokuvien siirtämiseen.
- ☑ Рекомендується для нанесення переводних картинок.
- ☑ Zalecane do przyklejenia kalkomanii.
- ☑ Doručujeme k umístění obtiskovacích obrázků.
- ☑ A matrica felhelyezéséhez ajánljható.
- ☑ Odporuča sa pre umiestnenie obtlackového obrázku.
- ☑ Recomendat pentru aplicarea abtildurilor.
- ☑ Препоръчва се за поставяне на валденки.
- ☑ Pri nameščenju nalernice pripravčamo.
- ☑ Συνιστάται για την τοποθέτηση των χαλκομανιών.
- ☑ Çikartmaların takılması için önerilir.



- ☑ Abziehbild in Wasser einweichen und anbringen.
- ☑ Soak and apply decals.
- ☑ Mouiller et appliquer les décalcomanies.
- ☑ Transfer in water even laten weken en aanbrengen.
- ☑ Immergere la decalcomania nell'acqua e applicarla.
- ☑ Mojar y aplicar calcomanías.
- ☑ Amolecer o decalque em água e aplicar.
- ☑ Gør overføringsbilledet vådt og sæt det på.
- ☑ Myk opp avtrekksbildet i vann og sett på.
- ☑ Blötlägg dekalen i vatten och sätt på den.
- ☑ Pehmitä siirtokuva vedessä ja siirrä paikalleen.
- ☑ Опустите переводную картинку в воду и нанесите её.
- ☑ Namoczcie kalkomanie w wodzie i przykleić.
- ☑ Nechte obtisk odmočiť ve vode a prilepte.
- ☑ Merítse vízbe és helyezze fel a matricát.
- ☑ Obtlackový obrázok namočte do vody a priložte na plochu.
- ☑ Immergeți abtildurul în apă și aplicați-l.
- ☑ Потопете валденката във вода и я поставяте.
- ☑ Prelepnico namakajte v vodi. In namestite.
- ☑ Μουσκεύετε σε νερό και τοποθετήστε τις χαλκομανίες.
- ☑ Çikartmayı suda yumuşatın ve takın.



- * ☑ Nicht enthalten
- * ☑ Not included
- * ☑ Non fourni
- * ☑ Behoort niet tot de levering
- * ☑ Non incluso
- * ☑ No incluido
- * ☑ Não incluído
- * ☑ Medfølger ikke
- * ☑ Ikke inkludert
- * ☑ Ingår ej
- * ☑ Ei sisallá
- * ☑ Не содержится
- * ☑ Nie wchodzi w zakres dostawy
- * ☑ Není obsaženo
- * ☑ Nem tartalmazza
- * ☑ Neobsahuje
- * ☑ Nu este inclus
- * ☑ He se uključava u komplektu
- * ☑ Ni priloženo
- * ☑ Δεν περιλαμβάνεται
- * ☑ İçerilmiyor



- * ☑ Nicht enthalten
- * ☑ Not included
- * ☑ Non fourni
- * ☑ Behoort niet tot de levering

- ☑ Non incluso
- ☑ No incluido
- ☑ Não incluído
- ☑ Medfølger ikke

- ☑ Ikke inkludert
- ☑ Ingår ej
- ☑ Ei sisallá
- ☑ Не содержится

- ☑ Nie wchodzi w zakres dostawy
- ☑ Není obsaženo
- ☑ Nem tartalmazza
- ☑ Neobsahuje

- ☑ Nu este inclus
- ☑ He se uključava u komplektu
- ☑ Ni priloženo
- ☑ Δεν περιλαμβάνεται
- ☑ İçerilmiyor

Benötigte Farben / Used Colors

FR Peintures nécessaires ES Colores necesarios NO Nødvendige farger RU Необходимые краски HU Szükséges színek BG Необходими цветове TR Gerekli renkler
 NL Benodigde kleuren PT Cores necessárias SE Erforderliga färger PL Potrzebne kolory SK Požadované farby SI Potrebne barve
 IT Colori necessari DK Nødvendige farver FI Tarvittavat värit CZ Potřebné barvy RO Culoari-necesare GR Απατούμενα χρώματα

A

DE Olivgrau matt 66
 GB Olive grey matt
 FR Gris olive mat
 NL Olijfgrijs mat
 IT Grigio oliva opaco
 ES Gris oliva mate
 PT Cinza azeitona mate
 DK Olivengrøn mat
 NO Olivengrøn matt
 SE Olivgrå matt
 FI Oliivinharmaa matta
 RU Оливково-серый матовый
 PL Oliwkowoszary matowy
 CZ Olivová šedá matný
 HU Olajszürke, fénytelen
 SK Olivovo sivá matný
 RO Gri măsliniu mat
 BG Маслиносиво матово
 SI Olivno-siva mat
 GR Γκρι-λαδί ματ
 TR Zeytin yeşili mat

B

DE Dunkelgrün matt 68
 GB Dark green matt
 FR Vert foncé mat
 NL Donkergroen mat
 IT Verde scuro opaco
 ES Verde oscuro mate
 PT Verde escuro mate
 DK Mørkegrøn mat
 NO Mørk grønn matt
 SE Mörkgrön matt
 FI Tummanvihreä matta
 RU Темно-зеленый матовый
 PL Ciemnozielony matowy
 CZ Tmavá zelená matný
 HU Sötétzöld, fénytelen
 SK Tmavo zelená matný
 RO Verde-inchis mat
 BG Тъмнозелено матово
 SI Temno-zelena mat
 GR Πράσινο σκούρο ματ
 TR Koyu yeşil mat

C

DE Hell-Oliv matt 45
 GB Light olive matt
 FR Olive clair mat
 NL Lichtolijf mat
 IT Oliva chiaro opaco
 ES Oliva claro mate
 PT Verde claro mate
 DK Lys oliven mat
 NO Lys oliven matt
 SE Ljus olivgrön matt
 FI Vaalea oliivi matta
 RU Светло-оливковый матовый
 PL Jasnooliwkowy matowy
 CZ Světlá olivová matný
 HU Világos olajszínű, fénytelen
 SK Svetlo olivová matný
 RO Măsliniu-deschis mat
 BG Светломаслинено матово
 SI Svetlo olivna mat
 GR Λαδί ανοιχτό ματ
 TR Açık zeytin yeşili mat

D

DE Eisen metallic 91
 GB Iron metallic
 FR Fer métallique
 NL IJzer metallic
 IT Ferro metallico
 ES Acero metálico
 PT Aço metálico
 DK Stål metallisk
 NO Jern metallic
 SE Stål metallic
 FI Teräs metallinen
 RU Сталь металллик
 PL Grafit metaliczny
 CZ Ocelová kovalizový
 HU Acélmetál
 SK Ocelová metaliza
 RO Fier metallic
 BG Желязо металик
 SI Železna kovinska
 GR Χρώμα σιδήρου μεταλλικό
 TR Metalik metalik

E

DE Anthrazit matt 9
 GB Anthracite matt
 FR Anthracite mat
 NL Antraciet mat
 IT Antracite opaco
 ES Antracita mate
 PT Antracite mate
 DK Antracitgrå mat
 NO Antrasit matt
 SE Antracitgrå matt
 FI Antrasiifinharmaa matta
 RU Антрацит матовый
 PL Antracyt matowy
 CZ Antracitová šedá matný
 HU Antracit, fénytelen
 SK Čierna uhľová matný
 RO Antracit mat
 BG Антрацит матово
 SI Antracit mat
 GR Γκρι ανθρακί ματ
 TR Antrazit mat

F

DE Schwarz glänzend 7
 GB Black gloss
 FR Noir brillant
 NL Zwart glanzend
 IT Nero lucido
 ES Negro brillante
 PT Preto brilhante
 DK Sort blank
 NO Sort glansende
 SE Svart blank
 FI Musta kiiltävä
 RU Чёрный глянцевый
 PL Czarna błyszcząca
 CZ Černá lesklý
 HU Fekete, fényes
 SK Čierna lesklý
 RO Negru-strălucitor
 BG Черно гланцово
 SI Črna sijoča
 GR Μαύρο γυαλιστερό
 TR Siyah parlak

G

DE Khakibraun matt 86
 GB Khaki brown matt
 FR Kaki mat
 NL Khaki mat
 IT Marrone cachi opaco
 ES Caqui mate
 PT Castanho caqui mate
 DK Khakibrun mat
 NO Kakibrun matt
 SE Khakibrun matt
 FI Oliiviruskea matta
 RU Коричневый хаки матовый
 PL Khaki matowy
 CZ Olivová hnědá matný
 HU Kekiszínú, fénytelen
 SK Olivová hnedá matný
 RO Maro măsliniu mat
 BG Каки матово
 SI Kaki-rjava mat
 GR Καφέ-λαδί ματ
 TR Zeytin kahvesi mat

H

DE Staubgrau matt 77
 GB Dusty grey matt
 FR Gris poussière mat
 NL Stofgrijs mat
 IT Grigio polvere opaco
 ES Gris polvo mate
 PT Cinza pó mate
 DK Støvet grå mat
 NO Støvgrå matt
 SE Dammgrå matt
 FI Tomunharmaa matta
 RU Серая пыль матовый
 PL Szary stalowy matowy
 CZ Prachová šed matný
 HU Porszürke, fénytelen
 SK Prachovo sivá matný
 RO Gri prăfuit mat
 BG Прашносиво матово
 SI Prašno-siva mat
 GR Σταχτί ματ
 TR Duman grisi mat

I

DE Orange glänzend 35
 GB Orange gloss
 FR Orange brillant
 NL Oranje glanzend
 IT Arancio lucido
 ES Naranja brillante
 PT Laranja brilhante
 DK Orange blank
 NO Oransje glansende
 SE Orange blank
 FI Oranssi kiiltävä
 RU Оранжевый глянцевый
 PL Pomarańczowy błyszcząca
 CZ Oranžová lesklý
 HU Narancs, fényes
 SK Oranžová lesklý
 RO Oranj strălucitor
 BG Оранжево гланцово
 SI Oranžna sijoča
 GR Πορτοκαλί γυαλιστερό
 TR Turuncu parlak

J

DE Ocker matt 88
 GB Ochre matt
 FR Ocre mat
 NL Oker mat
 IT Ocra opaco
 ES Ocre mate
 PT Ocre mate
 DK Okkerbrun mat
 NO Okerbrun matt
 SE Ockrabrun matt
 FI Okranruskea matta
 RU Охра матовый
 PL Ochra matowy
 CZ Okr hnědý matný
 HU Okker, fénytelen
 SK Okrová matný
 RO Ocru mat
 BG Охра матово
 SI Oker mat
 GR Όχρα ματ
 TR Toprak rengi mat

K

DE Beige matt 89
 GB Beige matt
 FR Beige mat
 NL Beige mat
 IT Beige opaco
 ES Beige mate
 PT Bege mate
 DK Beige mat
 NO Beige matt
 SE Beige matt
 FI Beige matta
 RU Бежевый матовый
 PL Beżowy matowy
 CZ Běžová matný
 HU Bézs, fénytelen
 SK Běžová matný
 RO Bej mat
 BG Бежово матово
 SI Bež mat
 GR Μπεζ ματ
 TR Bej mat

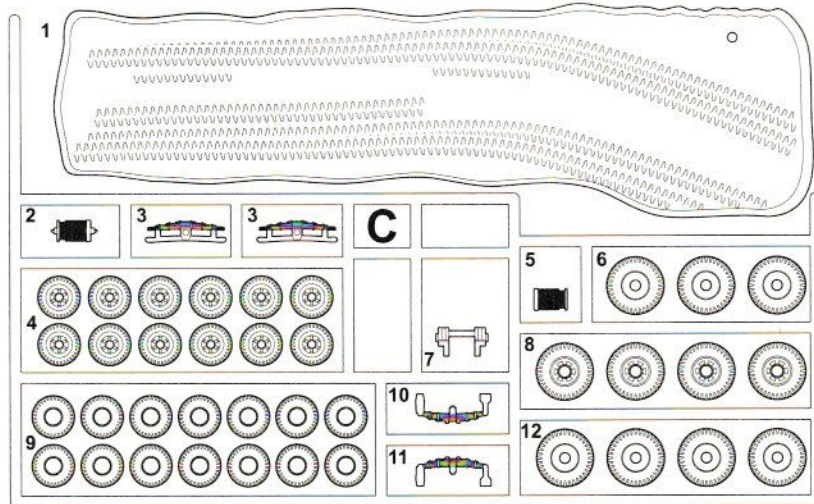
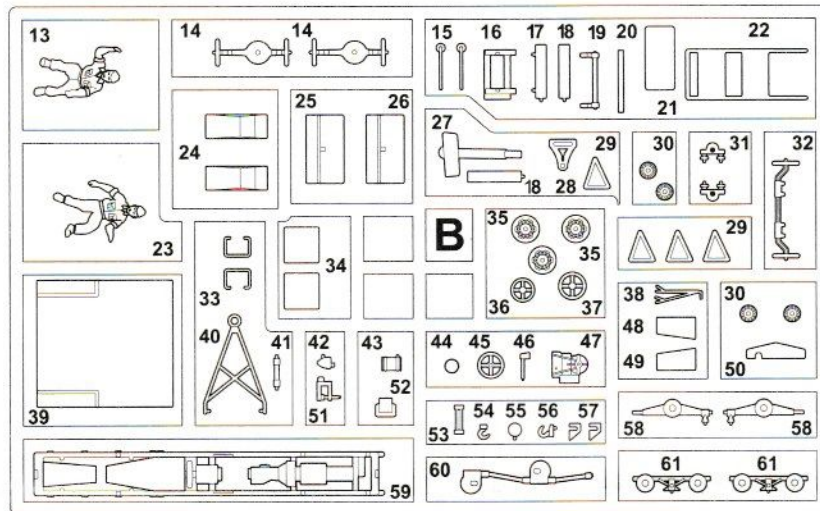
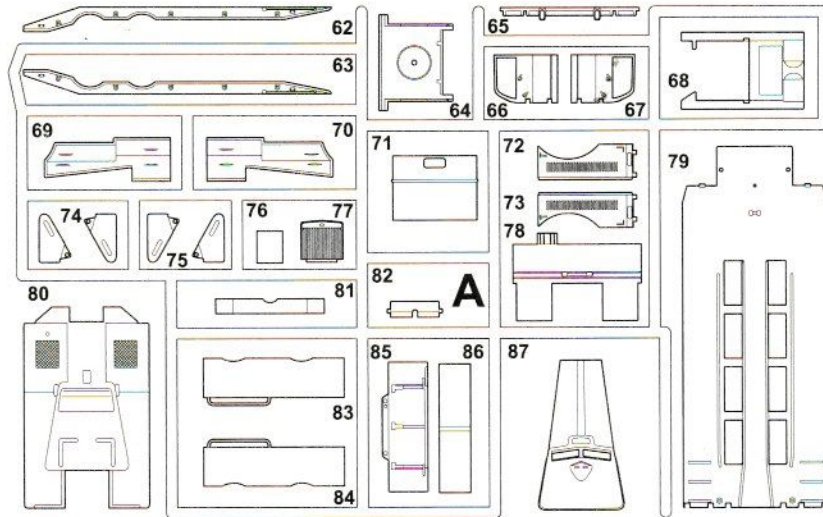

L

DE Erdfarbe matt 87
 GB Earth matt
 FR Couleur terre mat
 NL Aardkleur mat
 IT Color terra opaco
 ES Marrón tierra mate
 PT Castanho terra mate
 DK Jordfarve mat
 NO Jordbrun matt
 SE Jordfärg matt
 FI Maanruskea matta
 RU Земельный матовый
 PL Ziemisty matowy
 CZ Zemitě hnědá matný
 HU Földszínű, fénytelen
 SK Zemito hnedá matný
 RO Maro pământiu mat
 BG Земнокафяво матово
 SI Zemeljska-barva mat
 GR Καφέ γήινο ματ
 TR Toprak kahvesi mat



- DE Kundenservice: www.revell-service.de
- GB Customer Service: www.revell-service.de
- US Customer Service: www.revell-service.de
- FR Service clientèle: www.revell-service.de
- NL Klantenservice: www.revell-service.de
- ES Servicio al cliente: www.revell-service.de
- IT Servizio clienti: www.revell-service.de
- PT Serviço de apoio ao cliente: www.revell-service.de
- DK Kundeservice: www.revell-service.de
- NO Kundeservice: www.revell-service.de
- SE Kundtjänst: www.revell-service.de

- FI Asiakaspalvelu: www.revell-service.de
- RU Служба поддержки клиентов: www.revell-service.de
- PL Dział obsługi klienta: www.revell-service.de
- CZ Zákaznický servis: www.revell-service.de
- HU Ügyfélszolgálat: www.revell-service.de
- SK Zákaznický servis: www.revell-service.de
- RO Serviciul clienți www.revell-service.de
- BG Отдел за обслужване на клиенти: www.revell-service.de
- SI Služba za pomoč strankam: www.revell-service.de
- GR Τμήμα εξυπηρέτησης πελατών: www.revell-service.de
- TR Müşteri hizmetleri: www.revell-service.de

1  

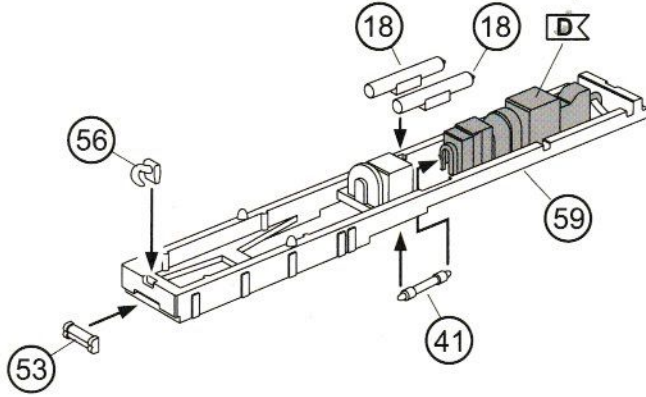

2   **3X**

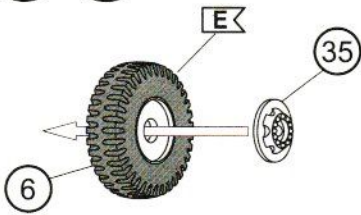

3  

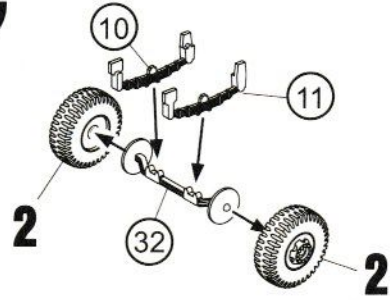

4 

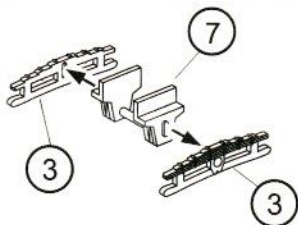

6   **4X**

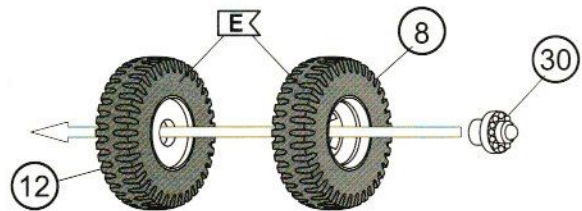

5 

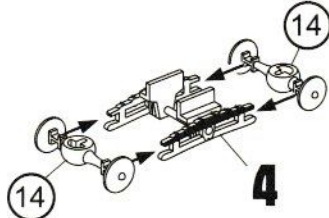

7  

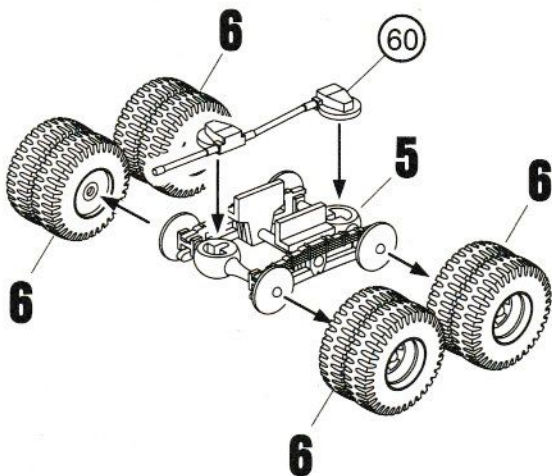

8  

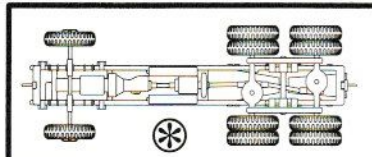
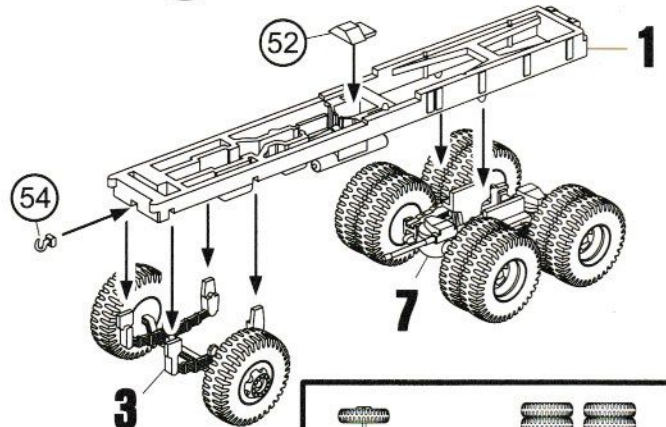

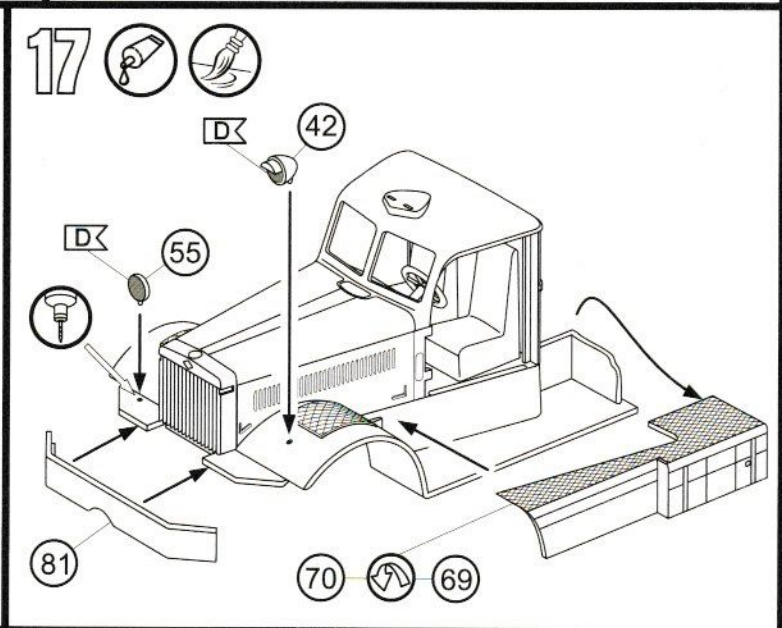
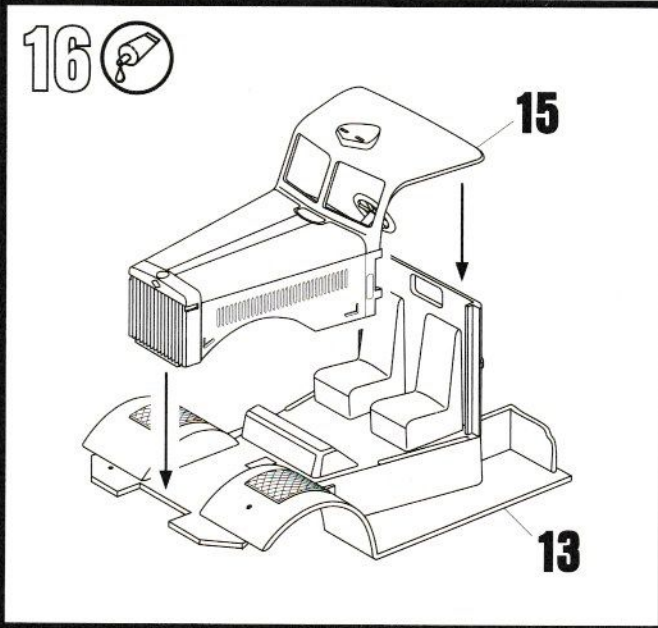
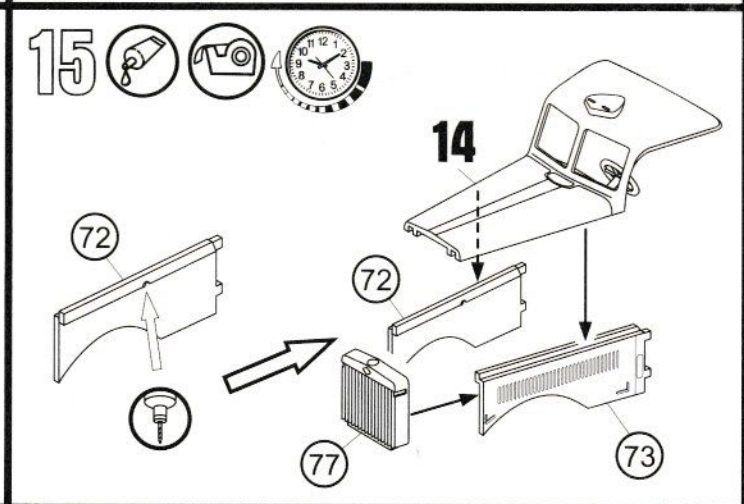
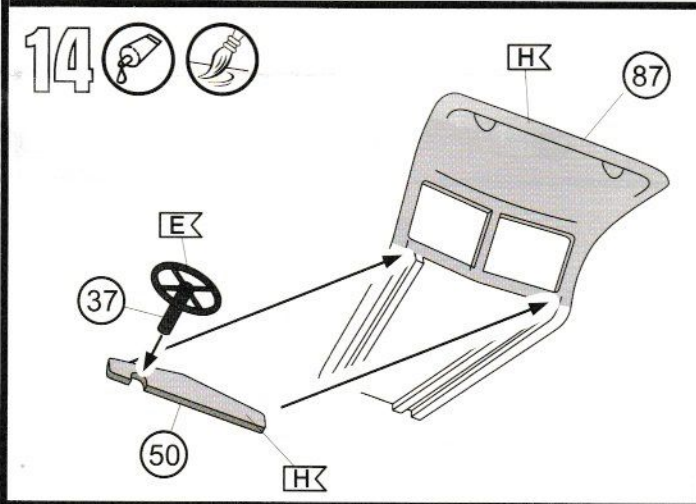
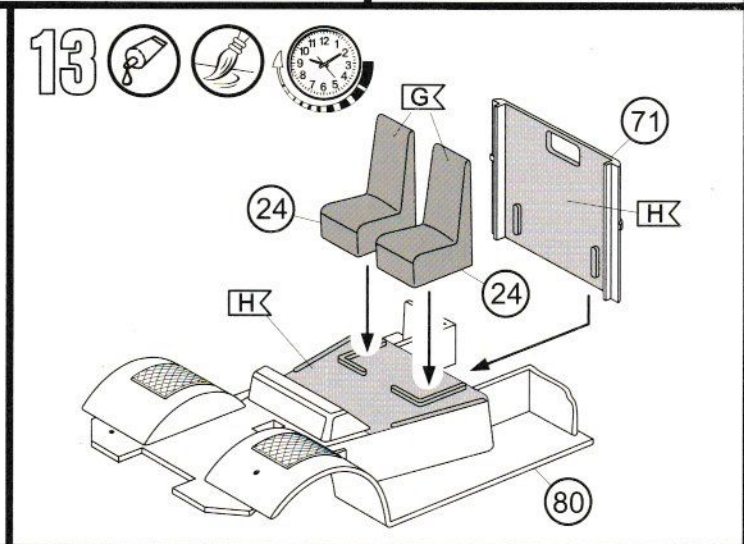
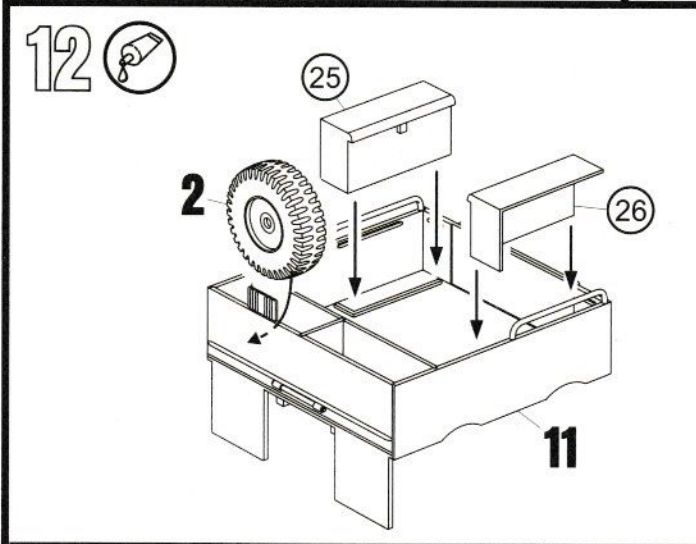
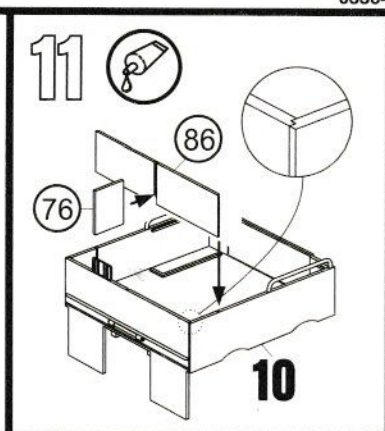
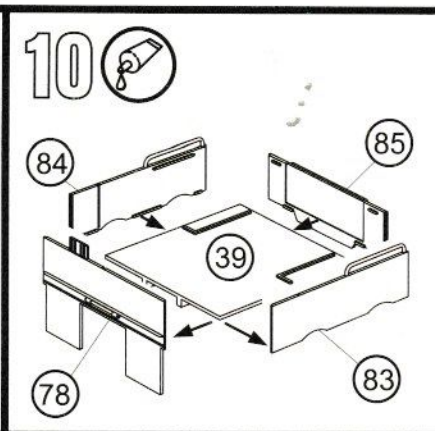
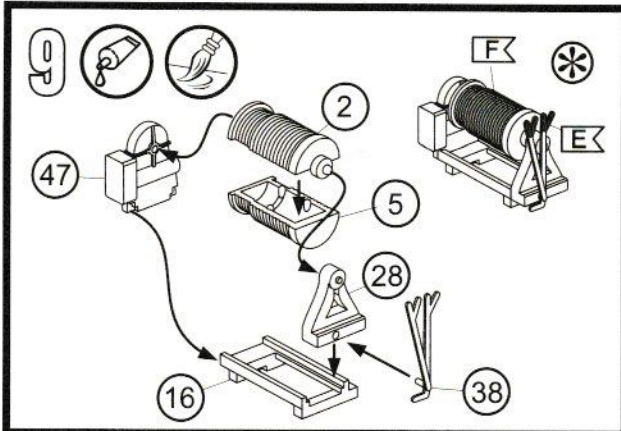

18

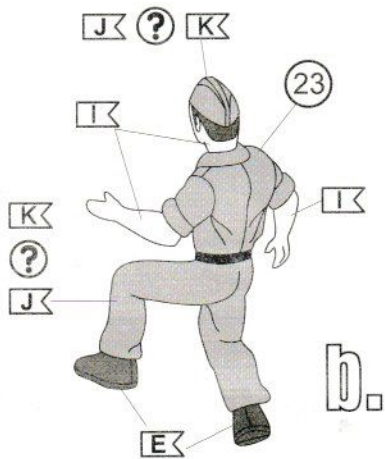
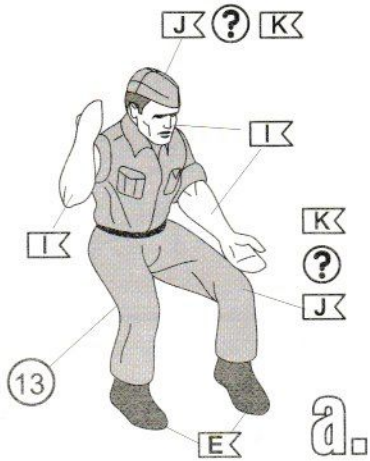

19



20

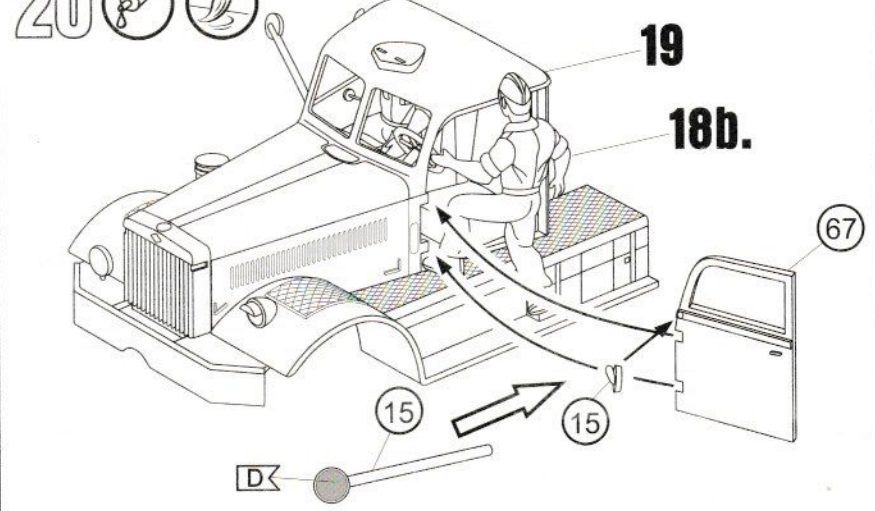
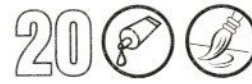

21

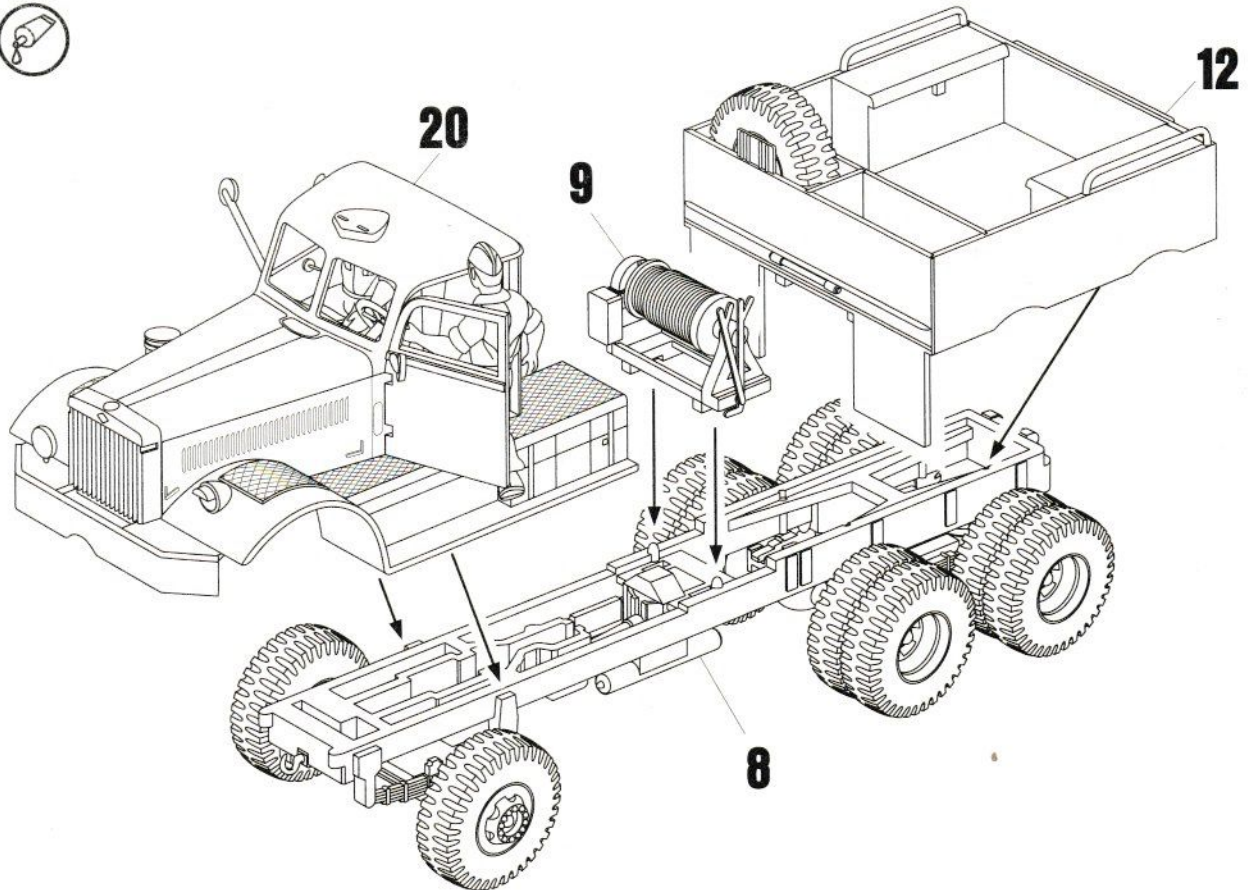

22   12X

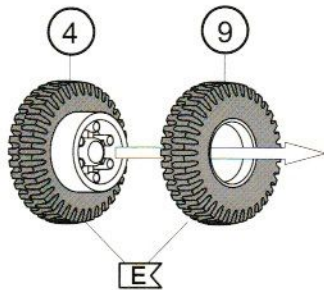

23  2X

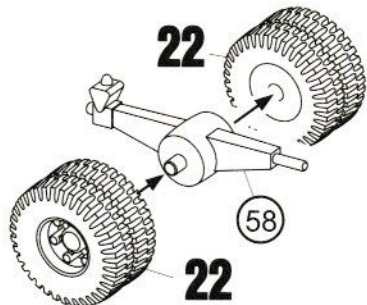

24  2X

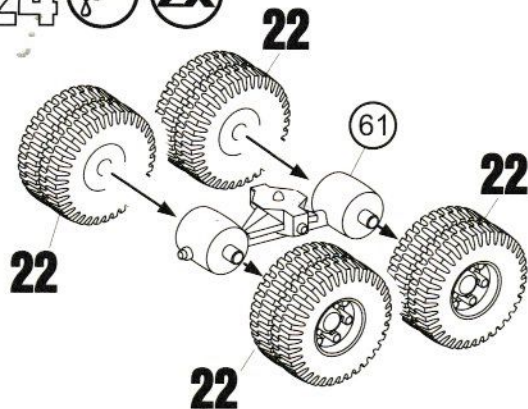

25 

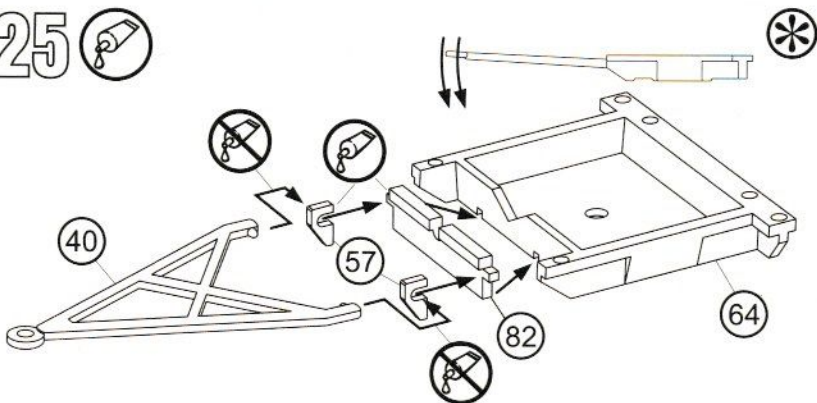

26 

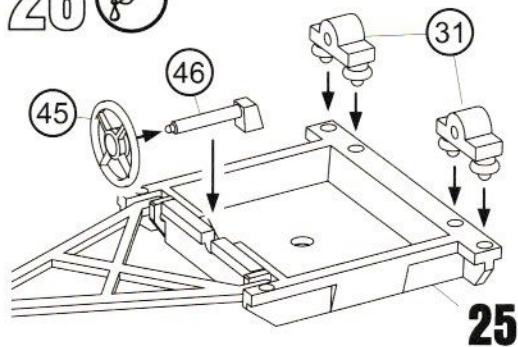

27  

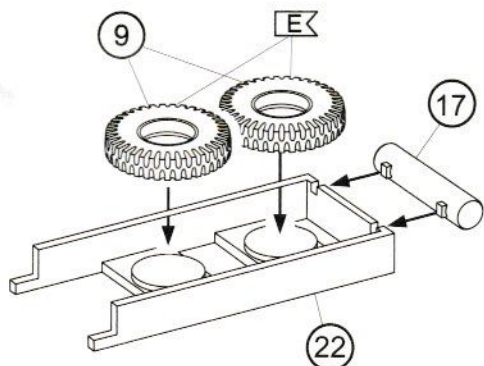

28 

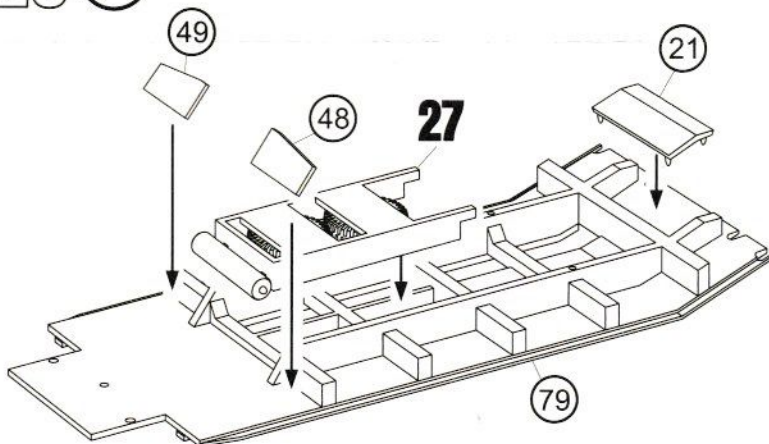

29  

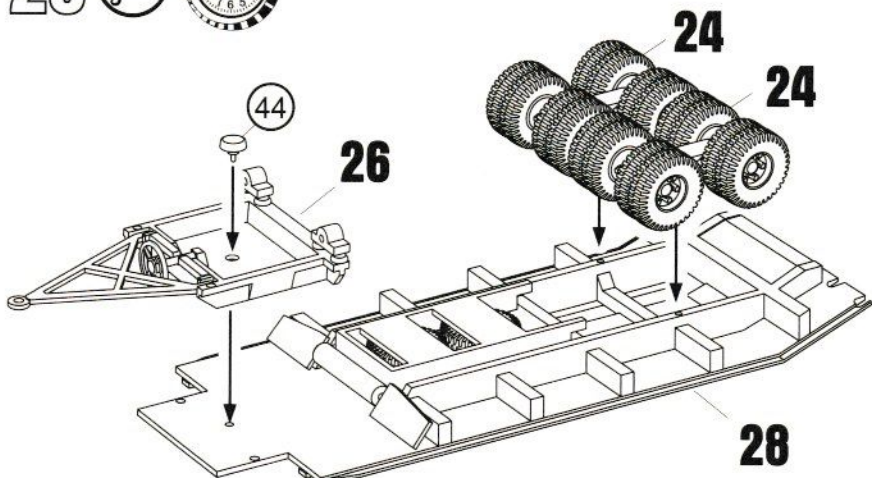

30 

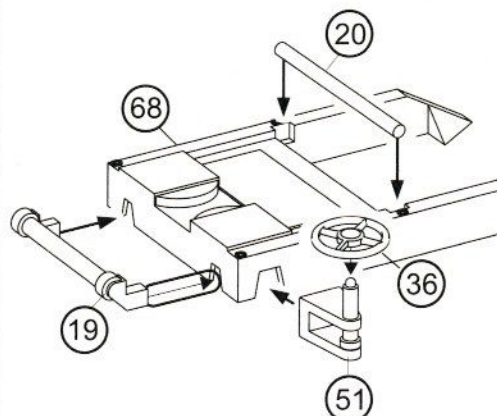

31  

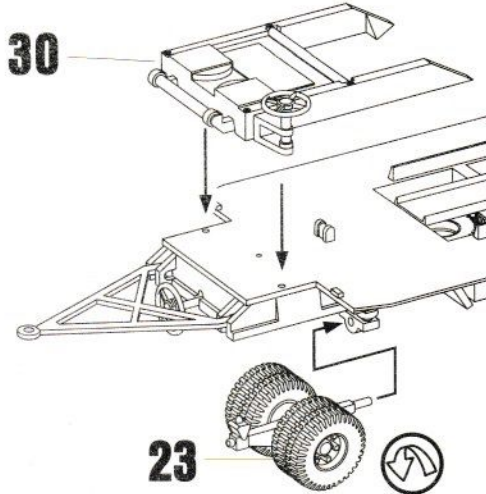

32  

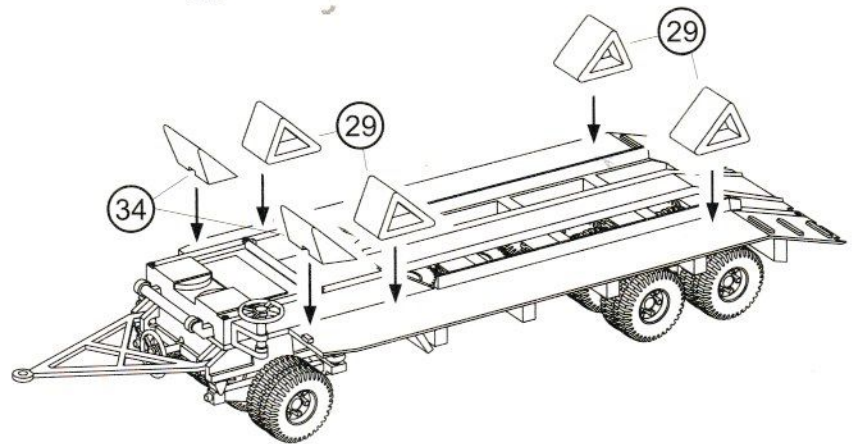

33  

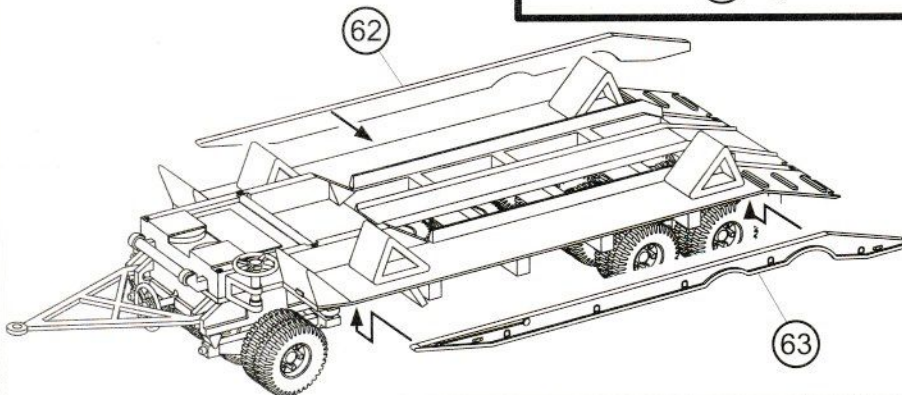

34  **2X**

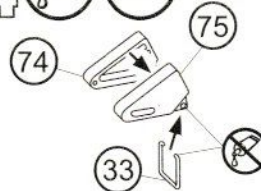

35 

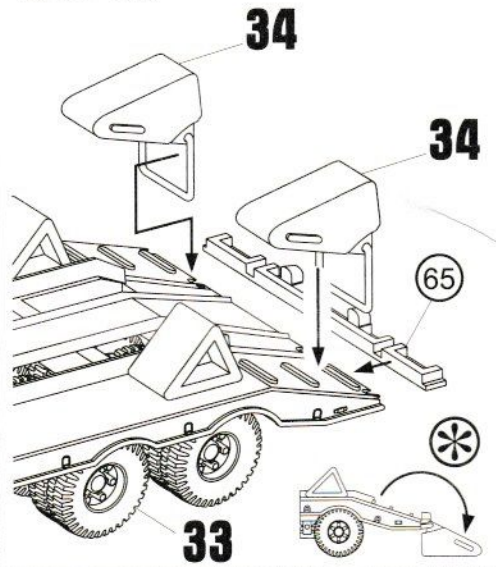

36   

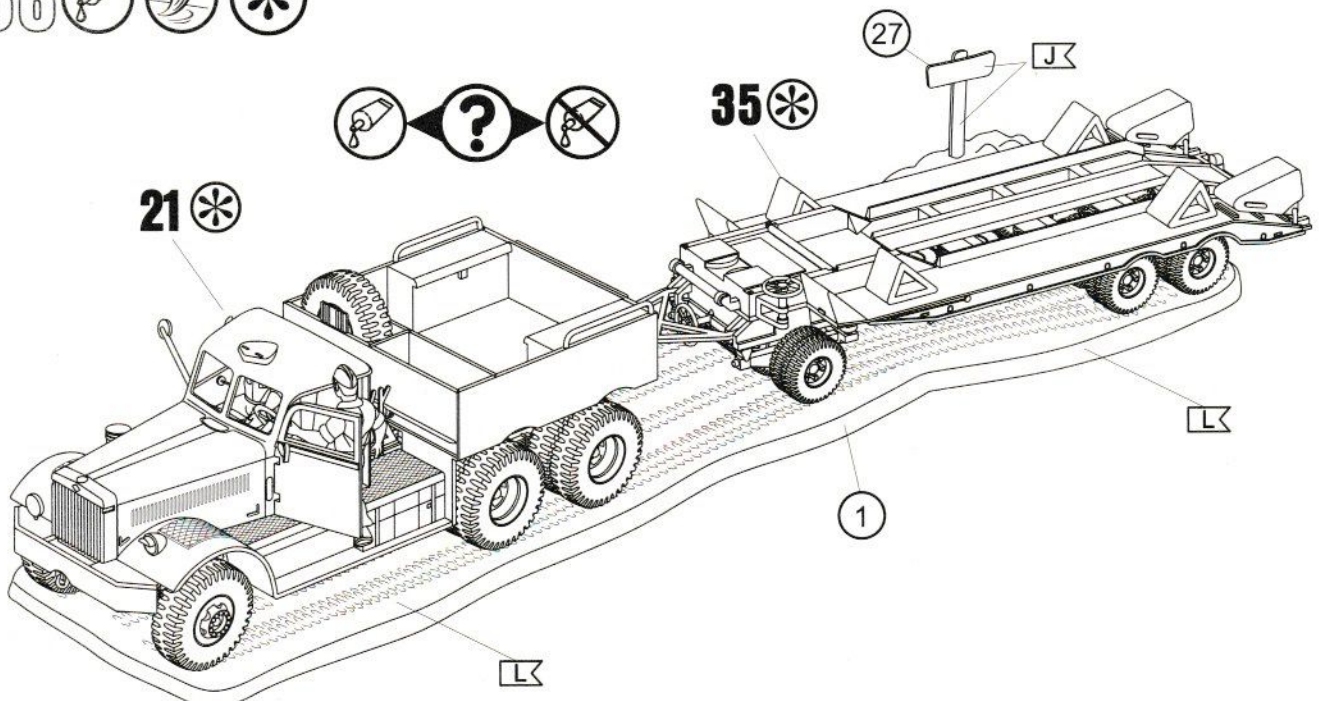

37



U.S. ARMY
10. Armour division, France/Belgium 1944

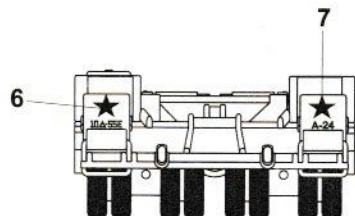
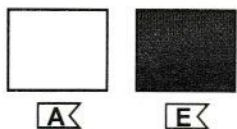
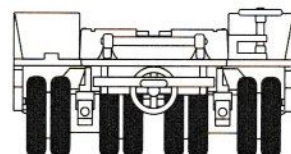
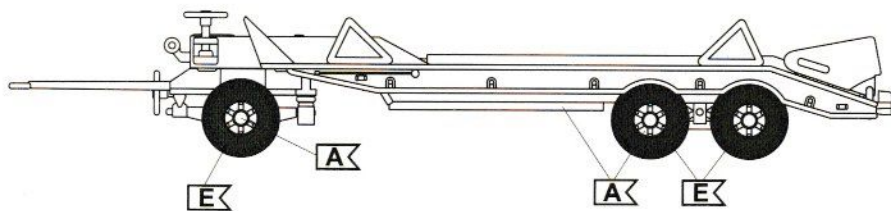
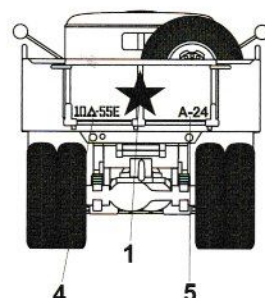
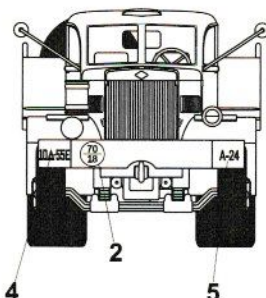
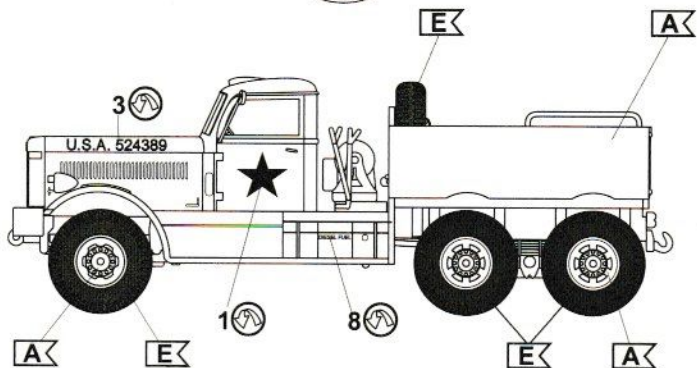

38



BRITISH ARMY, unknown unit
Western front 1944/45

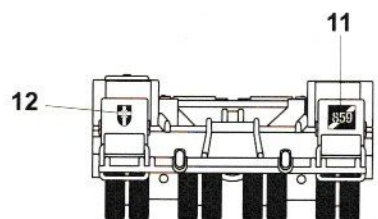
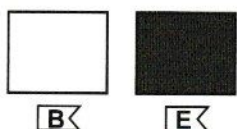
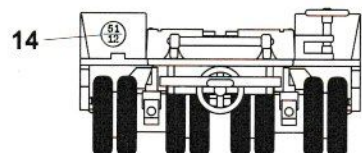
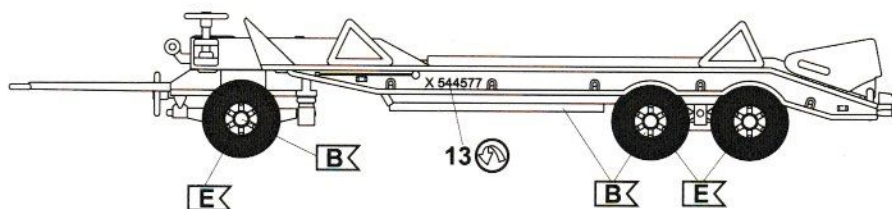
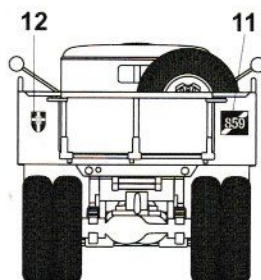
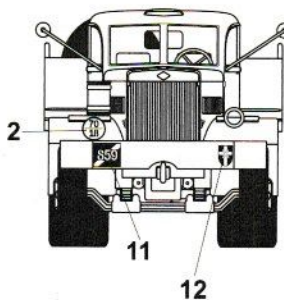
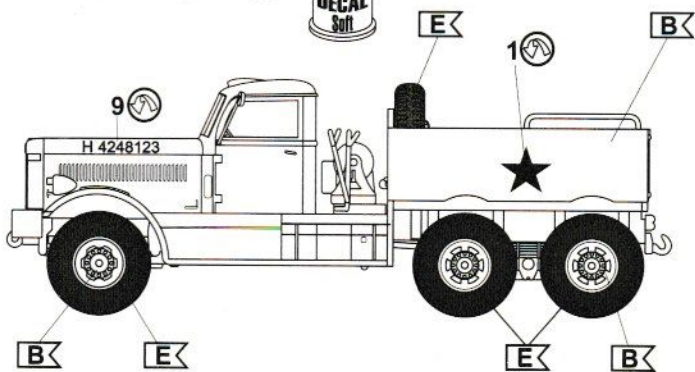

39



BUNDESWEHR, 1956
unknown unit

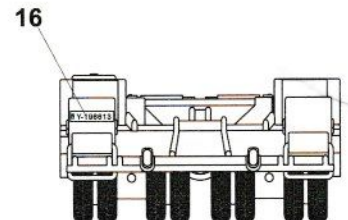
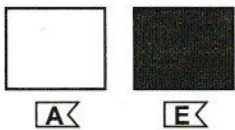
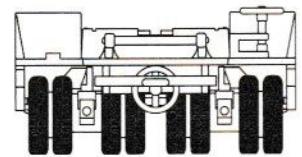
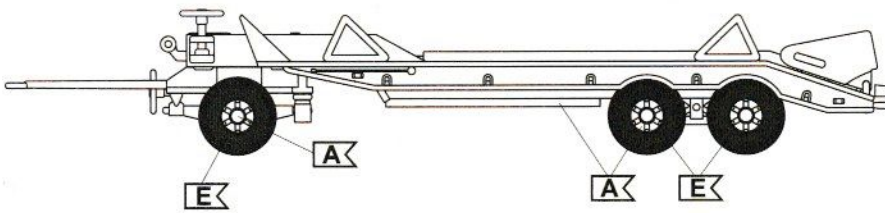
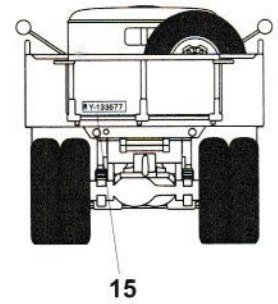
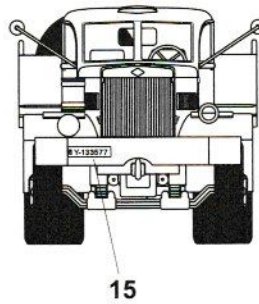
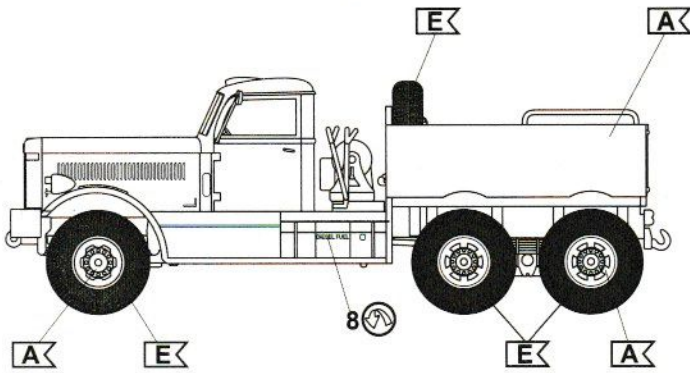

40



ISRAEL
7th Armoured Brigade up to mid 1970's

