



1:48 WWII RAF Ground Crew

A04702 SCALE MODEL CONSTRUCTION KIT

10 Figures and a Dog | Average Height: 36mm

Accessories | One Oil Bowser | One Trolley Accumulator | One Ammunition Trolley | Miscellaneous Support Equipment

GB

While it is the pilots that often receive the most acclaim for their role in defending the United Kingdom from the Luftwaffe during the Battle of Britain in the late summer of 1940, they could never have completed this job alone. Supporting the pilots were many more men and women from across the UK who served as ground crew, performing the vital tasks of refuelling, re-arming and maintaining fighter aircraft in between sorties. This was a particularly hazardous task during the period of Luftwaffe attacks and hit and run raids upon RAF airfields. In addition to refuelling and re-arming Spitfires and Hurricanes with thousands of .303 rounds, these

hardworking people also patched up damaged fighters, started the engines before sorties, assisted pilots to clamber into their cockpits and did their best to keep them as well maintained as they could, despite the hectic pace of the battle. Many were killed or injured during bombing raids and strafing attacks by the Luftwaffe but they carried on, both through the battle and throughout the remainder of the war, often working both in the blazing sun and freezing cold, ensuring that the RAF had the means to defend the skies of Great Britain.

FR

Les pilotes de la RAF dont la renommée est reconnue grâce à leur rôle de défenseurs du Royaume-Uni contre la Luftwaffe pendant la bataille d'Angleterre à la fin de l'été 1940 n'auraient jamais pu accomplir cette tâche tout seuls. Ils étaient renforcés par beaucoup plus d'hommes et de femmes de tous les coins du R-U qui formaient les équipes au sol chargées de remplir les fonctions d'avitaillement en carburant, de réarmement et de maintien des avions de chasse entre les sorties opérationnelles. Ce fut une tâche particulièrement dangereuse au cours de la période des attaques et des raids éclairs de la Luftwaffe contre les aérodromes de la RAF. En plus de ravitailler

et de réarmer les Spitfire et Hurricane avec des milliers de balles de 7,7 mm, ces travailleurs vaillants réparaient les chasseurs endommagés, démarraient les moteurs avant les sorties et aidaient les pilotes à monter dans le cockpit. Ils faisaient tout pour maintenir les avions en bon état malgré le stress effréné de la bataille. Beaucoup d'entre eux furent tués ou blessés lors des bombardements et mitraillages allemands mais ils continuèrent à travailler pendant la bataille et tout au long de la guerre, tant sous un soleil de plomb que par un froid glacial, pour veiller à ce que la RAF dispose de moyens de défendre le ciel britannique.

DE

Während immer wieder den Piloten die höchste Anerkennung für ihre Leistungen bei der Abwehr der Luftwaffe in der Luftschlacht um England im Spätsommer 1940 gezollt wird, hätten diese ihre schwere Aufgabe nie allein auf sich gestellt ausführen können. Unterstützung erhielten die Piloten nämlich von einer im ganzen Land tätigen noch größeren Zahl von Männern und Frauen, die als Bodenpersonal so entscheidende Tätigkeiten wie das Auftanken, die Wiederbewaffnung und die Wartung der Jagdflugzeuge zwischen den Kampfeinsätzen vornahmten. Überaus gefährlich waren diese Arbeiten oft bei Angriffen der Luftwaffe, ganz besonders wenn diese plötzlich ohne jede Vorwarnung auf RAF-Flugfeldern einsetzten. Zusätzlich zum Auftanken und Aufladen

der Spitfires und Hurricanes mit Tausenden 7,7 mm Projektilen verrichteten diese pflichtbewussten Menschen viele andere Aufgaben. Sie starteten Motoren vor den Einsätzen, halfen Piloten beim Einstieg in ihre Kanzeln und leisteten ihr Bestes, die Maschinen trotz der Hektik der Kämpfe voll flugtauglich zu erhalten. Viele wurden bei Bombenangriffen und blitzartigen Beschüssen von Jägern der Luftwaffe getötet oder verwundet, sowohl während der eigentlichen Luftschlacht als auch im gesamten späteren Kriegsverlauf. Sie verrichteten ihre Tätigkeit bei glühender Sonne wie auch klirrender Kälte und stellten damit sicher, dass der RAF die Mittel zur Verfügung standen, das ganze Land vor Luftangriffen zu verteidigen.

ES

Aunque los pilotos fueron los más aclamados por su papel en la defensa del Reino Unido contra la Luftwaffe durante la Batalla de Inglaterra a finales del verano de 1940, ellos solos no podrían haber desempeñado su misión sin ayuda. Gran cantidad de hombres y mujeres de todo el país trabajaron en apoyo de los pilotos como personal de tierra, realizando las vitales tareas de repostaje, recarga del armamento y mantenimiento de los aviones entre incursiones. Eran tareas particularmente peligrosas durante el periodo de los ataques relámpago de la Luftwaffe contra los campos de aviación de la RAF. Además de abastecer a los Spitfire y Hurricane de combustible

y miles de balas de 7,7 mm, estos infatigables hombres y mujeres se ocupaban de reparar los daños exteriores sufridos por los aparatos, arrancar los motores antes del despegue, ayudar a los pilotos a instalarse en las cabinas y mantener los aviones en el mejor estado posible, a pesar del infernal ritmo de la guerra. Muchos murieron o resultaron heridos durante los bombardeos y ametrallamientos de la Luftwaffe, pero su trabajo continuó durante la Batalla de Inglaterra y hasta el final de la guerra, trabajando con frecuencia bajo un sol abrasador o con frío polar, para asegurarse de que la RAF dispusiera de los medios necesarios para defender los cielos de Gran Bretaña.

SE

attacker Det är ofta piloterna som nämns för sina framstående roller i försvaret mot Luftwaffes i Slaget om Storbritannien under sensommaren 1940, men de kunde aldrig ha klarat av uppgiften på egen hand. Till sin hjälp hade piloterna många fler män och kvinnor i form av markpersonal som över hela Storbritannien utförde livsviktiga tjänster som tankning, beväpning och underhåll av jaktplan mellan uppdragen. Detta var en speciellt farlig aktivitet under Luftwaffes attacker och snabbräder mot RAF:s flygfält. Bortsett från tankningen och beväpningen

av Spitfire- och Hurricane-plan med tusentals 7,7 mm-ammunikionsknippen, reparerade denna hårt arbetande markpersonal skadade jaktplan, startade motorerna inför nya uppdrag, hjälpte piloterna att klättra in i cockpiten och gjorde sitt bästa för att utföra underhåll i krigets hetta. Många dödades eller skadades under Luftwaffes bombbräder och beskjutningar, men de fortsatte att utföra sina uppgifter under striderna och återstoden av kriget, både i solsken och bitande kyla, så att RAF kunde försvara Storbritanniens luftrum.

**HORNBY
HOBBIES**

FOR BEST RESULTS:

Surfaces to be painted should be clean — before parts are removed from the sprue, wash in warm, soapy water, rinse and dry thoroughly. Stir paints thoroughly before use.

PLEASE NOTE:

Some parts in the kit may not be required to build the model specified.



ASSEMBLY INSTRUCTIONS

GB Study drawings and practice assembly before cementing parts together. Carefully scrape plating and paint from cementing surfaces. All parts are numbered. Paint small parts before assembly. To apply decals cut sheet as required, dip in warm water for a few seconds, slide off backing into position shown. Use in conjunction with box artwork. Not appropriate for children under 36 months of age, due to the presence of small detachable parts.

FR Étudier attentivement les dessins et simuler l'assemblage avant de coller les pièces. Gratter soigneusement tout revêtement ou peinture sur les surfaces à coller avant collage. Toutes les pièces sont numérotées. Peindre les petites pièces avant l'assemblage. Pour coller les décalques, découper le motif, le plonger quelques secondes dans de l'eau chaude puis le poser à l'endroit indiqué en décollant le support papier. Utiliser en même temps les illustrations sur la boîte. Ne convient pas à un enfant de moins de 36 mois – présence de petits éléments détachables.

DE Vor Verwendung des Klebers Zeichnungen studieren und Zusammenbau üben. Farbe und Plattierung vorsichtig von den Klebeflächen abkratzen. Alle Teile sind nummeriert. Vor Zusammenbau kleine Teile anmalen. Um die Abziehbilder aufzukleben, diese ausschneiden, kurz in warmes Wasser tauchen, dann abziehen und wie abgebildet aufkleben. In Verbindung mit Abbildungen auf Schachtel verwenden. Ungeeignet für Kinder unter 36 Monaten. Kleine Teilchen vorhanden die sich lösen können.

ES Estudiar los dibujos y practicar el montaje antes de pegar las piezas. Raspar cuidadosamente el plateado y la pintura en las superficies de contacto antes de pegar las piezas. Todas las piezas están numeradas. Es conveniente pintar las piezas pequeñas antes de su montaje. Para aplicar las calcomanías, cortar la hoja, sumergir en agua tibia durante unos segundos y deslizarlas en la posición debida. Ver ilustraciones en la caja. No conviene a un niño menor de 36 meses, contiene pequeñas piezas que pueden soltarse.

SE Studera bilderna noggrant och sätt ihop delarna innan du limmar ihop dem. Skrapa noggrant bort förtkromning och färg från limmade delar. Alla delarna är numererade. Mala smadelarna före ihopsättning. Fastsättning av dekaler, klipp arket. Doppa i varmt vatten några sekunder, låt baksidan glida på plats som bilden visar. Används i samband med kartongens handlitografi. Rekommenderas ej för barn under 3 år. Innehåller löstagbara smadelar.

IT Studiare i disegni e praticare il montaggio prima di unire insieme i pezzi con l'adesivo. Raschiare attentamente le tracce di smalto e cromatura dalle superfici da unire con adesivo. Tutti i pezzi sono numerati. Colorare i pezzi di piccole dimensioni prima di montarli. Per applicare le decalcomanie, tagliare il foglio secondo il caso, immergere in acqua calda per alcuni secondi, quindi sfilare la decalcomania dalla carta di supporto e piazzarla nella posizione indicata. Usare in congiunzione con l'illustrazione sulla scatola. Non adatto ad un bambino di età inferiore ai 36 mesi dovuto alla presenza di piccoli elementi staccabili.

NL Tekeningen bestuderen en delen in elkaar zetten alvorens deze te lijmen. Metaalcoating en lak voorzichtig van lijmvlakken af schrapen. Alle delen zijn genummerd. Kleine delen vóór montage verven. Voor aanbrengen van stickers, gewenste stickers uit vel knippen, een paar seconden in warm water dompelen en dan van schutblad af op afgebeelde plaats schuiven. Hierbij afbeelding op doos raadplegen. Niet geschikt voor kinderen onder 3 jaar, omdat kleine deeltjes gemakkelijk kunnen losraken.

DK Tegningerne bør studeres, og man bør øve sig i monteringen, før delene limes sammen. Pladestykker og maling skal omhyggeligt fjernes fra kloveoverfladerne. Alle dele er nummererede. Små dele skal males før monteringen. Overføringsbillederne anvendes ved at tilklippe arket efter behov. Og dyppe det i varmt vand i nogle få sekunder. Underlaget glides af og anbringes i den viste position. Påføres ifølge brugsanvisningerne på oesken. Ikke til børn under 3 år, forekomst af små løse elementer.

PT Estudar atentamente os desenhos e experimentar a montagem. Raspar cuidadosamente as superfícies de modo a eliminar pintura e revestimento antes de colar. Todas as peças estão numeradas. Pintar as pequenas peças antes de colar. Para aplicar as decalcomanias, cortar as folhas e mergulhar em água morna por alguns segundos, depois deslizar e aplicar no respectivo lugar, como indicado nas ilustrações na caixa. Não convém a uma criança de menos de 36 meses devido à presença de pequenos elementos destacáveis.

FI Tutustu piirroksiin ja harjoittele kokoamista ennen kuin liimaat osat yhteen. Raaputa metallipäällyste ja maali varovasti pois liimattavilta pinoilta. Kaikki osat on numeroitu. Maalaa pienet osat ennen kokoamista. Siirtokuvien kiinnittämiseksi leikkaa ne arkista tarpeen mukaan. Kasta kuva lämpimään veteen muutaman sekunnin ajaksi, anna takapuolen liukua kuvalle osoitettuun kohtaan. Käytetään yhdessä laatikon kuvituksen kanssa. Ei suositella alle kolmivuotiaille lapsille. Paljon irrotettavia pikkuosia.

PL Przed przystąpieniem do sklejania przestuduj uważnie rysunki i przećwicz składanie części. Osłownie zeskrub ze sklejanych powierzchni powłokę i farbę. Wszystkie części są ponumerowane. Drobne części pomaluj przed ich złożeniem. Celem przeniesienia odbitki wytnij ją z arkusza, zanurz na kilka sekund w letniej wodzie i zsuń z podłoża na wymagane miejsce. Używaj w połączeniu ze wzorami na pudełku. W związku z obecnością wielu drobnych, rozbiernych części, niestosowne dla dzieci poniżej 3 lat.

GR Μελετήστε προσεκτικά τα σχέδια και συναρμολογήστε για πρώτη φορά τα κομμάτια χωρίς να τα συγκολλήσετε. Αφαιρέσετε επιμελώς τη μεταλλική μπιονιά και την πλαστική βαφή από τις επιφάνειες τις οποίες θα συγκολλήσετε ζυμώντας τις προσεκτικά. Όλα τα κομμάτια είναι αριθμημένα. Χρωματίστε τα μικρά κομμάτια πριν από τη συναρμολόγηση. Για να κολλήσετε τις χαλκομανίες, κόψτε γύρω από το σχέδιο όπως απαιτείται, βυθίστε το μερικά δευτερόλεπτα σε χλιαρό νερό και μετά τοποθετήστε το στη θέση που υποδεικνύεται, αφαιρώντας τη μεμβράνη που το καλύπτει. Λάβετε υπόψη σας ταυτόχρονα την εικονογράφηση του κουτιού. Ακατάλληλο για παιδιά ηλικίας κάτω των 36 μηνών λόγω ύπαρξης μικρών κομματιών που αποσπώνται.

ASSEMBLY ICON INSTRUCTIONS

<p>Assembly phase Phase de montage Montagephase Fase de montaje Monteringsfasen Fase di montaggio Montagefase Fase de montagem Monteringsfase Kokoamisvaihe Faza składowania Φάση συναρμολόγησης</p> 	<p>Cement Colier Kleben Kleben Pegar Limma Incollare Lijmen Colar Klæbes Liimaa Nie kleić Kleić Συγκολλήστε</p> 	<p>Do not cement together No pas colier Nicht kleben Nicht kleben No pegar Limma inte Non incollare Niet lijmen Nō colar Skal ikke klæbes Älä liimaa Nie kleić Nie kleić Μη συγκολλήσετε</p> 	<p>Symmetrical assembly Montage symétrique Symmetrischer Aufbau Montaje simétrico Symmetrisk montering Montaggio simmetrico Symmetrische montage Montagem simétrica Symmetrisk samling Symmetrin asentaminen Montaż symetryczny Συμμετρική Συναρμολόγηση</p> 	<p>Alternative part(s) provided Autre(s) pièce(s) fournie(s) Ersatzteil(e) mitgeliefert Se incluye(n) pieza(s) alternativa(s) Alternativ(a) del(ar) ingår Uno o più componenti alternativi forniti Alternatieve onderdelen meegeleverd Peça(s) alternativa(s) fornecida(s) Alternativ(e) del(e) medfølger Valituohtoiset osat pakkauskassa Dostępne części zamienne Παρέχονται εναλλακτικά κομμάτια</p> 	<p>Repeat this operation Répéter l'opération Vorgang wiederholen Repètir la operación Upprepa åtgärden Ripetere l'operazione De verrichting herhalen Repètir a operação Manövren gentages Toista toimenpite Powtórzycie operację Επανάλαβε τη διαδικασία</p> 	
<p>Decals Décalcomanies Abziehbild Calcomanias Dekaler Decalcomanie Stickers Decalcomania Billedoverføring Siirtokuvat Kalkomanie Χαλκομανίες</p> 	<p>Crystal part Pièce cristal Kristallteil Pieza de cristal Kristallidei Pezzo cristallo Kristallen onderdeel Peça de cristal Krystalstykke Kristalliossa Część kryształowa Κομμάτι κρυστάλλου</p> 	<p>Weight Lester Beschweren Lastrar Bejasta Aplicare un peso Verzwaren Lastrar Påfør vægt Aseta vastapaino Obciążyc balastem Επιθέστε βάρος</p> 	<p>Remove by filing Enlever avec une lime Abfeilen Lastrar Eliminar con lima Ta bort genom att fila Rimuovere con la lima Verwijderen door afvlijen Remove limando Fjern ved at file væk Poista viilaamalla Usunąć przy użyciu pilnika Αφαιρέστε λιμάροντας με λίμα</p> 	<p>Drill or pierce Percer Durchbohren Perforar Borra Trapanare o forare Boren of doorboren Furar Gennembor Poraa tai puhkaise Wywiercić lub przedziurawić Τρυπήστε</p> 	<p>Cut Découper Schneiden Corrar Skär Tagliare Snijden Corrar Skaer Leikkaa Przeciąć Κόψτε</p> 	<p>Humbrol paint number No peinture Humbrol Humbrol-Farbummer No de pintura Humbrol Humbrol färg nummer No vertice Humbrol Humbrol vertiinumner No de pintura Humbrol Humbrol malingnummer Humbrol-maalin numero Nr farby Humbrol Νούμερο χρώματος Humbrol</p> 

WWII RAF Ground Crew

1

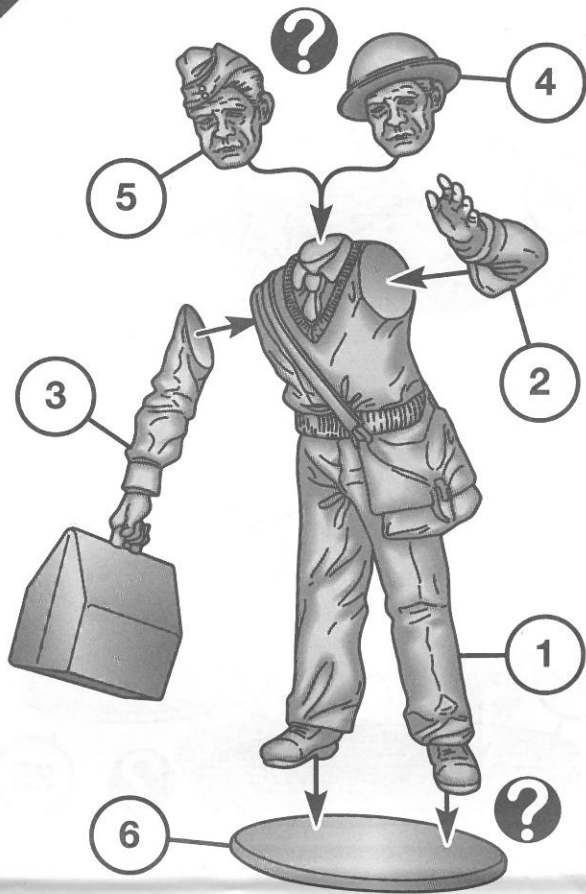

2

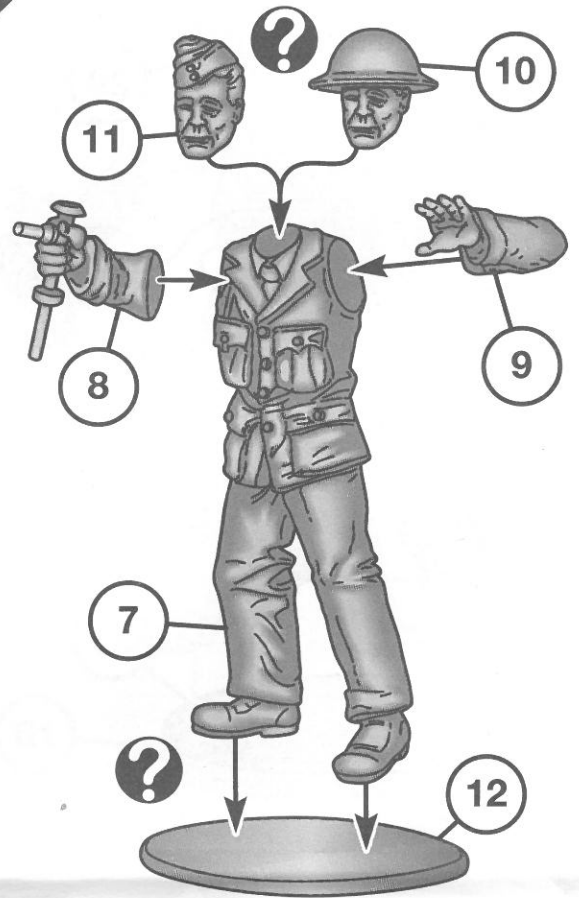

3

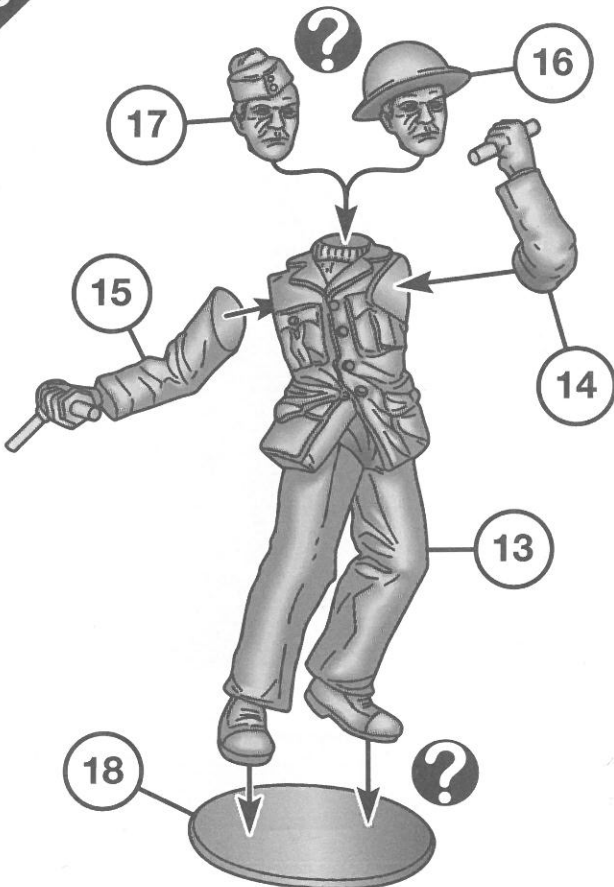

4

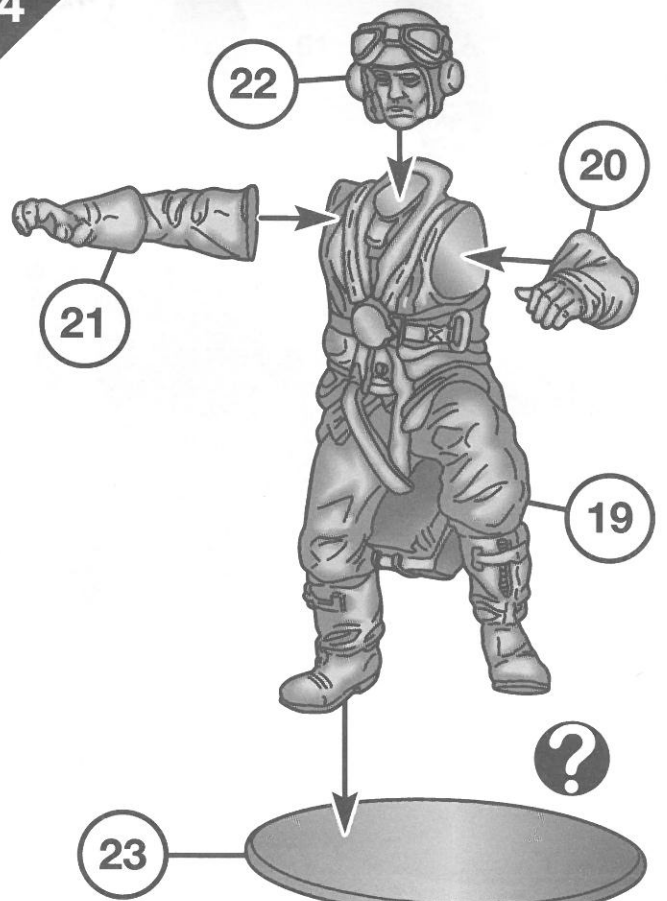

5

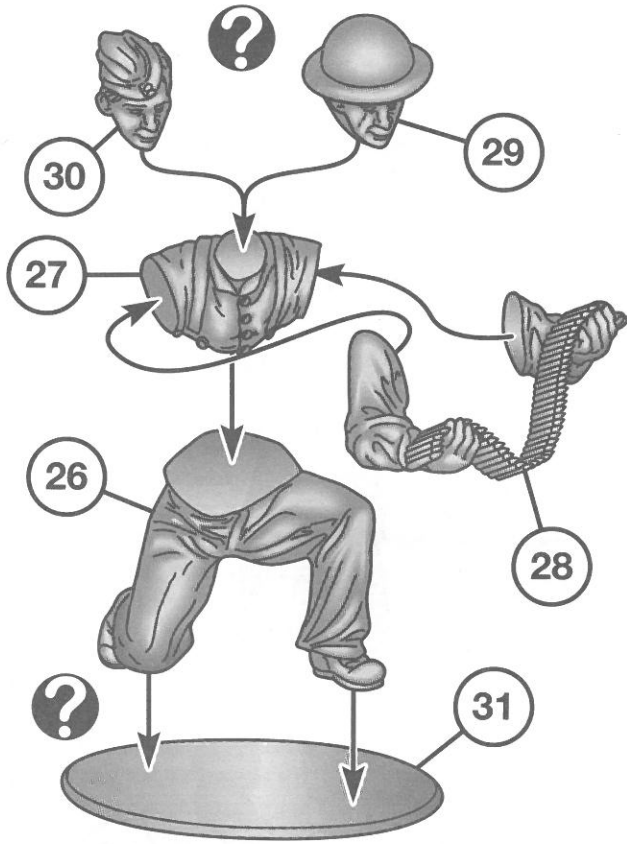

6

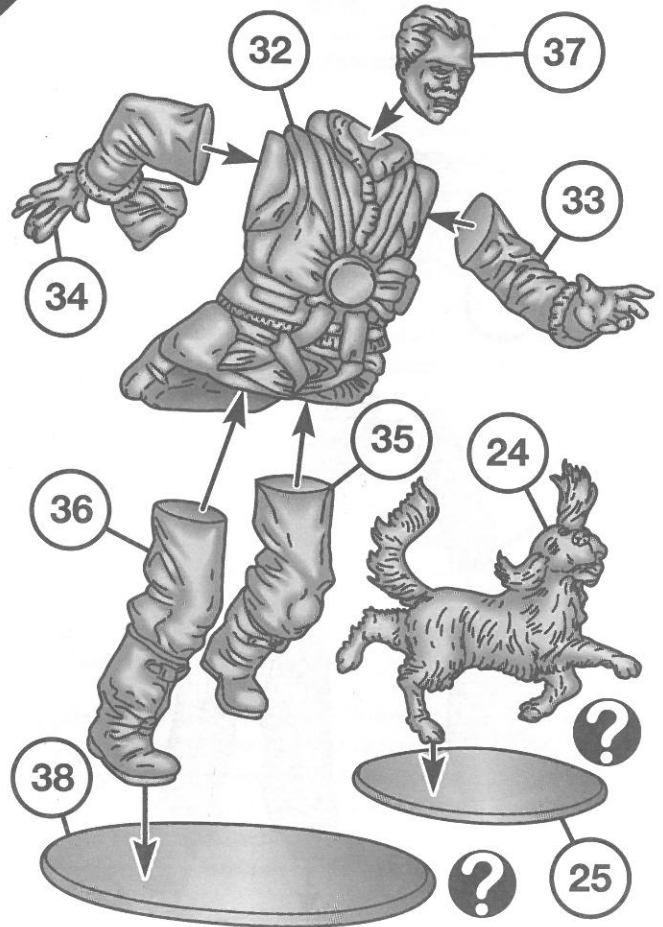

7

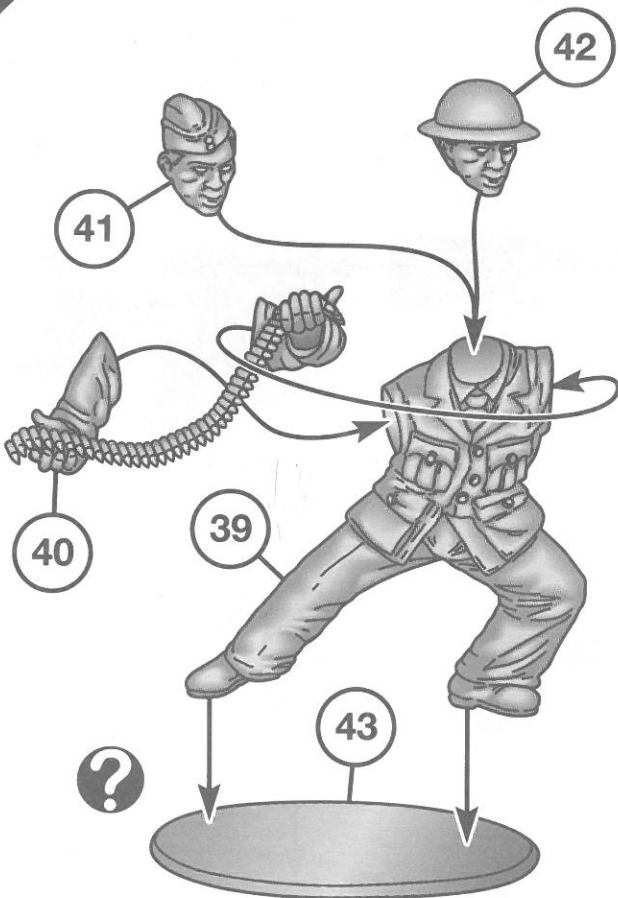

8

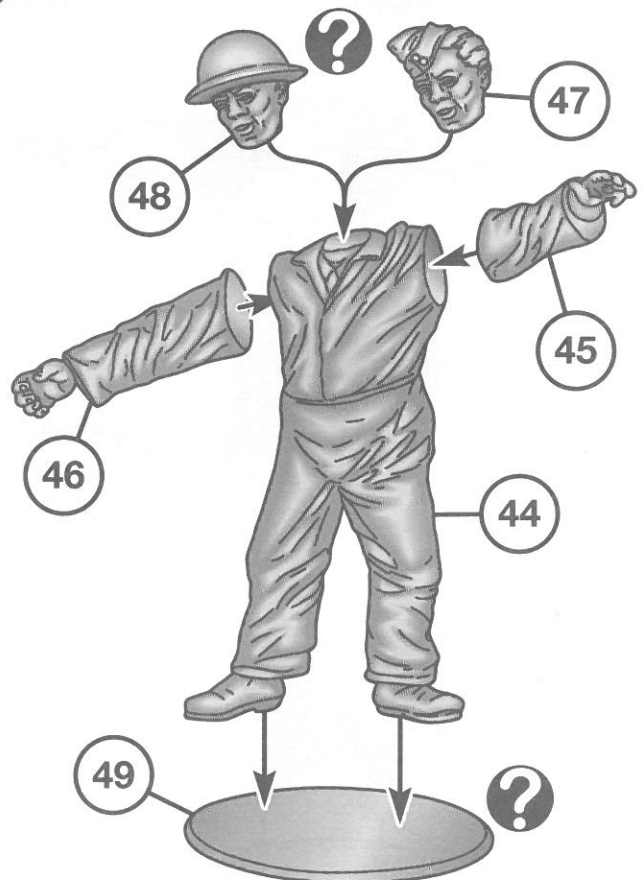

9

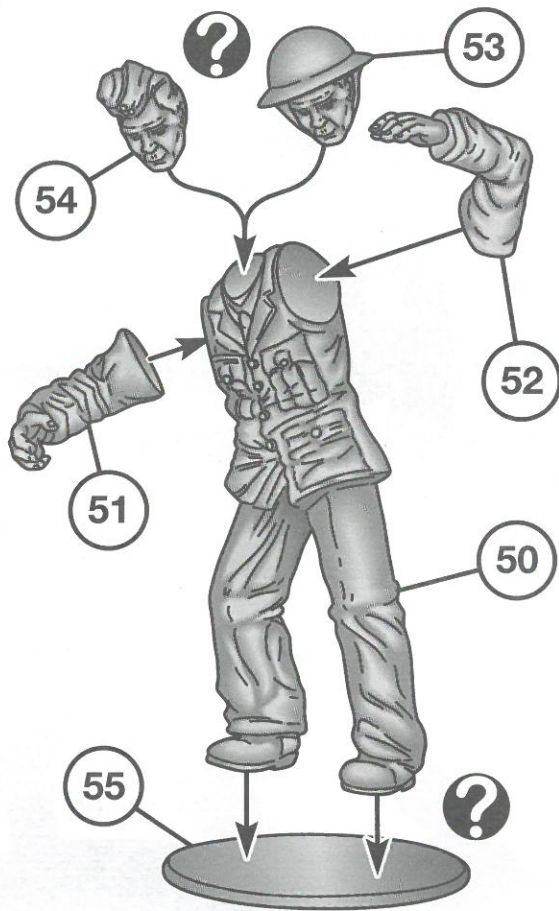

10

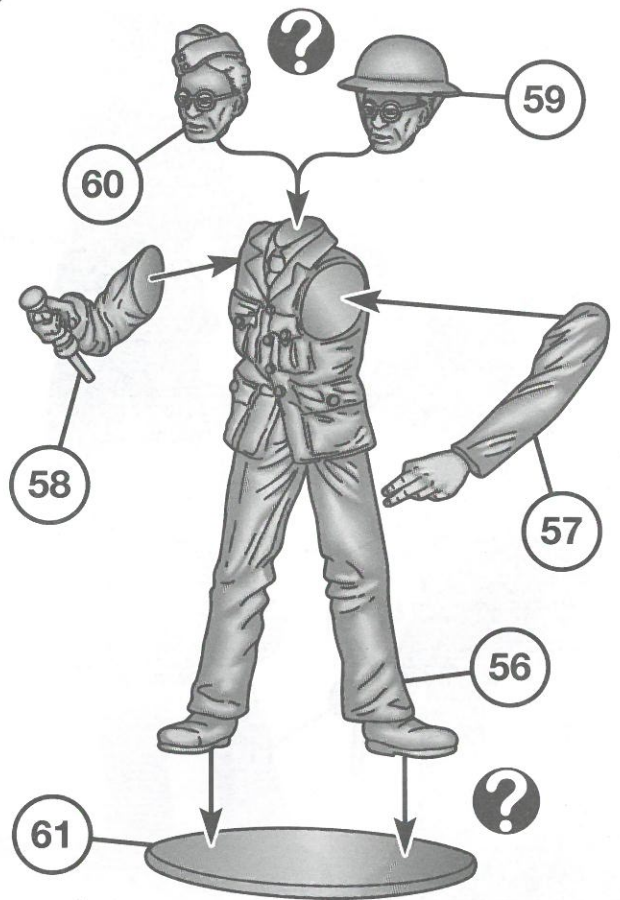

1

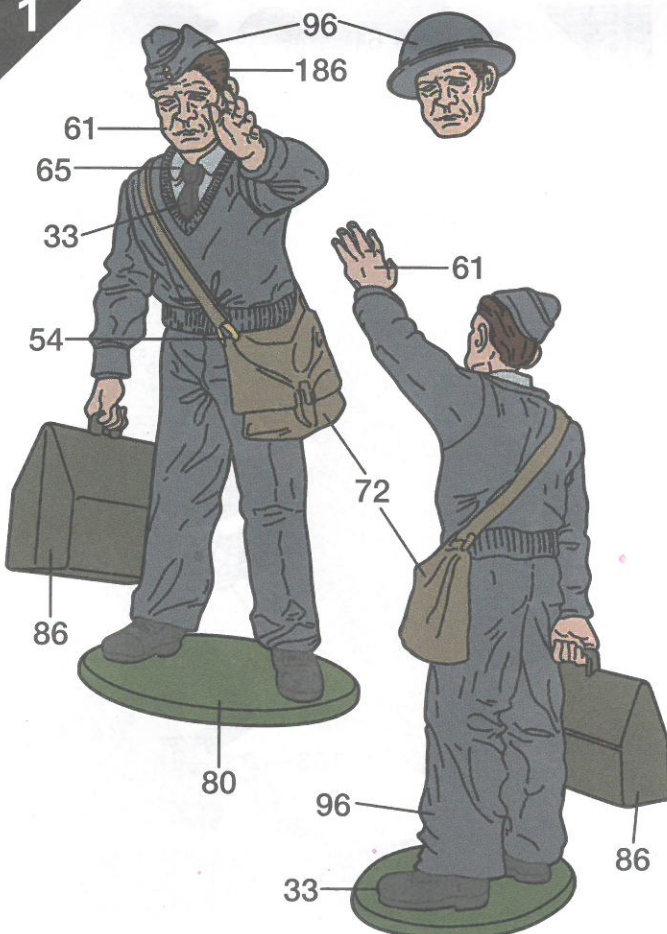

2



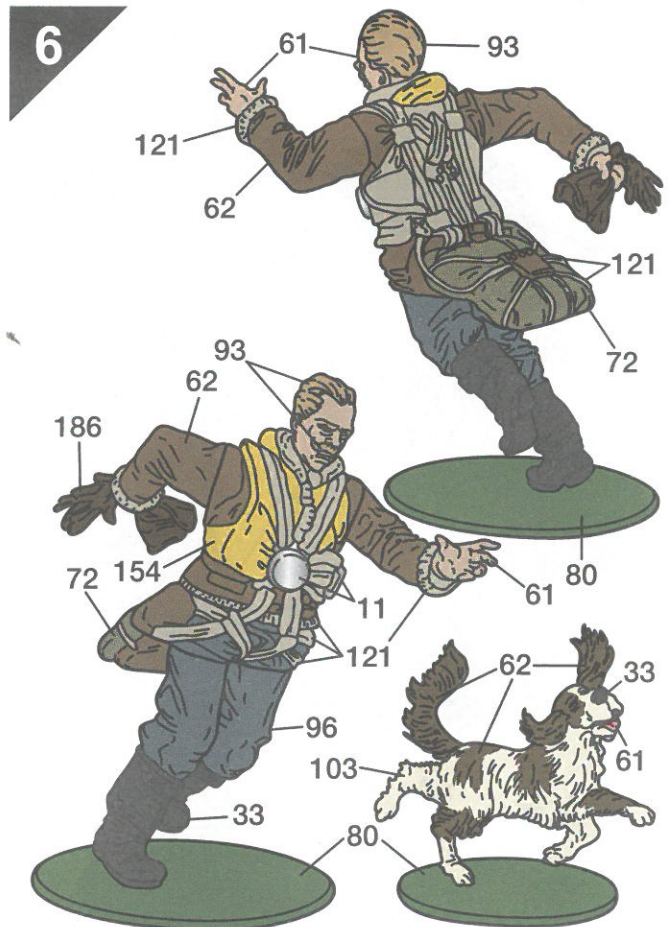
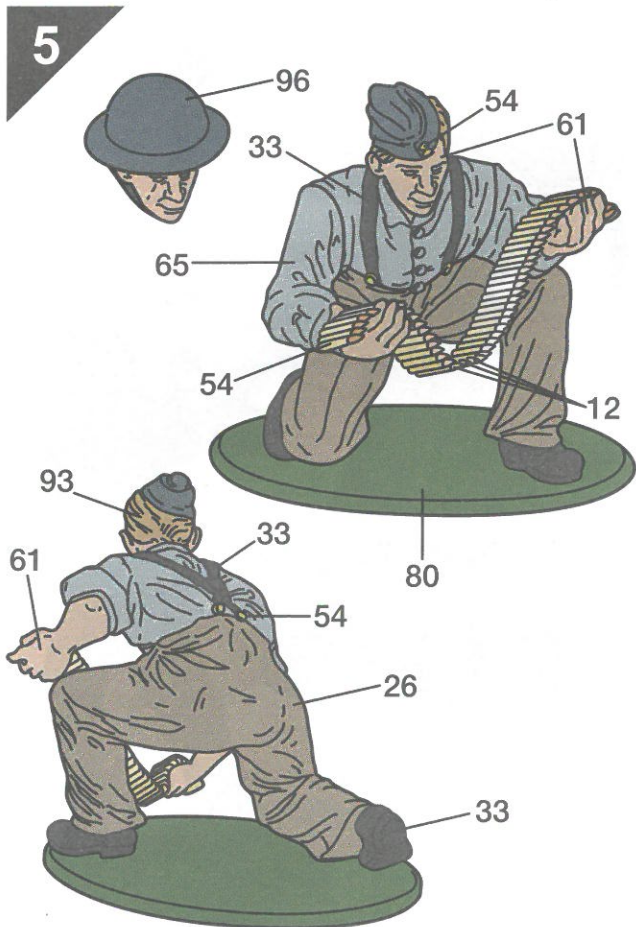
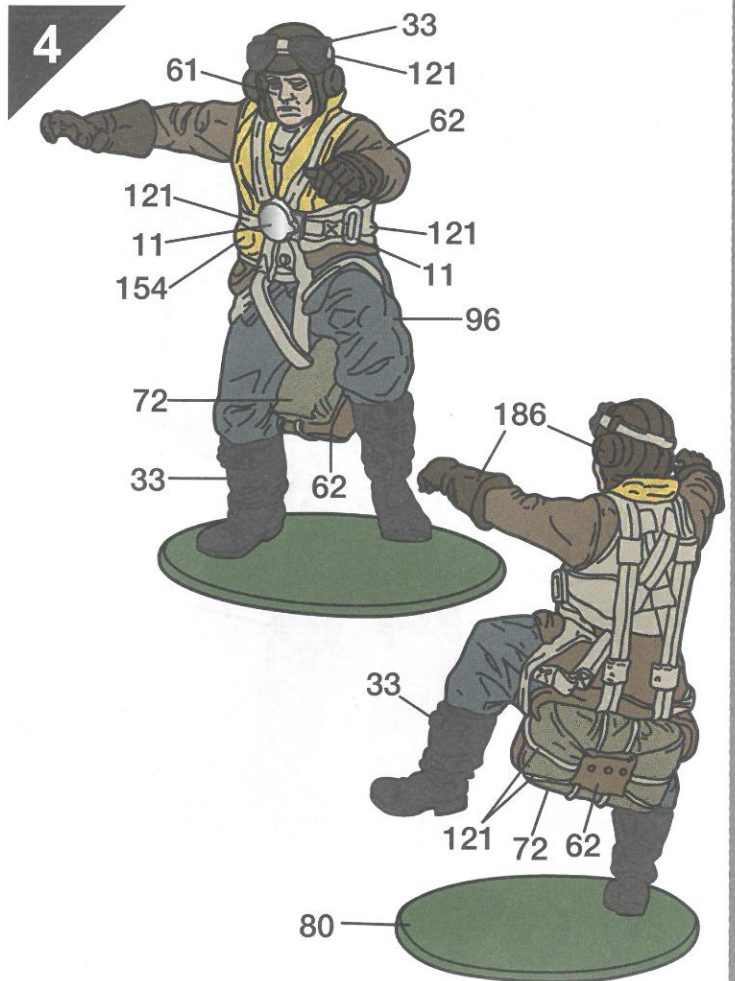
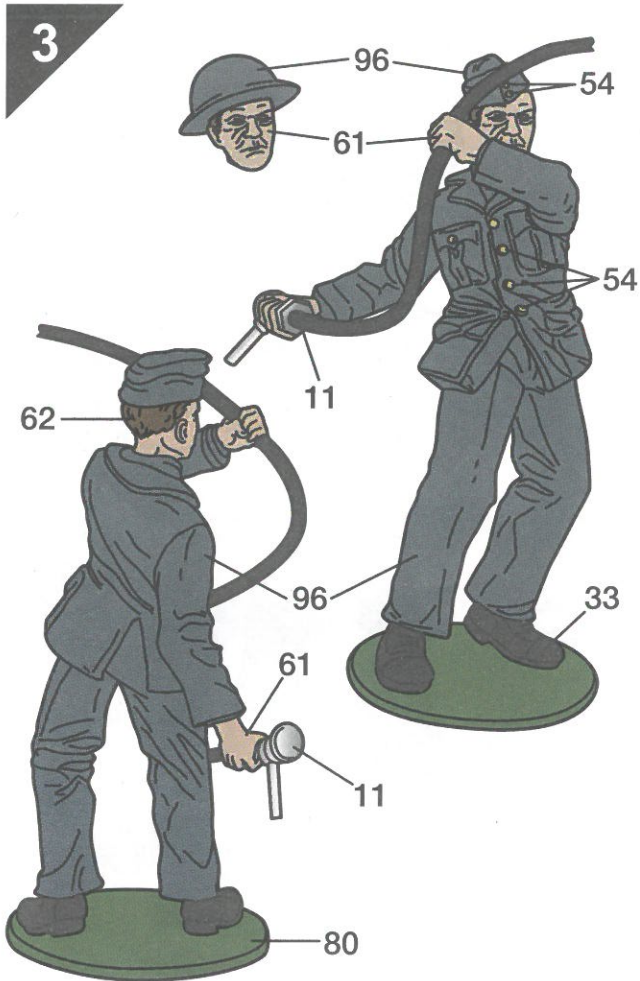

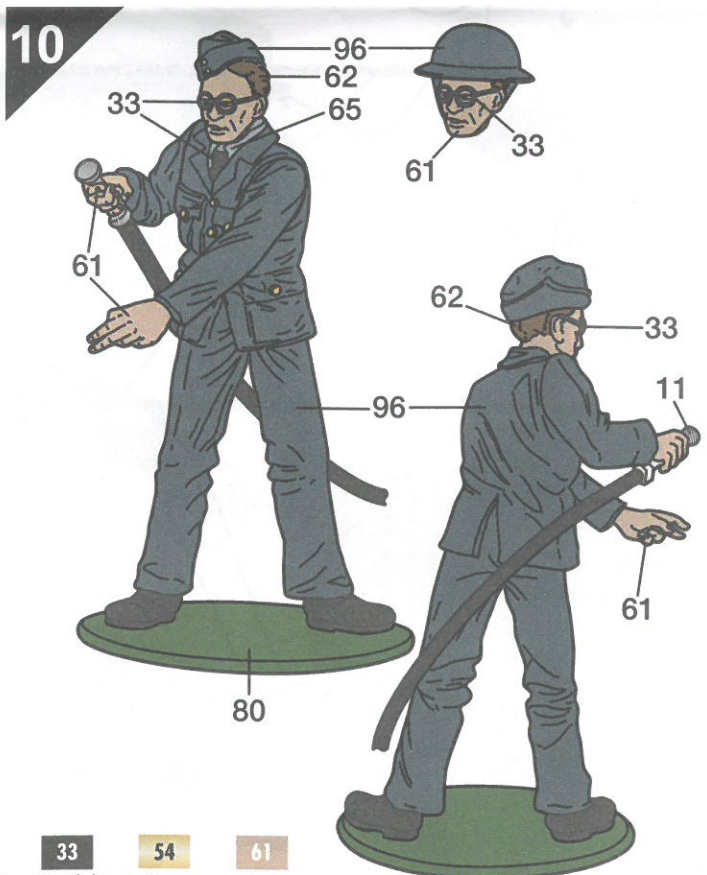
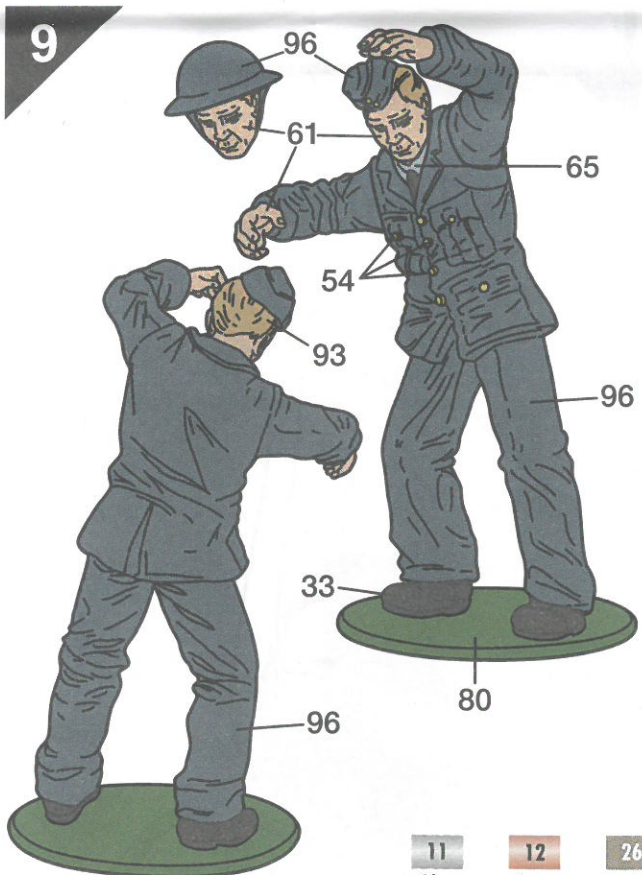
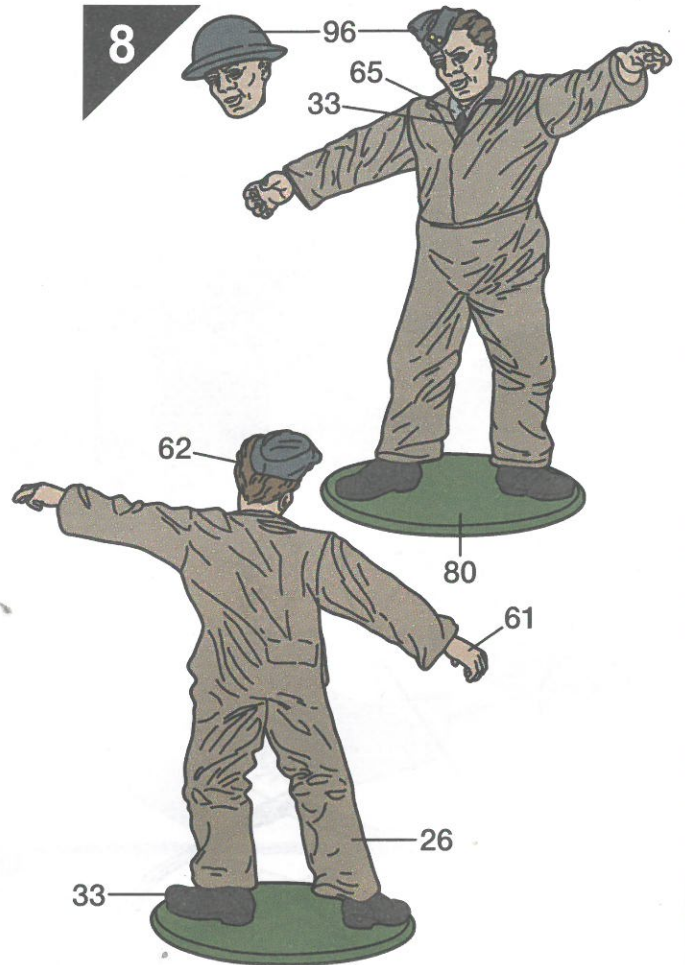
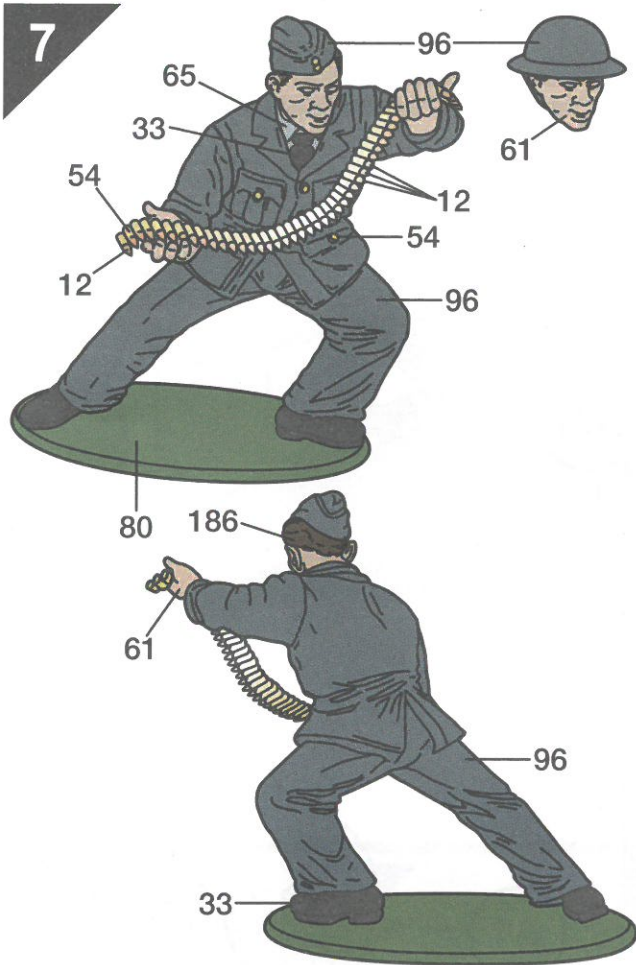

- | | | | | | |
|----------------------------|---------------------------------|-------------------------------|------------------------------------|-------------------------------|---------------------------------|
| 11
Silver | 12
Copper | 26
Matt Khaki | 33
Matt Black | 54
Brass | 61
Matt Flesh |
| 62
Matt Leather | 65
Matt Aircraft Blue | 72
Matt Khaki Drill | 80
Matt Grass Green | 86
Matt Light Olive | 93
Matt Desert Yellow |
| 96
Matt RAF Blue | 103
Matt Cream | 121
Matt Pale Stone | 154
Matt Insignia Yellow | 186
Matt Brown | |

Oil Bowser

1

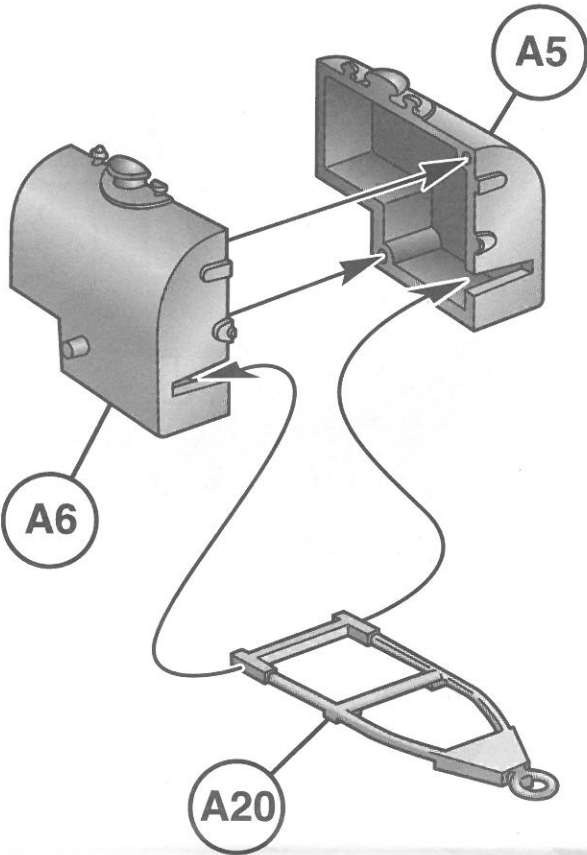

2

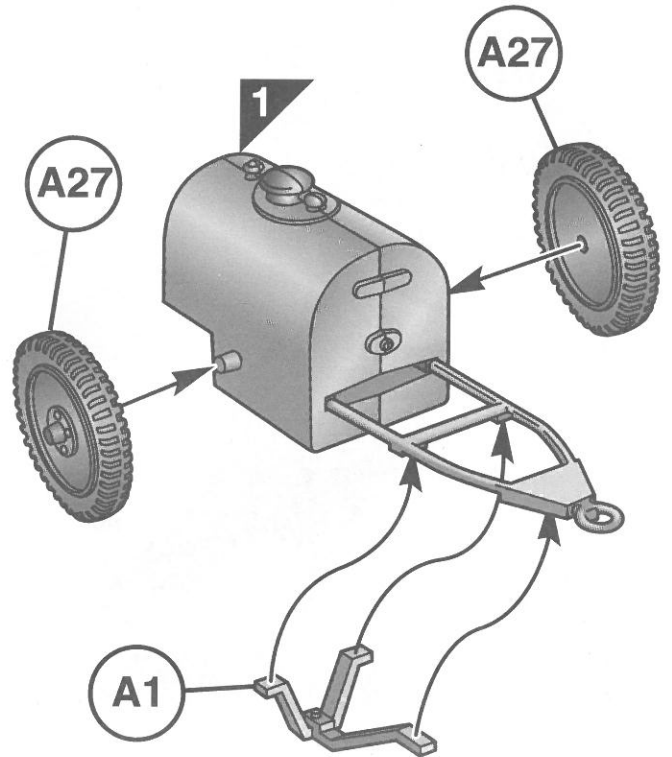

3

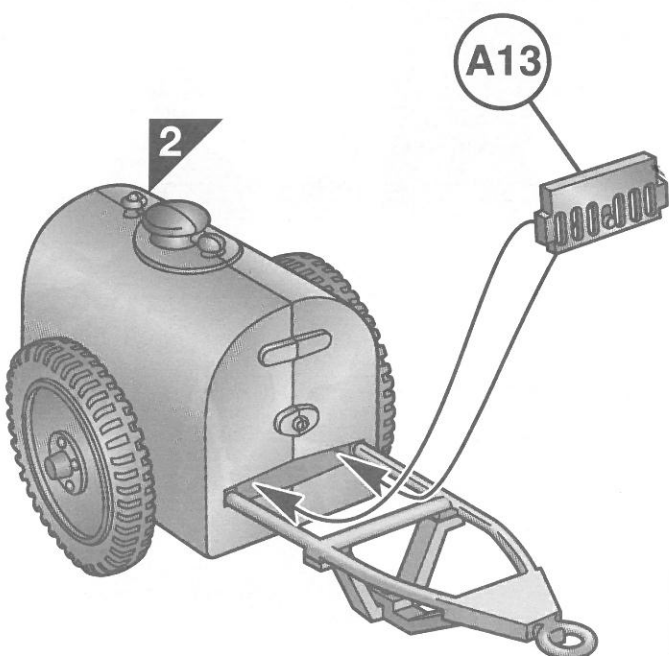

4

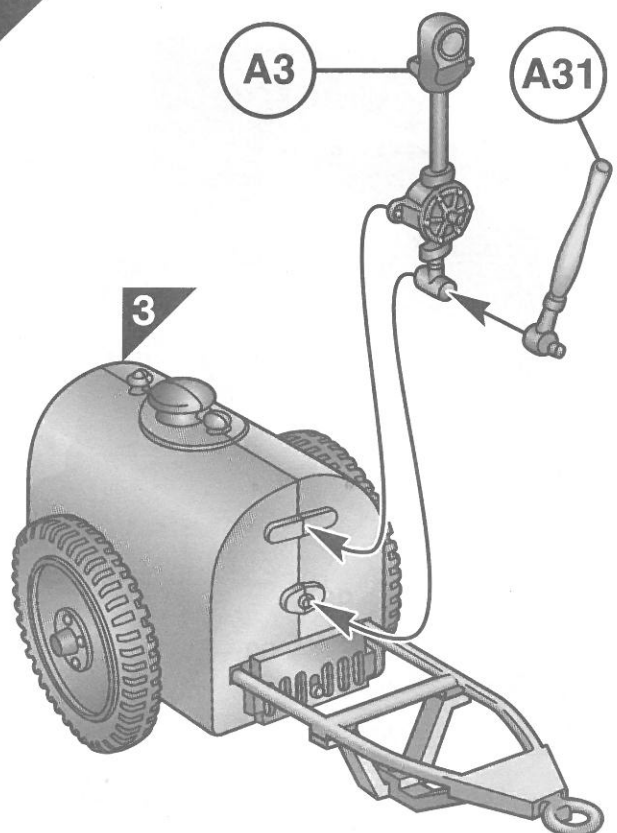

Trolley Accumulator

5

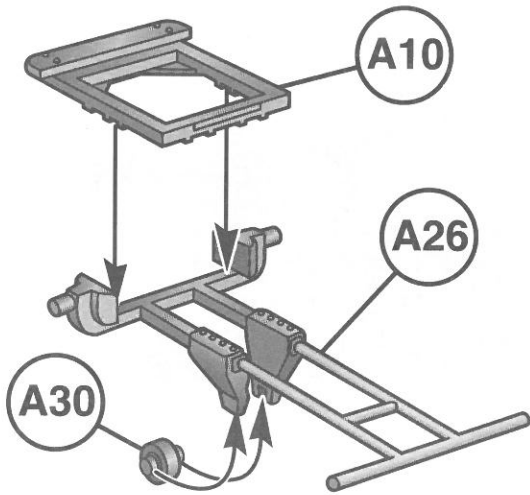

6

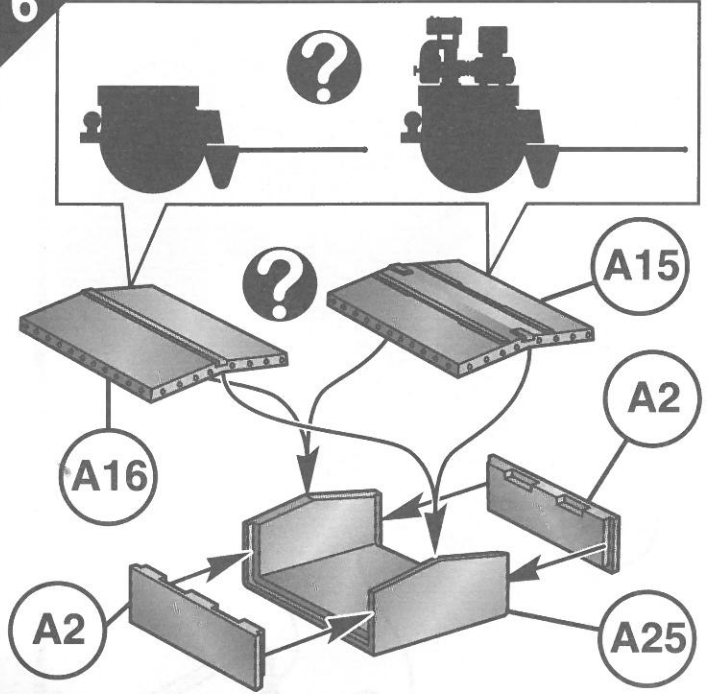

7

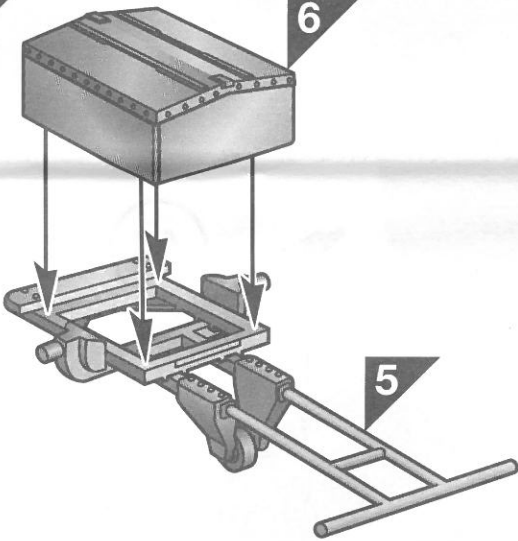

8

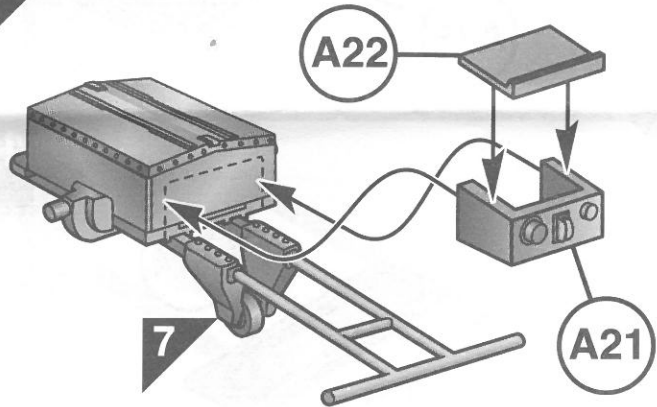

9

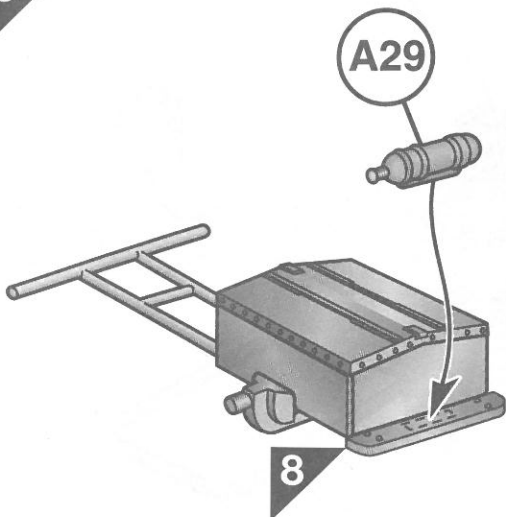

10

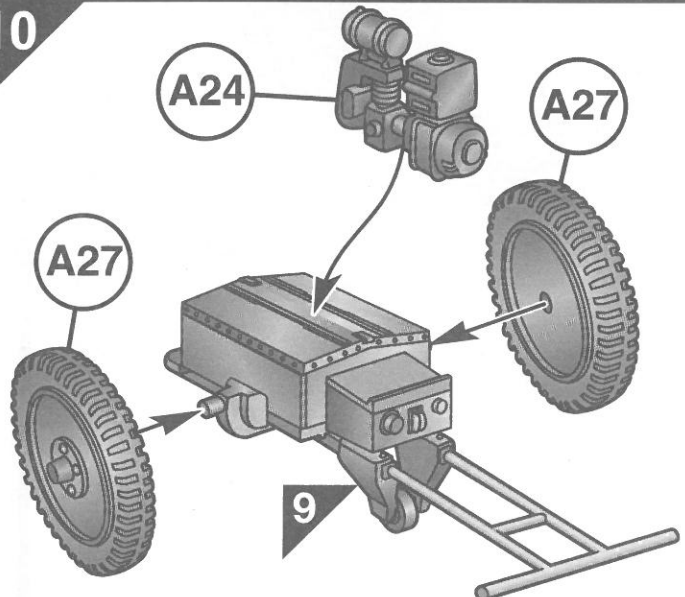

Ammunition Trolley

11

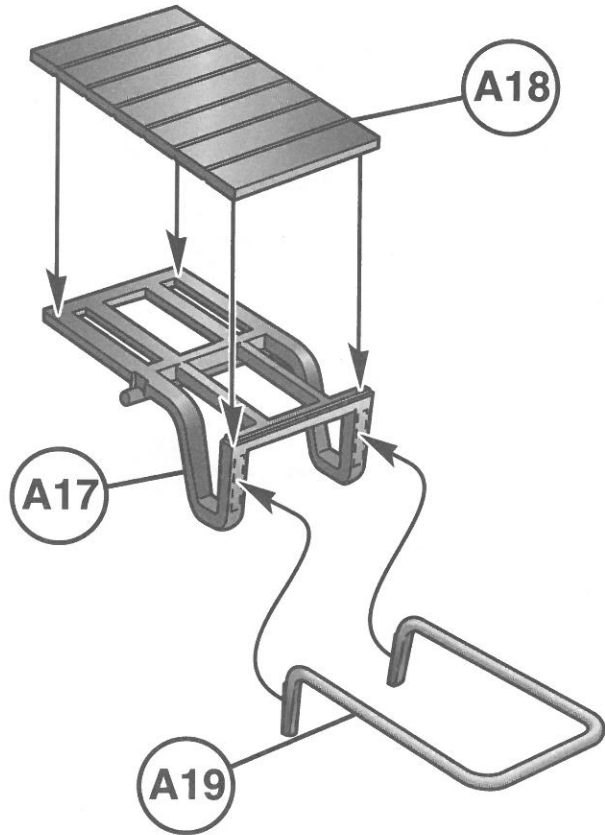

12

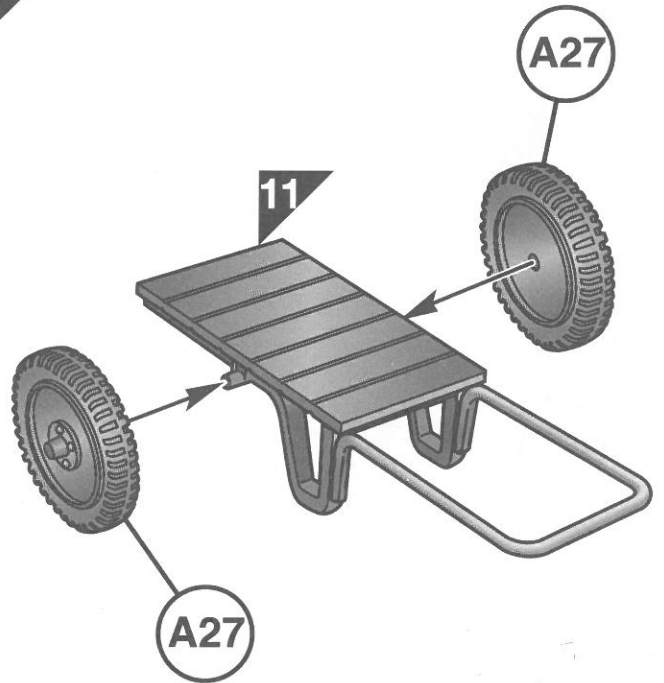

13

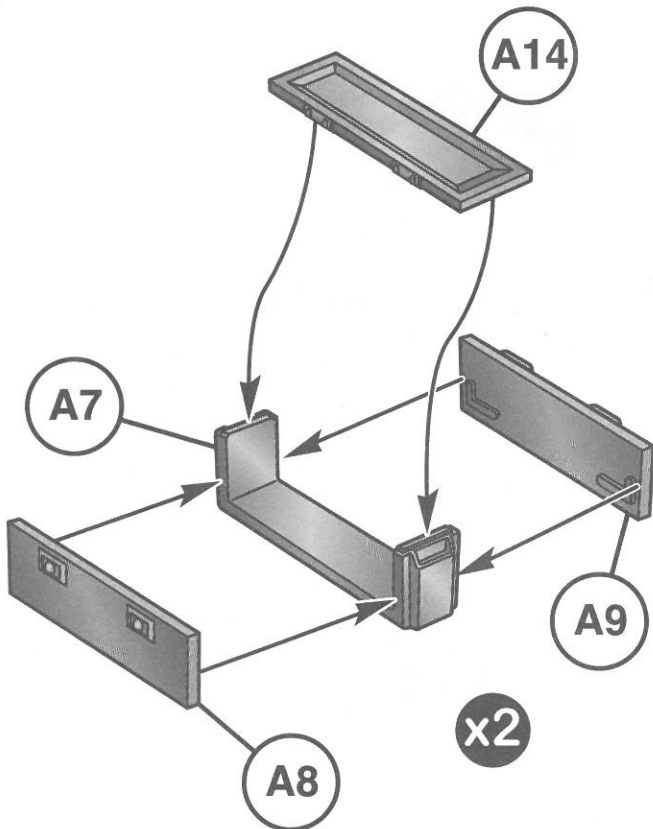

14

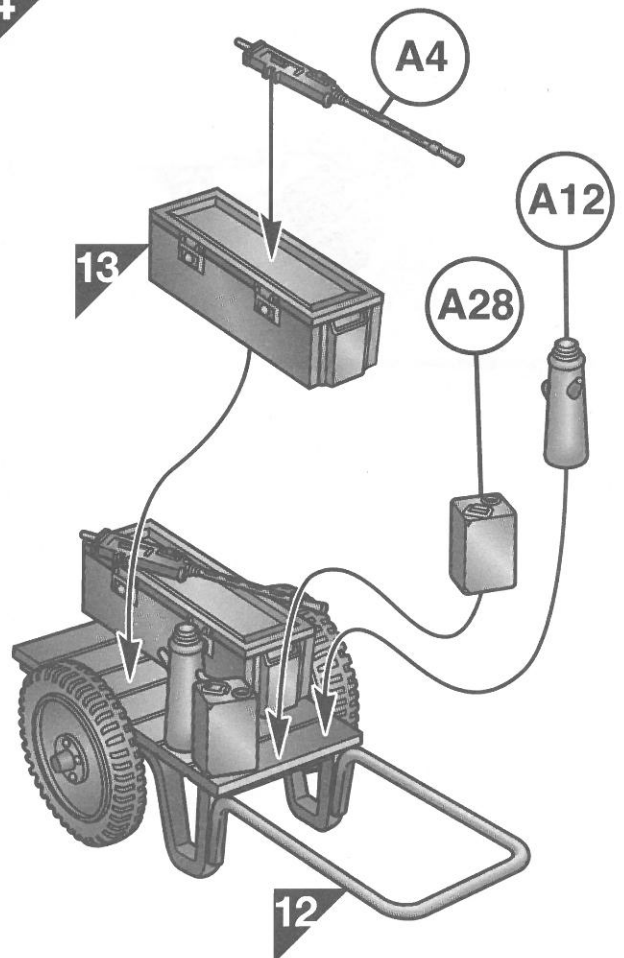

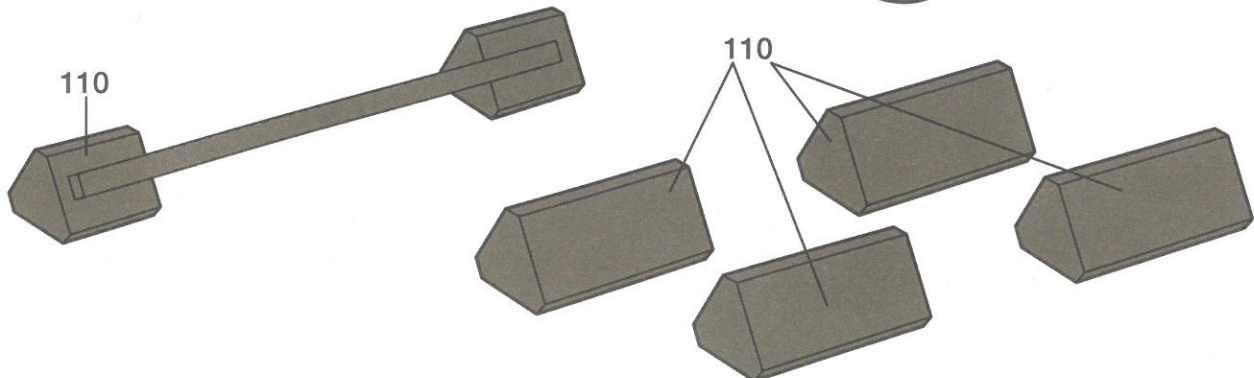
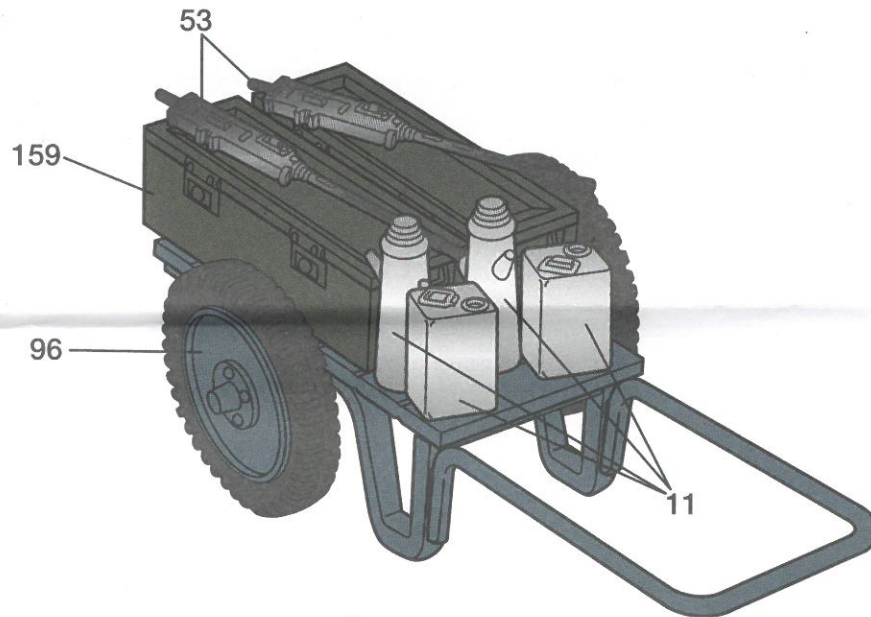
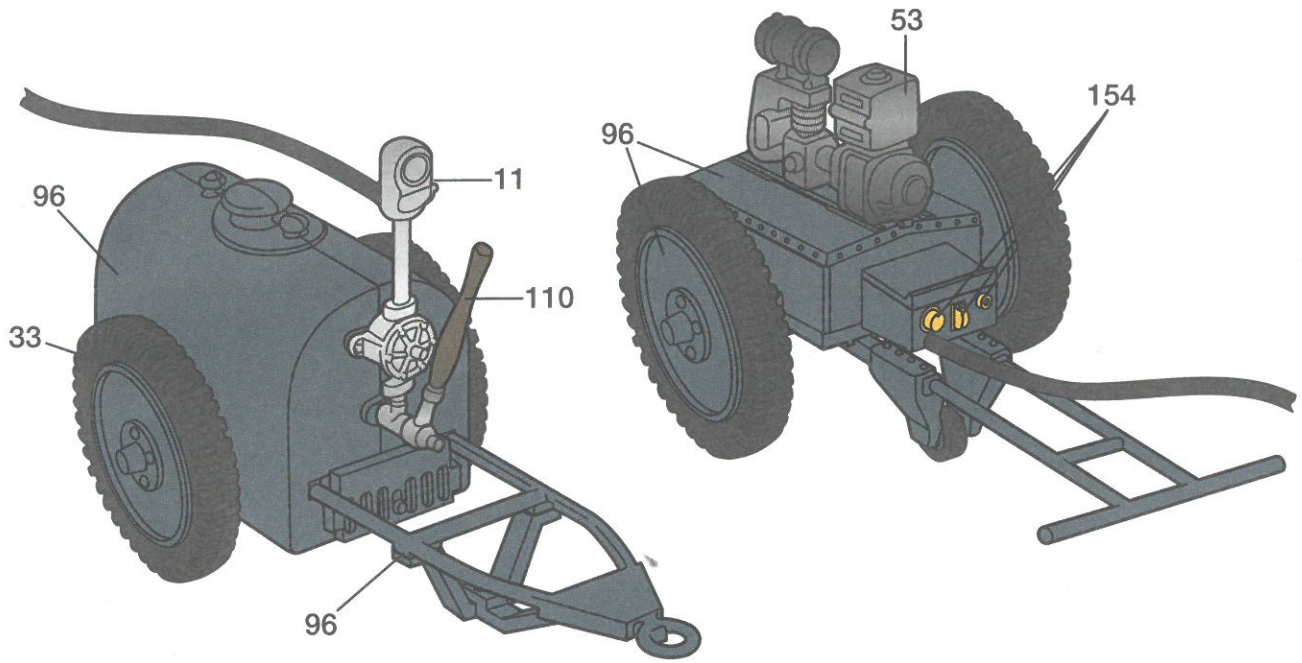

- | | | | | | | |
|-----------|------------|-----------|---------------|-------------------|----------------------|-----------------|
| 11 | 33 | 53 | 96 | 110 | 154 | 159 |
| Silver | Matt Black | Gunmetal | Matt RAF Blue | Matt Natural Wood | Matt Insignia Yellow | Matt Khaki Drab |