

FRENCH LIGHT TANK H39

1/35 MILITARY MINIATURE SERIES NO.389



Pz.Kpfw.38H 735(f)

1/35 ミリタリーミニチュアシリーズ No.389 フランス軽戦車 H39

READ BEFORE ASSEMBLY

注意 ●このキットは組み立てモデルです。作る前に必ず説明書を最後までお読みください。また小学生などの低年齢の方が組み立てるときは、保護者の方もお読みください。また接着剤や塗料は、必ずプラスチック用をお使いください。(別売) ●工具の使用には十分注意してください。特にナイフ、ニッパーなどの刃物によるケガや事故に注意してください。●接着剤や塗料は使用する前にそれぞれの注意書きをよく読み、指示に従って正しく使用し、使用ときは換気に十分注意してください。●小さなお子様のいる所での工作はやめてください。小さな部品の飲み込みや、ビニール袋をかぶつての窒息などの危険な状況が考えられます。●部品の先端が尖っている場合があります。取り扱いに注意してください。

CAUTION ●Read carefully and fully understand the instructions before commencing assembly. A supervising adult should also read the instructions if a child assembles the model. ●When assembling this kit, tools including knives are used. Extra care should be taken to avoid personal injury. ●Read and follow the instructions supplied with paint and/or cement, if used (not included in kit). Use plastic cement and paints only. ●Keep out of reach of small children. Children must not be allowed to put any parts in their mouths or pull vinyl bags over their heads. ●Some parts have sharp edges. Take care when handling.

VORSICHT ●Bevor Sie mit dem Zusammenbau beginnen, sollten Sie alle Anweisungen gelesen und verstanden haben. Falls ein Kind das Modell zusammenbaut, sollte ein beaufsichtigender Erwachsener die Bauanleitung ebenfalls gelesen haben. ●Beim Zusammenbau dieses Bausatzes werden Werkzeuge einschließlich Messer verwendet. Zur Vermeidung von Verletzungen ist besondere Vorsicht angebracht. ●Wenn Sie Farben und/oder Kleber verwenden (nicht im Bausatz enthalten), beachten und befolgen Sie die dort beiliegenden Anweisungen. Nur Klebstoff und Farben für Plastik verwenden. ●Bausatz von kleinen Kindern fernhalten. Kindern darf keine Möglichkeit gegeben werden, irgendwelche Teile in den Mund zu nehmen oder sich Plastiktüten über den Kopf zu ziehen. ●Einige Teile haben scharfe Kanten. Passen Sie bei der Benutzung entsprechend auf.

PRECAUTIONS ●Bien lire et assimiler les instructions avant de commencer l'assemblage. La construction du modèle par un enfant doit s'effectuer sous la surveillance d'un adulte. ●L'assemblage de ce kit requiert de l'outillage, en particulier des couteaux de modélisme. Manier les outils avec précaution pour éviter toute blessure. ●Lire et suivre les instructions d'utilisation des peintures et/ou de la colle, si utilisées (non incluses dans le kit). Utiliser uniquement une colle et des peintures spéciales pour le polystyrène. ●Garder hors de portée des enfants en bas âge. Ne pas laisser les enfants mettre en bouche ou sucer les pièces, ou passer un sachet vinyl sur la tête. ●Certains pièces du modèle ont des rebords acérés. Manipuler avec précaution.

PAINTS REQUIRED

● 塗装指示のマークです。タミヤカラーのカラーナンバーで指示しました。

This mark denotes numbers for Tamiya Paint colors.

LP-55 ●ダークイエロー 2 (ドイツ陸軍) / Dark yellow 2 / (XF-88) Dunkelgelb 2 / Jaune foncé 2

LP-56 ●ダークグリーン 2 (ドイツ陸軍) / Dark green 2 / (XF-89) Dunkelgrün 2 / Vert foncé 2

LP-57 ●レッドブラウン 2 (ドイツ陸軍) / Red brown 2 / (XF-90) Rotbraun 2 / Rouge brun 2

X-10 ●ガンメタル / Gun metal / Metall-Grau / Gris acier

XF-1 ●フラットブラック / Flat black / Matt Schwarz / Noir mat

XF-2 ●フラットホワイト / Flat white / Matt Weiß / Blanc mat

XF-9 ●ハルレッド / Hull red / Rumpf Rot / Rouge brique

XF-15 ●フラットフレッシュ / Flat flesh / Fleischfarben Matt / Chair mate

XF-49 ●カーキ / Khaki / Khaki / Kaki

XF-52 ●フラットアース / Flat earth / Erdfarbe / Terre mate

XF-56 ●メタリックグレイ / Metallic grey / Grau-Metall / Gris métallisé

XF-58 ●オリーブグリーン / Olive green / Olivgrün / Vert olive foncé

XF-64 ●レッドブラウン / Red brown / Rotbraun / Rouge brun

XF-65 ●フィールドグレイ / Field grey / Feldgrau / Gris campagne

XF-84 ●ダークアイアン (履帯色) / Dark iron / Dunkels Eisen / Fer foncé

XF-85 ●ラバーブラック / Rubber black / Gummi-Schwarz / Noir caoutchouc

RECOMMENDED TOOLS

《用意する工具》

Recommended tools
Benötigte Werkzeuge
Outillage nécessaire

ニッパー
Side cutters
Seitenschneider
Pincettes coupantes

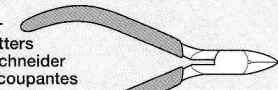

ラジオベンチ
Long nose pliers
Flachzange
Pincettes à becs longs

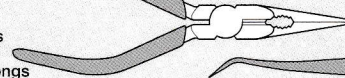

ピンバイス (ドリル刃 1mm)

Pin vise (1mm drill bit)
Schraubstock (1mm Spiralbohrer)
Outil à percer (1mm de diamètre)

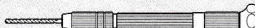

カッター
Modeling knife
Modelliermesser
Couteau de modélisme

ピンセット
Tweezers
Pinzette
Précettes

メタルプライマー
Metal primer
Metallgrundierung
Apprêt pour métal



接着剤
(プラスチック用)
Cement
Kleber
Colle



ASSEMBLY

《使わない部品》 / Not used. / A2×1, A3×1, A7×1,
Nicht verwenden. / Non utilisées. A8×1, A21×1, A30×2



- 組立説明図の中で塗装指示のない部品は車体色で塗装します。
別紙の塗装・マーキング図を参照してください。
- When no color is specified, paint the item with hull color, referring to separate sheet.
- Wenn keine Farbe angegeben ist, Teile mit Wannen-Farbe bemalen. Beachten Sie das separate Blatt.
- Lorsqu'aucune teinte n'est spécifiée, peindre dans la couleur de la caisse, en se reportant au feuillet séparé.

注意!
NOTICE

このキットは2種類の
マーキングから選べます。

このキットでは2種類のマーキング、塗装が作れます。
別紙塗装図を参考に1つを選んでください。
Select one of Marking Options **A** and **B**, referring
to the separate sheet.
Entscheiden Sie sich unter Beachtung der
Bemalungsanleitung für eine Variante **A** oder **B**.
Choisir une des options de marquages **A** et **B**, en
se reportant au feuillet séparé.

A フランス軍第7猟兵連隊所属車
1940年春 フランス
French Army, 7th Chasseurs Regiment,
France, Spring 1940

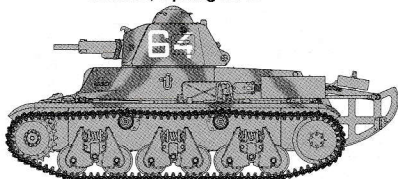

B ドイツ軍 所属部隊不明
1945年1月 ドイツ国内
German Army, Unit unknown,
Germany, January 1945

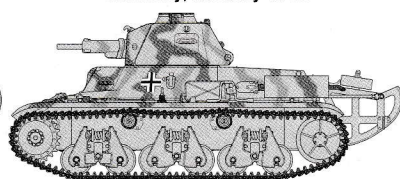

1

車体下部の組み立て
Lower hull
Wannen-Unterteil
Caisse inférieure

注意!
CAUTION

- ★指示の番号①、②の順で取り付けます。
- ★Attach parts in numbered order ①, ②.
- ★Die Teile in der nummerierten Reihenfolge ①, ② anbringen.
- ★Fixer les pièces dans l'ordre des numéros ①, ②.

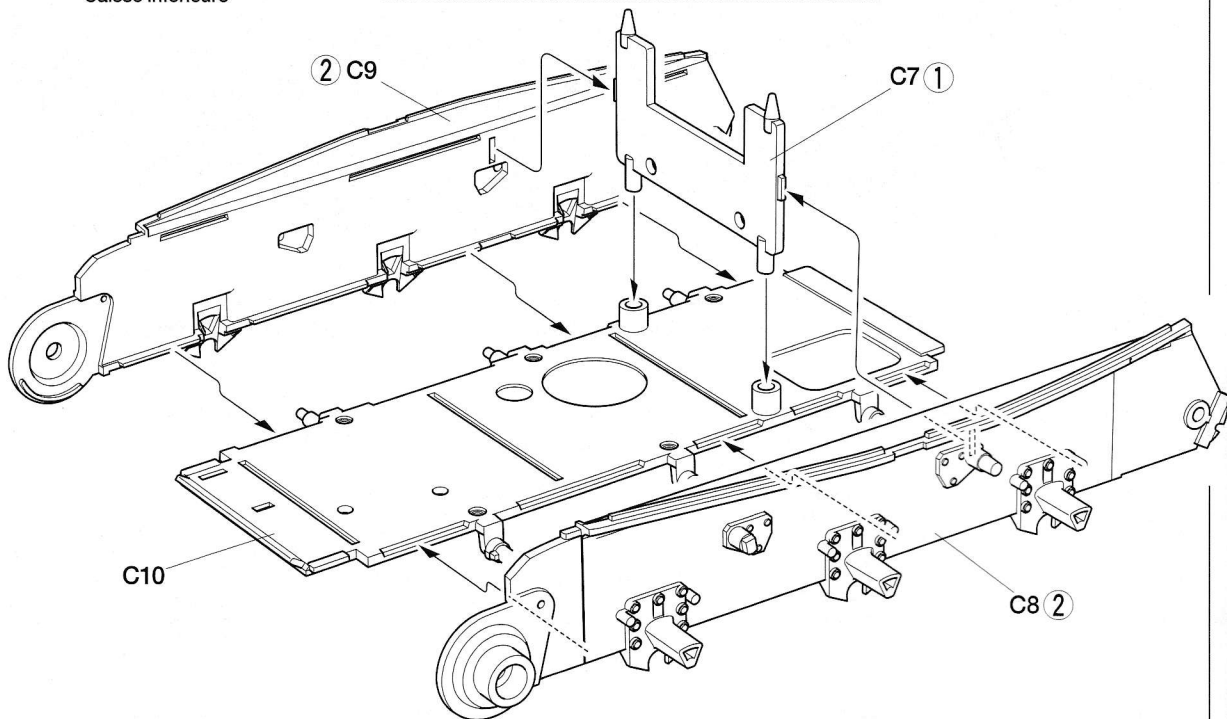

2

車体の組み立て
Hull
Wanne
Caisse



- 指示の部分を持ち取り切ります。
- Cut off.
- Wegschneiden.
- Découper.

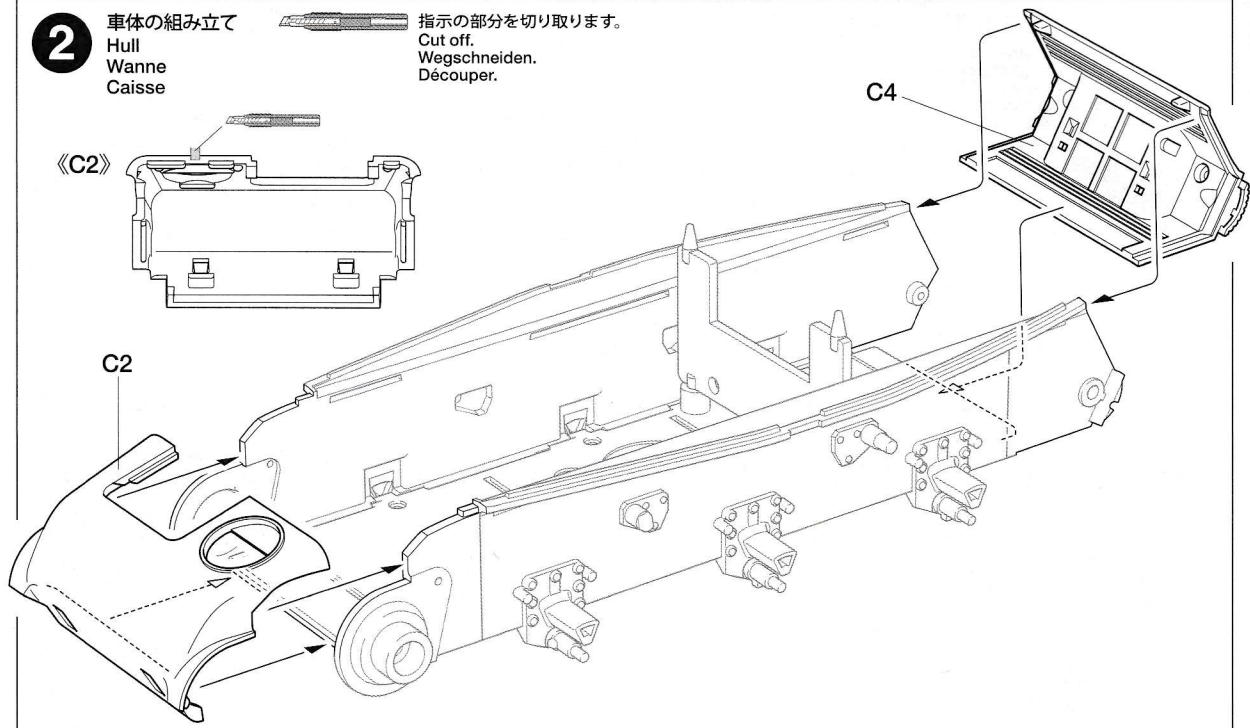

3

ディファレンシャルギヤカバーの取り付け
 Attaching differential covers
 Anbau der Differential-Abdeckungen
 Fixation des carters de différentiel



このマークの部品は接着しません。
 Do not cement.
 Nicht kleben.
 Ne pas coller.

ポリキャップ
 Poly cap
 Kunststoff-Nabe
 Bague souple

《B6, B7》

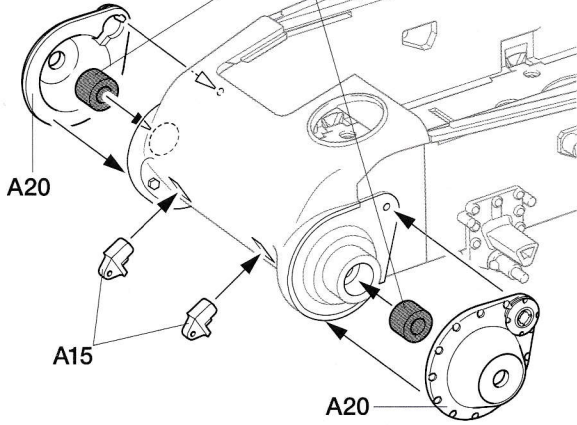
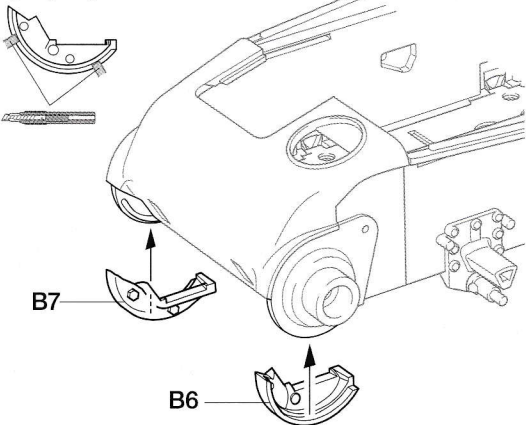
**4**

ドライブスプロケットの取り付け
 Attaching drive sprockets
 Anbau der Kettentreibräder
 Fixation des barbotins

★2個作ります。
 ★Make 2.
 ★2 Satz anfertigen.
 ★Faire 2 jeux.

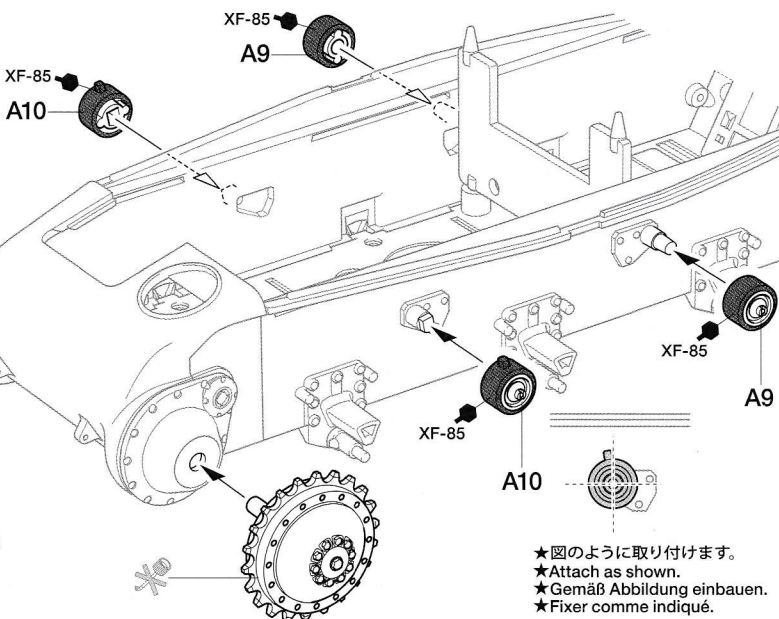
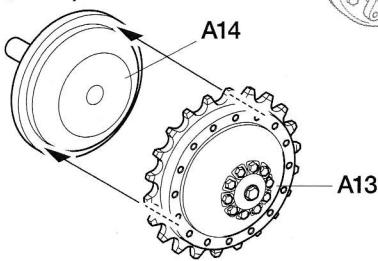

★図のように取り付けます。
 ★Attach as shown.
 ★Gemäß Abbildung einbauen.
 ★Fixer comme indiqué.

5

サスペンションの取り付け
 Attaching bogies
 Anbau der Laufrollenwagen
 Fixation des bogies

★4個作ります。
 ★Make 4.
 ★4 Satz anfertigen.
 ★Faire 4 jeux.

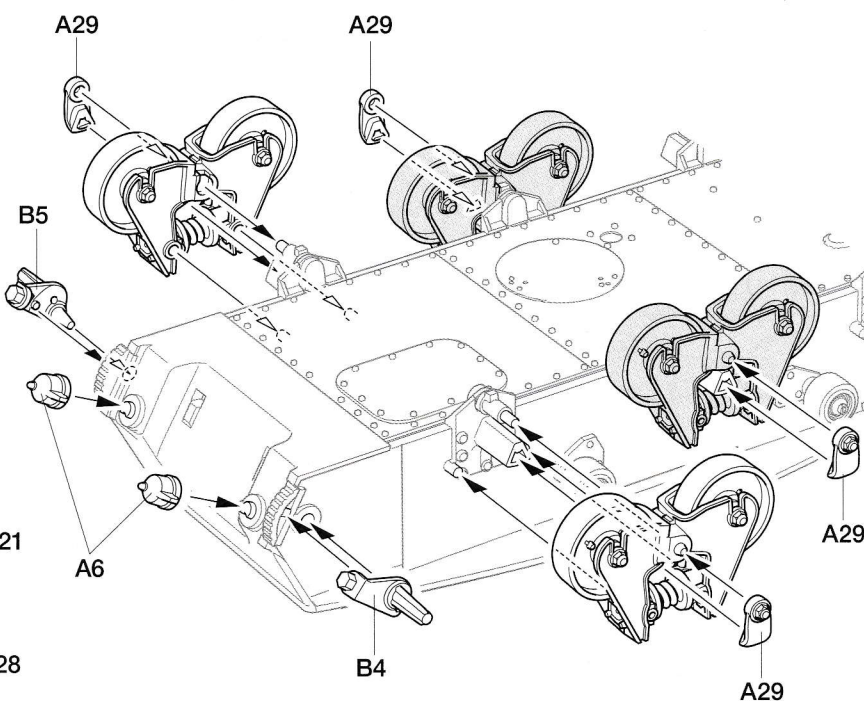
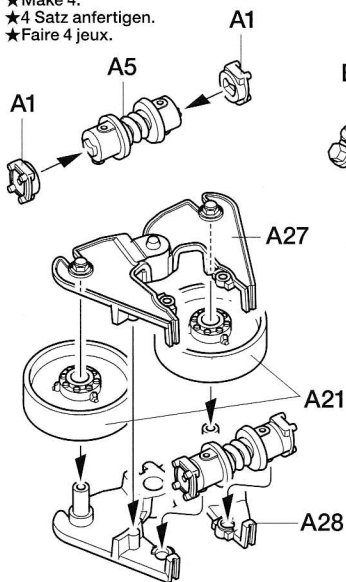

6 フロントサスペンションの組み立て
 Front bogies
 Vordere Laufrollenwagen
 Bogies avant

★2個作ります。
 ★Make 2.
 ★2 Satz anfertigen.
 ★Faire 2 jeux.

A **B**

★2個作ります。
 ★Make 2.
 ★2 Satz anfertigen.
 ★Faire 2 jeux.

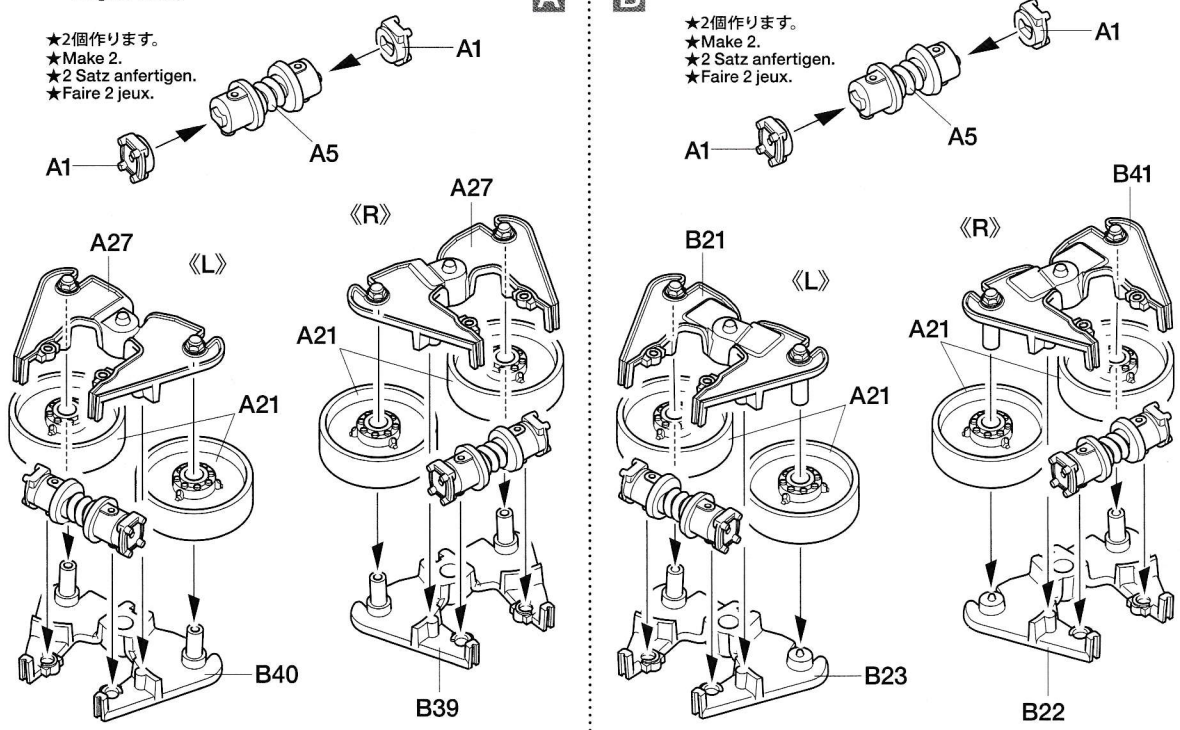

7 アイドラーホイールの組み立て
 Idler wheels
 Spannräder
 Roues tenduses

A **B**

★2個作ります。
 ★Make 2.
 ★2 Satz anfertigen.
 ★Faire 2 jeux.

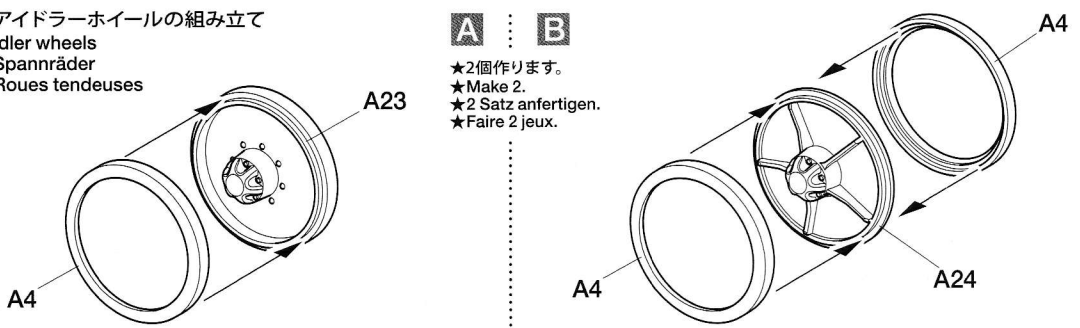

8 アイドラーホイールの取り付け
 Attaching idler wheels
 Anbau der Spannräder
 Fixation des roues tenduses

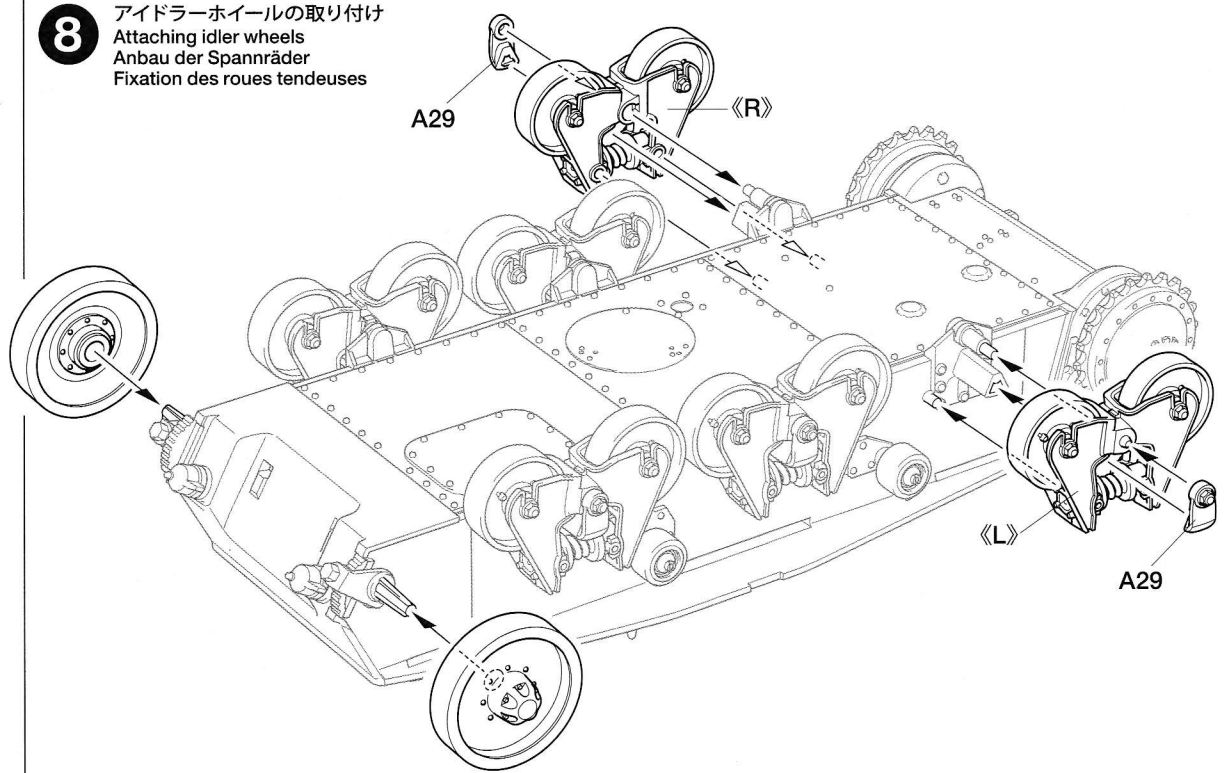

9 履帯の取り付け Attaching tracks Ketten-Einbau Mise en place des chenilles



★指示の番号、①、②～⑥の順で取り付けます。
★Attach parts in numbered order ①、②～⑥。
★Die Teile in der nummerierten Reihenfolge ①、②～⑥ anbringen.
★Fixer les pièces dans l'ordre des numéros ①、②～⑥。

★右側も同様に取り付けます。
★Attach to right side in the same manner.
★Anbau auf der rechten Seite in gleicher Weise.
★Fixer au côté droit de la même manière.

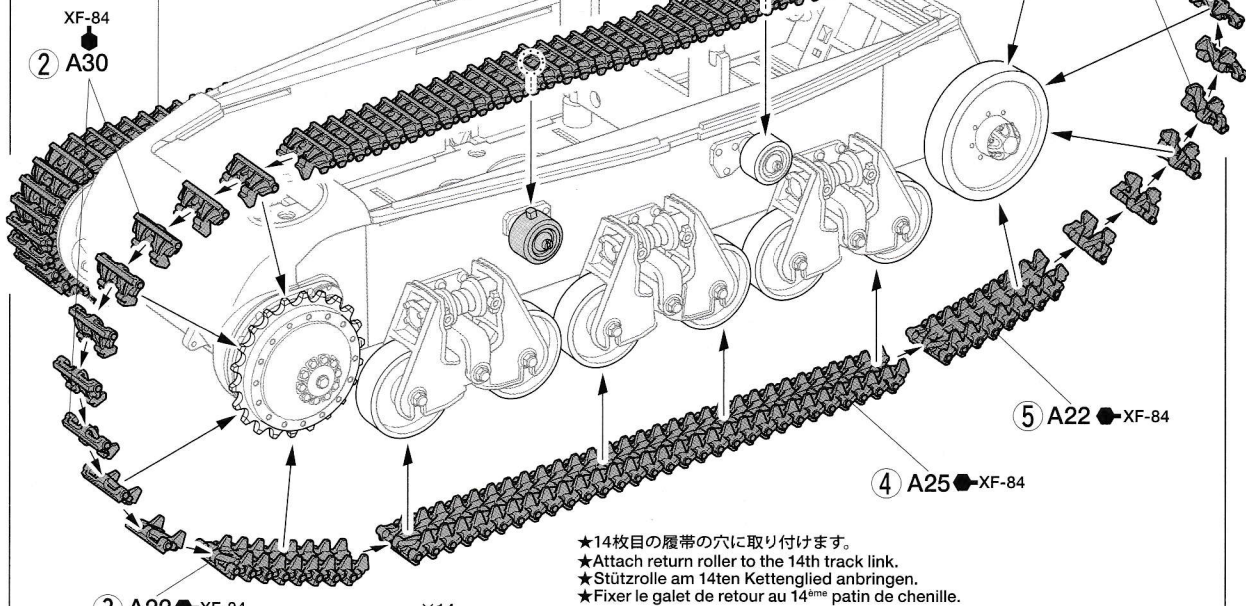

★14枚目の履帯の穴に取り付けます。
★Attach return roller to the 14th track link.
★Stützrolle am 14ten Kettenglied anbringen.
★Fixer le galet de retour au 14^{ème} patin de chenille.

《前面》
Front
Vorne
Avant

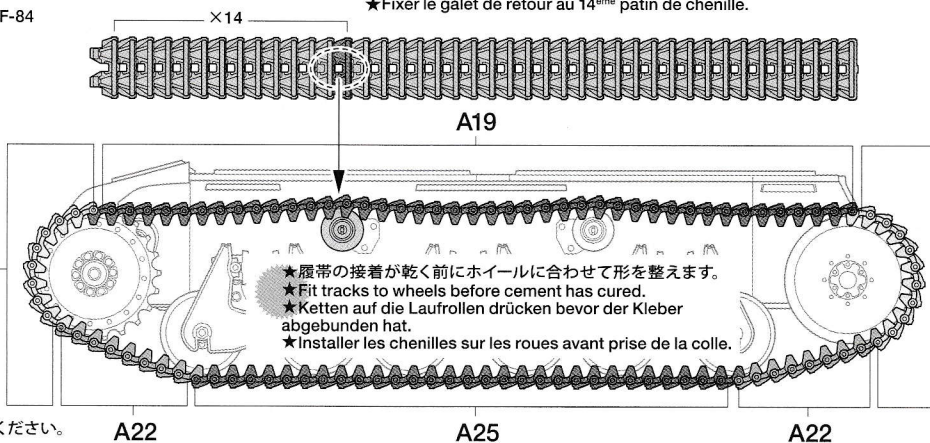
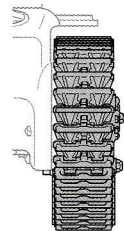

★履帯の接着が乾く前にホイールに合わせて形を整えます。
★Fit tracks to wheels before cement has cured.
★Ketten auf die Laufrollen drücken bevor der Kleber abgebunden hat.
★Installer les chenilles sur les roues avant prise de la colle.

★履帯の向きに注意してください。
★Note track direction.
★Laufrichtung der Kette beachten.
★Noter le sens de la chenille.

10 フェンダーの取り付け Attaching fenders Kotflügel-Einbau Fixation des garde-boue

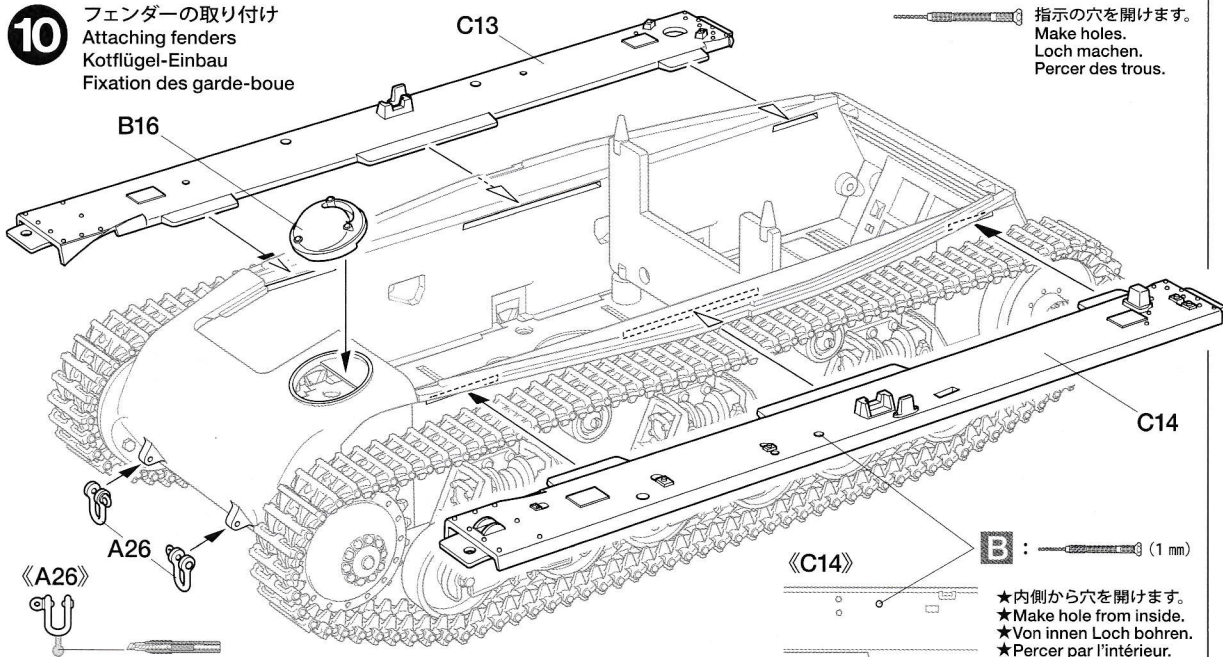

指示の穴を開けます。
Make holes.
Loch machen.
Percer des trous.

《C14》 B : (1 mm)

★内側から穴を開けます。
★Make hole from inside.
★Von innen Loch bohren.
★Percer par l'intérieur.

11 車体上部の組み立て
Upper hull
Wannen-Oberteil
Caisse supérieure

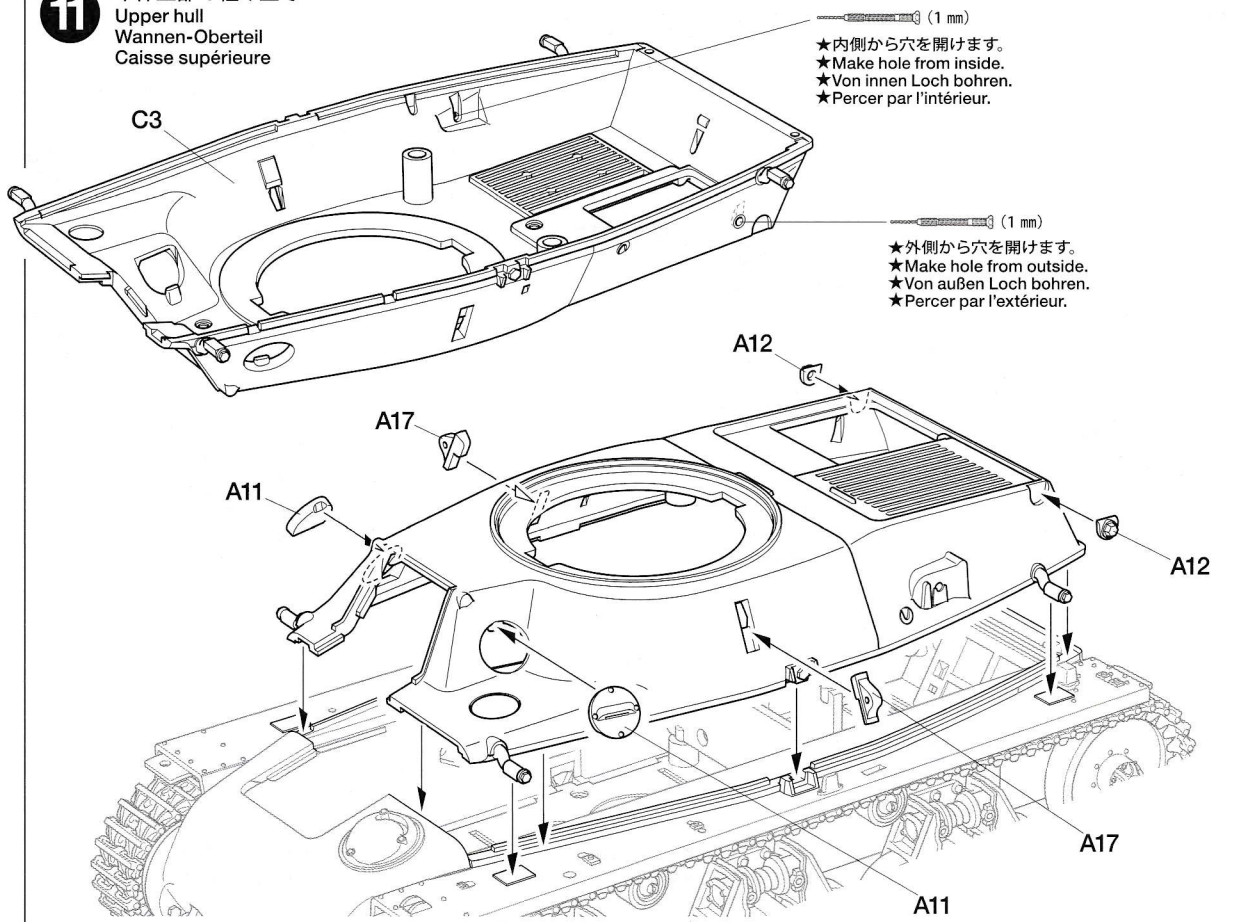

12 前後フェンダーの取り付け
Attaching fender ends
Einbau der Kotflügelenden
Fixation des extrémités de garde-boue

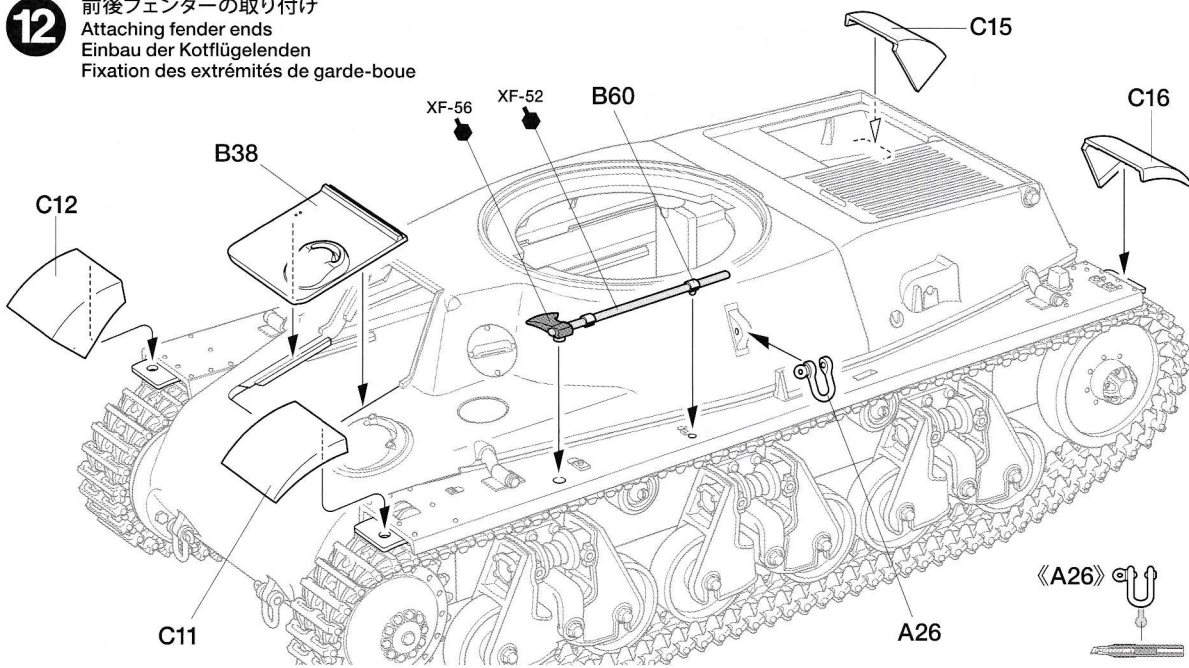

13 《ジャッキベース》
Jack base
Wagenheber Basis
Support de cric

- A : XF-58
- B : LP-55 (XF-88)

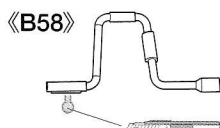
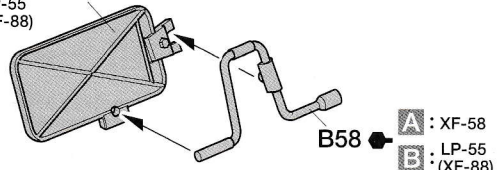

《排気管》
Exhaust
Auspuff
Echappement

- XF-64 : 2
- +XF-56 : 1

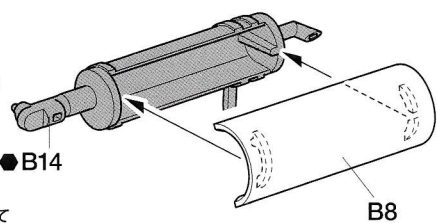

- 混合色について
(例) XF-64 : 2 + XF-56 : 1
- 上記の場合は、各色を2 : 1の比率で調色します。
- Above instruction shows paint mixing ratios.
- Die obenstehende Anleitung zeigt das Mischungsverhältnis der Farben an.
- Les instructions ci-dessus indiquent les proportions des mélanges.

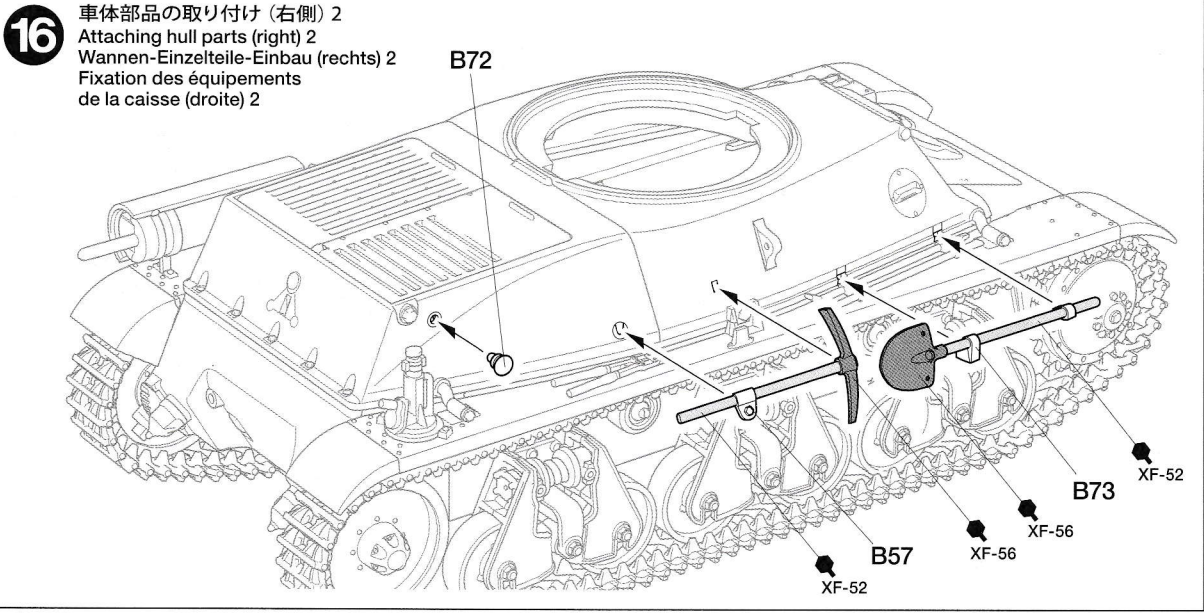
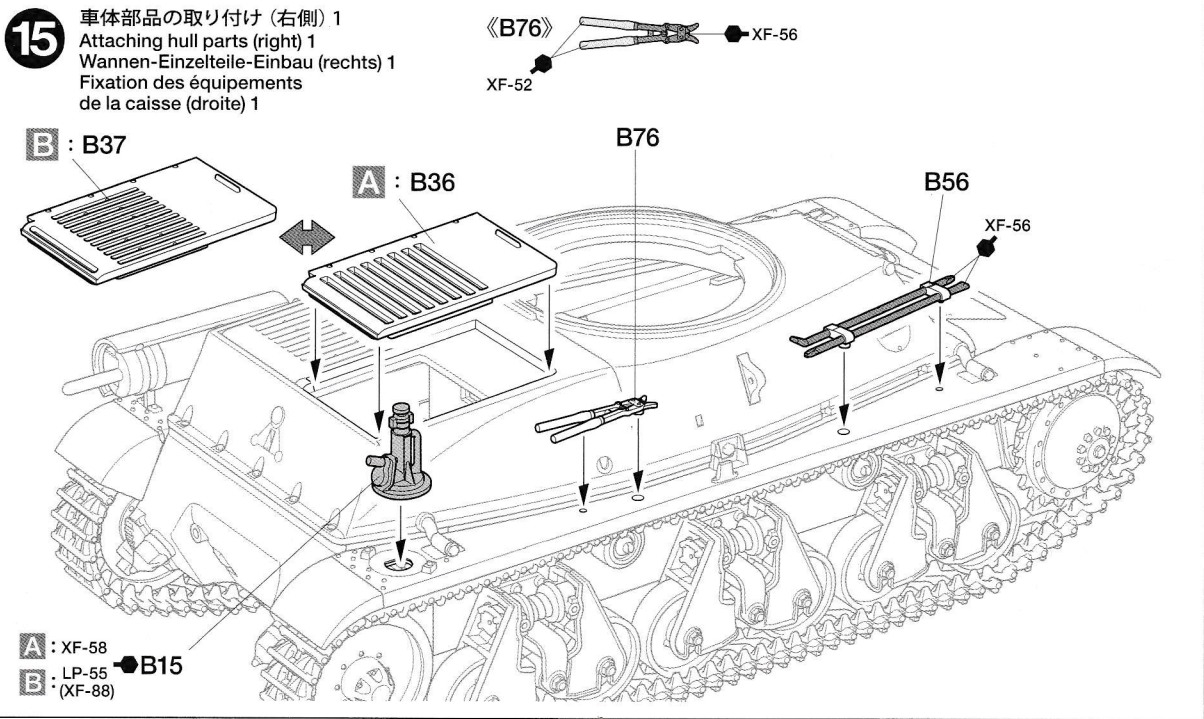
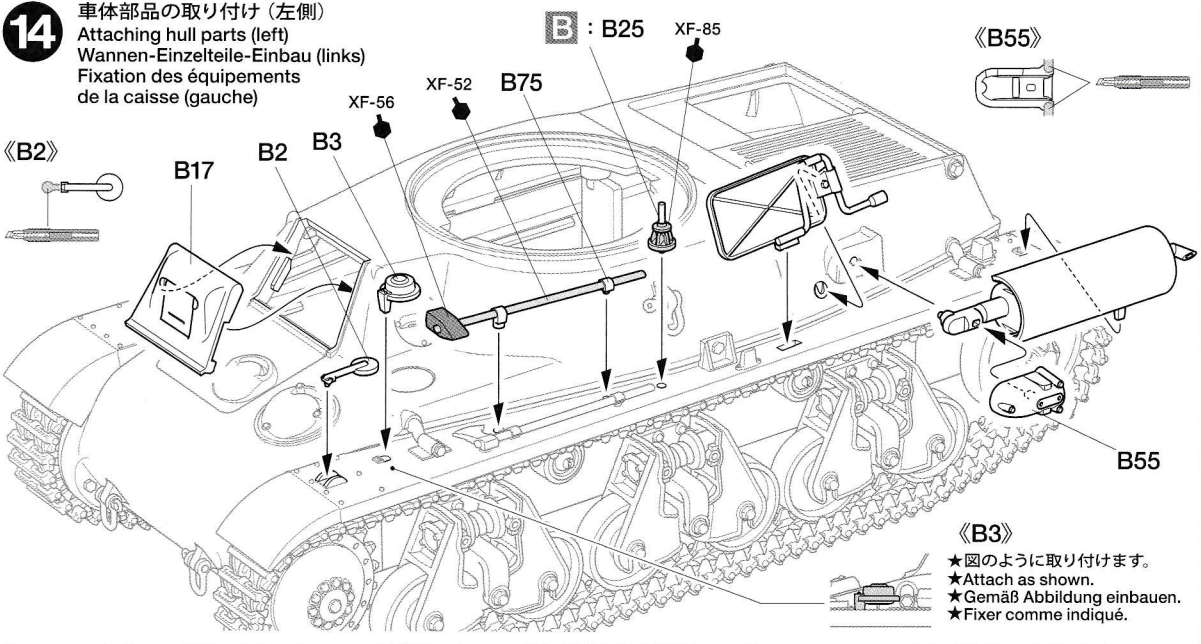

17 テールスキッドの組み立て
Trench tail
Grabenausleger
Queue de franchissement

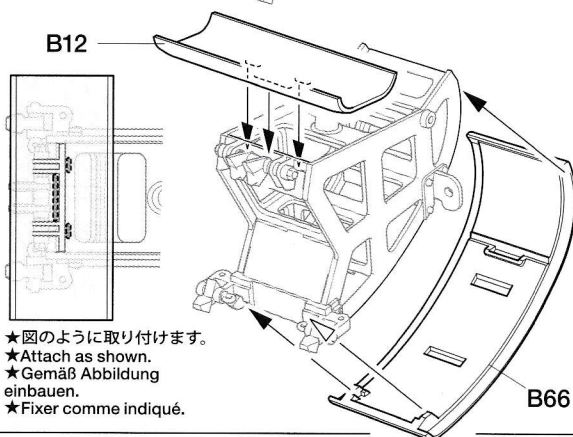
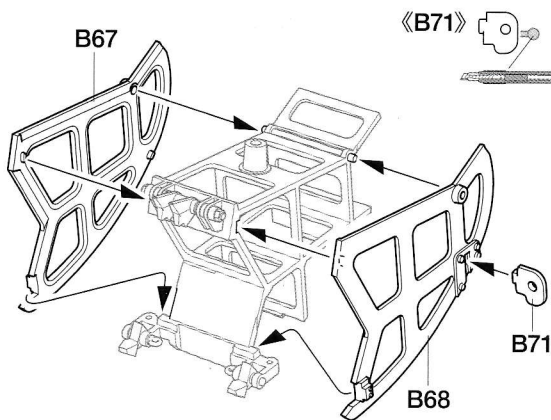
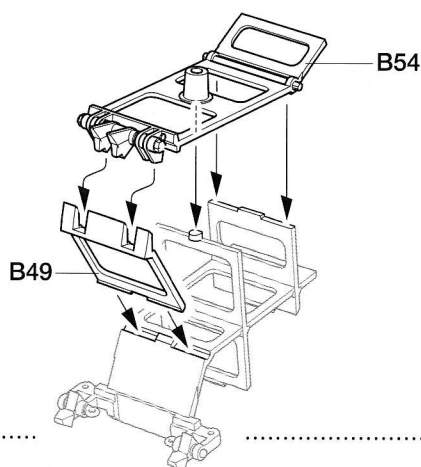
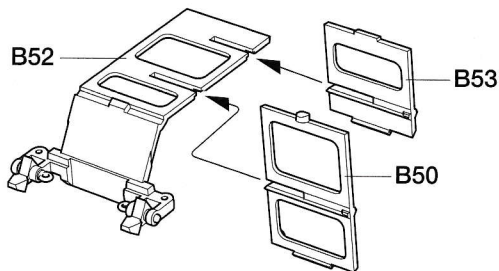

★図のように取り付けます。
★Attach as shown.
★Gemäß Abbildung einbauen.
★Fixer comme indiqué.

18 テールスキッドの取り付け
Attaching trench tail
Anbau des Grabenauslegers
Fixation de la queue de franchissement

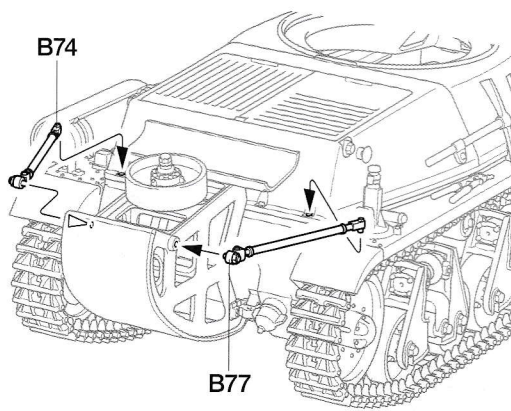
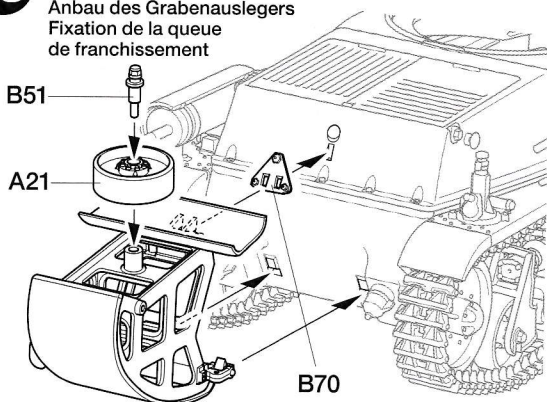

19 チェーンの組み立て **A**
Chains
Ketten
Chaînes

★2本作ります。
★Make 2.
★2 Satz anfertigen.
★Faire 2 jeux.

★図の長さに切り取ります。
★Cut to 71mm.
★Auf 71mm zuschneiden.
★Couper à 71 mm.

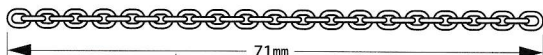
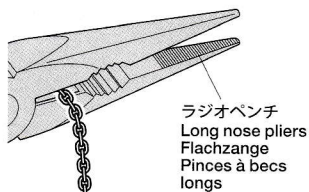

●チェーンはタミヤメタルプライマー（別売）を塗ってから塗装します。
●Apply separately sold metal primer before painting metal parts (chains).
●Vor dem Lackieren der Metallteile (Ketten) getrennt erhältlich Metalgrundierung auftragen.
●Appliquer de l'apprêt pour métal (disponible séparément) avant de peindre les pièces en metal (chaînes).

注意!
CAUTION

★指示の番号①、②の順で取り付けます。
★Attach parts in numbered order ①, ②.
★Die Teile in der nummerierten Reihenfolge ①, ② anbringen.
★Fixer les pièces dans l'ordre des numéros ① ②.

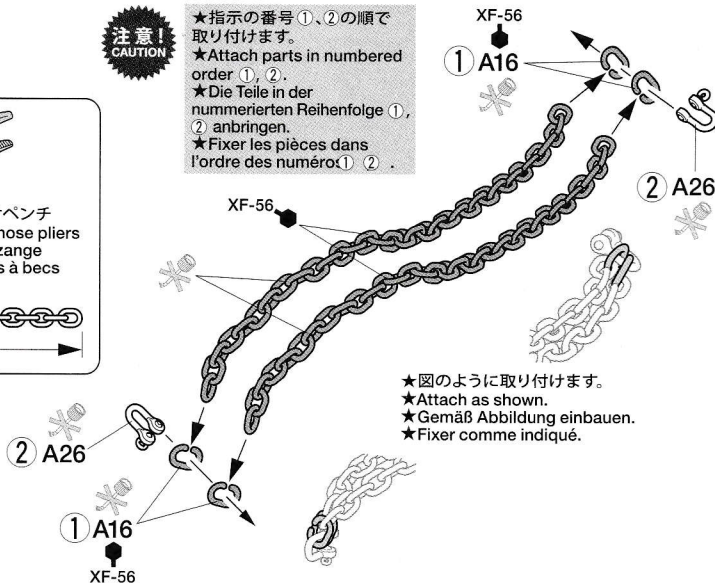

★図のように取り付けます。
★Attach as shown.
★Gemäß Abbildung einbauen.
★Fixer comme indiqué.

20

チェーンの取り付け
Attaching chains
Anbringung der Ketten
Installation des chaînes

《A26》

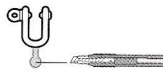

- ★図のように取り付けます。
- ★Attach as shown.
- ★Gemäß Abbildung einbauen.
- ★Fixer comme indiqué.

注意!
NOTICE

- ★指示の番号、①、②の順で取り付けます。
- ★Attach parts in numbered order ①, ②.
- ★Die Teile in der nummerierten Reihenfolge ①, ② anbringen.
- ★Fixer les pièces dans l'ordre des numéros ①, ②.

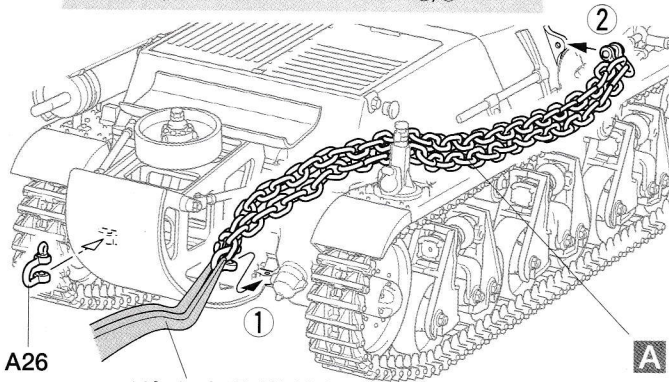

- ★ピンセットで取り付けます。
- ★Attach using tweezers.
- ★Mit Pinzette einbauen.
- ★Fixer en utilisant des précelles.

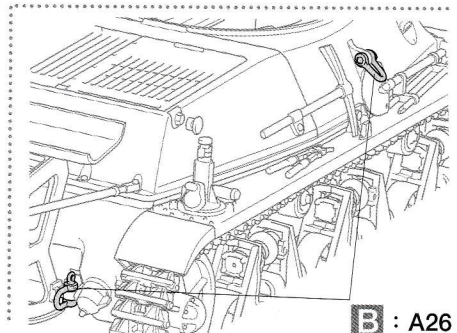
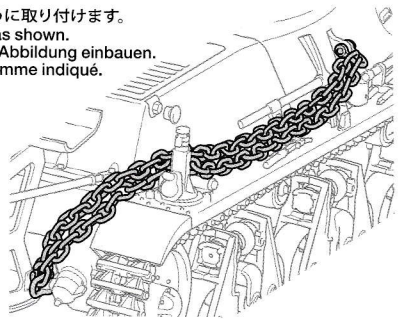

B : A26

21

砲の組み立て
Gun
Kanone
Canon

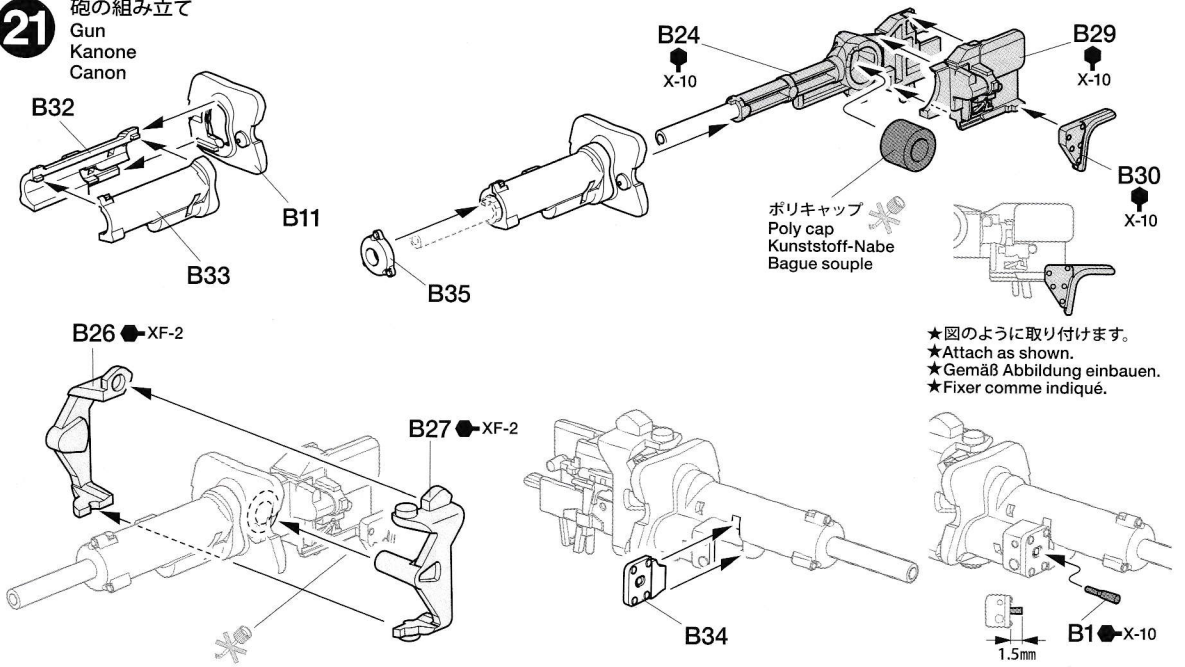

- ★図のように取り付けます。
- ★Attach as shown.
- ★Gemäß Abbildung einbauen.
- ★Fixer comme indiqué.

22

砲塔の組み立て
Turret
Turm
Tourelle

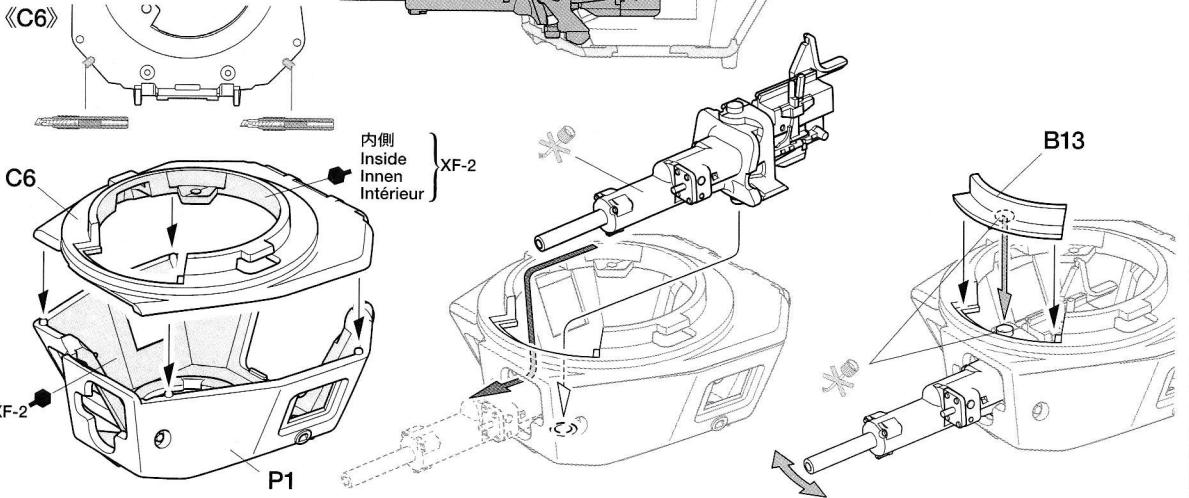

- ★図のように取り付けます。
- ★Attach as shown.
- ★Gemäß Abbildung einbauen.
- ★Fixer comme indiqué.

23

砲塔部品の取り付け
Attaching turret parts
Turnteile-Einbau
Fixation des pièces
de tourelle

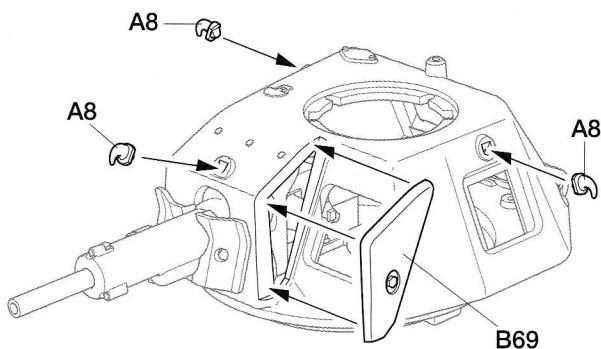
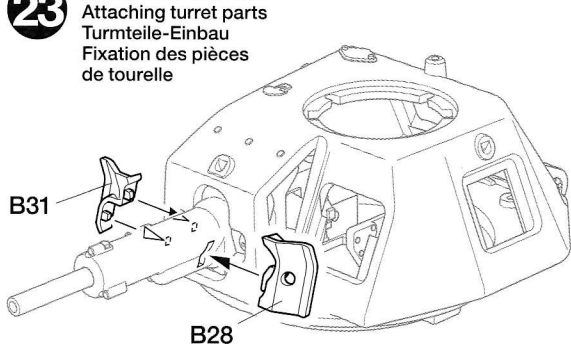
**24**

キューボラの組み立て
Cupola
Turmkuppel
Coupole

A**B**

★図のように取り付けます。
★Attach as shown.
★Gemäß Abbildung
einbauen.
★Fixer comme indiqué.

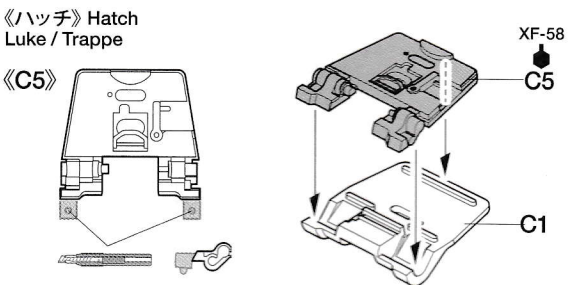
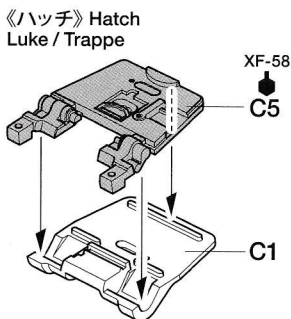
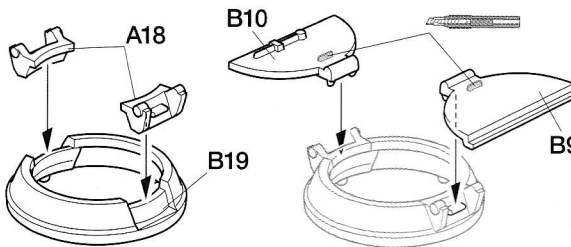
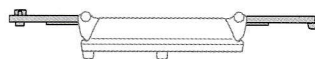
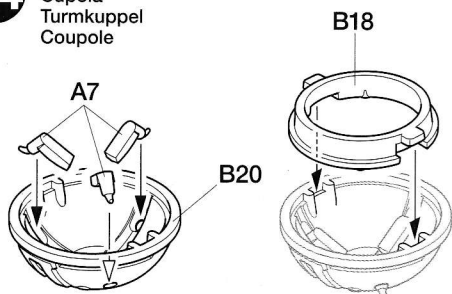

★図のように取り付けます。
★Attach as shown.
★Gemäß Abbildung
einbauen.
★Fixer comme indiqué.

25

キューボラの取り付け
Attaching cupola
Turmkuppel-Einbau
Fixation de la coupole

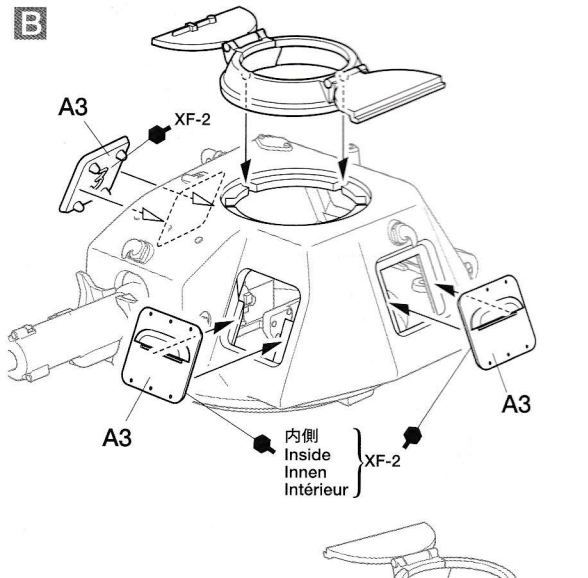
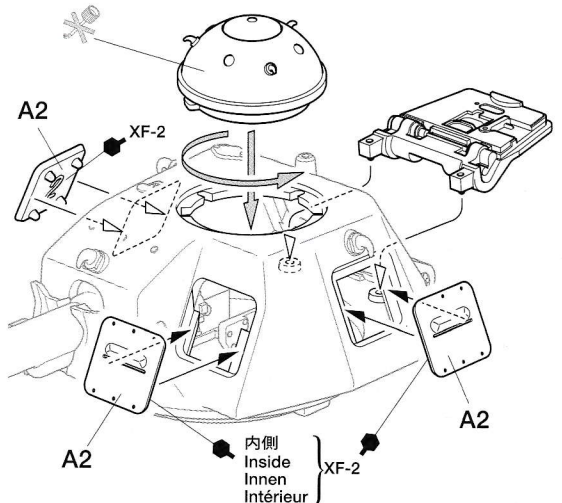
A**B**

★図のように取り付けます。
★Attach as shown.
★Gemäß Abbildung
einbauen.
★Fixer comme indiqué.

26

ドイツ戦車兵の取り付け
Attaching Wehrmacht tanker figure
Anbau der Figur des Wehrmachtspanzersoldaten
Installation de la figurine de tankiste Wehrmacht

B

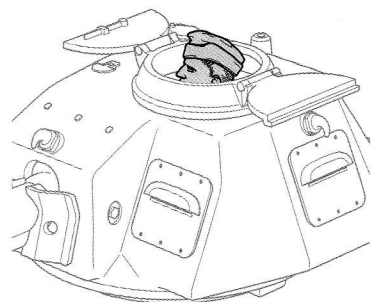
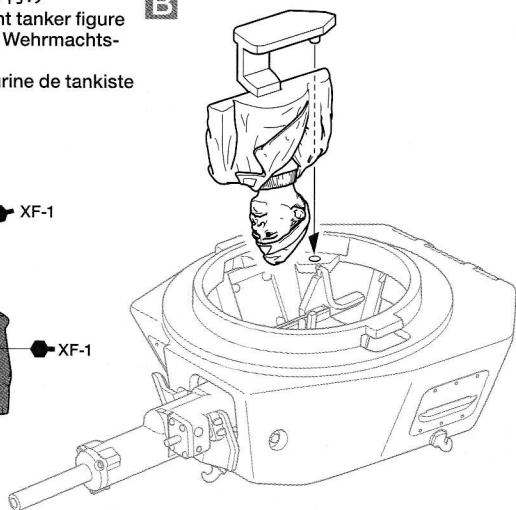
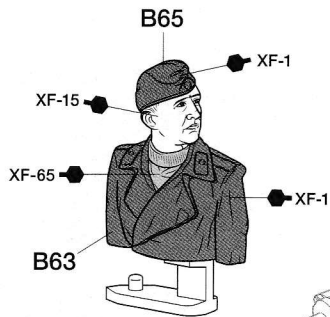

27

砲塔の取り付け
Attaching turret
Einbau des Turmes
Installation de la tourelle

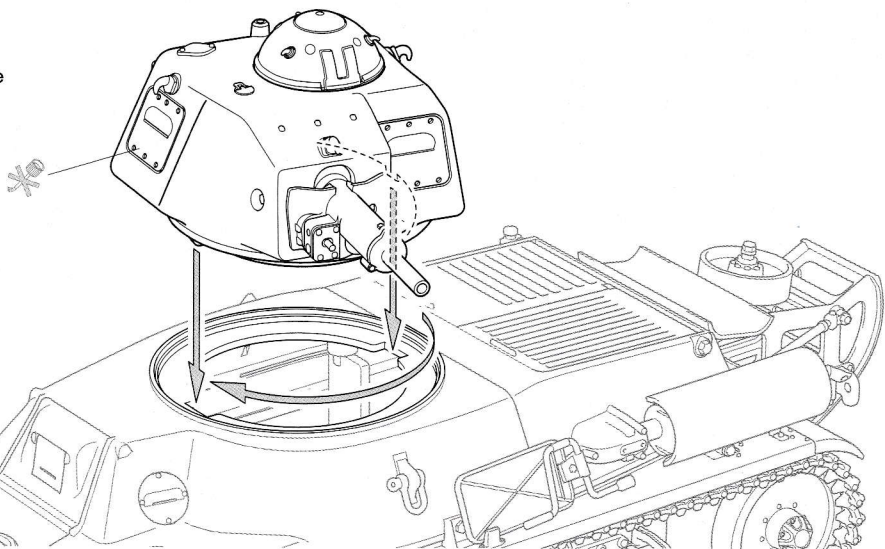

28

フランス戦車兵の組み立て
French Army figure
Figur der französischen Armee
Figurine Armée Française

A

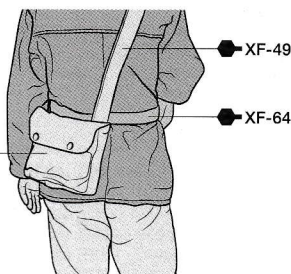
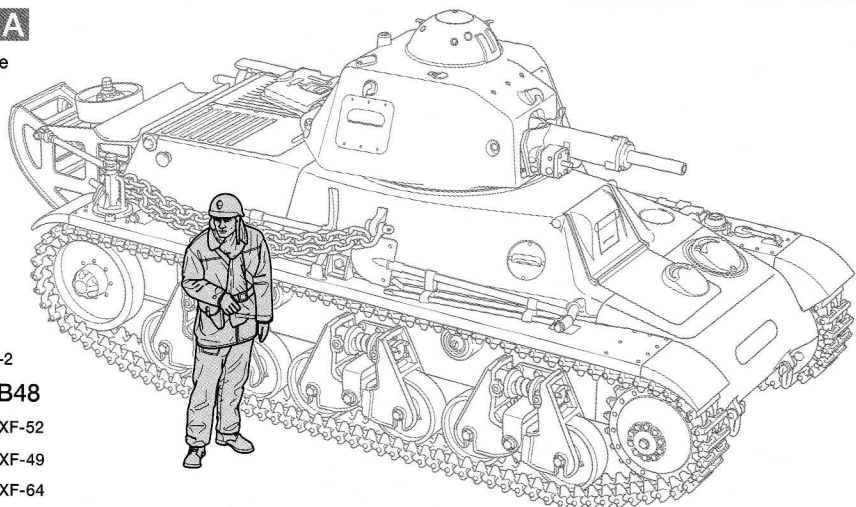
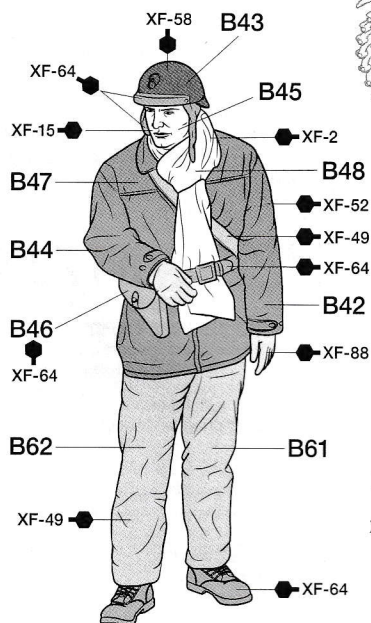

FRENCH LIGHT TANK H39

Pz.Kpfw.38H 735(f)

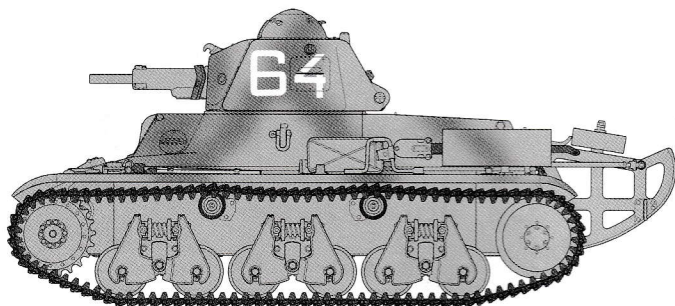

PAINTING

《フランス軽戦車H39の塗装》

第二次大戦中のフランス軍戦車は、車種や生産工場、生産時期によって様々なパターンの迷彩塗装が施されていました。H39の場合はオリブグリーンを基本色として、その上からブラウンで迷彩が施される例が多かったようです。またドイツ軍によって接収・運用されたH39は、当初はジャーマングレイの単色塗装、そして大戦後半にはダークイエローをベースとしてダークグリーン、レッドブラウンによる3色迷彩が施されました。装備品や細部の塗装は説明図中にマークとタミヤカラー・エナメル、アクリル、ラッカー各色の色番号で指示しました。

Painting the H39

French WWII tanks had differing camouflage patterns depending upon the period and location of their production; the H39 was commonly painted in a base olive green with brown patterns. H39s pressed into German service were initially painted in German gray, although later in the war that became a dark yellow base with dark green and red-brown patterns. Painting instructions for details are indicated during assembly.

Bemalung des H39

Die französischen Panzer des II. Weltkrieges hatten unterschiedliche Tarnschemata je nach Zeit und Produktionsort; der H39 war meistens olivgrün mit braunen Flecken. Die in die deutsche Wehrmacht übernommenen

H39 wurden zunächst in deutschem Grau lackiert. Später im Krieg waren sie dunkelgelb mit dunkelgrünen und rotbraunen Flecken. Bemalungshinweise für Details finden Sie in der Bauanleitung.

Peinture du H39

Au début de la 2^{ème} G.M., les chars français portaient différents schémas de camouflage en fonction du lieu et du moment de production; le H39 était communément peint en vert olive avec des motifs bruns. Les H39 récupérés par les allemands étaient initialement peints en gris foncé, mais plus tard la base devint jaune foncé avec des motifs vert foncé et rouge-brun. Les instructions de peinture des détails sont indiquées lors de l'assemblage.

APPLYING DECALS

《スライドマークの貼り方》

- ① 貼りたいマークをハサミで切り抜きます。
- ② マークをぬるま湯に10秒ほどひたしてからタオル等の布の上に置きます。
- ③ 台紙のはしを手で持ち、貼る場所にマークをスライドさせてモデルに移してください。
- ④ 指に少し水をつけてマークをぬらしながら、正しい位置にずらしします。
- ⑤ やわらかな布でマークの内側の気泡を押し出しながら、押しつけるようにして水分をとりま

DECAL APPLICATION

- ① Cut off decal from sheet.
- ② Dip the decal in tepid water for about 10 sec. and place on a clean cloth.
- ③ Hold the backing sheet edge and slide decal onto the model.
- ④ Move decal into position by wetting decal with finger.

- ⑤ Press decal down gently with a soft cloth until excess water and air bubbles are gone.

ANBRINGUNG DES ABZIEHBILDES

- ① Abziehbild vom Blatt ausschneiden.
- ② Das Abziehbild ungefähr 10 Sek. in lauwarmes Wasser tauchen, dann auf sauberen Stoff legen.
- ③ Die Kante der Unterlage halten und das Abziehbild auf das Modell schieben.
- ④ Das Abziehbild an die richtige Stelle schieben und dabei mit dem Finger das Abziehbild naßmachen.
- ⑤ Das Abziehbild leicht mit einem weichen Tuch andrücken, bis überschüssiges

Wasser und Luftblasen entfernt sind.

APPLICATION DES DECALCOMANIES

- ① Découpez la décalcomanie de sa feuille.
- ② Plongez la décalcomanie dans de l'eau tiède pendant 10 secondes environ et poser sur un linge propre.
- ③ Retenez la feuille de protection par le côté et glissez la décalcomanie sur le modèle réduit.
- ④ Placez la décalcomanie à l'endroit voulu en la mouillant avec un de vos doigts.
- ⑤ Pressez doucement la décalcomanie avec un tissu doux jusqu'à ce que l'eau en excès et les bulles aient disparu.



部品請求について

For use in Japan only!

★部品をなくしたり、こわした方は、このステッカーが貼られたカスタマーサービス取次店でご注文いただけます。また、当社カスタマーサービスに直接注文する場合は、右記の方法をお願いします。詳しくは当社カスタマーサービスまでお問い合わせください。



《ご注文とお支払い方法》

タミヤカード（クレジットカード）、代金引換（代引き）の2通りがあります。どちらの方法もタミヤホームページ内、カスタマーサービスのページにご注文フォームがありますので、そちらからご注文できます。また、電話でもお受けいたします。代金引換の場合は、パーツ代金に加えて代引き手数料をご負担いただけます。

《カスタマーサービスアドレス》

www.tamiya.com/japan/customer/

「タミヤ カスタマーサービス」で検索!!

《住所》

〒422-8610 静岡県駿河区恩田原3-7
株式会社タミヤ カスタマーサービス係

《お問い合わせ電話番号》

静岡 054-283-0003
東京 03-3899-3765（静岡へ自動転送）

※電話番号をお確かめの上、おかけ間違いのないようお願いいたします。

送料、タミヤカード入会、代引き手数料についてはホームページをご確認ください。



1/35
MM
Military Miniature
www.tamiya.com

フランス軽戦車 H39

ITEM 35389

★本体価格（税抜き）は2025年2月現在のものです。諸事情により変更となる場合があります。★ご購入に際しては、本体価格に消費税を加えてください。（小数点以下を切り捨て）

部品名	本体価格	部品コード
Aパーツ(x1).....	720円 +税	10013278
Bパーツ.....	940円 +税	19007728
C、Pパーツ.....	1,000円 +税	19007729
チェーン袋詰(ポリキャップ含む).....	480円 +税	19406498
ポリキャップ(x4).....	120円 +税	19442023
マーク.....	320円 +税	19493299
説明図.....	440円 +税	11057825
塗装図、解説文.....	440円 +税	11057826

AFTER MARKET SERVICE CARD

When purchasing replacement parts, please take or send this form to your local Tamiya dealer so that the parts required can be correctly identified. Please note that specifications, availability and price are subject to change without notice.

Parts code	ITEM 35389
10013278.....	A Parts (x1)
19007728.....	B Parts
19007729.....	C, P Parts
19406498.....	Chain Bag (Poly Caps included)
19442023.....	Poly Cap (x4)
19493299.....	Decals
11057825.....	Instructions
11057826.....	Painting Guide, Cover Story Leaflet