

Porsche 962C

Jägermeister



1/24 SCALE SPORTS CAR SERIES NO.372 ★HIGHLY DETAILED STATIC DISPLAY MODEL
 ★STREAMLINED, AERODYNAMIC FORM OF 1987 RACE CAR CAPTURED IN STYLE
 ★DETAILED DEPICTIONS OF SUSPENSION AND COCKPIT
 ★HIGH QUALITY CARTOGRAF DECALS INCLUDED

★READY TO ASSEMBLE PRECISION MODEL KIT
 ★DETAILED SCALE MODEL FOR HOBBYISTS AGE 14 AND ABOVE.
 THIS IS NOT A TOY ★MODEL MAY VARY FROM IMAGE ON BOX
 ★CEMENT AND PAINT NOT INCLUDED

スライドマークは高品質な
 イタリアのカルトグラフ社製。

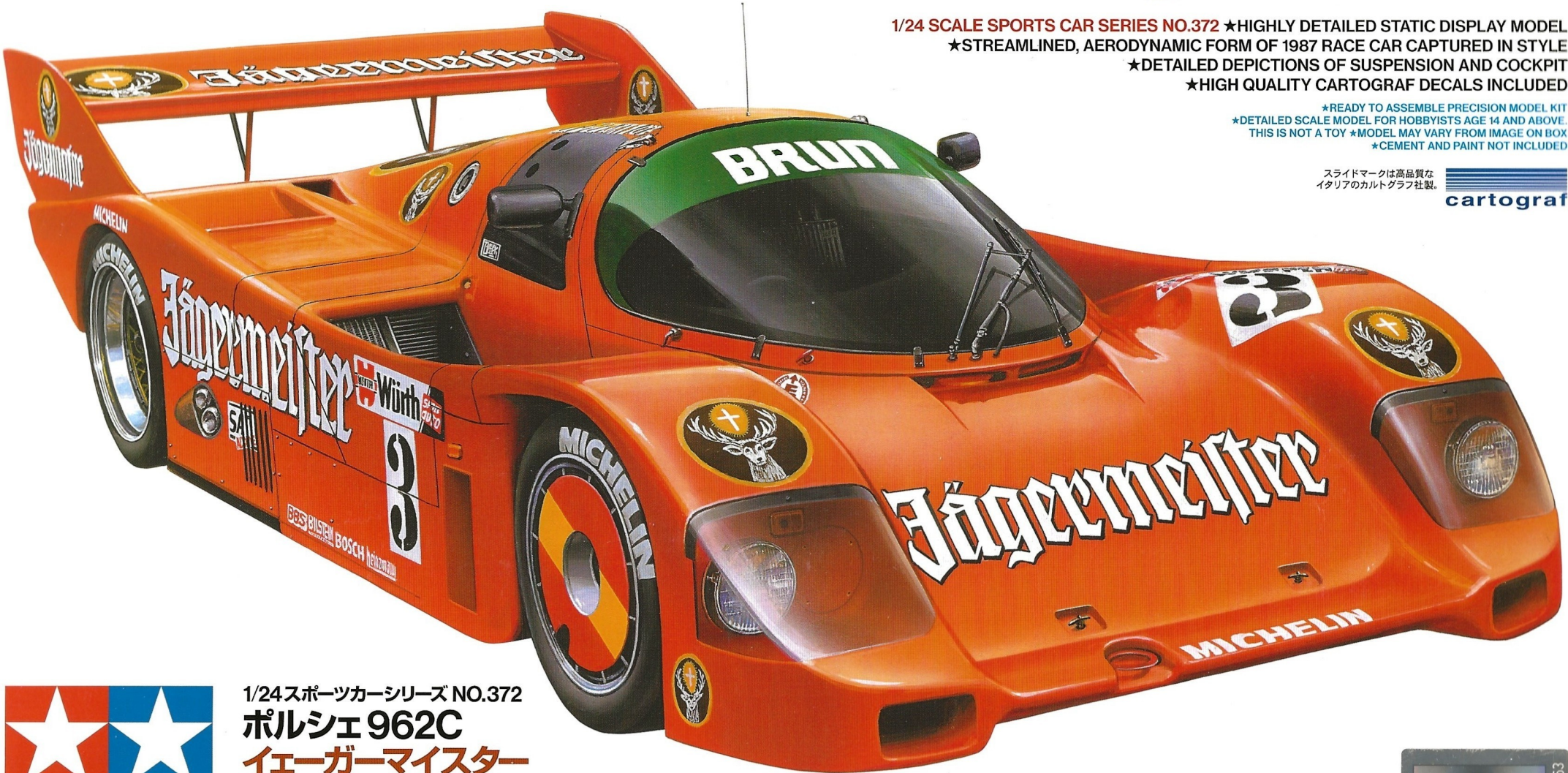

1/24 スポーツカーシリーズ NO.372

ポルシェ 962C
 イェーガーマイスター

1987年レース出場車・ディスプレイモデル

接着剤・塗料別売 ※模型と箱絵は一部形状が異なります。



Porsche 962C Jägermeister

1/24 SCALE SPORTS CAR SERIES NO.372

PORSCHE

With permission of Maat-Jägermeister SE.
Model is intended for adult hobbyists - not a toy.
Das Modell ist für erwachsene Bastler gedacht
und kein Spielzeug.

MICHELIN and/or the Michelin Man Device and/or
BIBENDUM are trademarks owned by, and used with
the permission of, the Michelin Group. © 2025 MICHELIN



1/24スポーツカーシリーズ NO.372
ポルシェ 962C イェーガーマイスター
1987年レース出場車・ディスプレイモデル



1982 saw the introduction of Group C regulations, and its cars would take center stage in endurance racing. Porsche's 956 was developed for this category and a second place on debut in 1982 was merely an appetizer for what was to come. That June, the 956 went on to score a 1-2-3 finish at perhaps the most famous endurance race of all and then proceeded to dominate endurance racing for an extended period. The 962 was developed from the 956 for IMSA racing in the United States, and in 1985 evolved into the 962C, which was tweaked for that year's endurance racing. A larger engine was supplemented by upgrades to the cooling and fuel management systems, while bigger tires necessitated alterations to the suspension and to the rear and under cowlings. A great success on the

1982 war das Jahr der Einführung des Gruppe-C-Reglements, dessen Rennwagen bei Langstreckenrennen zum Einsatz kamen. Der Porsche 956 wurde für diese Prototypenklasse entwickelt und errang bei seinem Debüt 1982 einen zweiten Platz, was mehr als ein Vorgeschmack auf das war, was kommen sollte. Im gleichen Juni erzielte der 956 beim wohl berühmtesten Langstreckenrennen der Welt einen ersten, zweiten und dritten Platz und leitete damit eine Ära der Dominanz auf der Langstrecke ein. Der 962 wurde aus dem 956 weiterentwickelt, um an den IMSA-Rennen in den USA teilzunehmen und erhielt im Jahr 1985 weitere Anpassungen zum 962C, der für die Langstreckenrennen dieses Jahres weiter optimiert wurde. Der 962C erhielt einen größeren Motor, ausgestattet mit Verbesserungen in der Kühlung und im Kraftstoffsystem, während größere Reifen Änderungen an der Radaufhängung, am Unterboden sowie an der hinteren Verkleidung

En 1982 est apparue la réglementation du groupe C et les voitures de cette catégorie prendront une place prépondérante dans les courses d'endurance. La 956 de Porsche avait été développée pour cette catégorie et une deuxième place à ses débuts en 1982 laissait présager de futurs succès. En juin, la 956 prit les trois premières places de la course d'endurance la plus célèbre d'entre toutes et a dominé cette discipline pendant une longue période. La 962 a été développée à partir de la 956 pour les courses IMSA aux États-Unis et en 1985, elle évolua en 962C, modifiée pour les courses d'endurance de cette année-là : son moteur plus puissant bénéficiait de systèmes de refroidissement et de gestion du carburant améliorés, tandis que des pneus plus gros avaient nécessité des modifications de la suspension et des carénages arrière et inférieur.

1982年から始まった新規定により、耐久レースの主役となったグループCカー。このグループC規定に合わせて、ポルシェ社が開発したマシンがポルシェ956です。1982年のデビュー戦でいきなり2位に入賞すると、6月の24時間耐久レースでは劇的な1、2、3フィニッシュを達成。その後のレースでも無敵の強さを発揮して、傑作マシンの名をほしいままにしました。さらに、アメリカのIMSAシリーズの規定に合わせて改造された962、そして1985年の耐久レース規定の変更により962Cに発展。エンジンの排気量アップをはじめ、エンジン冷却系の変更、燃料制御システムのアップグレード、タイヤ径のサイズアップに伴うサスペンションとリヤカウル/アンダーカウルの見直しなど、数々の改良を加えた962Cは、その後も第1級の戦力力を発揮し続けたのです。また、ワークスチームに加えて、世界各国の有力チームに供給されたこともレースを席巻した大きな要因となりました。多くのプライベートターの中でも注目を集

track, the 962C was raced not only as a works car but also by private teams including Swiss outfit Brun Motorsport. In their 1983 debut season they raced the 956 in endurance races, and in 1984 they secured the German Racing Championship (DRM) team title. By 1986 Brun had a stable consisting of one 956 and two 962Cs that brought a team title in the World Sports Prototype Championship (WSPC), ahead even of the Porsche works team. They were also active in the domestic ADAC Supercup series. 1987 saw the team mainly run a trio of 962Cs and gain second in the WSPC, followed up by a fourth place for 1988 with a modified monocoque. Brun Motorsport remained a force until the 1990s, battling alongside other famous Porsche customer racing teams such as Joest and Kremer Racing.

erforderlich machten. Der 962C war auf der Rennstrecke ein voller Erfolg. Der Rennwagen wurde nicht nur vom Werksteam, sondern auch von einer Vielzahl privater Rennställe wie dem Schweizer Team Brun Motorsport eingesetzt. In ihrer ersten Saison 1983 nutzten sie noch ausschließlich den 956 und gewannen mit dem Fahrzeug 1984 bereits den Titel der Deutschen Rennsport-Meisterschaft (DRM). 1986 startete die Mannschaft von Brun mit einem 956 und zwei 962C, welche das Team zum Titel in der WSC (World Sportscar Championship) führte, sogar noch vor dem Porsche-Werksteam. Sie waren außerdem in der ADAC Supercup-Serie aktiv. 1987 nutzte das Team drei 962C und wurde Zweiter in der WSC und belegte im Jahr 1988 mit einem modifizierten Chassis den vierten Platz. Brun Motorsport blieb bis in die 1990er Jahre im Kampf um die Spitze mit anderen Porsche Kundenteams wie Joest und Kremer Racing.

La 962C a été engagée non seulement par le team usine, mais aussi par des teams privés, dont le suisse Brun Motorsport. Lors de sa première saison en 1983, ce team a engagé la 956 dans des courses d'endurance et en 1984, il a remporté le titre des équipes du Championnat Allemand DRM. En 1986, Brun disposait d'une écurie composée d'une 956 et de deux 962C qui lui ont permis de remporter le titre des équipes du Championnat du Monde des Voitures de Sport WSPC, devant le team usine Porsche. Brun Motorsport participait également à la série ADAC Supercup. En 1987, le team a principalement utilisé un trio de 962C et a obtenu la deuxième place du WSPC, suivie d'une quatrième en 1988 avec un monocoque modifié. Brun Motorsport est resté actif jusqu'aux années 1990, luttant aux côtés d'autres clients Porsche célèbres tels que Joest et Kremer Racing.

めたのが、スイスのブルン・モーターズスポーツです。1983年に設立された同チームは956で耐久レースに参戦し、翌年、DRM(ドイツレーシングカー選手権)で初のチームタイトルを獲得。1986年は956と2台の962Cによる3台体制で世界スポーツプロトタイプカー選手権(WSPC)を戦い、ポルシェワークスを退けて、チームチャンピオン(の快挙をなして)しています。また、ドイツ国内レースのADACスーパーカップにも参戦しました。1987年からは主に3台の962Cをレースに投入。WSPCではポルシェワークスを抑えて選手権2位。1988年は、モノコックに部分的にカーボンとハニカムを使用してジャガーやザウバーに対抗、WSPCの年間ランキング4位を獲得。1989年も年間チームランキング3位に食い込んだのです。ブルン・モーターズスポーツは、ヨーストやクレマーといったポルシェの有力プライベートターの一員として、1990年代半ばまでの長きにわたり勝利を積み重ねたポルシェ勢の大きな力となったのです。

注意 ●このキットは組み立てモデルです。作る前に必ず説明書を最後までお読みください。小学生などの低年齢の方が組み立てるときは、保護者の方もお読みください。また接着剤や塗料は、必ずプラスチック用をお使いください。(別売) ●工具の使用には十分注意してください。特にナイフ、ニッパーなどの刃物によるケガや事故に注意してください。●接着剤や塗料は使用する前にそれぞれの注意書きをよく読み、指示に従って正しく使用し、換気に十分注意してください。●小さなお子様のいる所での作業はやめてください。小さな部品の飲み込みや、ビニール袋をかぶつての窒息などの危険な状況が考えられます。●部品の先端が尖っている場合があります。取り扱いに注意してください。

CAUTION ●Read carefully and fully understand the instructions before commencing assembly. A supervising adult should also read the instructions if a child assembles the model. ●When assembling this kit, tools including knives are used. Extra care should be taken to avoid personal injury. ●Read and follow the instructions supplied with paint and/or cement, if used (not included in kit). Use plastic cement and paints only. ●Keep out of reach of small children. Children must not be allowed to put any parts in their mouths or pull vinyl bags over their heads. ●Some parts have sharp edges. Take care when handling.

VORSICHT ●Bevor Sie mit dem Zusammenbau beginnen, sollten Sie alle Anweisungen gelesen und verstanden haben. Falls ein Kind das Modell zusammenbaut, sollte ein beaufsichtigender Erwachsener die Bauanleitung ebenfalls gelesen haben. ●Beim Zusammenbau dieses Bausatzes werden Werkzeuge einschließlich Messer verwendet. Zur Vermeidung von Verletzungen ist besondere Vorsicht angebracht. ●Wenn Sie Farben und/oder Kleber verwenden (nicht im Bausatz enthalten), beachten und befolgen Sie die dort beiliegenden Anweisungen. Nur Klebstoff und Farben für Plastik verwenden. ●Bausatz von kleinen Kindern fernhalten. Kindern darf keine Möglichkeit gegeben werden, irgendwelche Teile in den Mund zu nehmen oder sich Plastiktüten über den Kopf zu ziehen. ●Einige Teile haben scharfe Kanten. Passen Sie bei der Benutzung entsprechend auf.

PRECAUTIONS ●Bien lire et assimiler les instructions avant de commencer l'assemblage. La construction du modèle par un enfant doit s'effectuer sous la surveillance d'un adulte. ●L'assemblage de ce kit requiert de l'outillage, en particulier des couteaux de modélisme. Manier les outils avec précaution pour éviter toute blessure. ●Lire et suivre les instructions d'utilisation des peintures et de la colle, si utilisées (non incluses dans le kit). Utiliser uniquement une colle et des peintures spéciales pour le polystyrène. ●Garder hors de portée des enfants en bas âge. Ne pas laisser les enfants mettre en bouche ou sucer les pièces, ou passer un sachet vinyl sur la tête. ●Certains pièces du modèle ont des rebords acérés. Manipuler avec précaution.

PAINTS REQUIRED

塗装指示のマークです。タミヤカラーのカラーナンバーで指示しました。
This mark denotes numbers for Tamiya Paint colors.
TS-76 ●マイカシルバー / Mica silver / Mica-Silber / (LP-72) Argent clair métallisé
TS-29 ●セミグロスブラック / Semi-gloss black / (LP-5) Seidenglanz Schwarz / Noir satiné
TS-98 ●ピュアオレンジ / Pure orange / (LP-51) Reines Orange / Orange pur
X-1 ●ブラック / Black / Schwarz / Noir

X-2 ●ホワイト / White / Weiß / Blanc
X-4 ●ブルー / Blue / Blau / Bleu
X-6 ●オレンジ / Orange / Orange / Orange
X-7 ●レッド / Red / Rot / Rouge
X-8 ●レモンイエロー / Lemon yellow / Zitronengelb / Jaune citron
X-11 ●クロームシルバー / Chrome silver / Chrom-Silber / Aluminium chromé
X-12 ●ゴールドリーフ / Gold leaf / Gold Glänzend / Doré
X-18 ●セミグロスブラック / Semi-gloss black / Seidenglanz Schwarz / Noir satiné

X-31 ●チタンゴールド / Titanium gold / Titan-Gold / Titane doré
XF-1 ●フラットブラック / Flat black / Matt Schwarz / Noir mat
XF-16 ●フラットアルミ / Flat aluminium / Matt Aluminium / Aluminium mat
XF-19 ●スカイグレイ / Sky grey / Himmelgrau / Gris ciel
XF-52 ●フラットアース / Flat earth / Erdfarbe / Terre mate
XF-56 ●メタリックグレイ / Metallic grey / Grau-Metallic / Gris métallisé

RECOMMENDED TOOLS

《用意する工具》
Recommended tools
Benötigte Werkzeuge
Outillage nécessaire

カッター
Modeling knife
Modelliermesser
Couteau de modéliste



ピンセット
Tweezers
Pinzette
Précelles



接着剤 (プラスチック用)
Cement
Kleber
Colle



ニッパー
Side cutters
Seitenschneider
Pincés coupantes

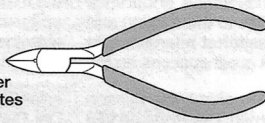

ハサミ
Scissors
Schere
Ciseaux

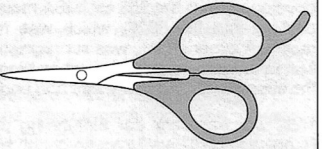

《タイヤマークのはり方》

タイヤマークは保護紙、マークが印刷されたマーク紙、台紙からなっています。
①マークをはる部分のほこりや油分などをぬらした布でふきとってください。
②保護紙を取り去ります。マーク面を汚さないように、マークより少し大きめにカッターなどで切れ目を入れ、台紙からマークをはがします。
③文字が正しく読めるようにマーク紙を裏返しにしてタイヤに合わせ、指でこすってはりつけます。
④マーク紙の上から水をつけた指で、マーク部をなでるようにします。
⑤しばらくしてマークがタイヤにはりついたら、ゆっくりマーク紙をはがします。
⑥マーク紙をはがしたあとは、水気をやわらかい布などでふきとってください。

●TIRE DECALS

Tire decals have an adhesive surface, and are covered by thin protective paper.

- ①Wipe tire surface with a damp cloth.
- ②Remove protective paper. Be careful not to soil the adhesive surface. Cut out decal and peel off the lining using edge of a knife blade.
- ③Place decal into position and rub lightly with your finger.
- ④Apply moisture with a wet finger.
- ⑤Carefully remove the paper.
- ⑥Wipe off excess moisture with a soft cloth.

●REIFEN-ABZIEHBILDER

Die Reifen-Abziehbilder haben eine Klebeschicht.

- ①Die Reifenoberfläche mit feuchtem Tuch abwischen.
- ②Das Schutzpapier entfernen. Vorsicht, keinen Schutz auf die Klebefläche bringen. Das Abziehbild mit Modelliermesser ausschneiden und mit der Messerkante abziehen.
- ③Das Abziehbild an richtigem Platz anbringen und mit dem Finger leicht andrücken.

- ④Mit naßem Finger Feuchtigkeit auftragen.
- ⑤Das Papier vorsichtig abziehen.
- ⑥Überschüssige Feuchtigkeit mit weichem Tuch wegwischen.

●TRANSFERTS SUR LE PNEUS

Les inscriptions à poser sur les pneus sont présentées sous forme de transferts dont l'une des faces est adhésive.

- ①Nettoyer le pneu avec un chiffon humide.
- ②Enlever le papier de protection. Attention à ne pas salir la surface adhésive. Découper les décalcomanies et détacher suivant la ligne en utilisant la pointe d'un couteau.
- ③Mettre la décalcomanie en place et frotter légèrement avec le doigt.
- ④Humidifier avec un doigt mouillé.
- ⑤Enlever le papier avec précaution.
- ⑥Enlever l'excès d'humidité avec un chiffon séchage.

《マスクシールのはり方》

●ウインドウ部品を塗装するときはマスクシールを使用します。

- ①指示されたマスクシールをはがし、ウインドウにあわせて外側からはりつけます。隙間から塗料が入らないようにしっかりとります。
- ②説明書の中で指示された部分をタミヤカラーで外側から塗装してください。
- ③塗料が完全に乾ききる前にマスクシールをはがします。

●MASKING STICKERS

●Use masking stickers to protect windows

when painting.

- ①Refer to instructions and mask off windows from outside using masking stickers included in kit.
- ②Paint indicated areas from outside.
- ③Remove masking stickers before paint has completely dried.

●ABKLEBER

●Für das Lackieren die Fenster mit Abklebern abdecken.

- ①Die Fenster von außen unter Verwendung der im Bausatz enthaltenen Abkleber abdecken.
- ②Angezeigte Bereiche von außen lackieren.
- ③Aufkleber vor dem endgültigen Trocknen der Farbe abziehen.

- ④Angezeigte Bereiche von außen lackieren.
- ③Aufkleber vor dem endgültigen Trocknen der Farbe abziehen.

MASQUES

●Utiliser les masques adhésifs pour protéger les vitres pendant la mise en peinture.

- ①Se reporter aux instructions pour cacher les vitres par l'extérieur au moyen des masques fournis.
- ②Peindre par l'extérieur les parties indiquées.
- ③Enlever les masques avant séchage complet de la peinture.

1 リヤアームの取り付け Attaching rear arms Einbau der hinteren Lenker Fixation des triangles arrière

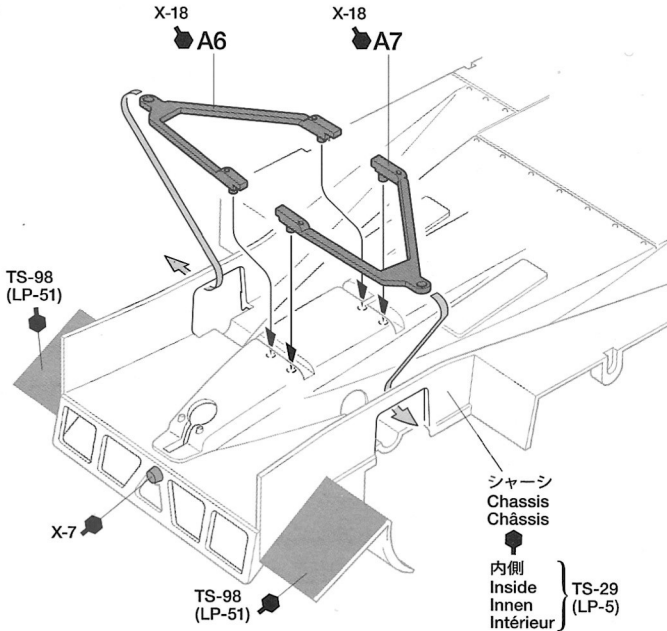

★切り取ります。
★Remove.
★Entfernen.
★Enlever.

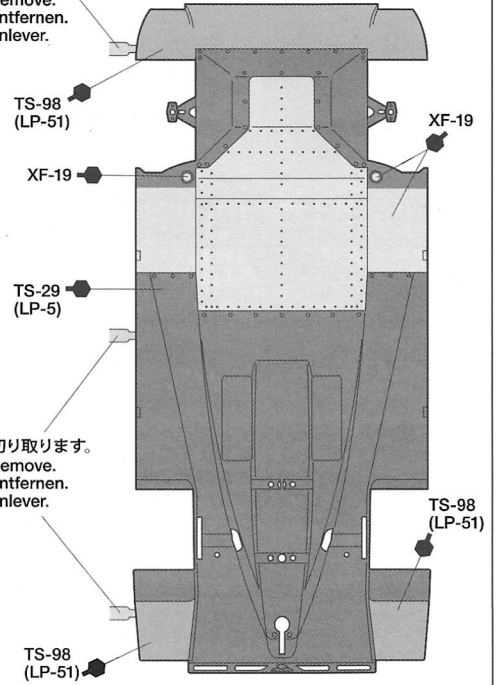

2 ミッションケースの取り付け Attaching transmission case Anbringung des Getriebegehäuses Fixation du carter de transmission

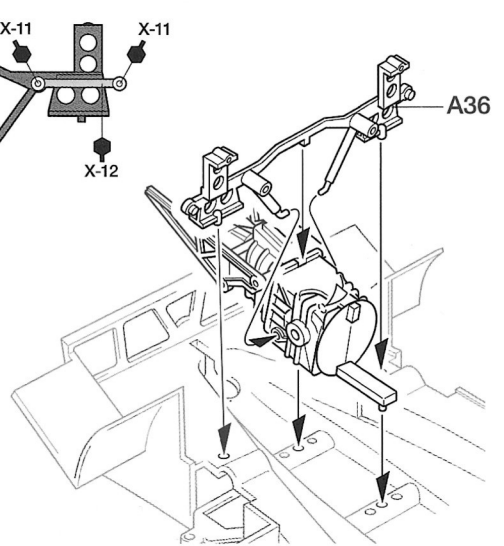
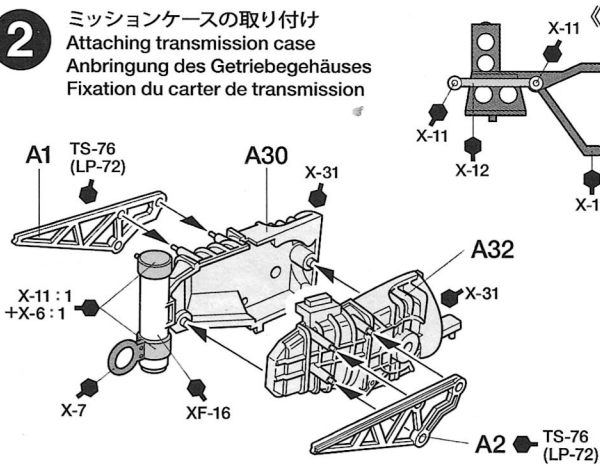

■混合色について ●左記の場合は、各色を1:1の比率で調色します。
(例) X-11:1 ●Instruction shows paint mixing ratio.
+X-6:1 ●Die Anleitung zeigt das Mischungsverhältnis der Farben an.
●Les instructions indiquent les proportions des mélanges.

3 《リヤアップライト》 Rear uprights Achsschenkel hinten Fusées arrière

✕ このマークの部品は接着しません。
Do not cement.
Nicht kleben.
Ne pas coller.

✕ ポリキャップ
Poly cap
Kunststoff-Nabe
Bague souple

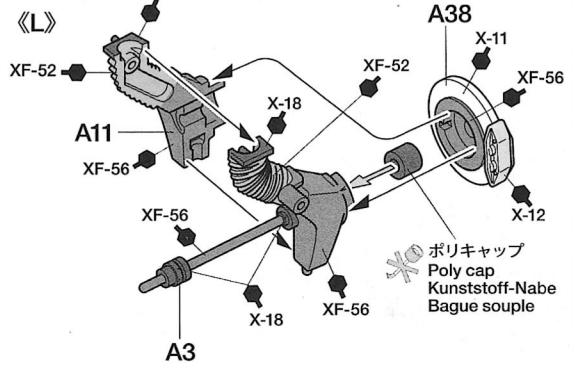
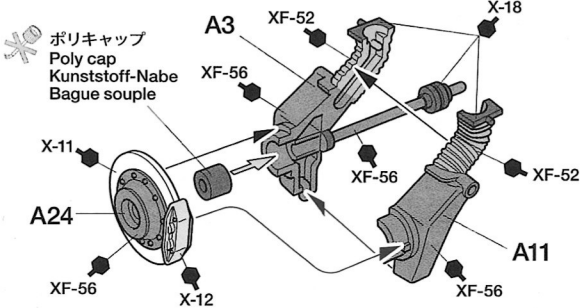

4

リヤアップライトの取り付け
Attaching rear uprights
Einbau der hinteren Achsschenkel
Installation des fusées arrière

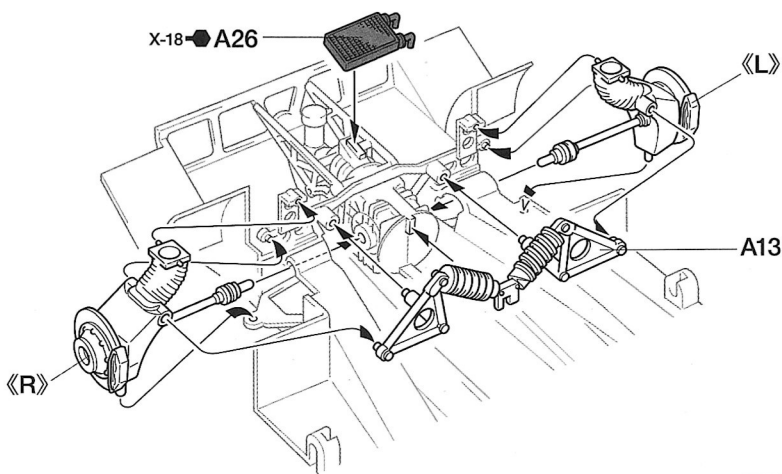
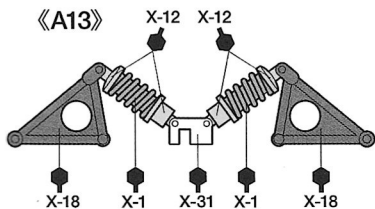

5

コックピットの組み立て
Cockpit
Habitacle



指示の番号のスライドマークをはります。
Number of decal to apply.
Nummer des Abziehbildes, das anzubringen ist.
Numéro de la décalcomanie à utiliser.

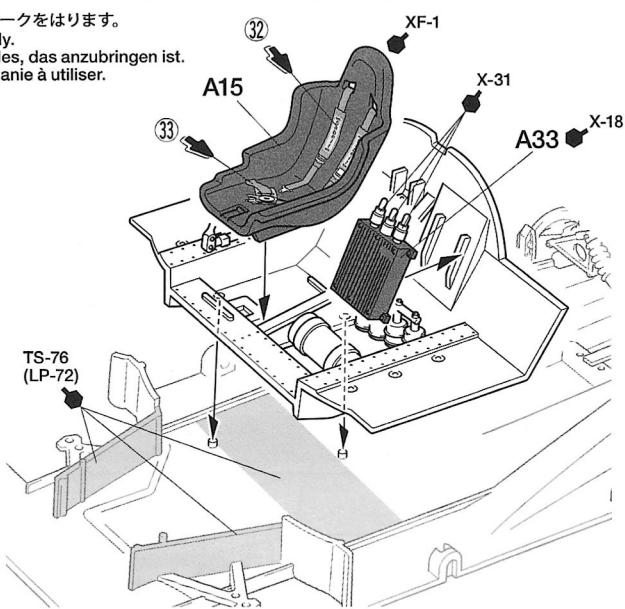
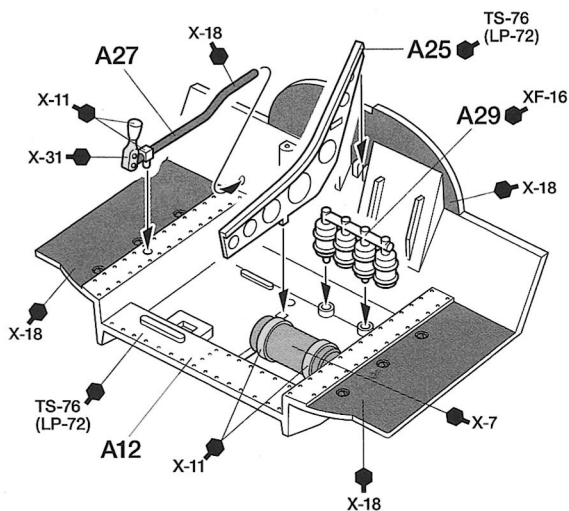

6

《フロントアップライト》
Front uprights
Achsschenkel vorne
Fusées avant

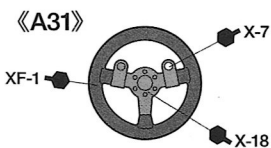
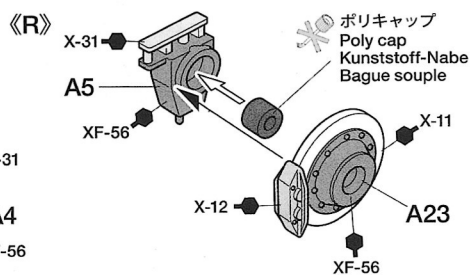
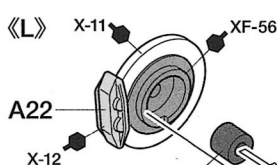

ポリキャップ
Poly cap
Kunststoff-Nabe
Bague souple

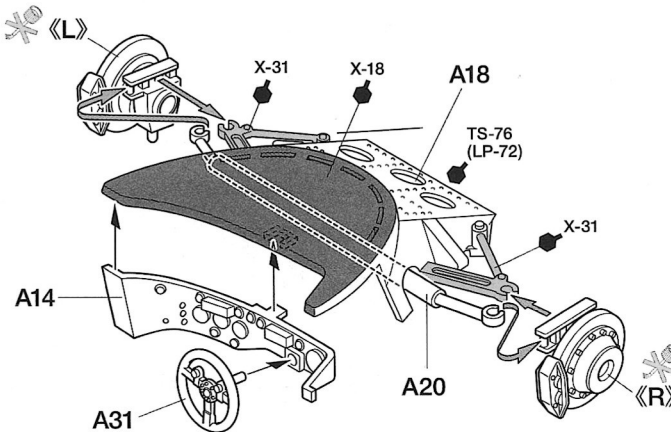
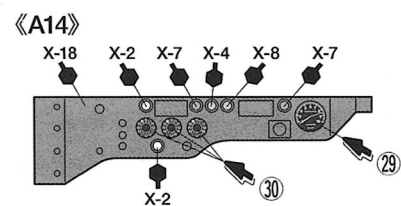

7 モノコックの取り付け
 Attaching monocoque
 Anbringung des Monocoques
 Fixation du mono-coque

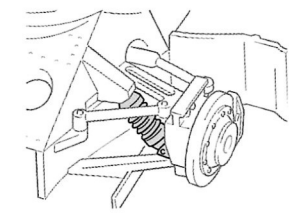
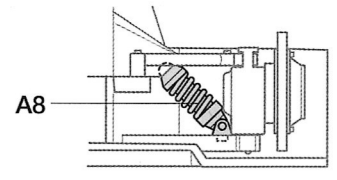
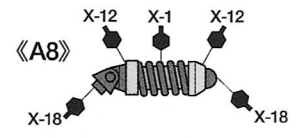
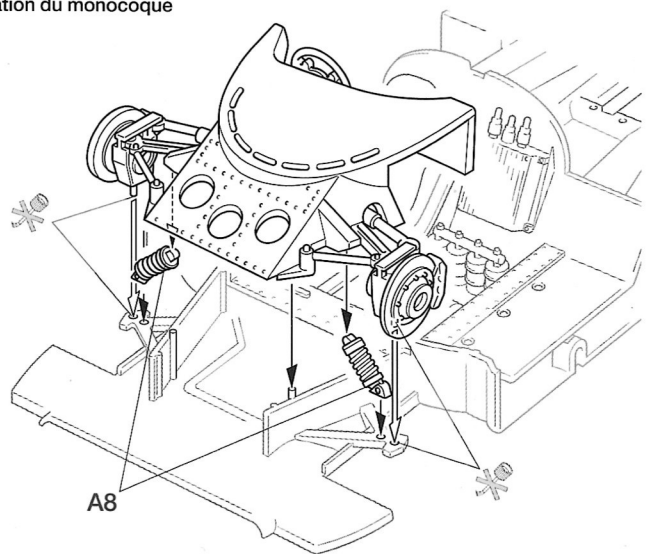

8 ホイールの組み立て
 Wheels
 Räder
 Roues

《F》 ★2個作ります。
 ★Make 2.
 ★2 Satz anfertigen.
 ★Faire 2 jeux.

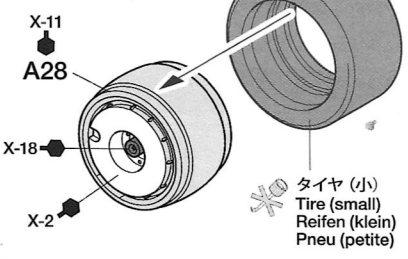

《R》 ★2個作ります。
 ★Make 2.
 ★2 Satz anfertigen.
 ★Faire 2 jeux.

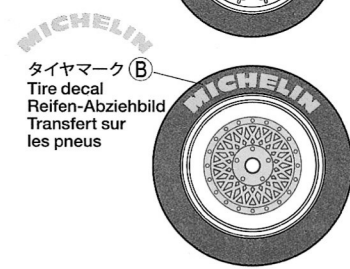
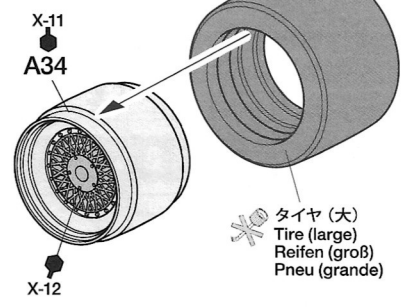

9 ホイールの取り付け
 Attaching wheels
 Einbau der Räder
 Fixation des roues

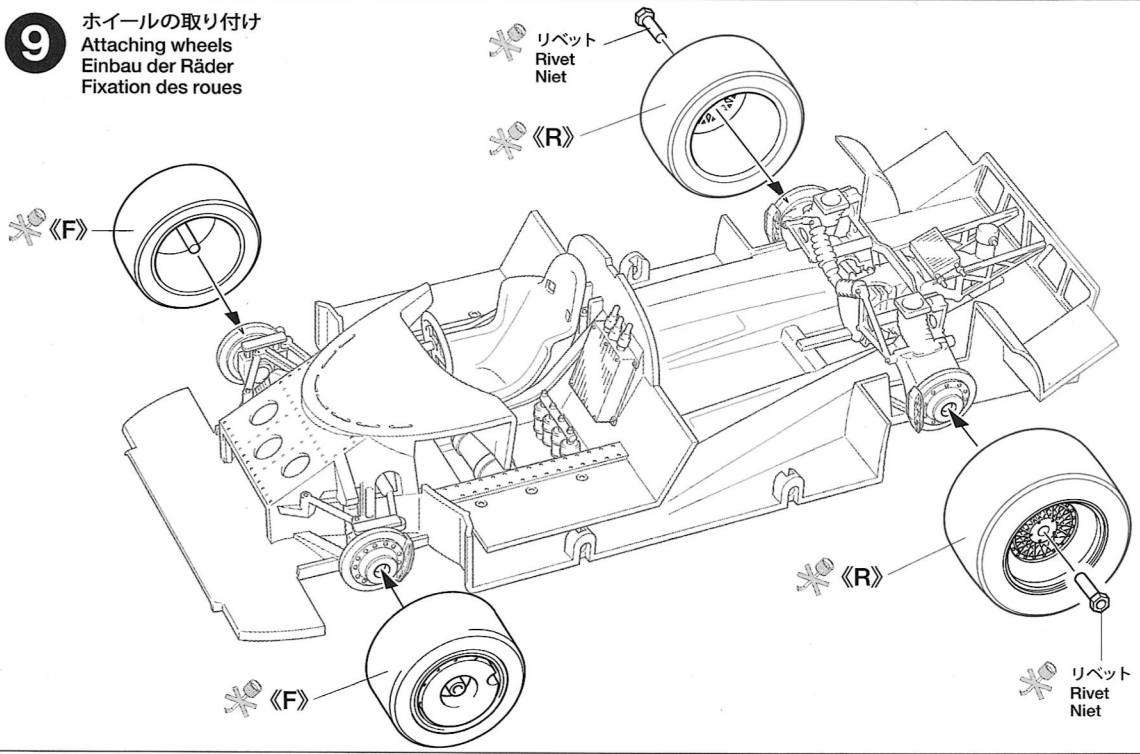

10 ボディの塗装 1
Body 1
Karosserie 1
Carrosserie 1

★切り取ります。
★Remove.
★Entfernen.
★Enlever.

マスクシール(B)
Masking sticker
Abkleber
Masque

マスクシール(D)
Masking sticker
Abkleber
Masque

TS-98
(LP-51)

マスクシール(E)
Masking sticker
Abkleber
Masque

マスクシール(A)
Masking sticker
Abkleber
Masque

マスクシール(C)
Masking sticker
Abkleber
Masque

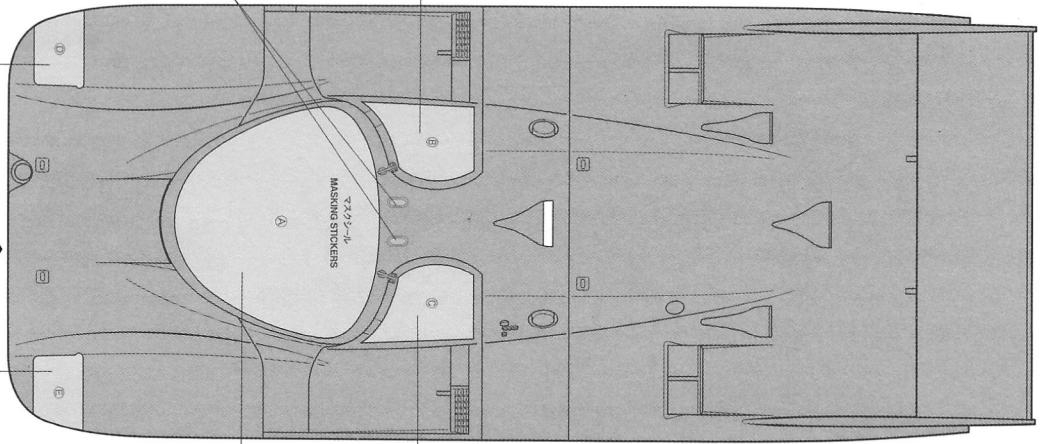

11 ボディの塗装 2
Body 2
Karosserie 2
Carrosserie 2

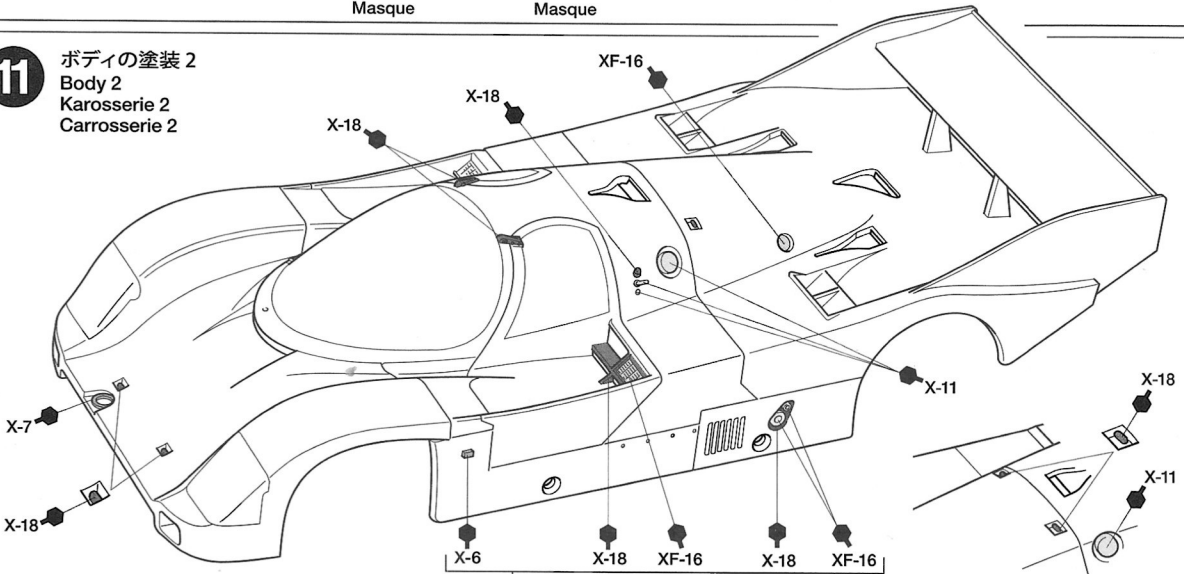

★右側面も同様に塗装します。
★Paint right side in the same manner.
★Die rechte Seite auf gleiche Weise lackieren.
★Peindre le côté droite de la même manière.

12 ボディ部品の取り付け
Attaching body parts
Karosserieteile-Einbau
Fixation des accessoires

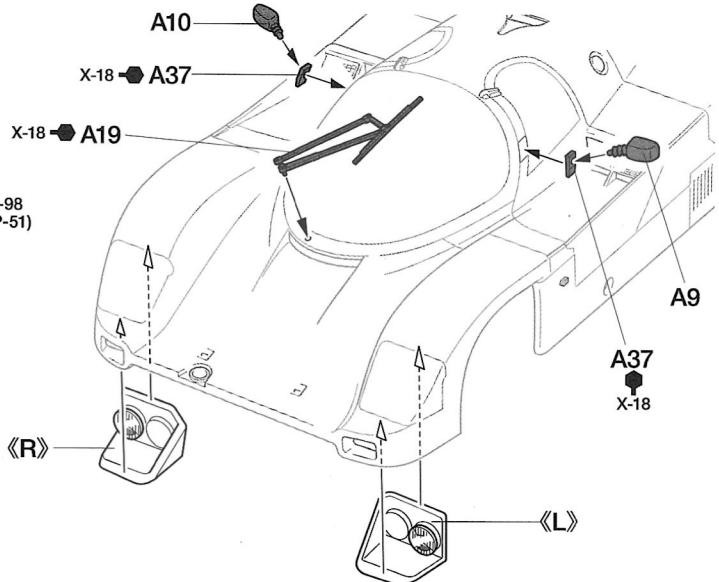
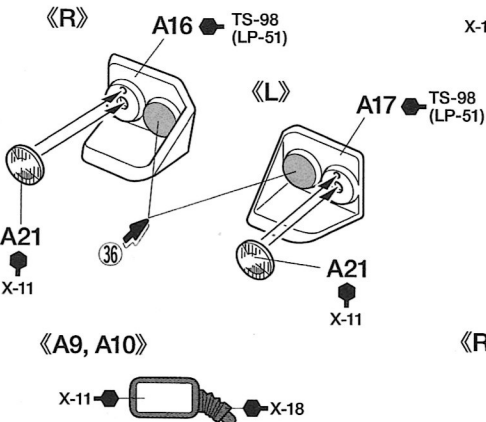

13

ボディの取り付け
Attaching body
Aufsetzen der Karosserie
Fixation de la carrosserie

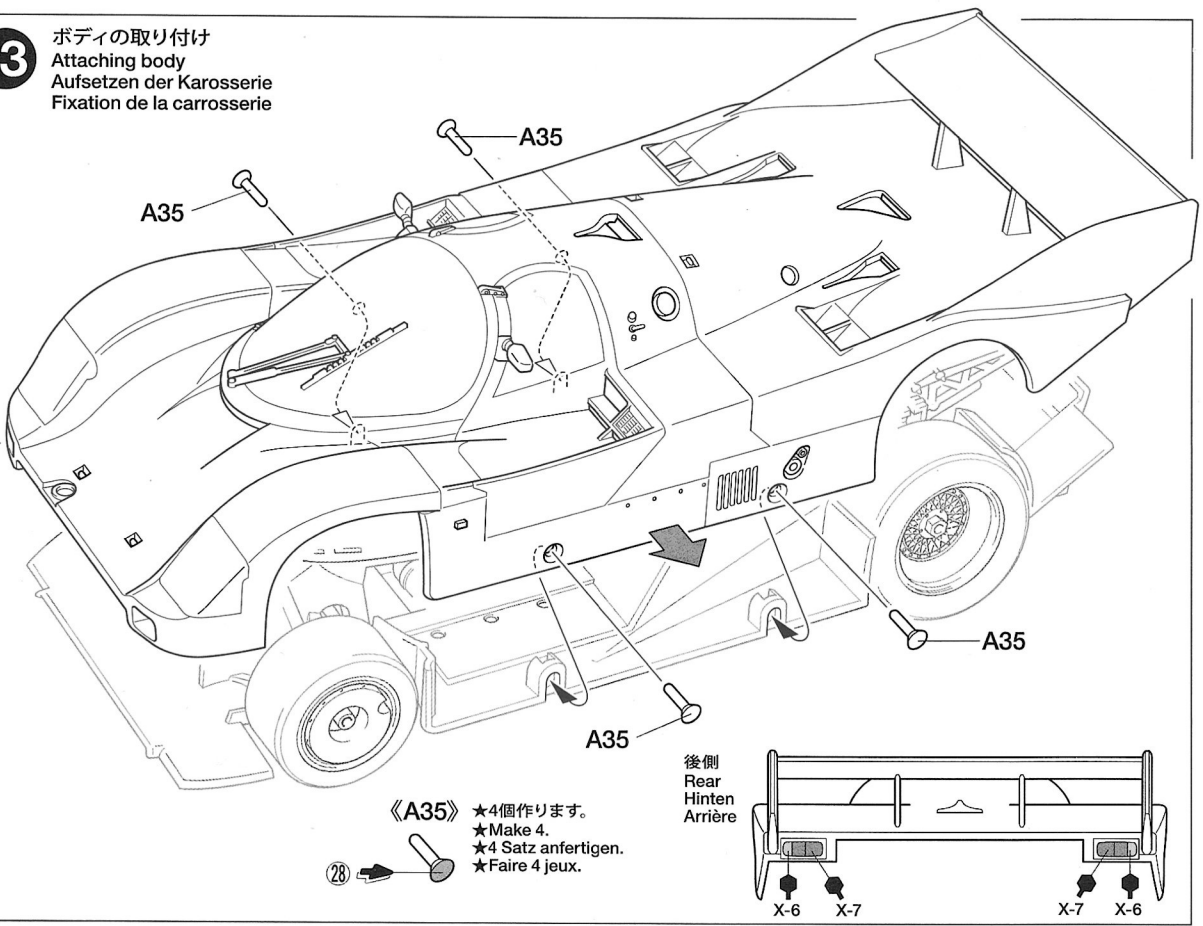

PAINTING & MARKING

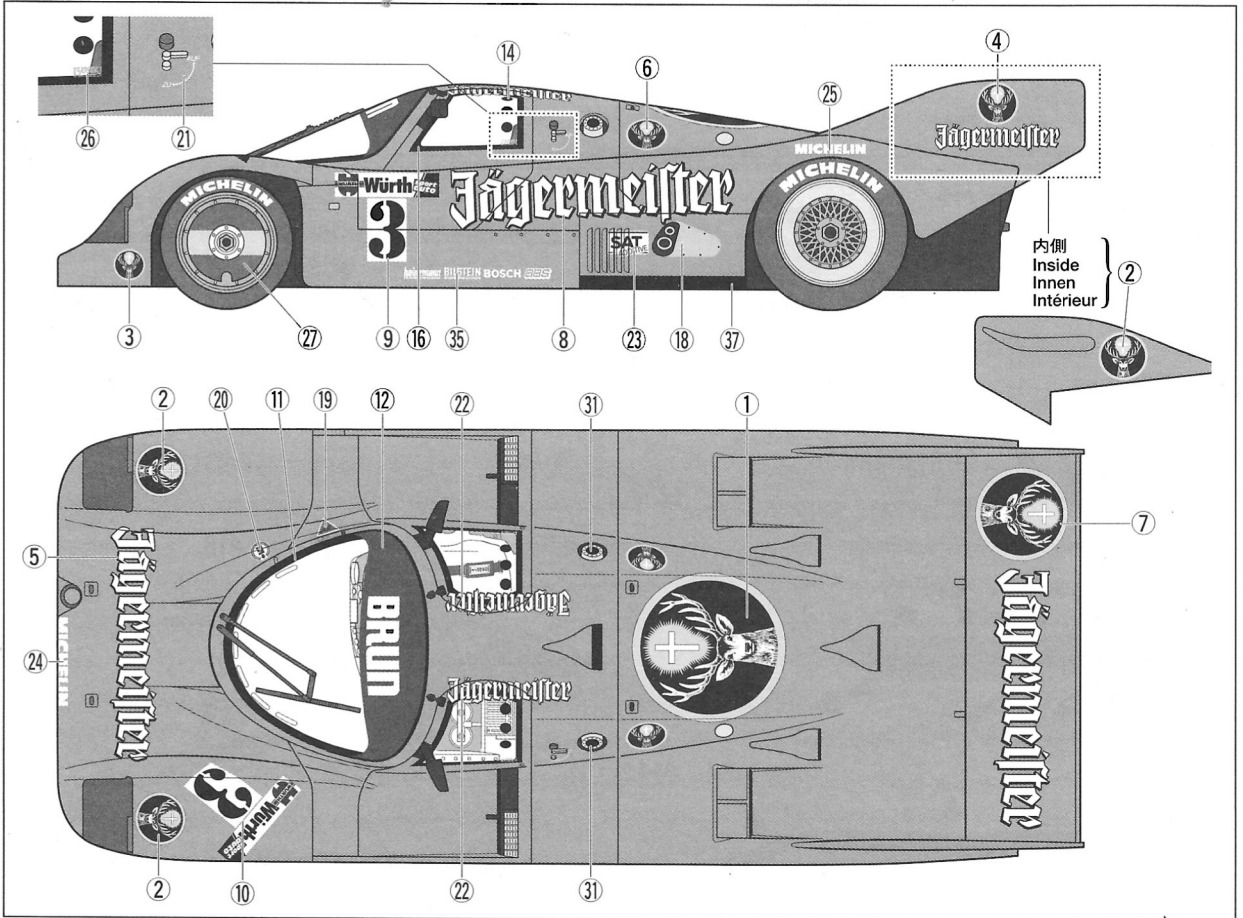

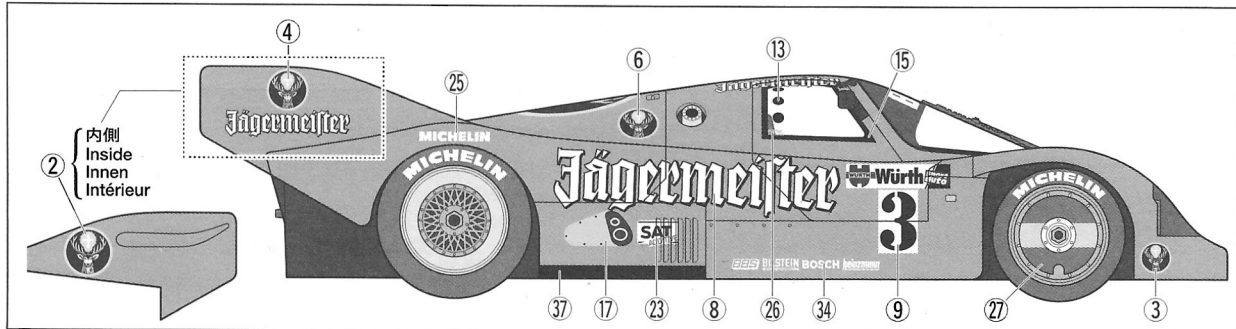

PAINTING

《ポルシェ962Cイエーガーマイスターの塗装》
 プライベートチームにもデリバリーされたポルシェ962C。中でもブルン・モータースポーツチームの1台はドイツのリキュールメーカー「イエーガーマイスター」をメインスポンサーに迎え、鮮やかなオレンジ色で仕上げられていました。ホワイトのイエーガーマイスターのロゴをはじめボッシュやビルシュタイン、ミシュランなどのスポンサーロゴはスライドマークで用意しましたので、P7, P8の図を参考に貼ってください。また、エンジンや室内、サスペンションなどの細部の塗装は説明図中にタミヤカラーの色番号で指示しました。

Painting the Porsche 962C Jägermeister
 The Porsche 962C was delivered to numerous private teams including Brun Motorsport, which decorated one of its cars in a bright orange livery with German liquor brand Jägermeister as the main sponsor. Decals are included to recreate the numerous sponsor logos: refer to pages 7 and 8 when applying them. Painting instructions for details such as the engine and suspension are given during assembly.

Bemalung des Porsche 962C Jägermeister
 Der Porsche 962C wurde an viele private Teams geliefert, darunter auch Brun Motorsport, die eines ihrer Fahrzeuge in leuchtendem Orange mit dem Sponsor der deutschen Likörmarke Jägermeister lackierten. Schiebbilder sind vorhanden:

richten Sie sich nach Seite 7 und 8 beim Anbringen. Bemalungshinweise für Details wie Motor und Radaufhängung sind beim Zusammenbau angegeben.

Décoration de la Porsche 962C Jägermeister
 La Porsche 962C a été engagée en course par de nombreux teams privés dont Brun Motorsport, dont une des voitures portait la livrée orange vif de son sponsor principal, la marque de spiritueux allemande Jägermeister. Des decals permettent de représenter les nombreux logos de sponsors: se reporter pages 7 et 8 pour les apposer. Les instructions de peinture des détails tels le moteur et la suspension sont fournies durant l'assemblage.

APPLYING DECALS

《スライドマークの貼り方》

- ①貼りたいマークをハサミで切り抜きます。
- ②マークをぬるま湯に10秒ほどひたしてからタオルなどの布の上に置きます。
- ③台紙のしき手で持ち、貼るところにマークをスライドさせてモデルに移してください。
- ④指に少し水をつけてマークをぬらしながら、正しい位置にずらします。
- ⑤やわらかな布でマークの内側の気泡を押し出しながら、押しつけるようにして水分をとりま

DECAL APPLICATION

- ①Cut off decal from sheet.
- ②Dip the decal in tepid water for about 10 sec. and place on a clean cloth.
- ③Hold the backing sheet edge and slide decal onto the model.
- ④Move decal into position by wetting decal with finger.

⑤Press decal down gently with a soft cloth until excess water and air bubbles are gone.

ANBRINGUNG DES ABZIEHBILDES

- ①Abziehbild vom Blatt ausschneiden.
- ②Das Abziehbild ungefähr 10 Sek. in lauwarmes Wasser tauchen, dann auf sauberen Stoff legen.
- ③Die Kante der Unterlage halten und das Abziehbild auf das Modell schieben.
- ④Das Abziehbild an die richtige Stelle schieben und dabei mit dem Finger das Abziehbild naßmachen.
- ⑤Das Abziehbild leicht mit einem weichen Tuch andrücken, bis überschüssiges

Wasser und Luftblasen entfernt sind.

APPLICATION DES DÉCALCOMANIES

- ①Découpez la décalcomanie de sa feuille.
- ②Plongez la décalcomanie dans de l'eau tiède pendant 10 secondes environ et poser sur un linge propre.
- ③Retenez la feuille de protection par le côté et glissez la décalcomanie sur le modèle réduit.
- ④Placez la décalcomanie à l'endroit voulu en la mouillant avec un de vos doigts.
- ⑤Pressez doucement la décalcomanie avec un tissu doux jusqu'à ce que l'eau en excès et les bulles aient disparu.

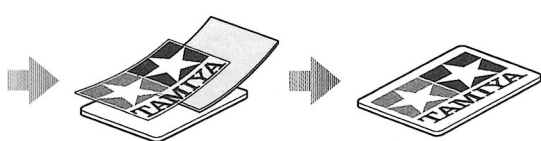

部品請求について

For use in Japan only!

★部品をなくしたり、こわした方は、このステッカーが貼られたカスタマーサービス取次店でご注文いただけます。また、当社カスタマーサービスに直接注文する場合は、右記の方法でお願いします。詳しくは当社カスタマーサービスまでお問い合わせください。



《ご注文と支払い方法》

タミヤカード（クレジットカード）、代金引換（代引き）の2通りがあります。どちらの方法もタミヤホームページ内、カスタマーサービスのページにご注文フォームがありますので、そこからご注文できます。また、電話でもお受けいたします。代金引換の場合は、パーツ代金に加えて代引き手数料をご負担いただけます。

《カスタマーサービスアドレス》

www.tamiya.com/japan/customer/

「タミヤ カスタマーサービス」で検索！！

《住所》 〒422-8610 静岡県駿河区恩田原3-7
 株式会社タミヤ カスタマーサービス係

《お問い合わせ電話番号》

静岡 054-283-0003

東京 03-3899-3765（静岡へ自動転送）

※電話番号をお確かめの上、おかけ間違いのないようお願いいたします。

送料、タミヤカード入会、代引き手数料についてはホームページをご確認ください。



1/24
Sports Car

www.tamiya.com

1/24 ポルシェ 962C イェーガーマイスター ITEM 24372

★本体価格（税抜き）は2025年3月現在のものです。諸事情により変更する場合があります。★ご購入に際しては、本体価格に消費税を加えてください。（小数点を切り捨て）

部品名	本体価格	部品コード
ボディ(オレンジ).....	640円 +税	19332466
シャーシ.....	560円 +税	10332145
Aパーツ.....	780円 +税	19002331
タイヤ袋詰(ポリキャップ、金具含む).....	560円 +税	19402187
ポリキャップ(x4).....	120円 +税	19442023
マーク.....	600円 +税	11402682
タイヤマーク.....	320円 +税	11402138
マスクシール.....	300円 +税	11422011
説明図.....	420円 +税	11057838

AFTER MARKET SERVICE CARD

When purchasing replacement parts, please take or send this form to your local Tamiya dealer so that the parts required can be correctly identified. Please note that specifications, availability and price are subject to change without notice.

Parts code	ITEM 24372
19332466.....	Body (Orange)
10332145.....	Chassis
19002331.....	A Parts
19402187.....	Tire Bag (Poly Caps included)
19442023.....	Poly Cap (x4)
11402682.....	Decals
11402138.....	Tire Decals
11422011.....	Masking Stickers
11057838.....	Instructions