



LOCKHEED HUDSON 1

The Hudson was the first American aircraft to be used operationally during the Second World War, and was in fact in use by RAF Coastal Command shortly before the outbreak of war. The Hudson 1 which first flew in December, 1938, was developed to British requirements from the Lockheed Type 14, Super Electra. The first aircraft were shipped across the Atlantic and the Boulton Paul dorsal turret was fitted. Ordered as a navigational trainer, the Hudson was found to be ideally suited for general reconnaissance duties and replaced Ansons in Coastal Command squadrons. Coastal Command Hudsons, one of which is represented by this model of an aircraft of

206 Squadron, had several outstanding operations to their credit including leading the Royal Navy to the German prison ship Altmark in February 1940, and the sinking of many U-boats in the early years of the war. After America's entry into the war the Hudson was adopted by both the USAAF as the A-29 and by the US Navy as the P.B.O.-1. The Hudson 1 was powered by two 900h.p. Wright Cyclone engines giving a maximum speed of 402.33km/h and a range of 3218.65km. Armament consisted of four .383in machine guns, two in the turret and two fixed in the nose, bomb load was 635kg. Wing span was 19.76m and length 13.52m.

Le Hudson fut le premier avion américain à entrer en opération lors de la Seconde Guerre Mondiale, étant en fait exploité par la Garde Côtière de la RAF avant l'éclatement des hostilités. Le Hudson 1, qui prit son envol en décembre 1938, avait été mis au point à partir du Super-Electra. Lockheed type 14, selon la demande de l'armée britannique: en fait, le premier avion de ce genre avait été expédié à travers l'Atlantique et s'était vu incorporer la tourelle dorsale Boulton Paul. A l'origine voué à des manoeuvres d'entraînement. Le Hudson s'était vite révélé particulièrement précieux lors de missions de reconnaissance, remplaçant les Ansons dans les escadrilles de Garde Côtière. Les Hudsons de cette catégorie, dont une unité est représentée par une maquette de l'Escadrille 206, ont acquies leur

capital de gloire que prouvent la conduite de la Royal Navy jusqu'au navire-prison allemand Altmark en février 1940 ainsi que le torpillage de nombreux sous-marins allemands dans les premières années de la guerre. A la suite de la déclaration par l'Amérique de son entrée dans le conflit mondial, le Hudson fut adopté à la fois par l'USAAF (A-29) et par la marine US (P.8.0.1). Le Hudson 1 était propulsé par deux moteurs Wright Cyclone de 900 CV, développant une vitesse maximale de 402,33km et couvrant un rayon d'action de 3218,65km. Son armement était constitué de quatre mitrailleuses de 5mm, à raison de deux dans la tourelle et de deux dans la pointe avant, sa charge en bombe étant de 635kg. Envergure: 19,76m. Longueur 13,52m.

Die Hudson wurde als erstes amerikanisches Flugzeug im Kampfeinsatz im zweiten Weltkrieg verwendet und wurde kurz vor Ausbruch des Krieges vom Küstekommandobereich der RAF eingesetzt. Die Hudson 1, die ihren ersten Flug im Dezember 1938 unternahm, wurde nach britischen Bedürfnissen auf der Grundlage der Lockheed Typ 14 Super-Electra entwickelt. Die ersten Flugzeuge wurden über den Atlantik verschifft, und die Boulton Paul Rückenanzeln wurden auchträglich eingebaut. Die Hudson, die als Navigations übnungsflugzeug bestellt worden war, erweist sich als ideal für allgemeine Aufklärungsaufgaben und nahm bei den Staffeln des Küstekommandobereichs die Stelle der Ansen-Maschinen ein. Hudson-Maschinen des Küstekommandobereichs, von denen eine durch diese Modell eines Flugzeugs der Staffel 206

verkerpert wird, kenntem sich mebrerer außerordentlich erfolgreicher Einsätze räumen: zum Beispiel führten sie die Royal Navy im Februar 1940 zum deutschen Gefangenschiff Altmark und versenkten in den ersten Kriegsjahren viele U-Boote. Nach Amerikas Eintritt in den Krieg wurde die Hudson von der USAAF unter der Bezeichnung A-29 und von der US-Marine unter dem Namen P.8.0.-1 eingesetzt. Die Hudson 1 wurde von zwei 900 PS Wright Cyclone Motoren mit einer Höchstgeschwindigkeit von 402,33km/h und einer Reichweite von 3218,65km getrieben. Die Waffenbestückung bestand aus vier 5mm Maschinengewehren, von denen zwei im Schützenstand und zwei im Bug untergebracht waren, und die Bombenladung betrug 635kg. Spannweite: 19,76m. Länge: 13,52m.

El Hudson fue el primer avión norteamericano que entró en operación durante la Segunda Guerra Mundial; y de hecho, antes del comienzo de la guerra era y utilizado por la Comandancia Costera de la Real Fuerza Aérea. El Hudson 1, que efectuó su vuelo inicial en diciembre de 1938, fue desarrollada a partir del Lockheed Tipo 14, Super-Electra a pedido de autoridades inglesas. Los primeros aviones fueron enviados a través del Atlántico y se les colocó la torrecilla dorsal Boulton Paul. Pedide en prencipo para cumplir funciones de entrenamiento de navegación el Hudson demostró ser ideal para cumplir servicios de reconocimiento general; y reemplazó a les aviones Anson en les escuadrones de la Comandancia Costera, uno de los cuales está representa per este modelo de un avión del Escuadrón No.206 hablan efectuado ya

escelentes operaciones, entre ellas el haber guiado a la Marina Real hasta el burque-prisión alemán Altmark, en febrero de 1940, y el hundimiento de gran numero de buques-U en los primeros años de la guerra. Después del ingresp de los Estados Unidos en la guerra, el Hudson fue adeptado por la Fuerza Aérea Norteamericana bajo el nombre de A-29 y por la Marina Norteamericana bajo el nombre de P.B.0.-1 El Hudson 1 estaba impulsado por dos motores Wright Cyclone de 900 caballos de fuerza, otorgando una velocidad maxima de 402,33km/h y un alcance de 3,218,65km. Su armamento consistia de cuatro ametralladoras de 5mm dos en la torrecilla y dos f ijas a la nariz. La carga de bombas era de 635kg. La envergadura de las alas era de 19,76m y la longitud de 13,52m.

Hudson var det första Amerikanska flygplan som användes som krigsplan under det Andra Världskriget, i själva verket var det redan i service med RAF Coastal Command just innan kriget bröt ut. Hudson 1, som flög för första gången i december 1938, var konstruerad enligt Brittiska fodringar och härstammar från Lockheed Type 14, Super-Electra. De första planen skickades över Atlanten där de utrustades med Boulton Paul spanarsitsar. Planen var beställda för att fylla rollen som navigationsövningsplan, Hudson var idealisk för allmän spaning och ersatte Ansens i Coastal Command divisioner Coastal Command Hudsons, en av

dem representeras i denna Airfix-sats, 206 Squadron, tog hem flera utmärkta segrar, bland dem ledningen av Royal Navy till det Tyska fångelse fartyget Altmark i februari 1940 och sjönk manga ubatar i början av kriget. Hudson-planer valdes av både USMF som A-29 och av USA's flotta som P.B.0.-1, da Amerika inträdde i kriget. Hudson 1 var utrustad med två 900 hk Wright Cyclone motorer som gav en maximi hastighet 402,33km/t och en räckvidd på 3,218,65km. Armeringen bestod av fyra 5mm kulsprutor, två var lokaliserade vid spanarsitsen och två fästa i planets nos, bombbelastning var 635kg. Vingbredd: 19,76m. Längd: 13,52m.

Assembly Instructions

GB Study drawings and practice assembly before cementing parts together. Carefully scrape plating and paint from cementing surfaces. All parts are numbered. Paint small parts before assembly.

To apply decals cut sheet as required, dip in warm water for a few seconds, slide off backing into position shown. Use in conjunction with box artwork.

Not appropriate for children under 36 months of age, due to the presence of small detachable parts.

F Étudier attentivement les dessins et simuler l'assemblage avant de coller les pièces. Gratter soigneusement tout revêtement ou peinture sur les surfaces à coller avant collage. Toutes les pièces sont numérotées. Peindre les petites pièces avant l'assemblage.

Pour coller les décalques, découper le motif, le plonger quelques secondes dans de l'eau chaude puis le poser à l'endroit indiqué en décollant le support papier. Utiliser en même temps les illustrations sur la boîte.

Ne convient pas à un enfant de moins de 36 mois - présence de petits éléments détachables.

D Vor Verwendung des Klebers Zeichnungen studieren und Zusammenbau üben. Farbe und Plattierung vorsichtig von den Klebeflächen abkratzen. Alle Teile sind nummeriert. Vor Zusammenbau kleine Teile anmalen.

Um die Abziehbilder aufzukleben, diese ausschneiden, kurz in warmes Wasser tauchen, dann abziehen und wie abgebildet aufkleben. In Verbindung mit Abbildungen auf Schachtel verwenden.

Ungeeignet für Kinder unter 36 Monaten. Kleine Teilchen vorhanden die sich lösen können.

E Estudiar los dibujos y practicar el montaje antes de pegar las piezas. Raspar cuidadosamente el plateado y la pintura en las superficies de contacto antes de pegar las piezas. Todas las piezas están numeradas. Es conveniente pintar las piezas pequeñas antes de su montaje.

Para aplicar las calcomanías, cortar la hoja, sumergir en agua tibia durante unos segundos y deslizarlas en la posición debida. Ver ilustraciones en la caja. No conviene a un niño menor de 36 meses, contiene pequeñas piezas que pueden soltarse.

S Studera bilderna noggrant och sätt ihop delarna innan du limmar ihop dem. Skrapa noggrant bort förtromning och färg från limmade delar. Alla delarna är numrerade. Måla smådelarna före ihopsättning.

Fastsättning av dekaler, klipp arket. Doppa i varmt vatten några sekunder, låt baksidan glida på plats som bilden visar. Används i samband med kartongens handlitografi.

Rekommenderas ej för barn under 3 år. Innehåller löstagbara smådelar.

I Studiare i disegni e praticare il montaggio prima di unire insieme i pezzi con l'adesivo. Raschiare attentamente le tracce di smalto e cromatura dalle superfici da unire con adesivo. Tutti i pezzi sono numerati. Colorare i pezzi di piccole dimensioni prima di montarli.

Per applicare le decalcomanie, tagliare il foglio secondo il caso, immergere in acqua calda per alcuni secondi, quindi sfilare la decalcomania dalla carta di supporto e piazzarla nella posizione indicata. Usare in congiunzione con l'illustrazione sulla scatola.

Non adatto ad un bambino di età inferiore ai 36 mesi dovuto alla presenza di piccoli elementi staccabili.

NL Tekeningen bestuderen en delen in elkaar zetten alvorens deze te lijmen. Metaalcoating en lak voorzichtig van lijmvlakken af schrapen. Alle delen zijn genummerd. Kleine delen vóór montage verven.

Voor aanbrengen van stickers, gewenste stickers uit vel knippen, een paar seconden in warm water dompelen en dan van schutblad af op afgebeelde plaats schuiven. Hierbij afbeelding op doos raadplegen.

Niet geschikt voor kinderen onder 3 jaar, omdat kleine deeltjes gemakkelijk kunnen losraken.

DK Tegningerne bør studeres, og man bør øve sig i monteringen, før delene limes sammen. Pladestykker og maling skal omhyggeligt fjernes fra klæbeoverfladerne. Alle dele er nummererede. Små dele skal males før monteringen.

Overføringsbillederne anvendes ved at tilklippe arket efter behov. Og dyppe det i varmt vand i nogle få sekunder. Underlaget glides af og anbringes i den viste position. Påføres ifølge brugsanvisningerne på esken.

Ikke til børn under 3 år, forekomst af små løse elementer.

P Estudiar atentamente os desenhos e experimentar a montagem. Raspar cuidadosamente as superfícies de modo a eliminar pintura e revestimento antes de colar. Todas as peças estão numeradas. Pintar as pequenas peças antes de colar.

Para aplicar as decalcomanias, cortar as folhas e mergulhar em água morna por alguns segundos, depois deslizar e aplicar no respectivo lugar, como indicado nas ilustrações na caixa.

Não convém a uma criança de menos de 36 meses devido à presença de pequenos elementos destacáveis.

SF Tutustu piirroksiin ja harjoittele kokoamista ennen kuin liimaat osat yhteen. Raaputa metallipäällyste ja maali varovasti pois liimattavilta pinoilta. Kaikki osat on numeroitu. Maalaa pienet osat ennen kokoamista.

Siirtokuvien kiinnittämiseksi leikkaa ne arkista tarpeen mukaan. Kasta kuva lämpimään veteen muutaman sekunnin ajaksi, anna takapuolen liukua kovalle osoitettuun kohtaan. Käytetään yhdessä laatikon kuvituksen kanssa.

Ei suositella alle kolmivuotiaille lapsille. Paljon irrotettavia pikkuosia.

PL Przed przystąpieniem do sklejania przestuduj uważnie rysunki i przećwicz składanie części. Ostrożnie zeskrób ze sklejanych powierzchni powłokę i farbę. Wszystkie części są ponumerowane. Drobne części pomaluj przed ich złożeniem.

Celem przeniesienia odbitki wytnij ją z arkusza, zanurz na kilka sekund w letniej wodzie i zsuń z podłoża na wymagane miejsce. Używaj w połączeniu ze wzorami na pudełku.

W związku z obecnością wielu drobnych, rozbiernych części, niestosowne dla dzieci poniżej 3 lat.

GR Μελετήστε προσεκτικά τα σχέδια και συναρμολογήστε για πρώτη φορά τα κομμάτια χωρίς να τα κολλήσετε. Αφαιρέστε ξύφοντας επιμελώς πριν κολλήσετε οποιοδήποτε υλικό από τις επιφάνειες. Χρωματίστε τα μικρά κομμάτια πριν από τη συναρμολόγηση. Για να κολλήσετε τις χαλκομανίες, κόψτε γύρω γύρω το σχέδιο, βυθίστε το μερικά δευτερόλεπτα σε ζεστό νερό και μετά τοποθετήστε το στη θέση που υποδεικνύεται, αφαιρώντας την καλυπτική μεμβράνη.

Λάβετε υπόψη σας ταυτόχρονα την εικονογράφηση του κουτιού. Ακατάλληλο για παιδιά ηλικίας κάτω των 36 μηνών. Υπάρχουν μικρά κομμάτια που αποσπώνται.

ASSEMBLY ICON INSTRUCTIONS

Assembly phase
Phase de montage
Montagephase
Fase de montaje
Montering
Fase di montaggio
Montagetase
Monteringsfase
Fase de montagem
Kokoamisvaihe
Faza składowania
Φάση συναρμολόγησης



Cement
Coller
Kleben
Kleben
Incollare
Liimaa
Pegar
Lijmen
Limma
Klæbe
Colar
Kleić
Συγκόλληση



Do not cement together
Ne pas coller
Nicht kleben
Non incollare
Limma inte
No pegar
Niet lijmen
Ajá liima
Skal ikke klæbes
Não collar
Nie kleić
Μη κολλάτε



Alternative part(s) provided
Choix
Auswahlmöglichkeit
Scelta
Val
Elección
Keuze
Valinta
Orçamento
Wybór
Επιλογή



Repeat this operation
Répéter l'opération
Vorgang wiederholen
Ripetere l'operazione
Uttør ingreppet på nytt
Répéter la opération
De verrichting herhalen
Toista toimenpite
Manovren gentages
Repetir a operação
Powtórzyć operację
Επανάληψη διαδικασίας

Decals
Decalcomanias
Abziehbild
Decalcomanie
Dekalkomanier
Calcomanias
Aldrukplaatjes
Siirtokuvat
Billedoverføring
Decalcomania
Dekalkomanie
Χαλκομανίες



Crystal part
Pièce cristal
Kristallteil
Pieza cristal
Kristalldel
Pezzo cristallo
Kristallen onderdeel
Krystalstykke
Peça de cristal
Lászosa
Część kryształowa
Διαφανές κομμάτι



Weight
Lester
Beschweren
Zavorrare
Sätt last
Lastrar
Ballasten
Aseta vastapaino
Forsyne med ballast
Lastrar
Obciążyć balastem
Έρμα



Drill or pierce
Percer
Bohren
Forare
Bora
Agujerear
Boren
Lävistä
Gennembore
Furar
Przebić
Τρύπημα



Cut
Découper
Schneiden
Cortar
Klipp
Tagilare
Knippen
Klip
Cortar
Leikkaa
Przeciąć
Αποκόψατε

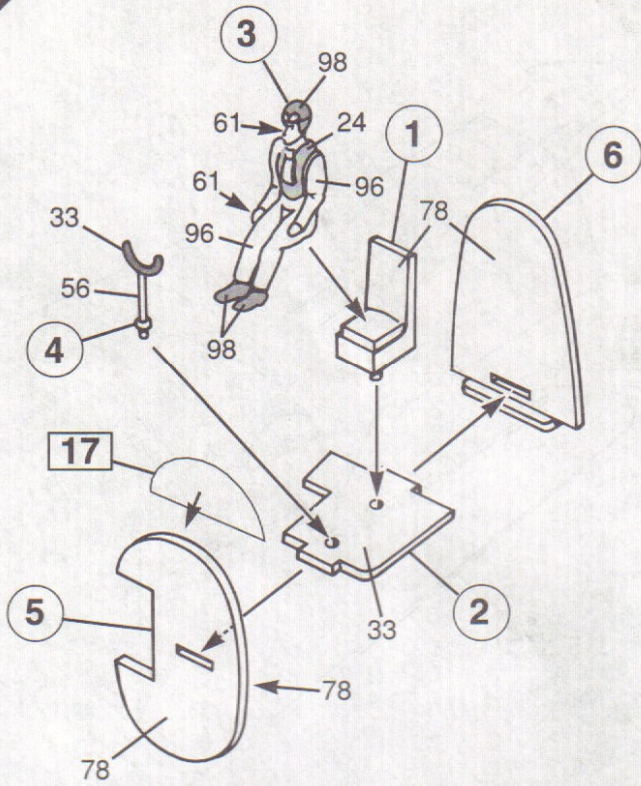
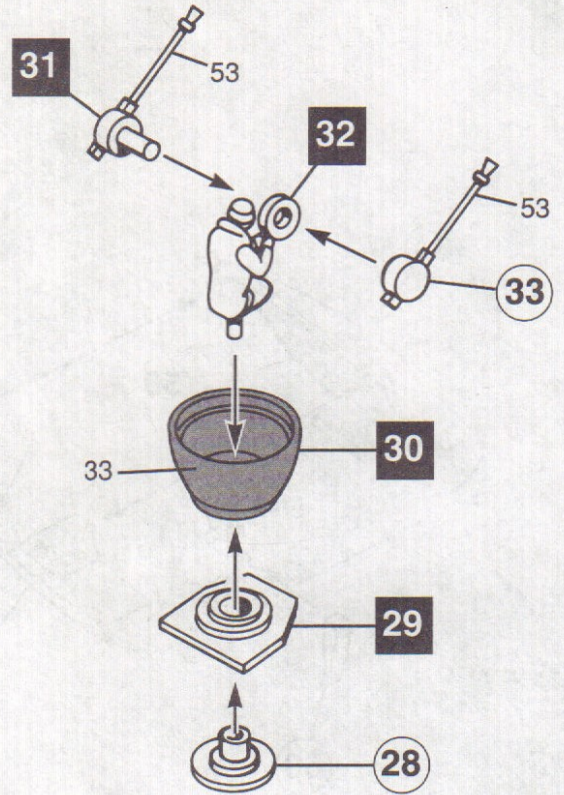
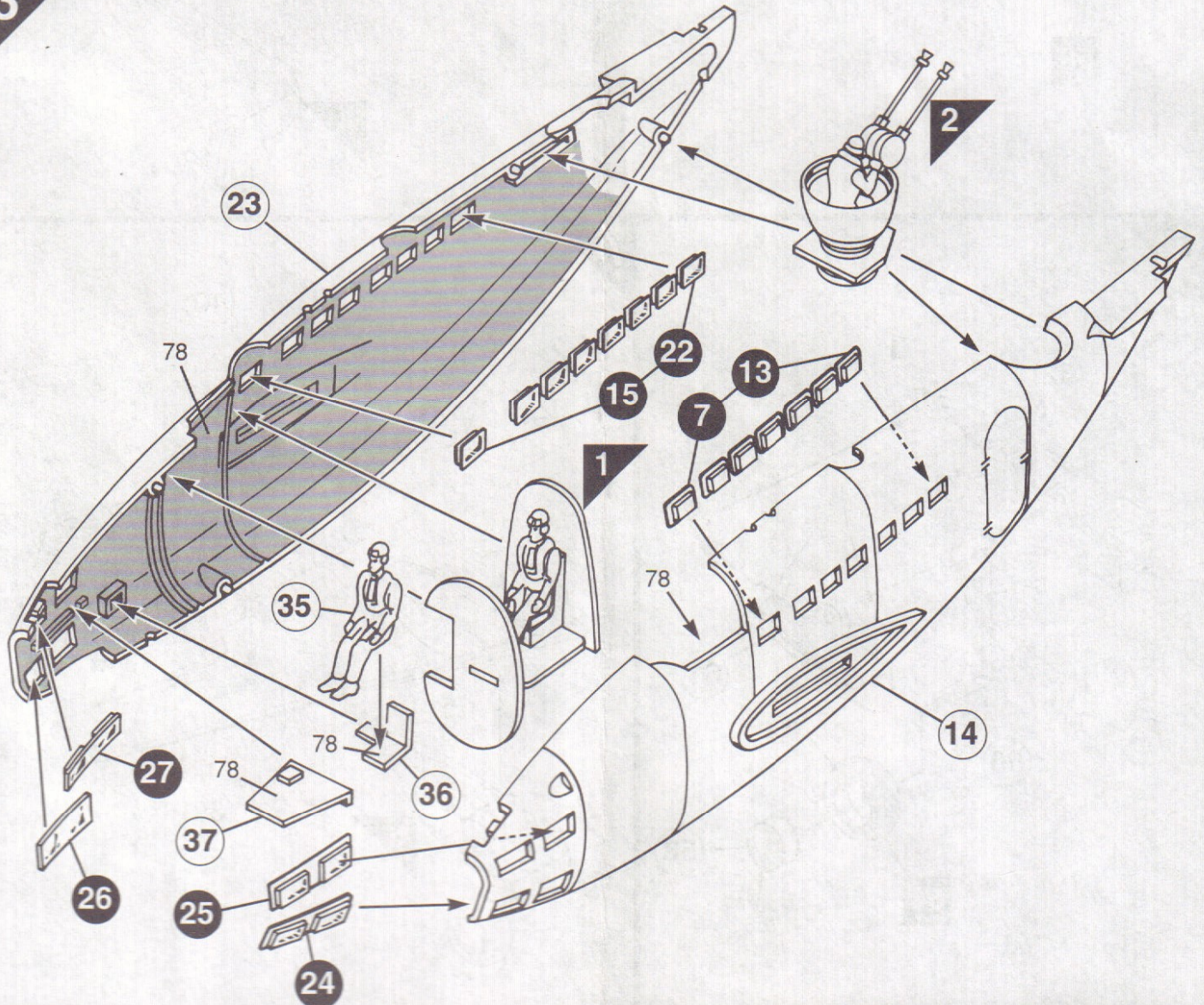

Humbrol paint number
N° peinture Humbrol
Humbrol-Farbnr
N° pintura Humbrol
Humbrol färg nr
N° vernice Humbrol
Humbrol-verfnummer
Humbrol-mallingsnummer
N° de pintura Humbrol
Humbrol-maalinn numero
N° farby Humbrol
Νούμερο χρώματος Humbrol

1**2****3**

4

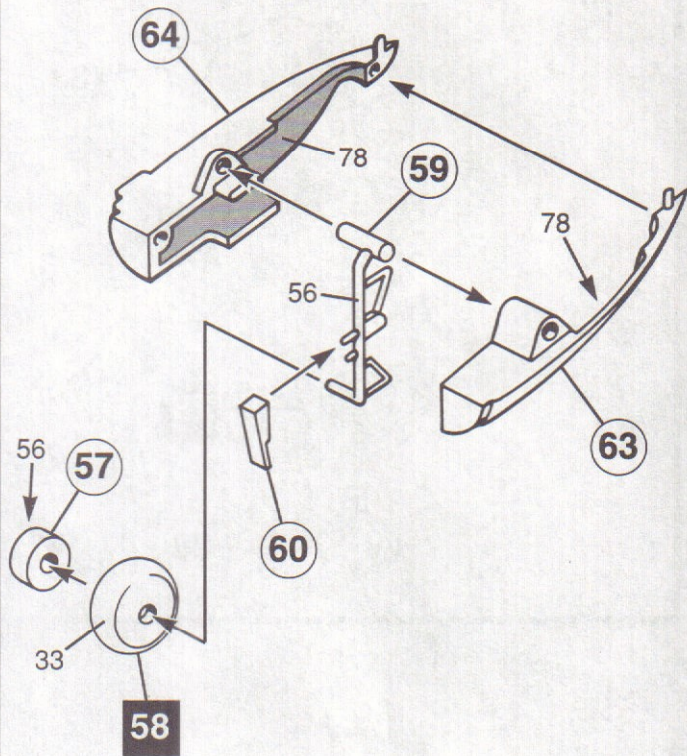

5

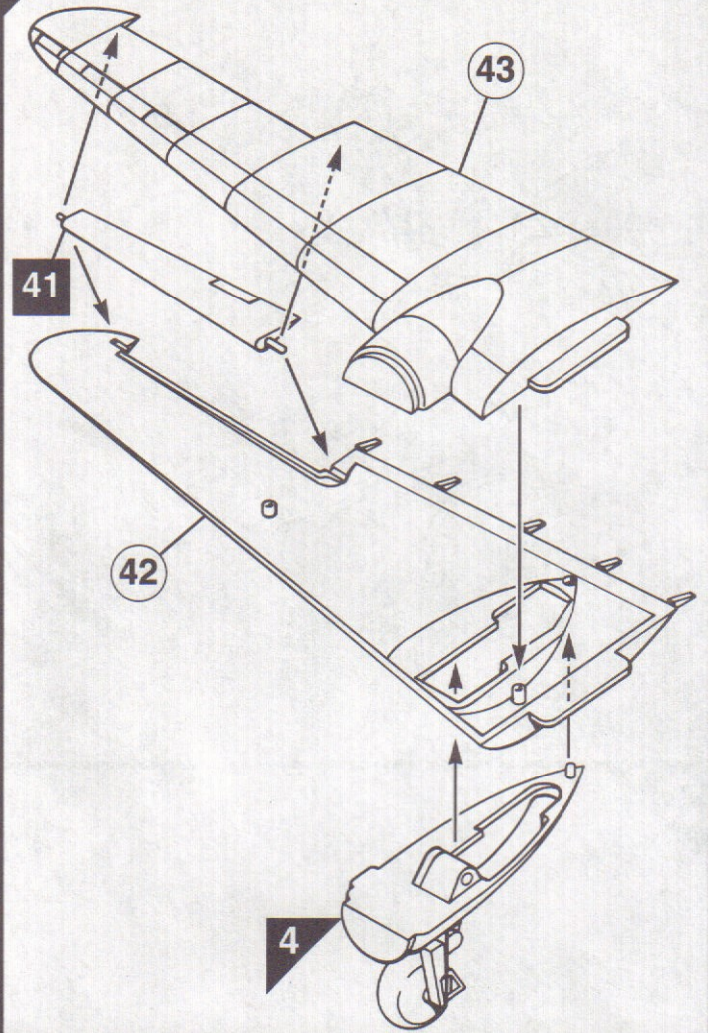

6

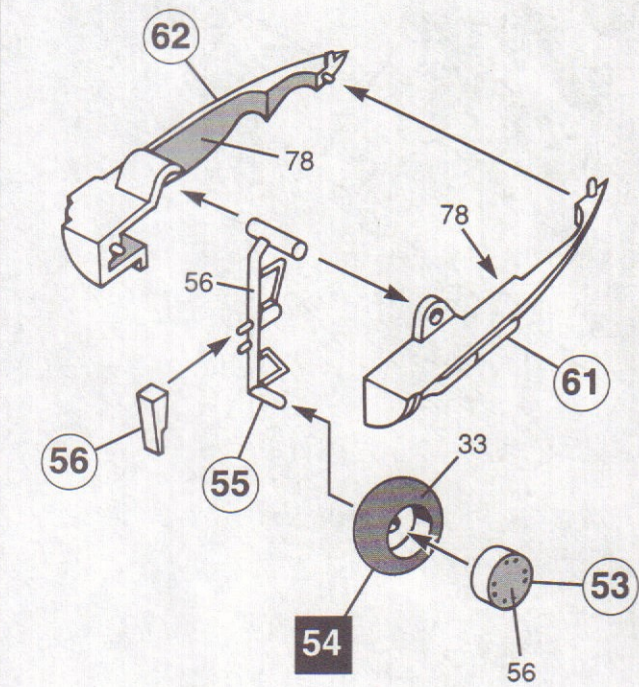

7

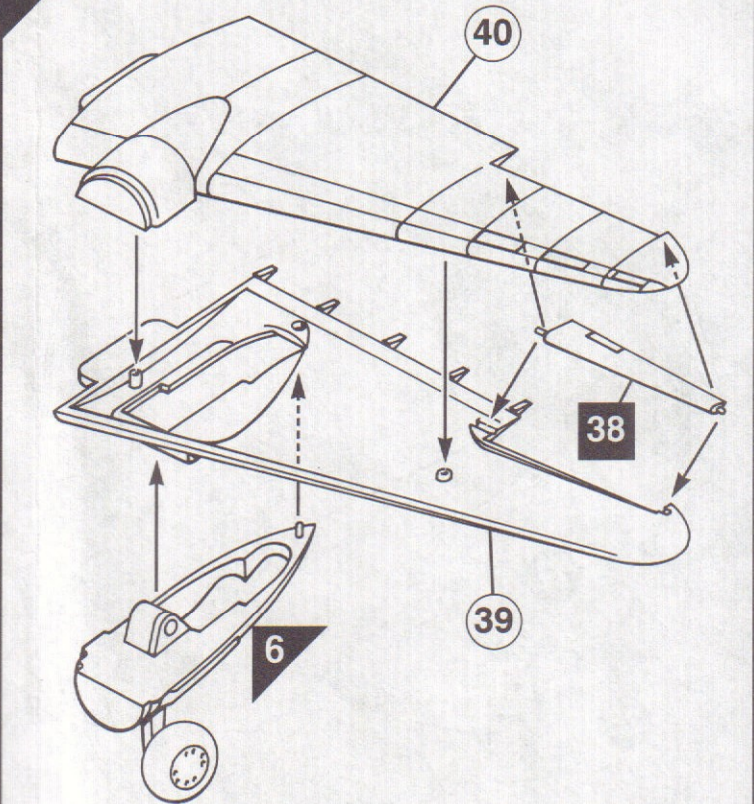

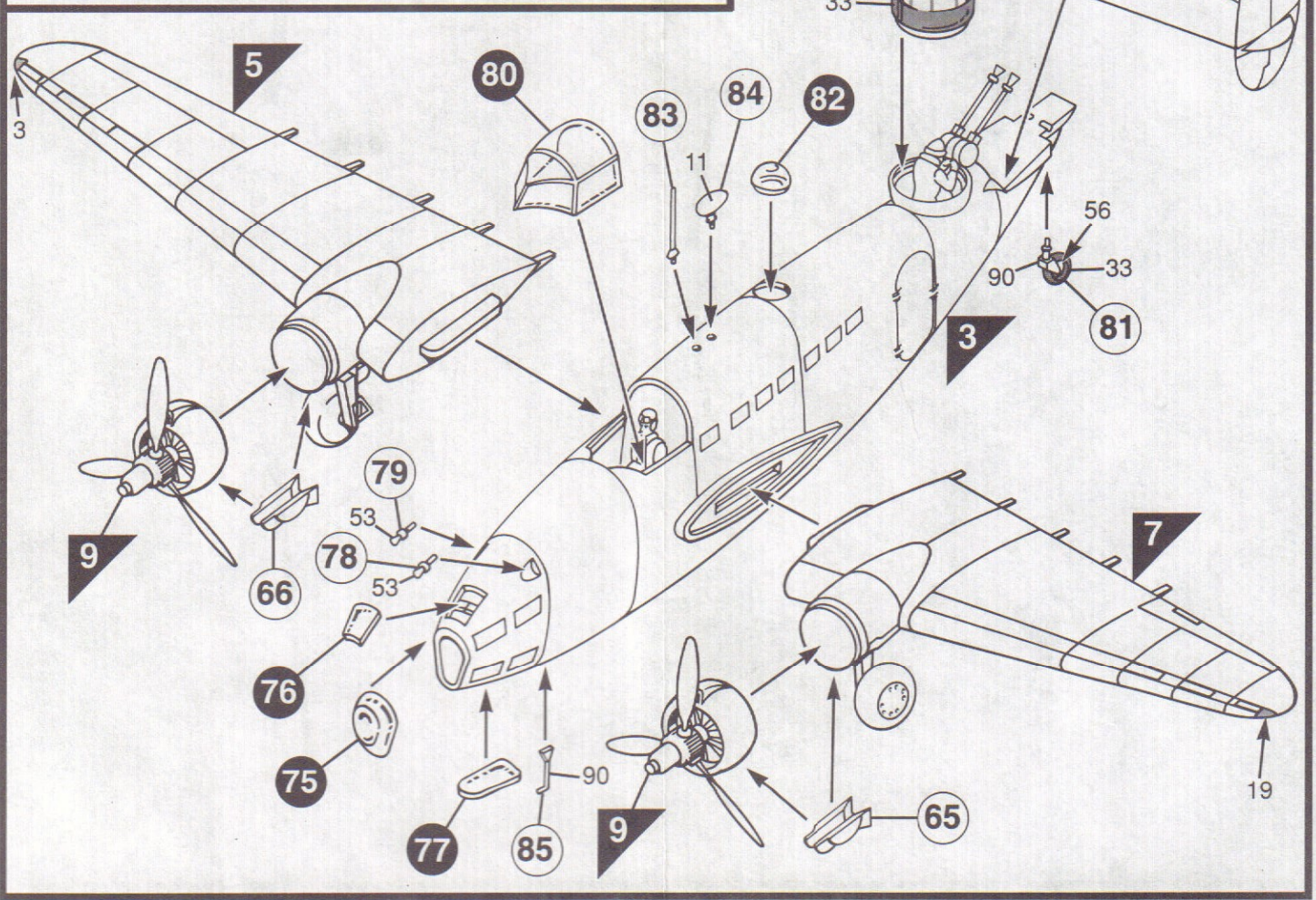
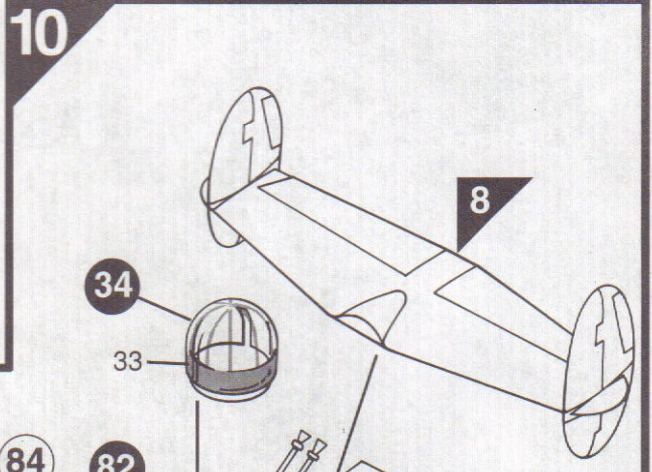
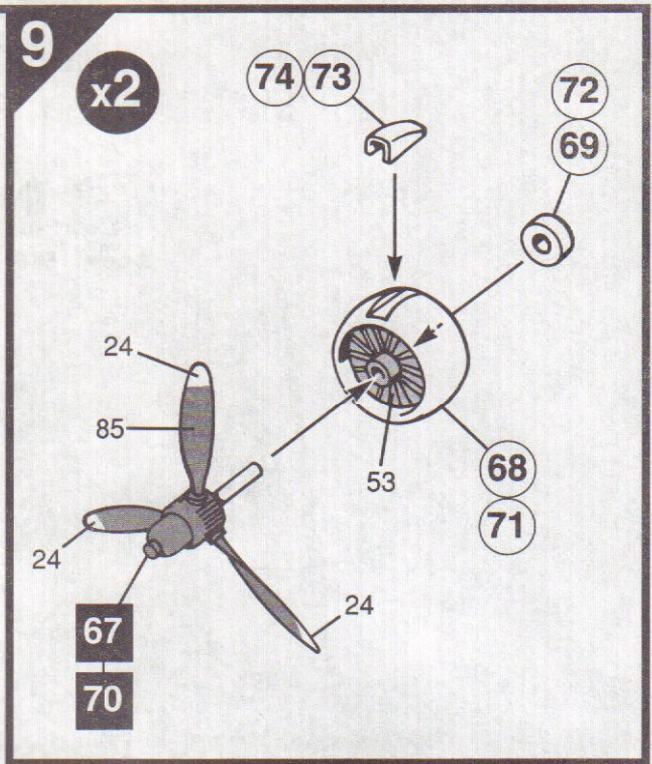
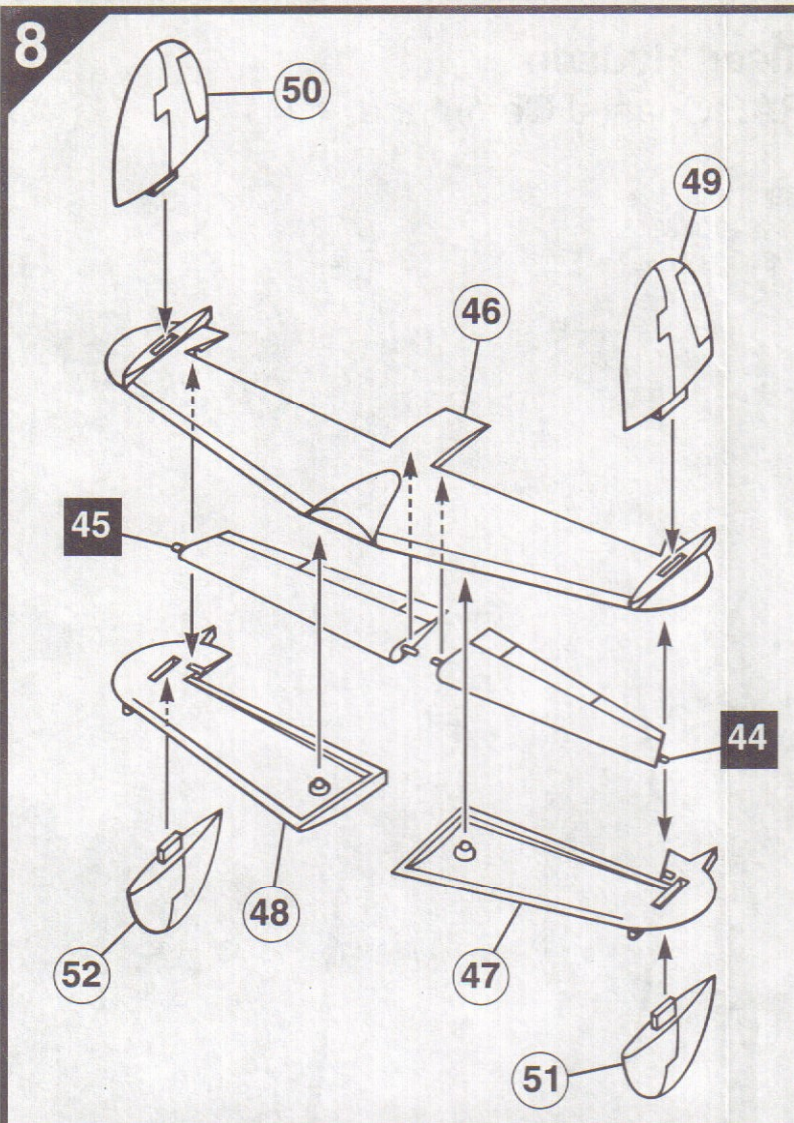

Lockheed Hudson

No. 206 Squadron, RAF Coastal Command, 1941



HUMBROL PAINT Nos.
 3 11 19 24 29 30 33 53
 56 61 78 85 90 96 98

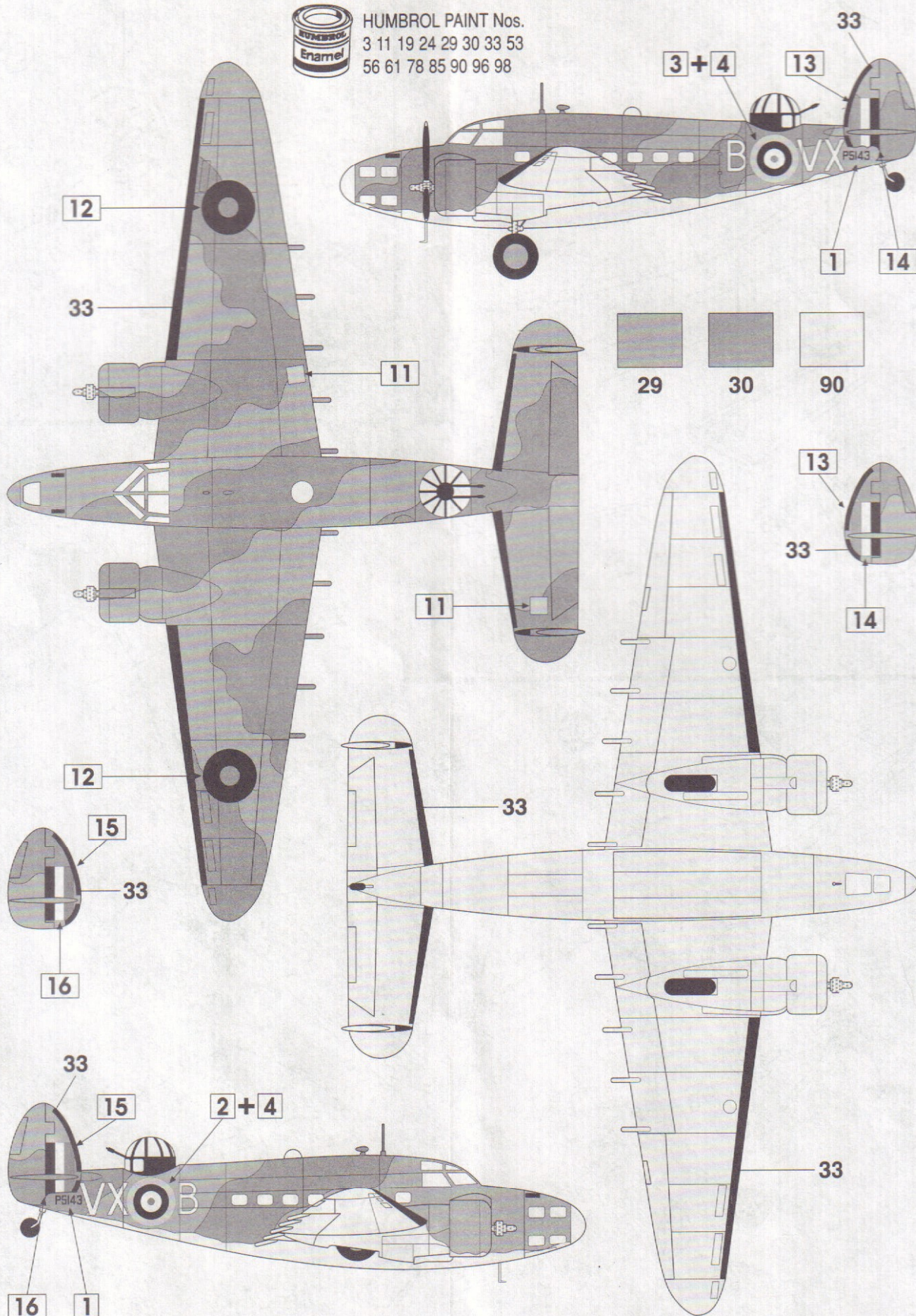

Lockheed Hudson III

No. 269 Squadron, RAF Coastal Command,
Kaldadharnes, Iceland, late 1941

