

'77 GMC® WRECKER

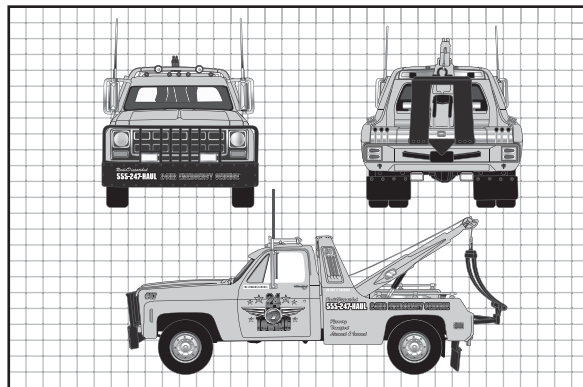

Late at night and your car has broken down on you, what do you want to see in your rearview mirror? It's the wrecker truck who can take you to the nearest service station. Nobody ever wants to be in this position, but sometimes it just happens to us. The wreckers come in different shapes and sizes, but we really appreciate that they are there. The exception is when your car has been "booted" and they come to take it away. This wrecker truck is built on a basic 1977 GMC® pick up truck. In 1977 GMC trucks could be equipped with any one of a number of new features. These ranged from new colors to different trim levels including power locks and windows. They could come with a choice of 6 ½ foot or 8 foot pick up bed. The engine was a 305 cubic inch V-8 with 2 bbl carburetor.

Quand il est tard le soir et que votre auto est tombée en panne, que désireriez-vous voir dans votre rétroviseur? C'est la dépanneuse, laquelle peut vous remorquer jusqu'à la station service la plus proche. Bien que personne ne désire se retrouver dans cette posture, cela nous arrive à l'occasion. Les dépanneuses ont plusieurs formes et plusieurs tailles, mais nous apprécions vraiment lorsqu'elles arrivent. Une exception toutefois, lorsque votre auto a été placée sous protection du "sabot de Denver" et que la dépanneuse la remorque. Cette dépanneuse est construite sur un camion pick-up GMC 1977 de base. En 1977 les camions GMC pouvaient être équipés avec des nouvelles caractéristiques au choix. Ces caractéristiques allaient de nouvelles couleurs à divers niveaux de garniture, incluant des portes et vitres électriques. Ils pouvaient avoir un plancher de benne au choix soit de 2 ou de 2,4 m (6,5 ou 8 pi). Le moteur était un V-8 de 305 po3 à carburateur à deux barils.

Estarde en la noche y su auto se ha accidentado, ¿qué le gustaría ver en su espejo retrovisor? Es el camión grúa que pueda llevarlo a la estación de servicio más cercana. Nadie quiere estar en esta posición, pero a veces sólo nos sucede a nosotros. Los camiones grúas vienen en diferentes formas y tamaños, pero realmente apreciamos que ellos están allí. La excepción es cuando su automóvil haya sido "arrancado" y vienen a llevárselo. Este camión grúa está construido sobre una camioneta básica GMC de 1977. En 1977, las camionetas GMC podían estar equipadas con cualquiera de una serie de nuevas características. Estas variaban desde nuevos colores a diferentes niveles de equipamiento, incluyendo los bloqueadores y ventanas eléctricos. Podían venir con una selección de cama de 6½ pies (2 m) o de 8 pies (2,4 m). El motor era un V-8 de 305 pulgadas cúbicas con carburador de 2 barriles.

READ THIS BEFORE YOU BEGIN

- * Study the assembly drawings.
- * Each plastic part is identified by a number.
- * In the assembly drawings, some parts will be marked by a star ★ to indicate chrome plated plastic.
- * For better paint and decal adhesion, wash the plastic parts in a mild detergent solution. Rinse and let air dry.
- * Check the fit of each piece before cementing in place.
- * Use only cement for polystyrene plastic.
- * Scrape plating and paint from areas to be cemented.
- * Allow paint to dry thoroughly before handling parts.
- * Any unused parts may be discarded.

LISEZ CECI AVANT DE COMMENCER

- * Étudiez les plans d'assemblage.
- * Chaque pièce de plastique est identifiée par un numéro.
- * Dans les plans d'assemblage, certaines pièces seront marquées d'une étoile ★ pour indiquer des pièces en plastique plaquées chrome.
- * Pour une meilleure adhésion de la peinture et de la décalcomanie, lavez les pièces en plastique dans une solution de détergent doux. Rincez et laissez sécher à l'air.
- * Vérifiez l'ajustement de chaque pièce avant de la coller en place.
- * Utilisez uniquement de la colle pour plastique au polystyrène.
- * Grattez toute peinture et le placage sur les régions à coller.
- * Laissez sécher la peinture complètement avant de manipuler des pièces.
- * Toute pièce non-utilisée peut être jetée.

LEA ESTO ANTES DE EMPEZAR

- * Estudie los dibujos de ensamblaje.
- * Cada parte plástica está identificada con un número.
- * En los dibujos de ensamblaje, algunas partes aparecerán marcadas con una estrella ★ para indicar plástico enchapado en cromo.
- * Para mejor adhesión de pintura y calcomanías, lave las partes plásticas en una solución de detergente suave. Enjuague y deje secar al aire.
- * Verifique el encastrado de cada pieza antes de cementar en su lugar.
- * Use sólo cemento para plástico de poliestireno.
- * Raspe las placas y la pintura de las áreas a cementar.
- * Deje secar la pintura totalmente antes de manipular las partes.
- * Cualesquiera partes sin usar se pueden descartar.

CUSTOMER SERVICE

If you have any questions or comments, call our hotline at: (800) 833-3570 or visit our website : www.revell.com

Be sure to include the plan number (85722000200), part number description, and your return address and phone number or, please write to:

**Revell Inc Consumer Service Department,
1850 Howard Street Unit A,
Elk Grove Village, Illinois 60007**

SERVICE À LA CLIENTÈLE

Pour toute question ou commentaire, contactez notre ligne d'assistance au: (800) 833-3570 ou Visitez notre site Web: www.revell.com

Assurez-vous d'inclure le numéro de plan (85722000200), la description du numéro de pièce, votre adresse de retour et votre numéro de téléphone ou, écrivez à:

**Revell Inc Consumer Service Department,
1850 Howard Street Unit A,
Elk Grove Village, Illinois 60007**

SERVICIO AL CLIENTE

Si tiene alguna pregunta o comentario, llame a nuestra línea directa al: (800) 833-3570 o Visite nuestro sitio web: www.revell.com

Asegúrese de incluir el número de plano (85722000200), descripción del número de parte, y su dirección y número de teléfono para responder o, sírvase escribir a:

**Revell Inc Consumer Service Department,
1850 Howard Street Unit A,
Elk Grove Village, Illinois 60007**

PAINT GUIDE <i>This paint guide is provided to complete this kit as shown on the box.</i>	GUIDE DE PEINTURE <i>Ce guide de peinture est fourni pour compléter cet ensemble tel qu'indiqué sur l'emballage.</i>	GUÍA DE PINTURA <i>Esta guía de pintura se suministra para completar este equipo tal como se muestra en la caja.</i>
A Aluminum	Aluminium	Aluminio
B Brown	Brun	Marrón
C Gloss Blue Metallic	Bleu métallisé lustré	Azul metálico brillante
D GM Engine Blue	Bleu du moteur GM	Motor azul de GM
E Gold	Or	Oro
F Semi Gloss Black	Noir satiné	Negro semibrillante
G Silver	Argent	Plata
H Transparent Red	Rouge transparent	Rojo transparente
I Turn Signal Amber	Feu clignotant de direction ambre	Luz de giro ámbar

DECAL APPLICATION INSTRUCTIONS
1. Cut desired decal from sheet.
2. Dip decal in water for a few seconds.
3. Place wet decal on paper towel.
4. Wait until decal is movable on paper backing.
5. Place decal in position on model, face up and slide backing away.
6. Press out air bubbles with a soft damp cloth.
7. Milkyness that may appear is for better decal adhesion and will dry clear. Wipe away any excess adhesive.
8. Do not touch decal until fully dry.
9. Allow the decals 48 hours to dry before applying clear coat.
10. Decals are compatible with setting solutions or solvents.

INSTRUCTIONS POUR L'APPLICATION DE DÉCALCOMANIE
1. Découpez la décalcomanie désirée sur la feuille.
2. Trempez la décalcomanie durant quelques secondes dans l'eau.
3. Placez la décalcomanie sur une serviette de papier.
4. Attendez jusqu'à ce que la décalcomanie puisse être retirée de l'endos en papier.
5. Placez la décalcomanie en position sur votre modèle, face vers le haut, et retirez l'endos.
6. Pressez pour évacuer les bulles d'air avec un chiffon doux humide.
7. La formation d'un voile blanchâtre qui pourrait apparaître sert à la meilleure adhésion de la décalcomanie et deviendra claire une fois séchée. Nettoyez tout excès d'adhésif.
8. Ne touchez pas la décalcomanie tant qu'elle ne sera pas entièrement séchée.
9. Laissez sécher la décalcomanie durant 48 heures avant d'appliquer un enduit protecteur.
10. Les décalcomanies sont compatibles avec les solutions de séchage et les solvants.

INSTRUCCIONES DE APLICACIÓN DE CALCOMANÍAS
1. Corte la calcomanía deseada de la lámina.
2. Sumerja la calcomanía en agua por unos segundos.
3. Coloque la calcomanía húmeda sobre una toalla de papel.
4. Espere hasta que la calcomanía se mueva en la lámina posterior de papel.
5. Coloque la calcomanía en posición sobre el modelo, con la cara hacia arriba y deslice la lámina posterior hasta quitarlo.
6. Presione para quitar las burbujas de aire con un trapo suave húmedo.
7. La lechosidad que puede aparecer es para una mejor adhesión de la calcomanía y se secará completamente. Limpie cualquier exceso de adhesivo.
8. No toque la calcomanía hasta que esté totalmente seca.
9. Deje secar las calcomanías 48 horas antes de aplicar "clear coat".
10. Las calcomanías son compatibles con las soluciones de fijación o los solventes.



* REPEAT SEVERAL TIMES
* A RÉPÉTEZ PLUSIEURS FOIS
* REPITA VARIAS VECES



* REPEAT PROCEDURE
* RÉPÉTEZ LA PROCÉDURE
* REPITA EL PROCEDIMIENTO



* OPTIONAL PARTS
* PIÈCES OPTIONNELLES
* PARTES OPCIONALES



* DECAL
* DÉCALCOMANIE
* CALCOMANÍA



* ASSEMBLY CAUTION
* AVERTISSEMENT POUR L'ASSEMBLAGE
* PRECAUCIÓN DE ENSAMBLAJE



* CEMENT TOGETHER
* COLLER ENSEMBLE
* CEMENTAR Y UNIR



* REMOVE AND THROW AWAY
* RETIREZ ET JETER
* RETIRE Y DESCARTE



* DO NOT CEMENT
* NE PAS COLLER
* NO CEMENTAR



* OPEN HOLE
* LAISSEZ SÉCHER LES PIÈCES
* ABRA AGUJERO



* REMOVE TAPE
* RUBAN AMOVIBLE
* CINTA DEMONTABLE



* RUBBER BAND TOGETHER
* SERRER ENSEMBLE AVEC UNE BANDE ÉLASTIQUE
* UNA CON BANDA ELÁSTICA



* STICKER DECAL
* DÉCALCOMANIE AUTOCOLLANTE
* CALCOMANÍA AUTOADHESIVA



* WEIGHT
* POIDS
* PESO



* TRIM OFF
* DÉCOUPEZ
* RECORTE



* HEATED SCREWDRIVER END
* POINTE CHAUFFÉE DE TOURNEVIS
* EXTREMO DE DESTORNILLADOR CALENTADO

#	PART NAME	NOM DE PARTIE	NOMBRE DE PARTE
1	<i>Windows</i>	<i>Vitres</i>	<i>Ventanas</i>
2	<i>Cab</i>	<i>Cabine</i>	<i>Cabina</i>
3	<i>Steering Wheel</i>	<i>Volant</i>	<i>Volante de dirección</i>
4	<i>Dashboard</i>	<i>Tableau de bord</i>	<i>Tablero</i>
5	<i>Shifter</i>	<i>Embrayage</i>	<i>Cambiador de velocidades</i>
6	<i>Interior</i>	<i>Intérieur</i>	<i>Interior</i>
7	<i>Body</i>	<i>Carrosserie</i>	<i>Cuerpo</i>
8	<i>Chassis</i>	<i>Châssis</i>	<i>Chasis</i>
9	<i>Rear Axle Assembly</i>	<i>Assemblage de l'essieu arrière</i>	<i>Ensamblaje Del Eje Trasero</i>
10	<i>Front Suspension</i>	<i>Suspension avant</i>	<i>Suspensión delantera</i>
11	<i>Rear Outer Wheel</i>	<i>Roue externe arrière</i>	<i>Rueda externa trasera</i>
14	<i>Rt. Mud Flap</i>	<i>Bavette garde-boue droit</i>	<i>Guardabarros derecho</i>
15	<i>Lt. Mud Flap</i>	<i>Bavette garde-boue gauche</i>	<i>Guardabarros izquierdo</i>
16	<i>Front Outer Wheel</i>	<i>Roue externe avant</i>	<i>Rueda externa delantera</i>
18	<i>Inner Wheel</i>	<i>Roue intérieure</i>	<i>Rueda interna</i>
19	<i>Engine Top</i>	<i>Dessus du moteur</i>	<i>Parte superior del motor</i>
20	<i>Air Cleaner</i>	<i>Filtre à air</i>	<i>Limpiador de aire</i>
21	<i>Air Horn</i>	<i>Klaxon à air</i>	<i>Corneta de aire</i>
22	<i>Roof Panel</i>	<i>Panneau de toit</i>	<i>Panel del techo</i>
23	<i>Hood</i>	<i>Capot</i>	<i>Capó</i>
24	<i>Grille Guard</i>	<i>Protège-calandre</i>	<i>Protector de parrilla</i>
25	<i>Light Bar Frame</i>	<i>Châssis de la barre de signalisation</i>	<i>Marco de la barra de faros</i>

#	PART NAME	NOM DE PARTIE	NOMBRE DE PARTE
26	Bed Floor	Plancher de châssis arrière	Piso de la cama
27	Rear Bumper	Pare-chocs arrière	Parachoques trasero
28	Light Bar Base	Base de la barre de lampe	Base de la barra de luces
29	Lt. Side Mirror	Miroir latéral gauche	Retrovisor lateral izquierdo
30	Rt. Side Mirror	Miroir latéral droit	Retrovisor lateral derecho
31	Grille	Grille	Parrilla
32	Light Bar	Barre de lampe	Barra de luces
33	Bulkhead	Cloison	Mamparo
34	Rt. Boom Half	Moitié droite de grue	Mitad derecha de la barrera
35	Lt. Boom Half	Moitié gauche de grue	Mitad izquierda de la barrera
36	Boom Cylinders	Cylindres de grue	Cilindros de la barrera
37	Rt. Boom Side	Côté droit de grue	Parte lateral derecha de la barrera
38	Lt. Boom Side	Côté gauche de grue	Parte lateral izquierda de la barrera
39	Winch Top	Haut du treuil	Parte superior del torno
40	Winch Bottom	Bas du treuil	Parte inferior del torno
41	Winch Side	Côté du treuil	Parte lateral del torno
42	Brace	Hauban	Soporte
43	Sling	Élingue	Cabestrillo
44	Tow Hook	Crochet de remorquage	Gancho de remolque
45	Winch Controls	Contrôles du treuil	Controles del torno
46	Grab Rail	Rail de grue	Baranda de sujeción
--	Tire	Pneu	Neumático

1

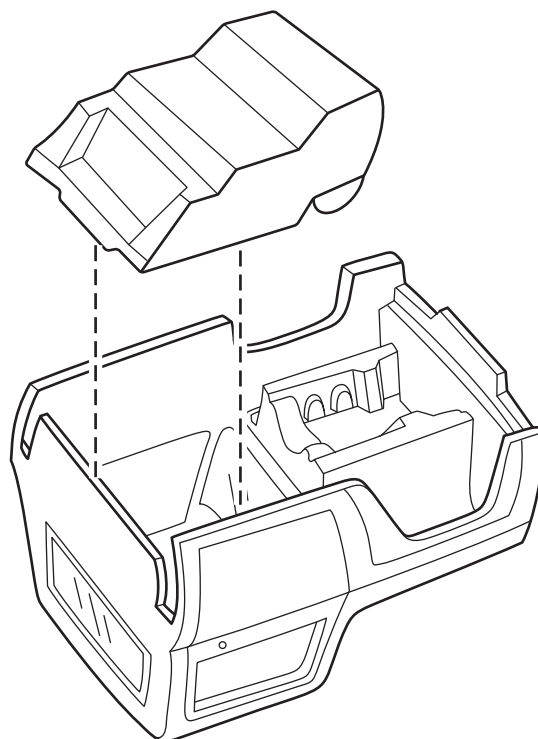
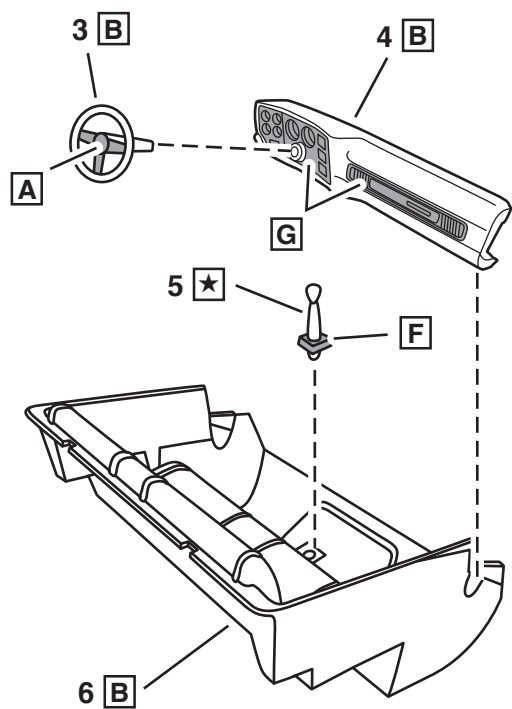
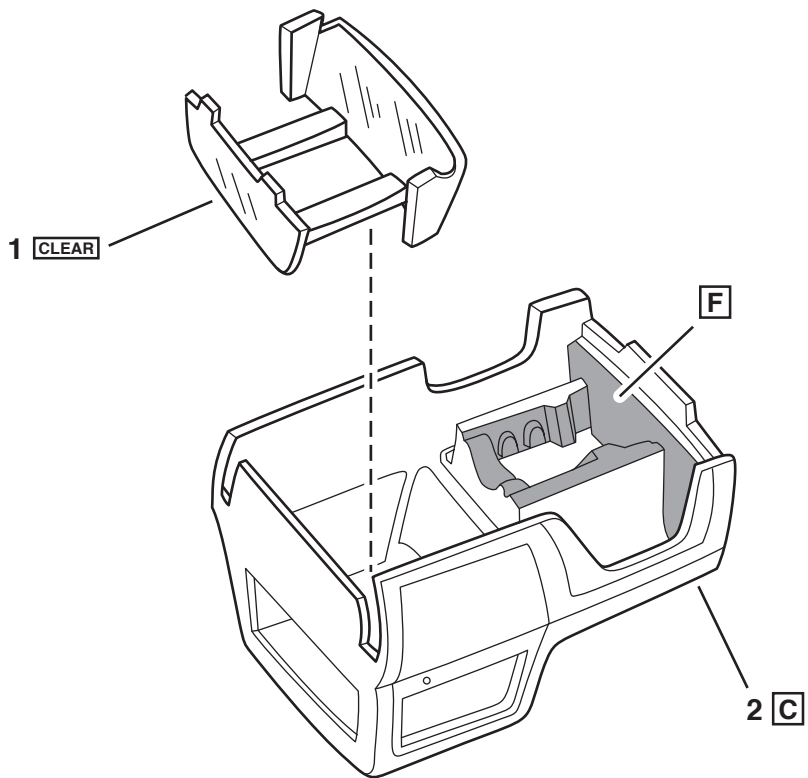

2

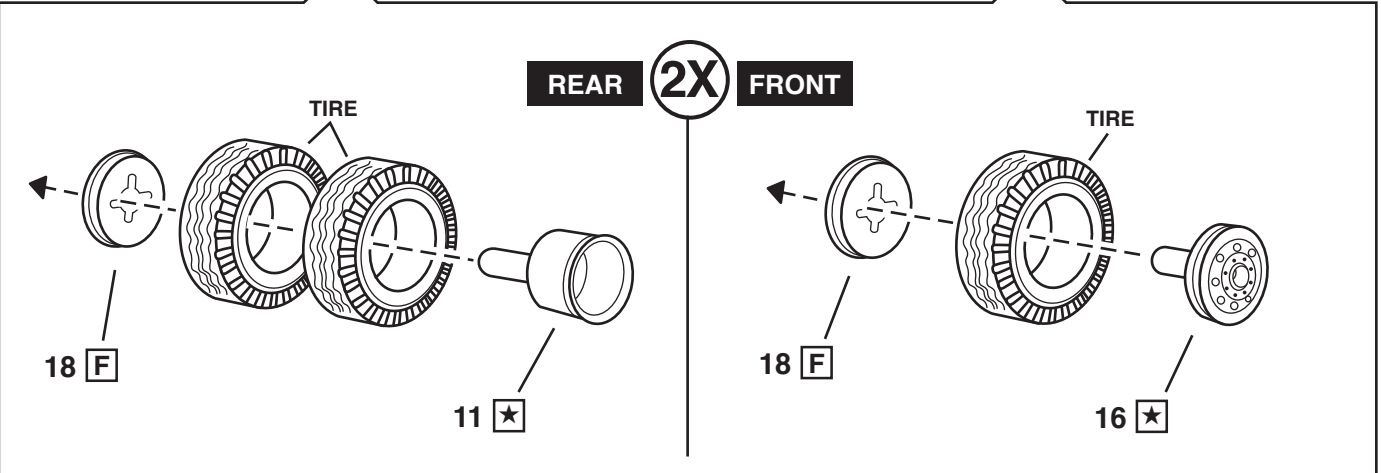
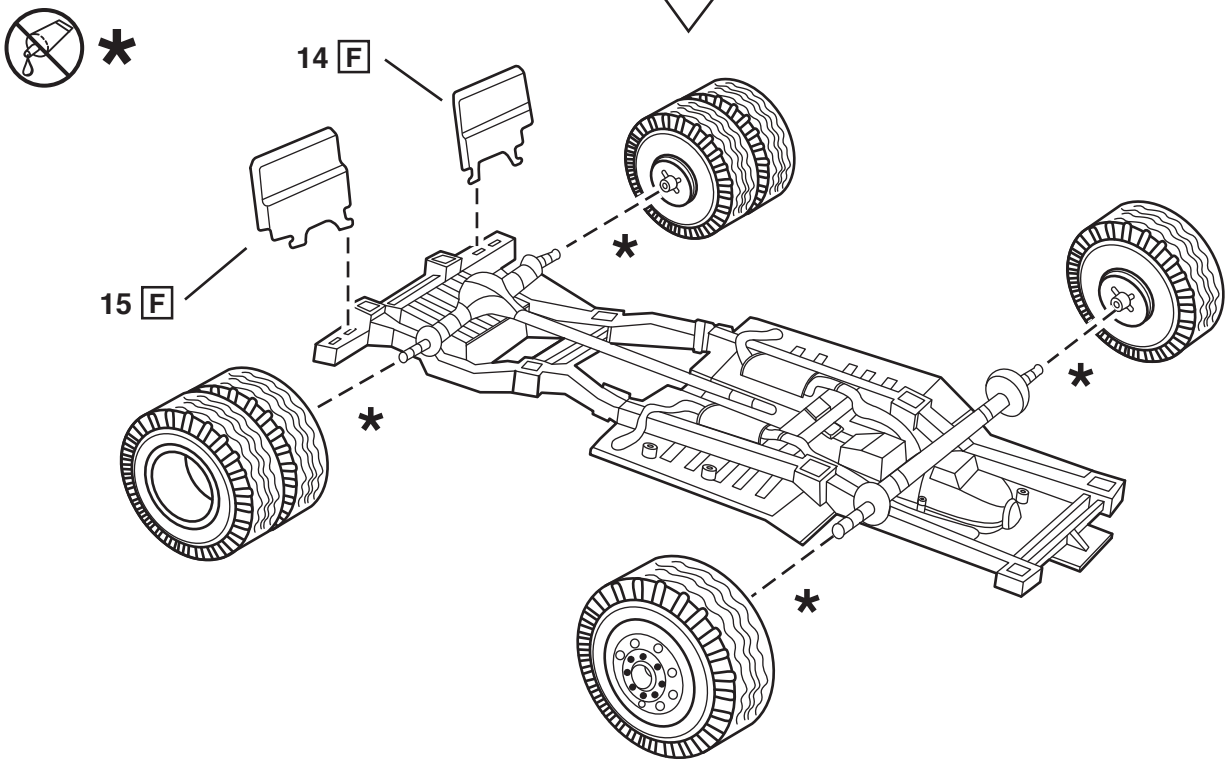
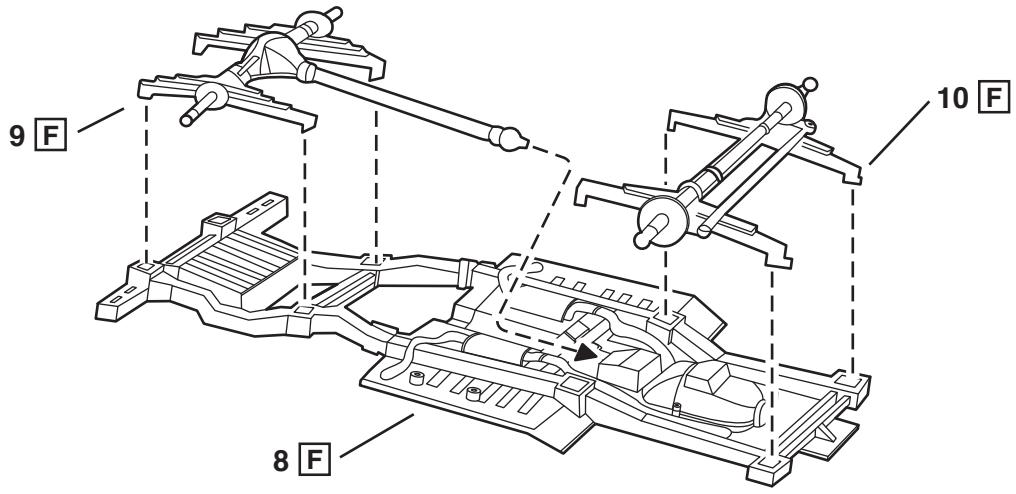

3

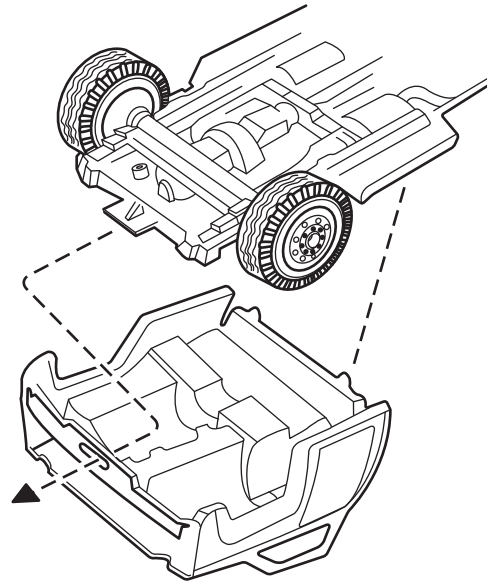

4

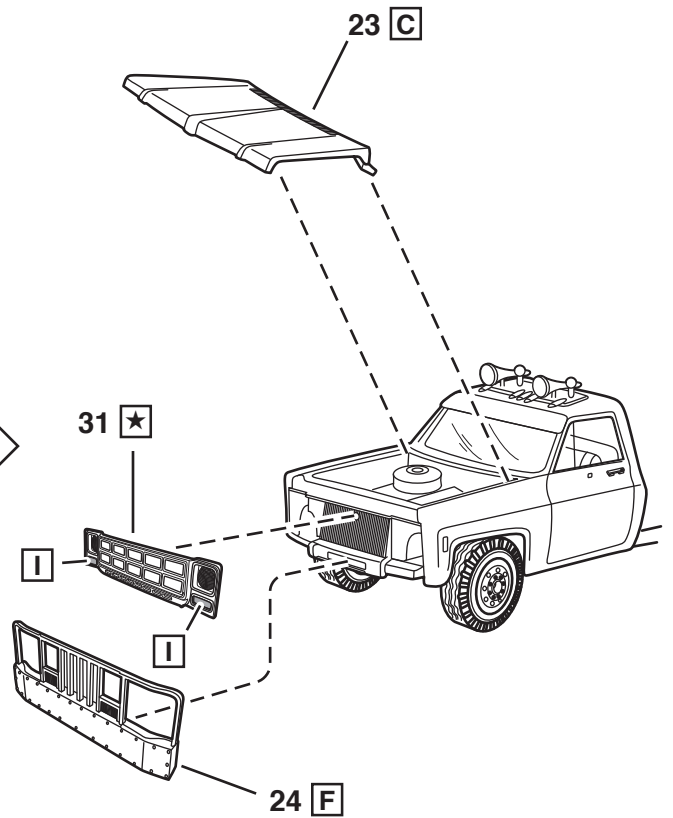
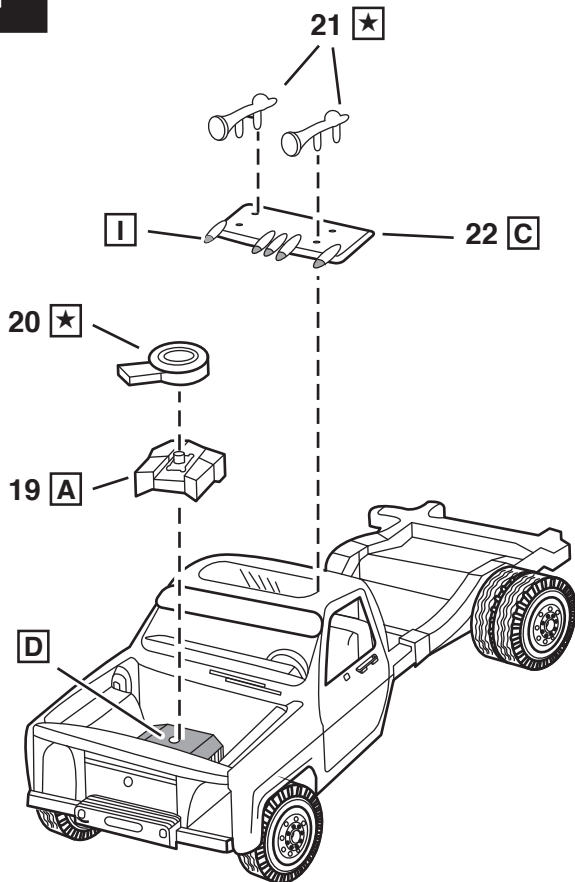

5

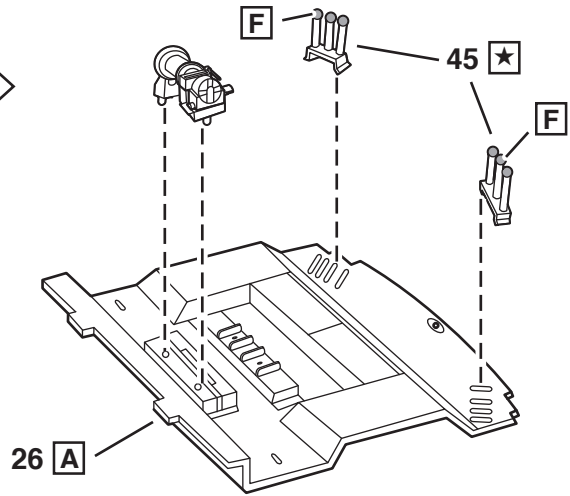
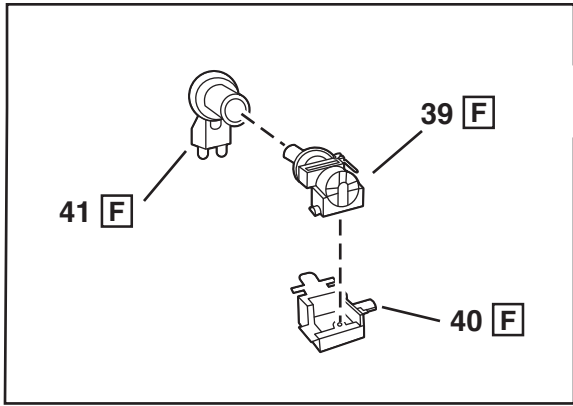

***** NOTE: HOUSEHOLD THREAD FOR CABLE NOT INCLUDED.
 FIL DE MÉNAGE CABLE N'EST PAS COMPRIS..
 NOTA: HILO DE HOGAR PARA CABLE NO INCLUIDO.

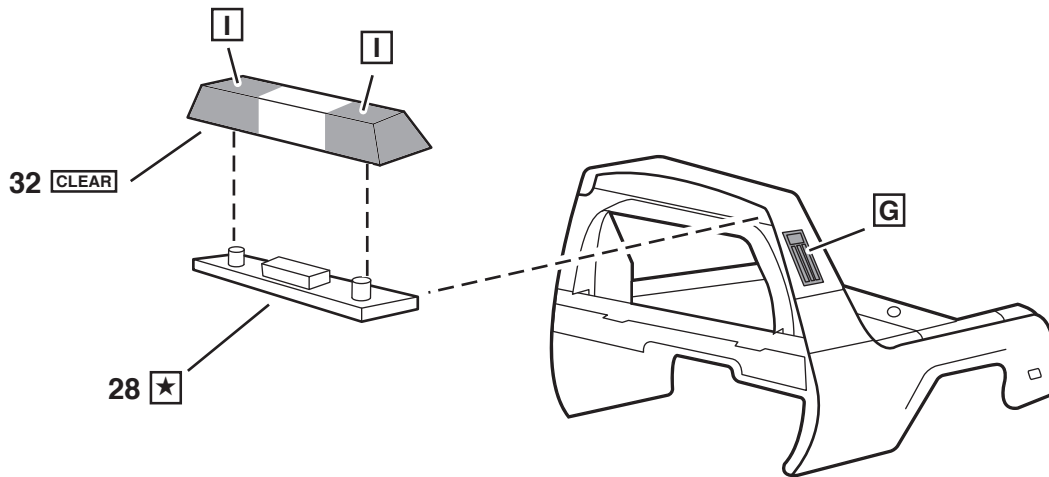
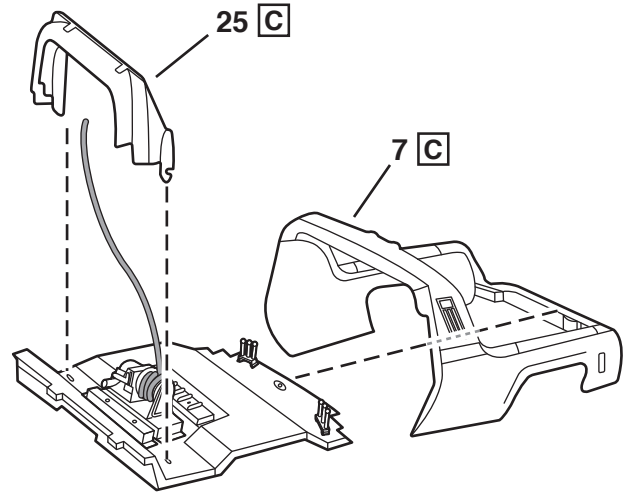
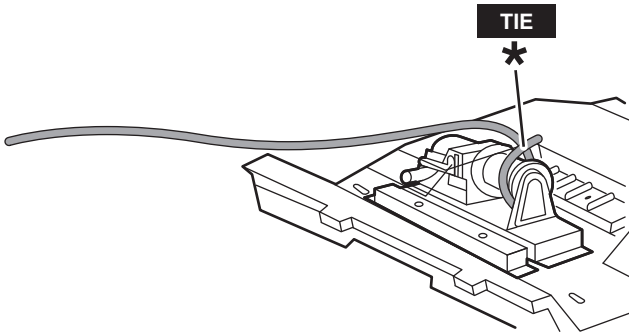

6

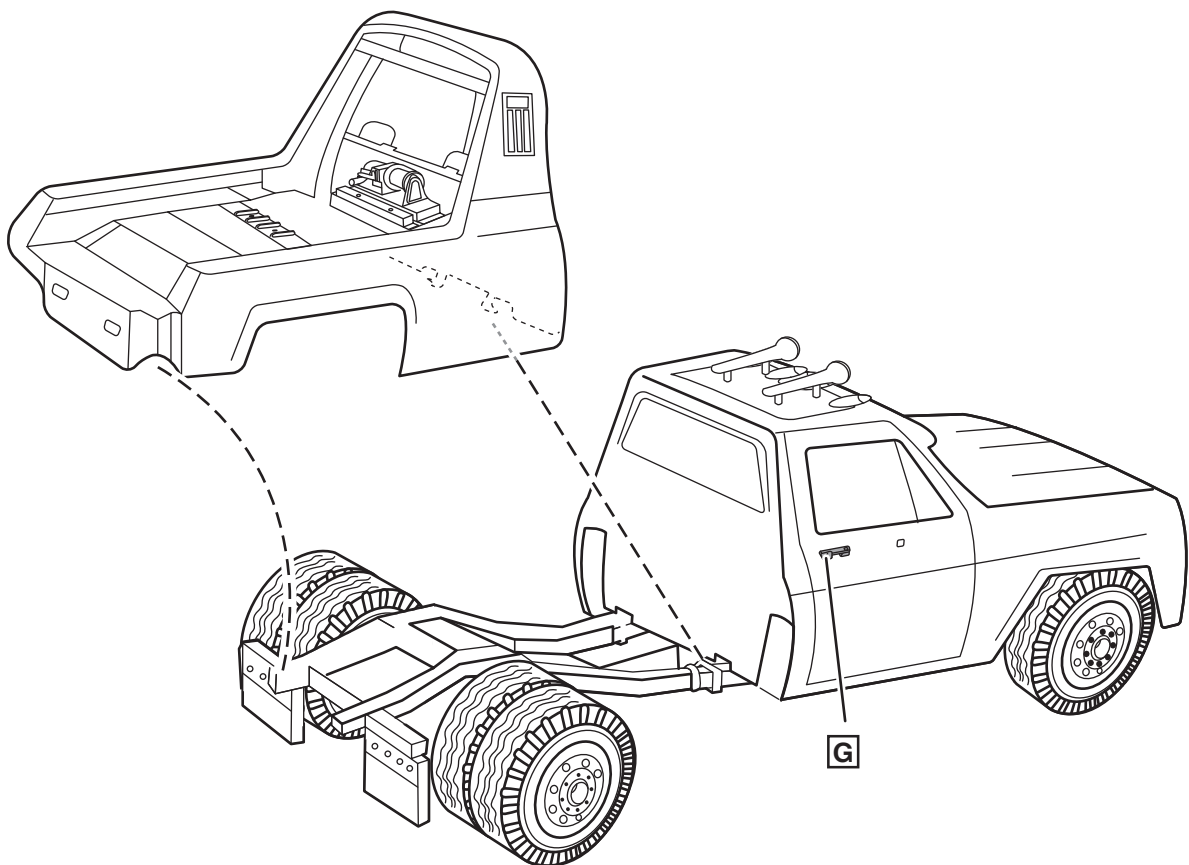
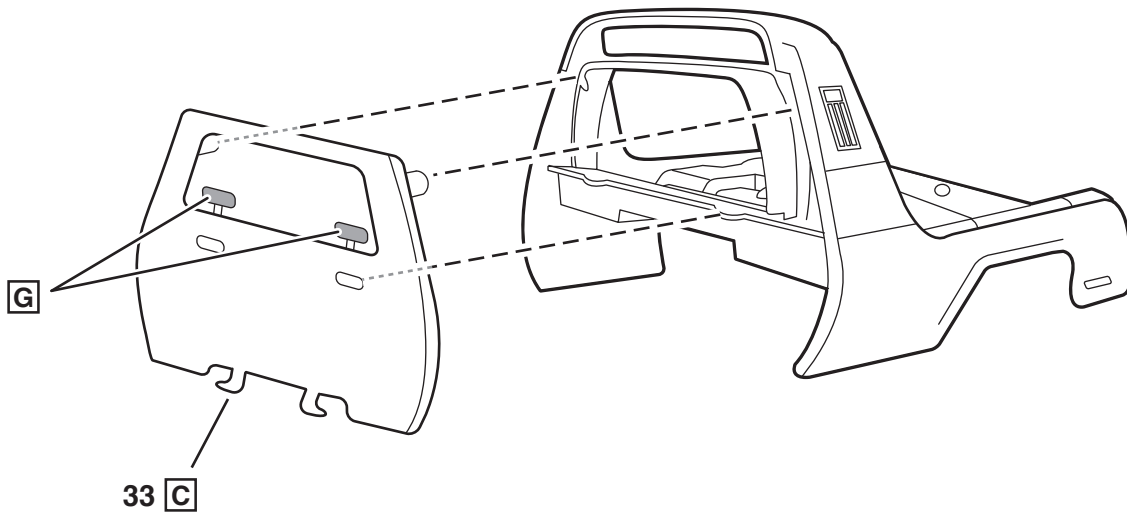

7

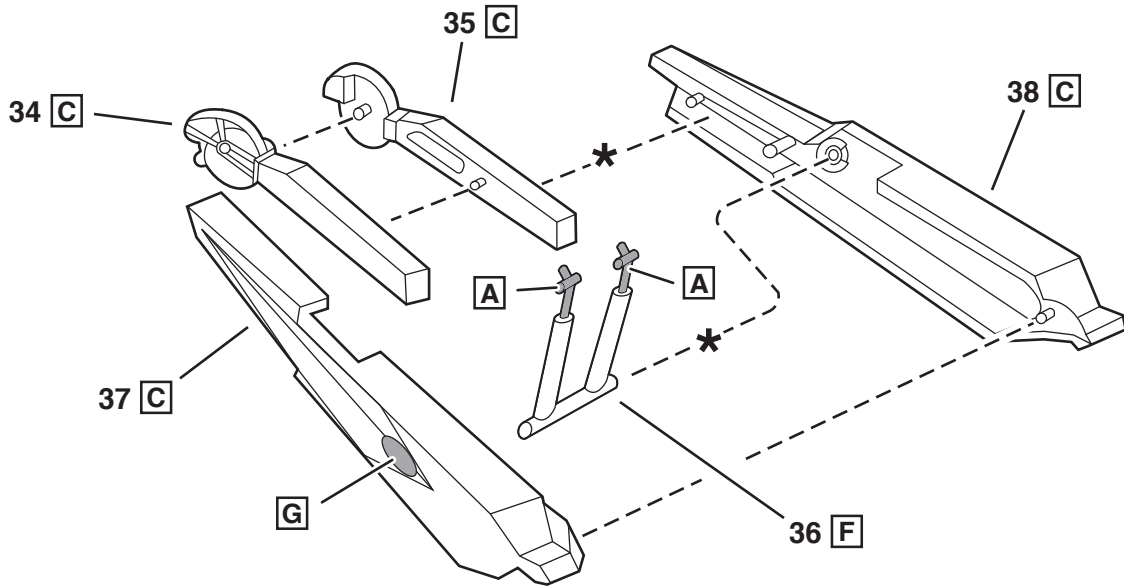

- * **G** 1st
- H** 2nd

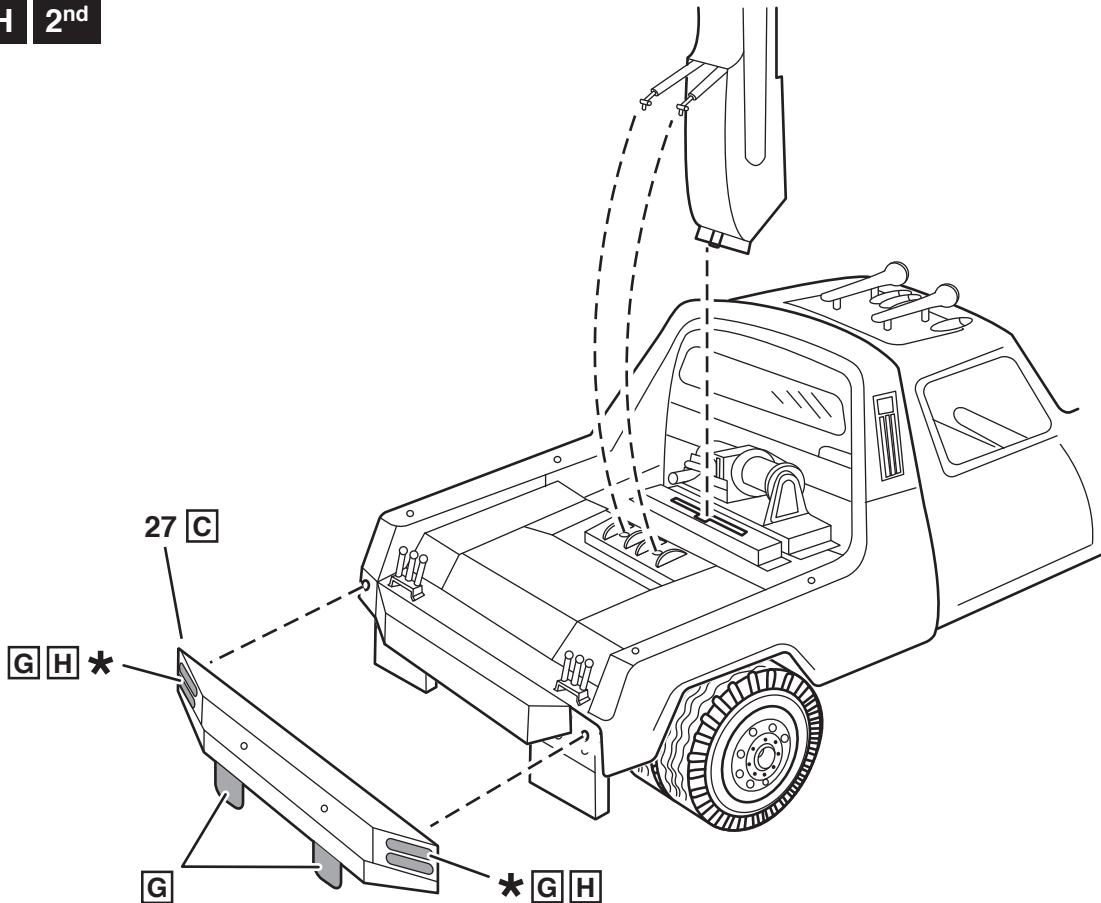

8

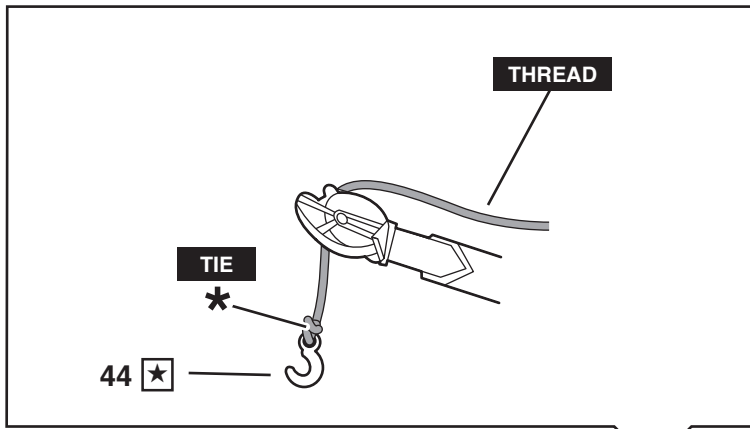

43 F

42 F

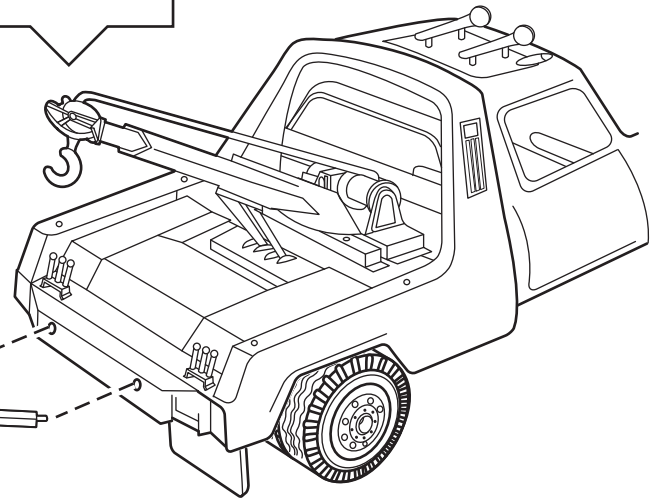

9

