

NISSAN 350Z Track



1/24 SPORTS CAR SERIES NO.254



1/24スポーツカーシリーズNO.254
ニッサン フェアレディZ バージョンST
ディスプレイモデル

Retaining the nostalgic lines of the original "Z" that was released 30 years earlier, the Nissan 350Z, with its sharply cut front and rear fenders, became the number one Japanese sports car. Nicknamed the Z-car in America, crowds gathered around the concept car of the new Nissan 350Z during its presentation at the 2001 North American International Auto Show in Detroit. The eagerly awaited production version was presented in October 2001 at the Tokyo Motor Show, with official sales release planned for August 2002. The Nissan 350Z boasts both a strong and sleek image, as well as characteristic compact interior and arch type drawn rooflines typical of the "Z" design. The 350Z is equipped with a 3.5 liter VQ35DE V6 Engine producing 280hp and a 6-speed man-

Unter Beibehaltung der nostalgischen Linien des Original-"Z", der vor 30 Jahren herausgekommen war, wurde der Nissan 350Z mit seinen scharf geschnittenen Vorder- und Hinterkotflügeln zum japanischen Nummer-Eins-Sportwagen. In Amerika, wo er den Spitznamen Z-Car hat, drängte sich bei seiner Präsentation auf dem Nordamerikanischen Internationalen Automobilsalon in Detroit Massen um das Vorstellungsauto des neuen Nissan 350Z. Die mit Spannung erwartete Serienversion wurde im Oktober 2001 auf dem Automobilsalon in Tokio präsentiert, wobei der offizielle Verkaufsstart für den August 2002 vorgesehen war. Der Nissan 350Z kann sowohl ein kraftvolles und glattes Erscheinungsbild als auch ein charakteristisches, kompaktes Inneres aufweisen, dazu die bogenförmig gezogene Dachlinie als typisches Merkmal des "Z"-Designs. Der 350Z ist mit einem 3.5 Liter VQ35DE V6-Motor, der 280 PS leistet und einem handgeschalteten 6-Gang-Getriebe oder einem elektronisch

Deplus la première génération en 1969, la popularité de cette voiture hautes performances "Fast back coupé" au capot allongé et à l'habitacle compact n'a cessé de s'étendre faisant de ce modèle la voiture de sport japonaise numéro 1 et lui valant le sobriquet de "voiture-Z" aux Etats-Unis. Le concept car a été très remarqué lors de sa présentation au Salon International de l'Automobile de Detroit en 2001. La longue attente de sa commercialisation en août 2002 par les passionnés commença lorsque la version de série fut dévoilée au Salon de Tokyo en octobre 2001. Les formes des ailes avant et arrière sont simples ajoutant un peu de brutalité aux lignes fluides de la voiture. L'habitacle compact et le toit aux lignes en forme d'arche sont typiques des voitures de la série "Z". La 350Z est équipée d'un moteur V6 VQ35DE de 3,5l de cy-

1969年に誕生した初代モデル以来、ロングノーズ・ショートデッキのファストバッククーペスタイルと高性能な走りて人気を博し、日本を代表するスポーツカーの1台となったニッサン・フェアレディZ。特にアメリカでの人気は高く、Z-Carというニックネームで呼ばれています。そのアメリカはデトロイトで2001年1月に開催された北米自動車ショーに姿を現したフェアレディZのプロトタイプは会場の人気を独占。さらに同年10月の東京モーターショーでは先行市販モデルが展示され、発売が待ち望まれていました。そして翌年8月、いよいよ販売がスタートしたのです。オーバーハングを切り詰め、前後を大きく絞り込んだことによりフェンダーがワイドに張り出して見えるフォルムは軽快感とスポーティさを演出。キャビンは小さくまとめられ、アーチ型を描くルーフのラインがZらしさを強調しています。フロントミッドに搭載されたエンジンは280馬力を発揮する3.5リッターV型6気筒の

ual or 5-speed electronically controlled automatic transmission. The high rigidity chassis was designed for superb weight distribution. The Nissan 350Z's aluminum arms employ 4-wheel independent multi-link suspension and feature ripple controlled shock absorbers that effectively absorb road unevenness to make this sports car both quick and easy to drive. The design of the three meters on the instrument panel and the three meters in the middle of the dashboard are inherited from the first generation of "Z". Nissan has announced the intention to sell 4 versions of the 350Z: the "Enthusiast" version, "Touring" version, "Performance" version and "Track" version. This 5th generation of Nissan "Z" promises to reaffirm its timeless popularity to a new age of sports car fans.

gesteuerten 5-gang-Automatikgetriebe ausgerüstet. Das Chassis mit besonders hoher Steifigkeit wurde für überragende Gewichtsverteilung ausgelegt. Im Nissan 350Z arbeiten Aluminiumlenker in einer Einzelrad-Mehrlenker-Aufhängung, die zusätzlich von den Bodenwellen gesteuerte Stoßdämpfer aufweist, welche die Unebenheiten der Straße wirksam absorbieren, wodurch dieser Sportwagen schnell und sicher zu fahren ist. Das Design der drei Messgeräte der Anzeigetafel und der drei Messgeräte in der Mitte des Armaturenbretts wurden von der ersten Generation des "Z" übernommen. Nissan hat sein Vorhaben angekündigt, 4 Versionen des 350Z aufzubieten: eine "Liebhaber"-Version, eine "Touring"-Version, eine "Leistungs"-Version und eine "Rennstrecken"-Version. Diese 5. Generation des Nissan "Z" verspricht, die zeitlose Popularität auch gegenüber den Sportwagenfans eines neuen Zeitalters neu zu bestätigen.

lindrée d'une puissance de 280cv et d'une boîte de vitesses 6 rapports manuelle où 5 rapports automatique contrôlée électroniquement. Le châssis haute rigidité a été étudié pour une répartition optimale des masses. La suspension "multi-link" à 4 bras indépendants en aluminium et des amortisseurs oscillants en font une voiture de sport rapide et confortable à conduire. Le positionnement de 3 compteurs devant le conducteur et de 3 autres au milieu du tableau de bord est un héritage des générations précédentes de la "Z". Nissan commercialisera 4 versions de la 350Z: la version "Enthusiast", la version "Touring", la version "Performance" et la version "Track". Cette cinquième génération séduira sans aucun doute tous les amoureux de voitures.

VQ35DE型、トランスミッションは6速と5速ATが用意されています。高剛性に仕上げられたシャーシは前後の重量配分を最適化し、鍛造アルミウムを使用した4輪マルチリンクサスペンションや、路面の細かなでこぼこによる微振動を効果的に吸収するリップルコントロール・ショックアブソーバーの採用などにより、乗り心地を損なうことなくスポーツカーにふさわしい機敏な走りを生み出しています。インテリアはスポーティさはもちろん、各部にアルミ材を使用して高い質感を演出。ドライバー正面の3連メーターやインパネ中央の3連サブメーターなど初代Zのモチーフも盛り込まれています。グレードはベーシックなフェアレディZ、本革シートなど豪華装備のバージョンT、ブレンボ製ディスクブレーキなどでスポーツ度を高めたバージョンS、トップグレードのバージョンSTの4タイプ。次代を担うスポーツカーとして、5代目となるこのモデルも世界中のファンに愛されることでしょう。

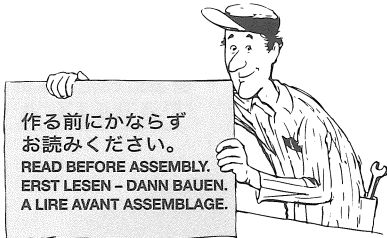

●このキットは組み立てモデルです。作る前に必ず説明書を最後までお読みください。また小学生などの低年齢の方が組み立てる時は、保護者の方もお読みください。
●接着剤や塗料は、必ずプラスチック用をお使いください。(別売)
●メッキ部品を接着する際は、必ず接着面のメッキをはがしてください。

●Read carefully and fully understand the instructions before commencing assembly. A supervising adult should also read the instructions if a child assembles the model.
●Remove plating from areas to be cemented.

●Bevor Sie mit dem Zusammenbau beginnen, sollten Sie alle Anweisungen gelesen und verstanden haben. Falls ein Kind das Modell zusammenbaut, sollte ein beaufsichtigender Erwachsener die Bauanleitung ebenfalls gelesen haben.

●An den Klebestellen muß die Chromschicht abgeschabt werden.

●Bien lire et assimiler les instructions avant de commencer l'assemblage. La construction du modèle par un enfant doit s'effectuer sous la surveillance d'un adulte.
●Enlever le revêtement chromé des parties à encoller.

●用意する工具 / Tools recommended
Benötigtes Werkzeug / Outillage nécessaire

接着剤 (プラスチック用)
Cement
Kleber
Colle



ニッパー
Side cutters
Seitenschneider
Pince coupante

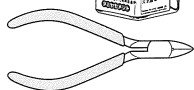

ピンセット
Tweezers
Pinzette
Précettes



ナイフ
Modeling knife
Modellermesser
Couteau de modélisme

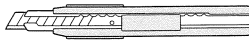

ピンバイス(ドリル刃1mm)

Pin vise (1mm drill bit)
Schraubstock (1mm Spiralbohrer)
Out: à percer (1mm de diamètre)



●塗装指示のマークです。タミヤカラーのカラーナンバーで指示しました。

This mark denotes numbers for Tamiya Paint colors.

- X-2 ●ホワイト / White / Weiß / Blanc
- X-6 ●オレンジ / Orange / Orange / Orange
- X-11 ●クロームシルバー / Chrome silver / Chrom-Silber / Aluminium chromé
- X-18 ●セミグロスブラック / Semi gloss black / Seidenglanz Schwarz / Noir satiné
- X-19 ●スモーク / Smoke / Rauchfarben / Fumé
- X-26 ●クリアーオレンジ / Clear orange / Klar-Orange / Orange translucide
- X-31 ●チタンゴールド / Titanium gold / Titan-Gold / Or Titanium
- X-32 ●チタンシルバー / Titanium silver / Titan-Silber / Argent Titanium
- XF-1 ●フラットブラック / Flat black / Matt Schwarz / Noir mat
- XF-2 ●フラットホワイト / Flat white / Matt Weiß / Blanc mat
- XF-3 ●フラットイエロー / Flat yellow / Matt Gelb / Jaune mat
- XF-16 ●フラットアルミ / Flat aluminum / Matt Aluminium / Aluminium mat
- XF-19 ●スカイグレイ / Sky grey / Himmelgrau / Gris ciel
- XF-56 ●メタリックグレイ / Metallic grey / Grau-Metallic / Gris métallisé

★ボディ色は下の表から選んでください。
★Select the body color from the chart below.
★Wählen Sie die Karosseriefarbe aus untenstehender Aufstellung.
★Choisir la teinte de carrosserie en se référant au tableau ci-dessous.

注意

●工具の使用には十分注意してください。特にナイフ、ニッパーなどの刃物によるケガや事故に注意してください。
●接着剤や塗料は使用前にそれぞれの注意書きをよく読み、指示に従って正しく使用し、使用する時は換気に十分注意してください。
●小さなお子様のいる所での工作はやめてください。小さな部品の飲み込みや、ビニール袋をかぶっての窒息などの危険な状況が考えられます。

CAUTION

●When assembling this kit, tools including knives are used. Extra care should be taken to avoid personal injury.

●Read and follow the instructions supplied with paint and/or cement, if used (not included in kit). Use plastic cement and paints only.

●Keep out of reach of small children. Children must not be allowed to put any parts in their mouth, or pull vinyl bag over the head.

VORSICHT

●Beim Zusammenbau dieses Bausatzes werden Werkzeuge einschließlich Messer verwendet. Zur Vermeidung von Verletzungen ist besondere Vorsicht angebracht.

●Wenn Sie Farben und/oder Kleber verwenden (nicht im Bausatz enthalten), beachten und befolgen Sie die dort beiliegenden Anweisungen. Nur Klebstoff und Farben für Plastik verwenden.
●Bausatz von kleinen Kindern fernhalten. Verhüten Sie, daß Kinder irgendwelche Bauteile in den Mund nehmen oder Plastiktüten über den Kopf ziehen.

ten Sie, daß Kinder irgendwelche Bauteile in den Mund nehmen oder Plastiktüten über den Kopf ziehen.

PRECAUTIONS

●L'assemblage de ce kit requiert de l'outillage, en particulier des couteaux de modélisme. Manipuler les outils avec précaution pour éviter toute blessure.

●Lire et suivre les instructions d'utilisation des peintures et ou de la colle, si utilisées (non incluses dans le kit). Utiliser uniquement une colle et des peintures spéciales pour le polystyrène.

●Garder hors de portée des enfants en bas âge. Ne pas laisser les enfants mettre en bouche ou sucer les pièces, ou passer un sachet vinyl sur la tête.

●ボディ色は7色が用意されています。内装色はブラックで統一されていますが、シートはブラックレザーとパートオレンジレザーが各ボディカラーと組み合わせることができます。

《シート色》

Seat color
Farbe des Sitzes
Couleur des sièges

Ⓐ ブラック
Charcoal
X-18

Ⓑ パートオレンジ
Burnt Orange
X-6 : 1 + XF-3 : 1

●Indicated below are 7 available body colors. Interior is colored in black and you can select Charcoal or Burnt Orange leather for seat depending on the body color.

●Untenstehend sind 7 mögliche Karosseriefarben angegeben. Der Innenraum ist schwarz gehalten, entsprechend der Karosserie kann das Leder der Sitze in schwarz oder orangebraun gewählt werden.

●7 teintes de carrosserie sont indiquées. L'intérieur est noir et vous avez le choix entre le noir et le brun orangé pour la sellerie en fonction de la peinture de la carrosserie.

- TS-14 ●ブラック / Black / Schwarz / Noir
- TS-17 ●アルミシルバー / Gloss aluminum / Alu-Silber / Aluminium brillant
- TS-26 ●ビューアホワイト / Pure white / Glanz Weiß / Blanc pur
- TS-39 ●マイカレッド / Mica red / Mica-Rot / Rouge mica
- TS-45 ●パールホワイト / Pearl white / Perlweiß / Blanc Nacré
- TS-50 ●マイカブルー / Mica blue / Mica-Blau / Blue mica
- TS-42 ●ライトガンメタル / Light gun metal / Helles Gun Metall / Gris acier clair
- X-22 ●クリアー / Clear / Klarlack / Vernis translucide
- X-34 ●メタリックブラウン / Metallic brown / Metallic-Braun / Brun métallisé

ホワイトパール Pikes Peak White TS-26/TS-45	ダイヤモンドシルバー Chrome Silver TS-17	スパークリングシルバー Silverstone TS-42	スーパーブラック Super Black TS-14	バーニングレッド Redline TS-39	サンセットオレンジ Le Mans Sunset X-34/X-22	モンテレーブルー Daytona Blue TS-50
Ⓐ	Ⓐ Ⓑ	Ⓐ Ⓑ	Ⓐ Ⓑ	Ⓐ	Ⓐ Ⓑ	Ⓐ

★キットは右ハンドル仕様と左ハンドル仕様のどちらか選んで組み立てられます。

★Select right/left wheel version.

★Rechts- / linksgesteuerte Version wählen.

★Choisir entre les versions volant à droite ou volant à gauche.

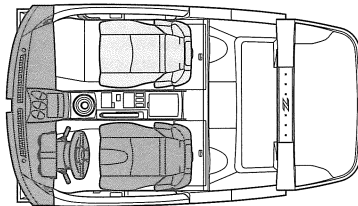
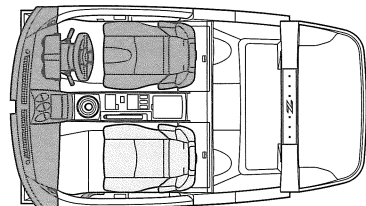

TECH TIPS / 組み立てアドバイス

★部品はニッパーでていねいに切り取り、切り口はカッターナイフできれいにします。

★Cut off parts using side cutters and flatten using modeling knife.

★Die Teile mit einem Seitenschneider abzwicken und Grat mit Modellbaumesser glätten.

★Détacher les pièces au moyen de pinces coupantes et aplatir avec un couteau de modélisme.

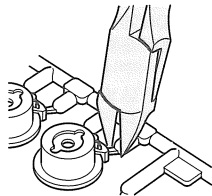

★メッキ部品を接着する際は、必ず接着面のメッキをはがしてください。

★Remove plating from areas to be cemented.

★An den Klebestellen muß die Chromschicht abgeschabt werden.

★Enlever le revêtement chromé des parties à encoller.

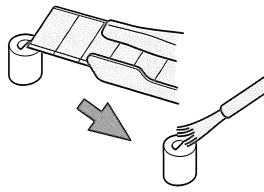

1 ブレーキディスクの取り付け
Attaching brake discs
Einbau der Scheibenbremse
Installation des disques de freins

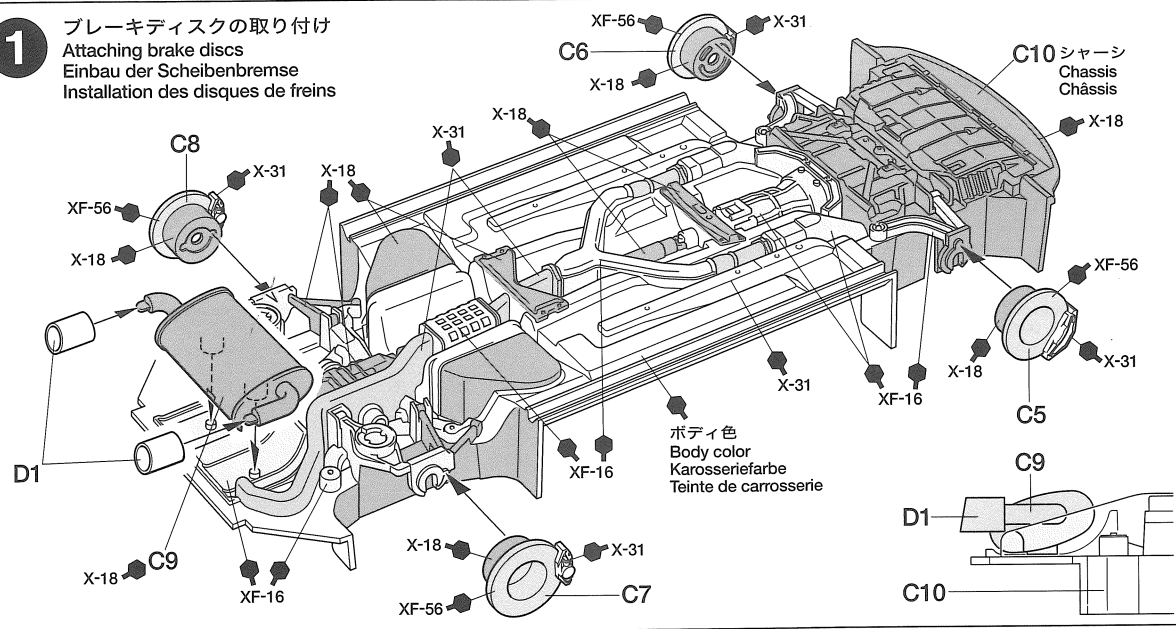

2 ホイールの取り付け
Attaching wheels
Einbau der Räder
Fixation des roues

★タイヤパターンの回転方向に注意して取り付けください。
★Note tire rotation direction.
★Reifenmuster beachten.
★Noter le sens de rotation.

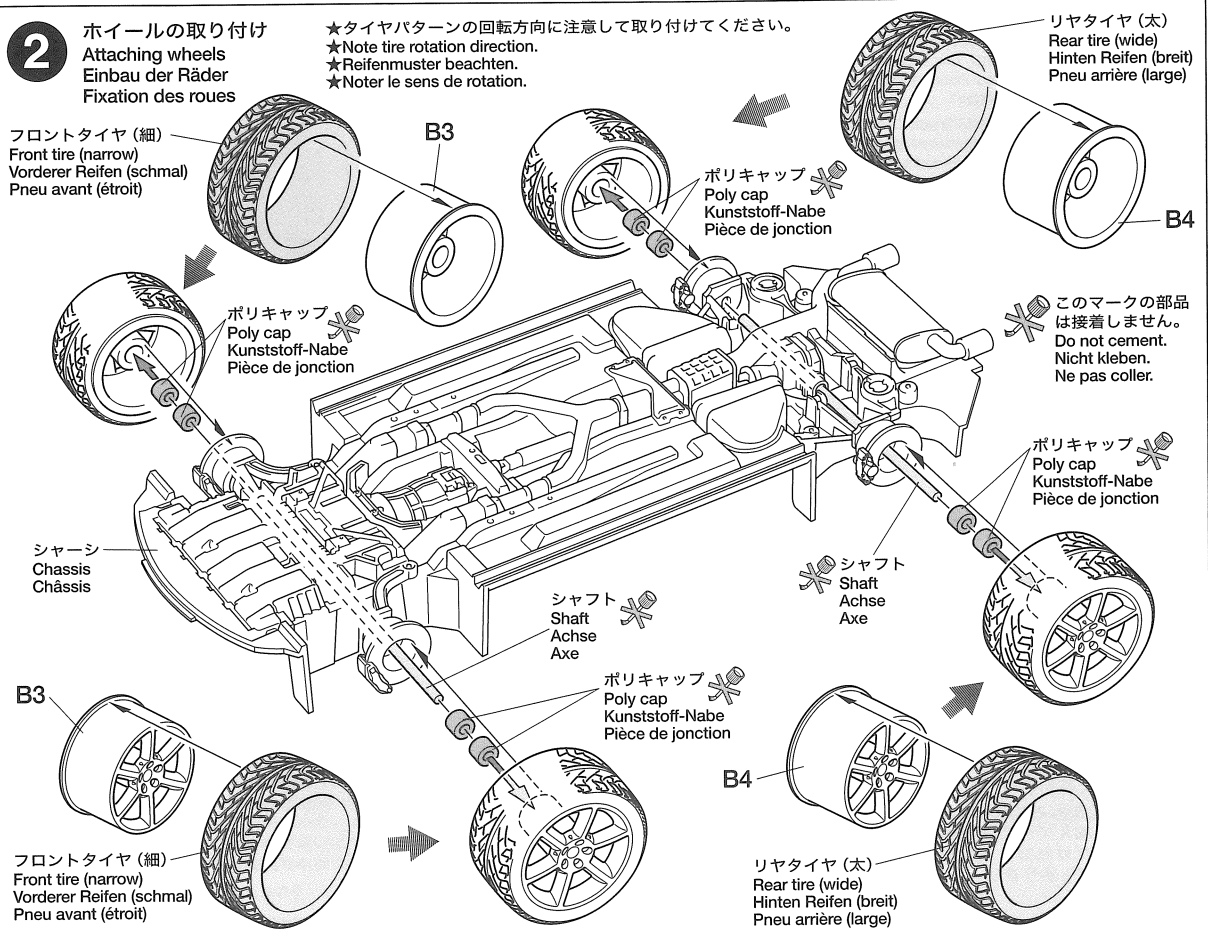

《インレットマークの貼り方》
① 貼りたいマークを、カッターナイフなどで切り取ります。
② ほこりやキズを付けないようにピンセットなどでマークを透明なシールからはがします。
③ 所定の位置にマークを貼り付けます。この時、折り曲げたり、キズを付けないように注意してください。
④ 車体にマークがしっかり付くように柔らかな布等で押さえて貼り付けます。

HOW TO APPLY METAL TRANSFERS
① Cut around metal transfer using a sharp modeling knife.
② Remove the metal transfer from transparent film, using tweezers.
③ Place the metal transfer into position. Be careful not to damage.
④ Hold with soft cloth so that the metal transfer stays on the model.

WIE METALL-STICKER ANGEBRACHT WERDEN
① Das Metall-Abziehbild an der Außenkante mit scharfem Modellbaumesser ausschneiden.
② Das Metall-Abziehbild mit einer Pinzette vom transparenten Film ablösen.

③ Das Metall-Abziehbild vorsichtig an der gewünschten Stelle auflegen. Nicht beschädigen.
④ Mit weichem Tuch antupfen bis das Metall-Abziehbild auf dem Modell haftet.

COMMENT APPLIQUER LES TRANSFERTS METALLIQUES
① Découper autour du transfert métallique avec un couteau de modélisme acéré.
② Au moyen de brucelles détacher le transfert métallique du film transparent.
③ Mettre en place le transfert métallique. Attention à ne pas l'endommager.
④ Appuyer avec un chiffon doux pour faire adhérer le transfert au modèle.

3 内装の組み立て
Interior assembly
Innenraum-Zusammenbau
Assemblage de l'habitacle

《右ハンドル仕様》
Right-wheel version
Rechtsgesteuerte Version
Version volant à droite

《左ハンドル仕様》
Left-wheel version
Linksgesteuerte Version
Version volant à gauche

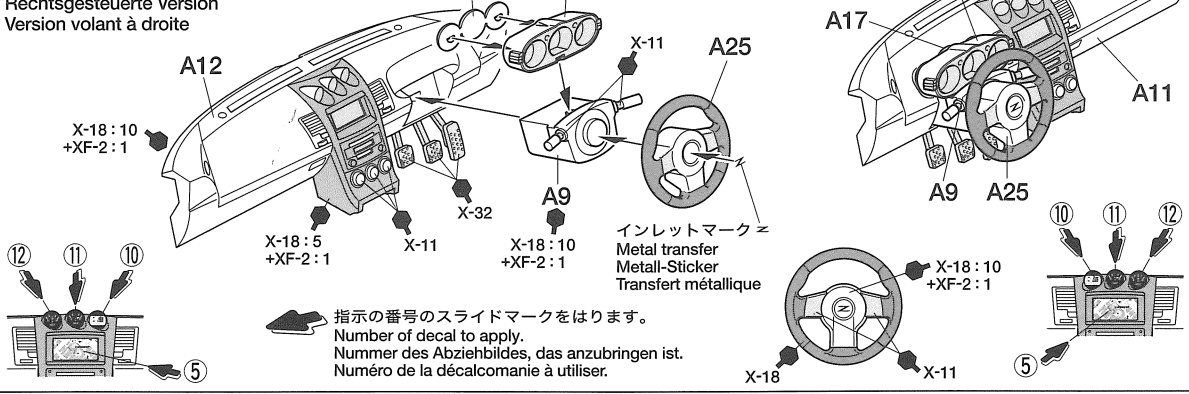

4 シートの取り付け
Attaching seat
Sitz-Einbau
Fixation du siège

《A7a,b》
シート色
Seat color
Farbe des Sitzes
Couleur des sièges

A7a 運転席
Driver seat
Fahrersitz
Siège du conducteur

A7b 助手席
Passenger seat
Beifahrersitz
Siège du passager

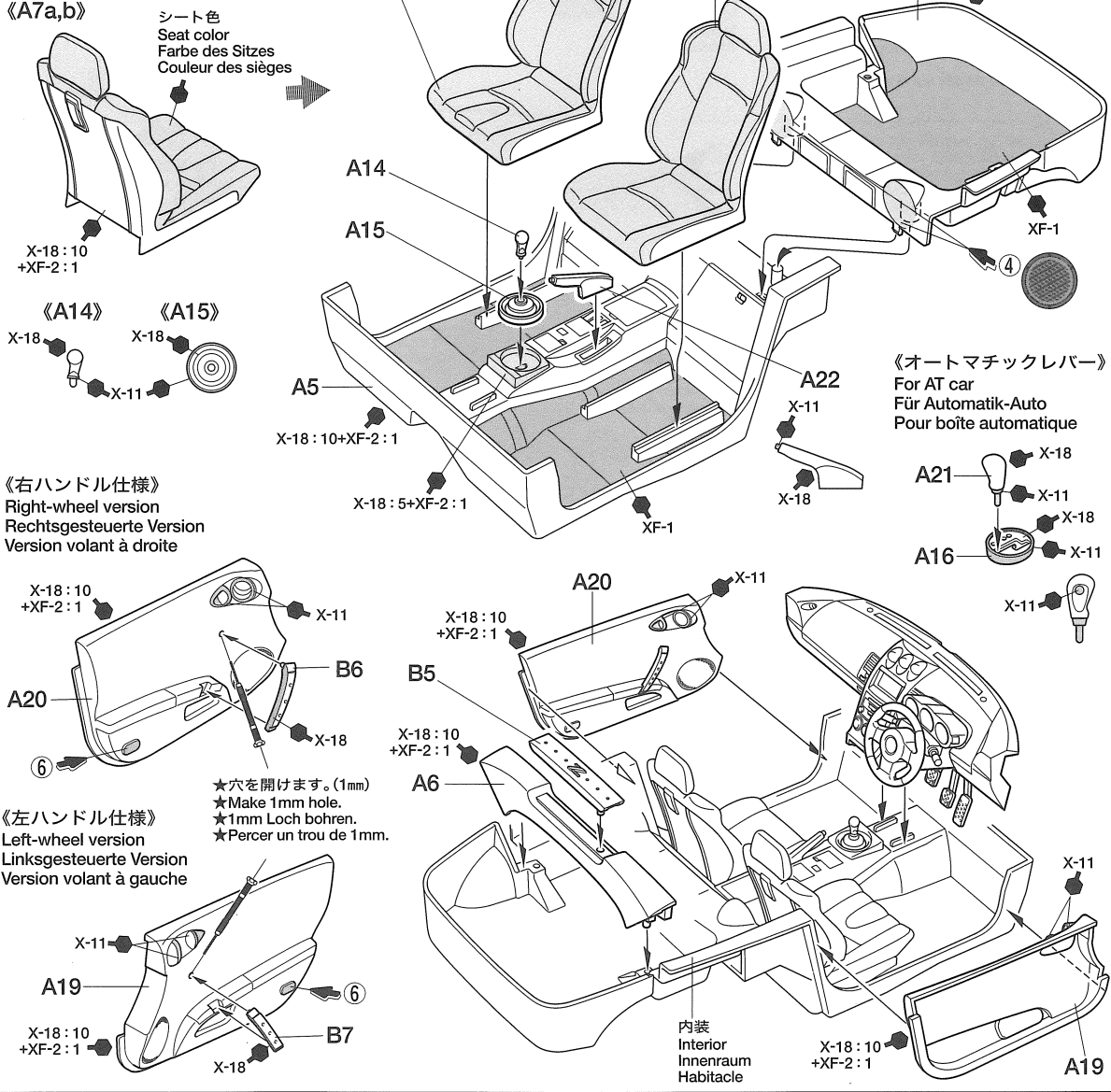

5 内装の取り付け
Attaching interior
Innenraum-Einbau
Fixation de l'habitacle

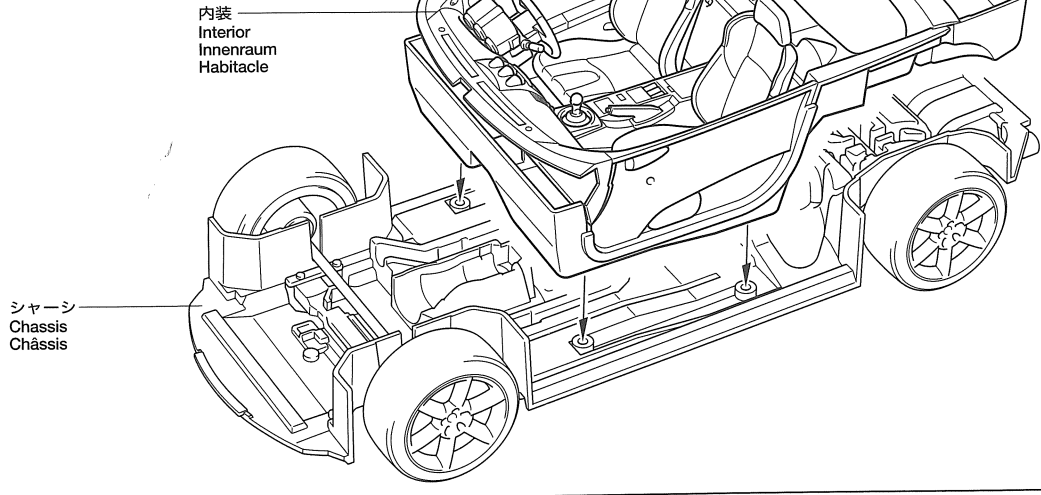

6 ヘッドライトの取り付け
Attaching headlights
Scheinwerfer-Einbau
Fixation des phares

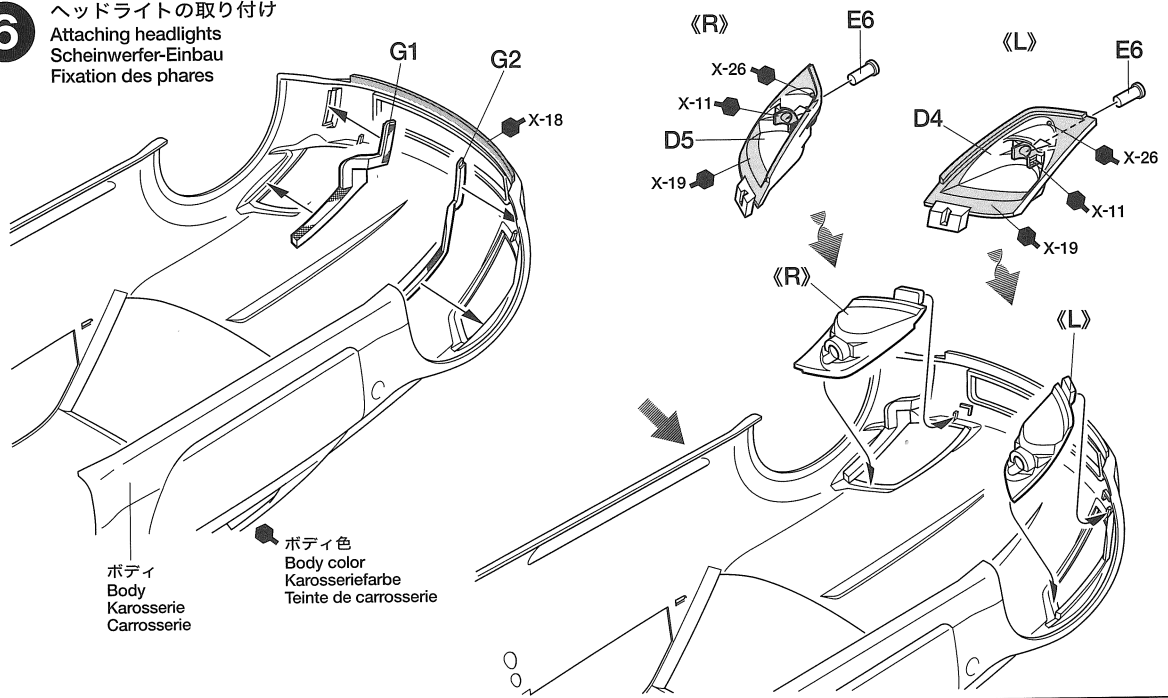

7 テールライトの取り付け
Attaching taillights
Rücklicht-Einbau
Fixation des feux arrière

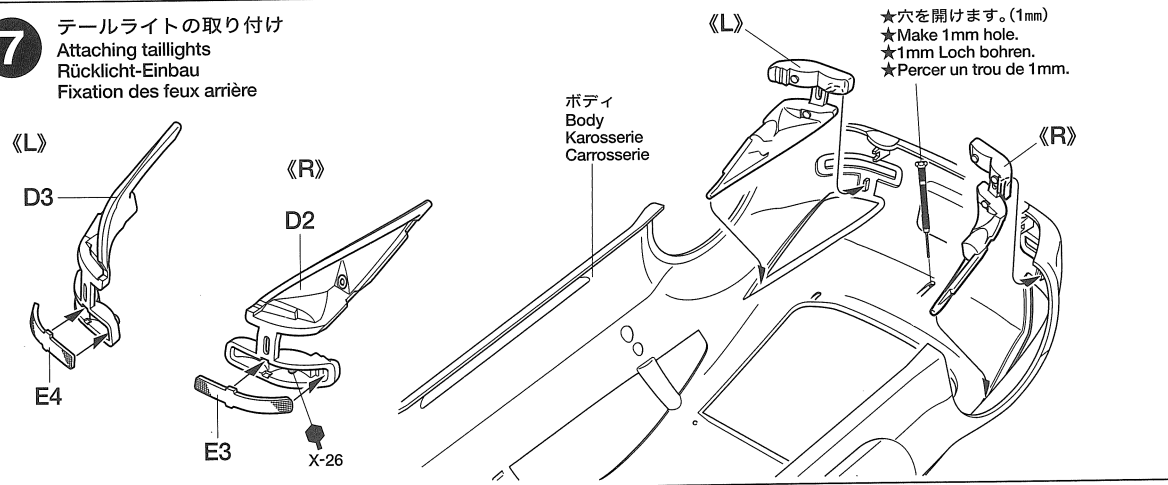

8

ウインドウ部品の取り付け
Windows
Scheiben
Vitres

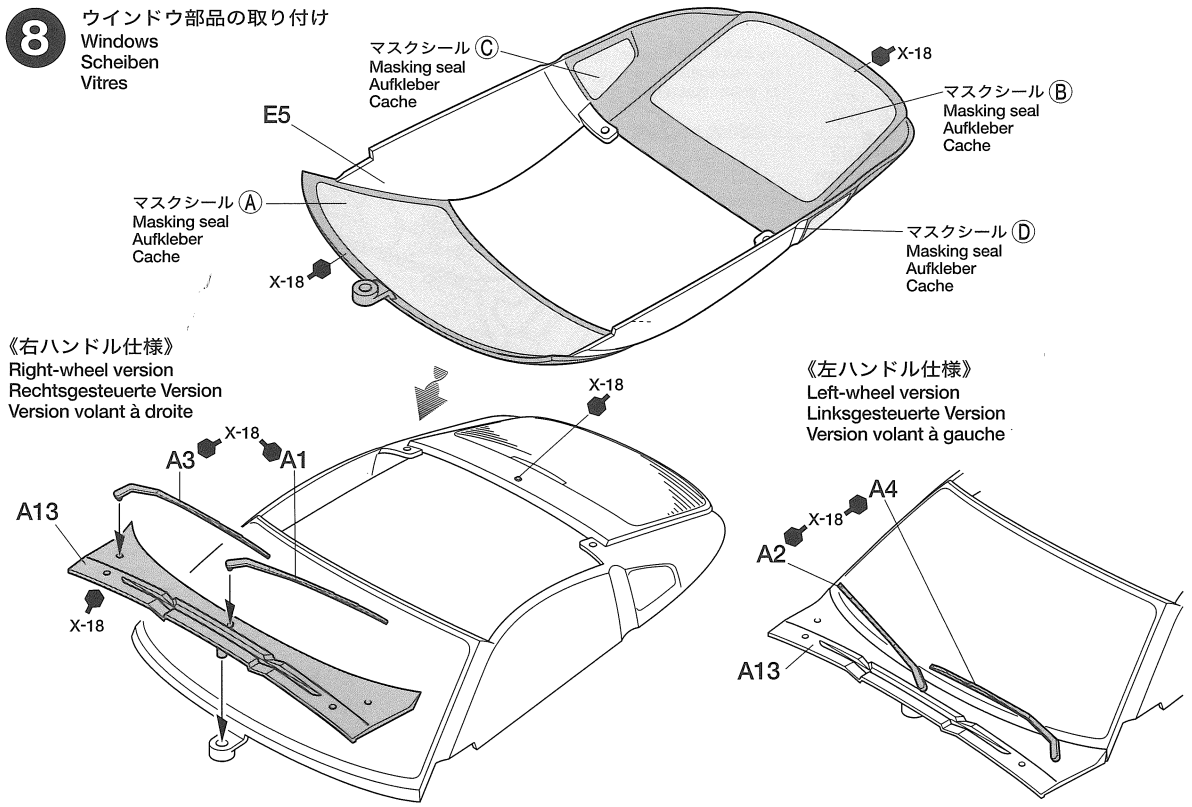

《右ハンドル仕様》
Right-wheel version
Rechtsgesteuerte Version
Version volant à droite

《左ハンドル仕様》
Left-wheel version
Linksgesteuerte Version
Version volant à gauche

《マスクシールの貼り方》

●ウインドウ部を塗装するときはマスクシールを使用します。マスクシールは場所にあったシールを貼ってください。

①ウインドウの彫刻にあわせて指示された方(内側または外側)からマスクシールを貼ります。隙間から塗料が入らないようにしっかり貼ります。

②説明書の中で指示された部分をタミヤカラーで塗装してください。スプレーを使用するときはマスクシールの貼られていない面もマスキングテープ(別売)でマスキングしてください。

③塗料が完全に乾ききる前にマスキングテープをはがします。このとき、塗装面を触らないように注意してください。

PAINTING WINDOWS

●Paint windows using masking seals included in kit. Masking seal numbers correspond to parts numbers.

① Refer to the instructions and mask off windows from inside or outside using masking seals included in kit.

② Paint windows with Tamiya paints. When using spray paint, mask off the other sides using masking tape (available separately).

③ Before paint has completely cured, remove masking seals.

BEMALUNG DER SCHEIBEN

●Die Fenster unter Verwendung der beiliegenden Abkleber lackieren. Die Nummer der Abkleber entspricht der Teilenummer.

① Beachten Sie die Bauanleitung und kleben Sie Fenster von innen oder außen mit den im Bausatz enthaltenen Abklebern ab.

② Lackieren Sie die Fenster mit Tamiya-Farben. Bei Verwendung von Sprühfarben ist auch die Rückseite unter Verwendung von (getrennt erhältlichem) Abklebeband abzukleben.

③ Abkleber vor dem endgültigen Trocknen der Farbe anziehen.

PEINTURE DES VITRES

●Peindre les vitres en utilisant les masques inclus dans le kit. Les numéros des masques correspondent aux numéros des pièces.

① Se reporter aux instructions et cacher les vitres de l'intérieur ou de l'extérieur en employant les masques fournis dans le kit.

② Peindre les vitres avec des peintures Tamiya. Si vous utilisez de la peinture en bombe, cacher les autres zones avec de la bande cache.

③ Enlever les masques avant séchage complet de la peinture.

9

ウインドウの取り付け
Attaching windows
Scheiben-Einbau
Fixation des vitres

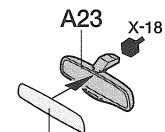
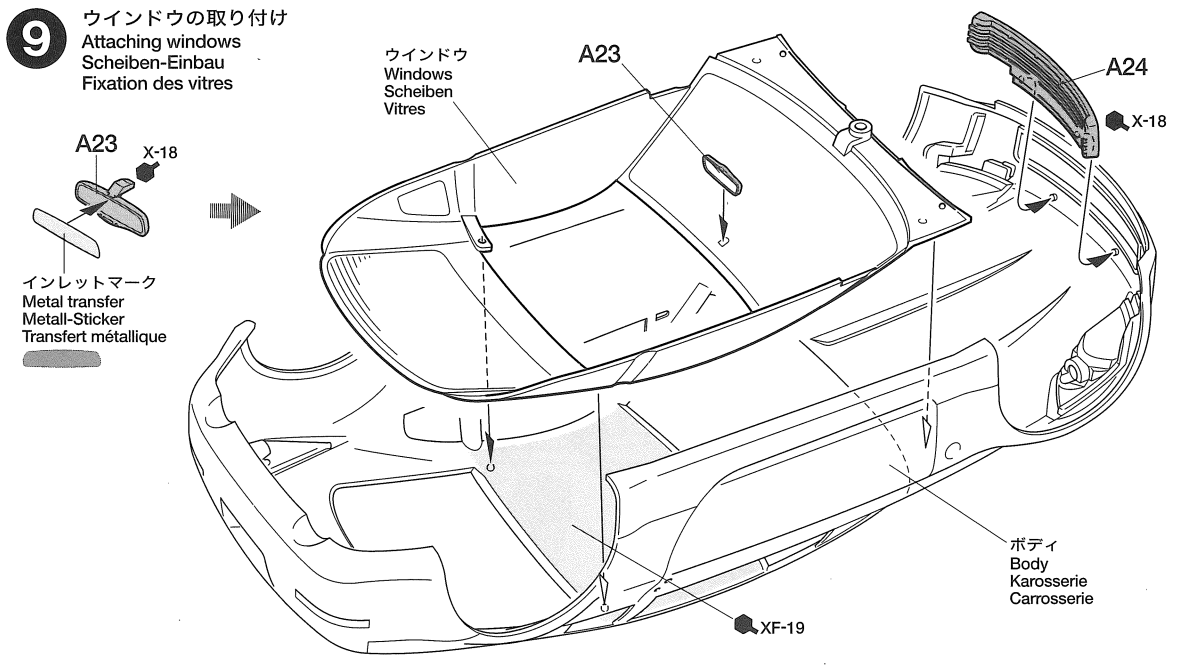

インレットマーク
Metal transfer
Metall-Sticker
Transfert métallique

ボディ
Body
Karosserie
Carrosserie

10 ボディの取り付け
 Attaching body
 Karosserie aufsetzen
 Fixation de la carrosserie

シャーシ
 Chassis
 Chassis

ボディ
 Body
 Karosserie
 Carrosserie

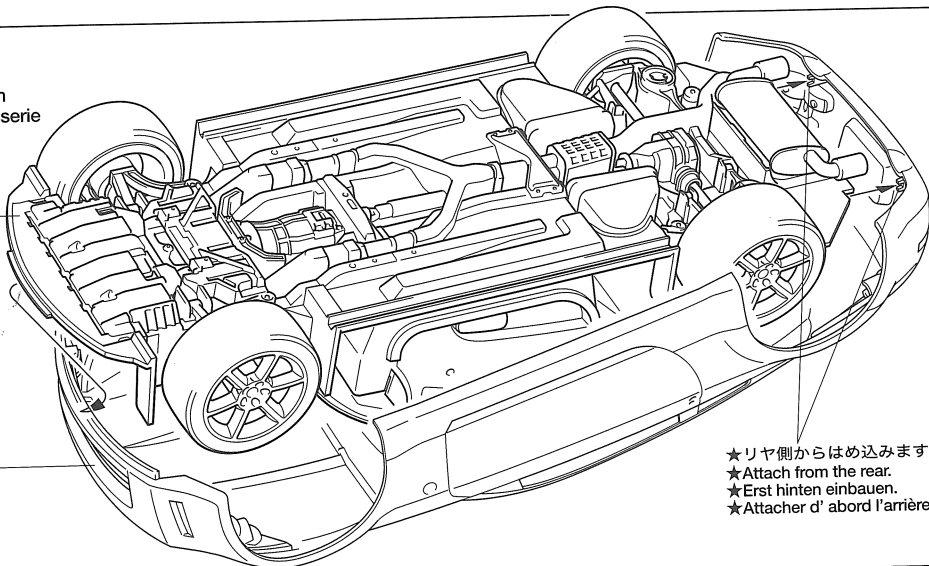

★リヤ側からはめ込みます。
 ★Attach from the rear.
 ★Erst hinten einbauen.
 ★Attacher d'abord l'arrière.

11 ボディパーツの取り付け
 Attaching body parts
 Karosserieteile-Einbau
 Fixation des accessoires

★E7は左ハンドル仕様ときには取り付けません。
 ★E7 is not applied to left-wheel version.
 ★E7 werden bei der linksgesteuerten Version nicht angebracht.
 ★E7 ne sont pas utilisés sur la version volant à gauche.

インレットマーク
 Metal transfer
 Metall-Sticker
 Transfert métallique

ボディ色
 Body color
 Karosseriefarbe
 Teinte de carrosserie

インレットマーク
 Metal transfer
 Metall-Sticker
 Transfert métallique

ボディ色
 Body color
 Karosseriefarbe
 Teinte de carrosserie

★切り取ります。
 ★Cut off.
 ★Abschneiden.
 ★Couper.

インレットマーク
 Metal transfer
 Metall-Sticker
 Transfert métallique

インレットマーク
 Metal transfer
 Metall-Sticker
 Transfert métallique

インレットマーク
 Metal transfer
 Metall-Sticker
 Transfert métallique

X-2 ● C1
 ①, ②

《右ハンドル仕様》
 Right-wheel version
 Rechtsgesteuerte Version
 Version volant à droite



《左ハンドル仕様》
 Left-wheel version
 Linksgesteuerte Version
 Version volant à gauche



インレットマーク
 Metal transfer
 Metall-Sticker
 Transfert métallique

X-2 ● C2
 ①, ②

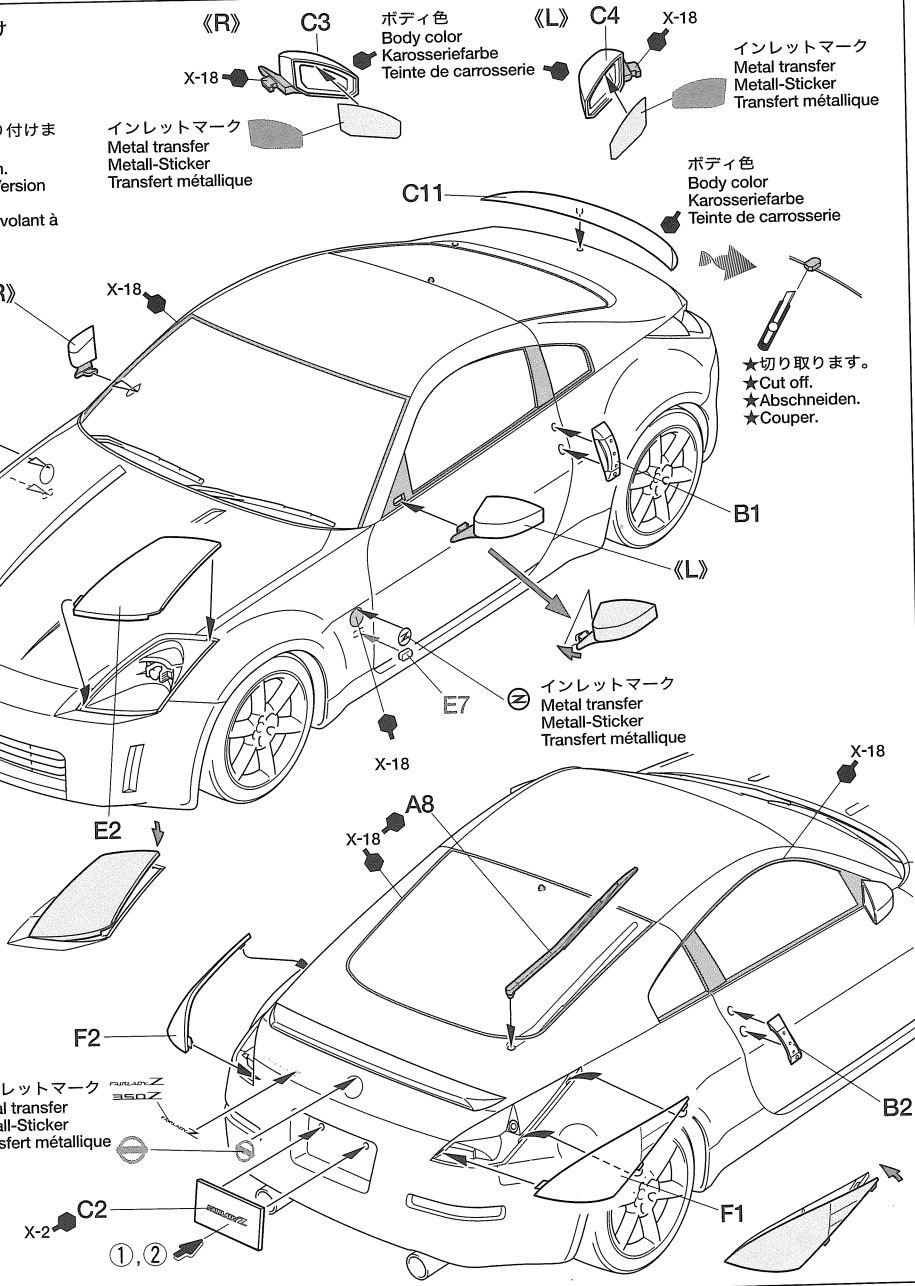

PAINTING

《ニッサン フェアレディZの塗装》
2002年8月から市販が開始された5代目フェアレディZは、ホワイトパール、ダイヤモンドシルバー、スパークリングシルバー、サンセットオレンジ、モンテレーブルーの5種のメタリックカラーと、スーパーブラック、バーニングレッドの2種のソリッドカラーが用意されていました。また内装色はブラックが基本ですが、本革シートはブラックとバーントオレンジが選べます。細部の塗り分けは説明図中に示しましたので参考してください。

Painting the Nissan 350Z "Track"
Upon its planned release in August 2002, the Nissan 350Z is scheduled to be made available in 5 metallic colors (Chrome Silver, Daytona Blue, Le Mans Sunset, Pikes Peak White and Silverstone) as well as 2 solid colors (Redline and Super Black). The interior is colored mainly in black with leather seats colored either Black or Burnt Orange. Detailed painting is called out during construction and should be done at that time.

Lackierung des Nissan 350Z "Track"
Zum geplanten Einführungszeitpunkt August 2002 wird angegeben, dass der Nissan 350Z in 5 Metallic-Lackierungen verfügbar sein wird (Chrom-Silber, Daytona-Blau, Le Mans Sunset, Pikes Peak Weiß und Silverstone) wie auch in 2 Grundfarben (Rote Linie und Super Schwarz). Der Innenraum ist hauptsächlich in schwarz gehalten, wobei die Ledersitze entweder schwarz oder orangebraun getönt sind. Die Detailbemalung ist beim Zusammenbau beschrieben und sollte dort vorgenommen werden.

Peinture de la the Nissan 350Z "Track"
Lorsque la Nissan 350Z commencera à être commercialisée en août 2002, elle sera disponible en 5 teintes métallisées (Chrome Silver, Daytona Blue, Le Mans Sunset, Pikes Peak White and Silverstone) and 2 non-métallisées (Redline and Super Black). L'habitacle avait une teinte générale noire et vous avez le choix entre le noir et le brun orangé pour la sellerie en fonction de la peinture de la carrosserie. La peinture des détails doit s'effectuer durant l'assemblage.

MARKINGS

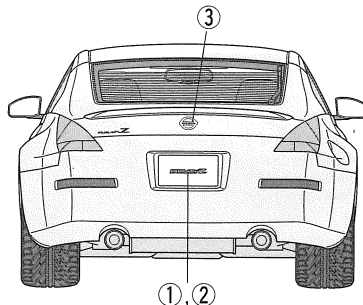
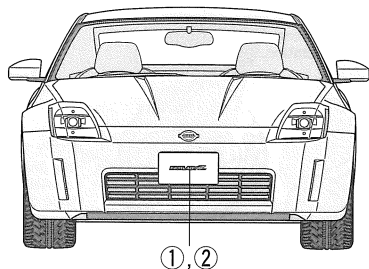
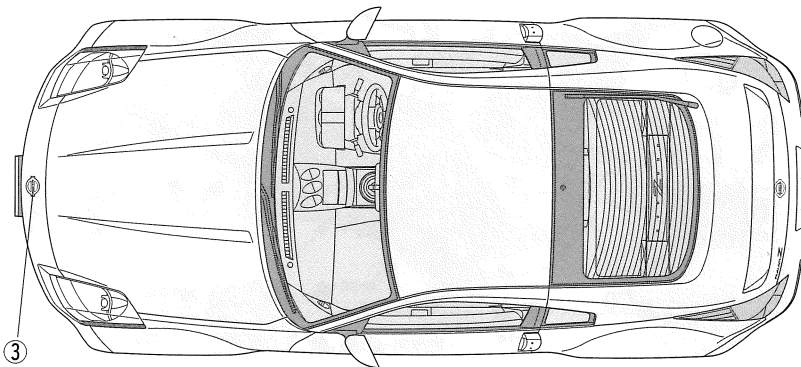
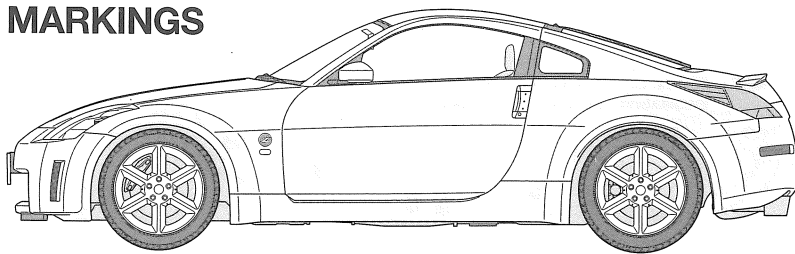

APPLYING DECALS

- 《スライドマークのやりかた》
①はりたいマークをハサミで切りぬきます。
②マークをぬるま湯に10秒ほどひたしてからタオル等の布の上におきます。
③台紙のはしを手で持ち、貼るところにマークをスライドさせてモデルに移してください。
④指に少し水をつけてマークをぬらしながら、正しい位置にずらしします。
⑤やわらかい布でマークの内側の気泡をおし出しながら、おしつけるようにして水分をとります。

DECAL APPLICATION

1. Cut off decal from sheet.
2. Dip the decal in tepid water for about 10 sec. and place on a clean cloth.
3. Hold the backing sheet edge and slide decal onto the model.
4. Move decal into position by wetting decal with finger.
5. Press decal gently down with a soft cloth until excess water and air bubbles are gone.

ANBRINGUNG DES ABZIEHBILDES

1. Abziehbild vom Blatt ausschneiden.
2. Das Abziehbild ungefähr 10 Sek. in lauwarmes Wasser tauchen, dann auf sauberen Stoff legen.
3. Die Kante der Unterlage halten und das Abziehbild auf das Modell schieben.
4. Das Abziehbild an die richtige Stelle schieben und dabei mit dem Finger das Abzieh-

bild naßmachen.
5. Das abziehbild mit weichem Stoff ganz andrücken, bis kein überflüssiges Wasser und keine Luftblasen mehr vorhanden sind.

APPLICATION DES DÉCALCOMANIES

1. Découpez la décalcomanie de sa feuille.
2. Plongez la décalcomanie dans de l'eau tiède pendant 10 secondes environ et poser sur un linge propre.
3. Retenez la feuille de protection par le côté et glissez la décalcomanie sur le modèle réduit.
4. Placez la décalcomanie à l'endroit voulu en la mouillant avec un de vos doigts.
5. Pressez doucement la décalcomanie avec un tissu doux jusqu'à ce que l'eau en excès et les bulles aient disparu.

《タミヤカード》
タミヤカードを利用されますと部品の入手が早く簡単です。詳しくは、当社カスタマーサービスまでお問合わせください。

《電話でのご注文もご利用いただけます。》
パーツ代金に加えて代引き手数料(315円)をご負担いただければ、代金着払いにより電話でのご注文も承ります。

AFTER MARKET SERVICE CARD

When purchasing Tamiya replacement parts, please take or send this form to your local Tamiya dealer so that the parts required can be correctly identified and supplied. Please note that specifications, availability and price are subject to change without notice.

Parts code	ITEM 24254
9332277	Body
0000604	A Parts
0000605	B Parts
9002869	C Parts
9002870	D Parts
0000520	E Parts
0000521	F Parts
0000522	G Parts
9402340	Tire Bag
1402488	Decal
1422246	Metal Transfer
1422235	Masking Seal

NISSAN 350Z^{Track}

1/24スポーツカーシリーズNO.254
ニッサン フェアレディZ
バージョンST



部品をなくしたり、こわした方は、下のステッカーが貼られたカスタマーサービス取次店でご注文いただけます。当社カスタマーサービスに直接ご注文する場合は、このカードの必要部品を○でかみ代金を現金書留または、定額小為替(100円以下は切手可)と一緒に申し込みください。なお、ご注文にはタミヤカードや郵便振替もご利用いただけます。

《お問い合わせ電話番号》

静岡 054-283-0003

東京 03-3899-3765 (静岡へ自動転送)

営業時間・平日 8:00~20:00・土、日、祝日 8:00~17:00

ボディ	490円	9332277
A/パーツ	560円	0000604
B/パーツ	340円	0000605
C/パーツ	450円	9002869
D/パーツ	350円	9002870
E/パーツ	360円	0000520



F/パーツ	280円	0000521
G/パーツ	280円	0000522
タイヤ袋詰(ポリキャップ含む)	340円	9402340
2×3mmポリキャップ(10個)	200円	9442022
マーク	190円	1402488
インレットマーク	200円	1422246
マスキングステッカー	190円	1422235

★価格は予告なく変更となる場合があります。

For Japanese use only!

ITEM 24254

住所

電話 () -

氏名

