



1:48 Folland Gnat T.1

A05123 SCALE MODEL CONSTRUCTION KIT | Wingspan: 230mm Fuselage Length: 153mm | Two Decal Schemes Included | Two Build Options

GB

Developed as a small, lightweight and manoeuvrable fighter, the Folland Gnat was never accepted into RAF service in that role. However, after being re-designed with two seats, it found its niche as a superb trainer and its small size and excellent aerobatic capability made it a natural choice for the RAF's aerobatic teams. The Yellow Jacks first used the Gnat to great effect, before the Red Arrows used it as their first aircraft. Designed by W.E.W. Petter, the Gnat entered RAF service in 1962 giving trainee pilots the perfect first experience of fast jets before they moved onto the Hunters and Lightnings they would fly on front line duties. Eventually the introduction of the Hawk jet trainer meant the end for the Gnat and they were phased out of RAF service in the late 1970s. A large number were however passed to private operators where they still continue to be displayed at air shows.

FR

Le Folland Gnat, développé comme petit chasseur léger et manœuvrable, ne fut jamais accepté dans ce rôle au sein de la RAF. Toutefois, remis à niveau avec deux sièges, il trouva sa place en tant qu'avion d'entraînement exceptionnel, et ses dimensions réduites et son excellente capacité en voltige en firent un choix naturel pour les patrouilles acrobatiques de la RAF. Les Yellow Jacks furent les premiers à utiliser le Gnat avec beaucoup de succès, suivis par les Flèches Rouges. Conçu par W.E.W. Petter, le Gnat entra en service au sein de la RAF en 1962. Il donnait aux élèves-pilotes leur première expérience sans pareil d'un jet rapide avant de progresser vers les Hunter et les Lightning qu'ils allaient piloter pour des tâches de première ligne. Finalement, l'introduction du jet d'entraînement Hawk marqua la fin du Gnat qui fut éliminé progressivement de la RAF à la fin des années 1970. Un grand nombre fut cependant transmis à des opérateurs privés qui les exposent toujours aux fêtes aéronautiques.

DE

Als kleines, leichtgewichtiges und wendiges Jagdflugzeug entwickelt, wurde die Folland Gnat zwar von der RAF in Dienst gestellt, jedoch nie in dieser Rolle verwendet. Nachdem sie aber auf zweiseitigen Betrieb umgerüstet worden war, fand sie gute Einsatzmöglichkeiten als Ausbildungsflugzeug. Mit ihren hervorragenden Kunstflugeigenschaften war sie dann für den Einsatz mit den Kunstflugstaffeln der RAF geradezu prädestiniert. Zuerst wurde die Gnat von der als „Yellow Jacks“ bezeichneten Kunstflugstaffel erfolgreich verwendet, und deren weltbekannte Nachfolger, die „Red Arrows“, setzten sie als ihr erstes Flugzeug ein. Von W. E. W. Petter entworfen, wurde die Gnat 1962 von der RAF in den Dienst übernommen. Damit erhielten zahlreiche Flugschüler zum ersten Mal die Gelegenheit, ein schnelles Düsenflugzeug zu steuern, bevor sie auf die leistungsstarken Hunters und Lightnings für Frontlinieneinsätze umstiegen. Mit der Einführung des Hawk Jet-Trainer war dann aber das Ende für die Gnat herangenaht, und die verbliebenen Flugzeuge wurden in den späten 1970er Jahren nach und nach aus dem Dienst gezogen. Viele davon wurden aber von privaten Betreibern übernommen und sind auch heute noch bei Flugschauen zu sehen.

ES

El Folland Gnat, desarrollado como caza ligero de gran maniobrabilidad, nunca llegó a ser aceptado en la RAF para esta función. Sin embargo, la nueva versión biplaza sí encontró su nicho como aparato de entrenamiento y su reducido tamaño y excepcionales capacidades acrobáticas lo convirtieron en la elección natural para los equipos de acrobacia de la RAF. Los Yellow Jacks utilizaron el Gnat con gran efecto y posteriormente fue el primer avión de los Red Arrows. El Gnat, diseñado por W.E.W. Petter, entró en servicio en la RAF en 1962. Fue el aparato ideal para proporcionar a los futuros pilotos su primera experiencia a los mandos de un reactor de alta velocidad antes de pasar a los Hunter y Lightning que utilizarían en tareas en primera línea de combate. La posterior introducción del Hawk como aparato de entrenamiento supuso el fin del Gnat, que se apartó del servicio en la RAF a finales de la década de 1970. Sin embargo, un elevado número de unidades pasaron a operadores privados y siguen presentándose en exhibiciones aéreas.

SE

Folland Gnat, ett litet, lätt och manöverbart jaktplan, användes aldrig av RAF i den rollen. Efter att ha blivit omkonstruerad med två sätsar användes det som ett utmärkt skolplan där dess ringa storlek och utmärkta avancerade flygegenskaper också lämpade sig för RAF:s flygakrobatikteam. Yellow Jacks var de första som använde GNAT med stor framgång, och därefter använde Red Arrows planet för deras första uppvisning. Gnat ritades av W.E.W. Petter och inleddes sin tjänstgöring i RAF 1962 genom att ge blivande piloter sina första erfarenheter av snabba jetplan före övergången till Hunter- och Lightning-plan över fronten. Lanseringen av jetskolplanet Hawk resulterade så småningom i att Gnat blev överflödigt och avvecklades etappvis från RAF fram till slutet på 70-talet. Ett stort antal plan övergick dock i privat ägo och används fortfarande i flygshower.

COMENTARIOS:

Specification:

Speed: 695 mph (Mach 0.95) (1,120 km/h) at 20,000 ft (6,100 m)

Range: 500 miles (800 km)

Wingspan: 22 ft 1 in (6.73 m)

Length: 28 ft 8 in (8.74 m)

Spécification:

Vitesse : 1.120 km/h (Mach 0.95) à une altitude de 6.100 m

Autonomie : 800 km

Envergure : 6,73 m

Longueur : 8,74 m

Spezifikation:

Geschwindigkeit: 1120 km/h (Mach 0,95) auf 6100 m;

Reichweite: 800 km

Spannweite: 6,73 m

Länge: 8,74 m

Especificación:

Velocidad: 1120 km/h (Mach 0,95) a 6100 m.

Autonomía: 800 km

Envergadura: 6,73 m

Longitud: 8,74 m

Spezifikation:

Hastighet: 1 120 km/h (Mach 0,95) på 6 100 m höjd

Räckvidd: 800 km

Spännvidd: 6,73 m

Längd: 8,74 m

COMPRADO EN MURAX DE CHILE, CON SEBASTIAN ALDREZ
POR \$18,00
- EMPEZADO EL:
- TERMINADO EL:
HORA:
HORA:

Airfix would like to thank the Gnat Display Team for their assistance with this project. Please see <http://www.gnatdisplayteam.com/> for more details.

FOR BEST RESULTS:

Surfaces to be painted should be clean – before parts are removed from the sprue, wash in warm, soapy water, rinse and dry thoroughly. Stir paints thoroughly before use.

PLEASE NOTE:

Some parts in the kit may not be required to build the model specified.

**HORNBY
HOBBIES**



ASSEMBLY INSTRUCTIONS

GB Study drawings and practice assembly before cementing parts together. Carefully scrape plating and paint from cementing surfaces. All parts are numbered. Paint small parts before assembly. To apply decals cut sheet as required, dip in warm water for a few seconds, slide off backing into position shown. Use in conjunction with box artwork. Not appropriate for children under 36 months of age, due to the presence of small detachable parts.

FR Étudier attentivement les dessins et simuler l'assemblage avant de coller les pièces. Gratter soigneusement tout revêtement ou peinture sur les surfaces à coller avant collage. Toutes les pièces sont numérotées. Peindre les petites pièces avant l'assemblage. Pour coller les décalques, découper le motif, le plonger quelques secondes dans de l'eau chaude puis le poser à l'endroit indiqué en décollant le support papier. Utiliser en même temps les illustrations sur la boîte. Ne convient pas à un enfant de moins de 36 mois - présence de petits éléments détachables.

DE Vor Verwendung des Klebers Zeichnungen studieren und Zusammenbau üben. Farbe und Plattierung vorsichtig von den Klebeflächen abkratzen. Alle Teile sind nummeriert. Vor Zusammenbau kleine Teile anmalen. Um die Abziehbilder aufzukleben, diese ausschneiden, kurz in warmes Wasser tauchen, dann abziehen und wie abgebildet aufkleben. In Verbindung mit Abbildungen auf Schachtel verwenden. Ungeeignet für Kinder unter 36 Monaten. Kleine Teilchen vorhanden die sich lösen können.

ES Estudiar los dibujos y practicar el montaje antes de pegar las piezas. Raspar cuidadosamente el plateado y la pintura en las superficies de contacto antes de pegar las piezas. Todas las piezas están numeradas. Es conveniente pintar las piezas pequeñas antes de su montaje. Para aplicar las calcomanías, cortar la hoja, sumergir en agua tibia durante unos segundos y deslizarlas en la posición debida. Ver ilustraciones en la caja. No conviene a un niño menor de 36 meses, contiene pequeñas piezas que pueden soltarse.

SE Studera bilderna noggrant och sätt ihop delarna innan du limmar ihop dem. Skrapa noggrant bort förtromning och färg från limmade delar. Alla delarna är numrerade. Mala smadelarna före ihopsättning. Fastsättning av dekaler, klipp arket. Doppa i varmt vatten några sekunder, låt baksidan glida på plats som bilden visar. Används i samband med kartongens handlitografi. Rekommenderas ej för barn under 3 år. Innehåller löstagbara smadelar.

IT Studiare i disegni e praticare il montaggio prima di unire insieme i pezzi con l'adesivo. Raschiare attentamente le tracce di smalto e cromatura dalle superfici da unire con adesivo. Tutti i pezzi sono numerati. Colorare i pezzi di piccole dimensioni prima di montarli. Per applicare le decalcomanie, tagliare il foglio secondo il caso, immergere in acqua calda per alcuni secondi, quindi sfilare la decalcomania dalla carta di supporto e piazzarla nella posizione indicata. Usare in congiunzione con l'illustrazione sulla scatola. Non adatto ad un bambino di età inferiore ai 36 mesi dovuto alla presenza di piccoli elementi staccabili.

NL Tekeningen bestuderen en delen in elkaar zetten alvorens deze te lijmen. Metaalcoating en lak voorzichtig van lijmvlakken af schrapen. Alle delen zijn genummerd. Kleine delen vóór montage verven. Voor aanbrengen van stickers, gewenste stickers uit vel knippen, een paar seconden in warm water dompelen en dan van schutblad af op afgebeelde plaats schuiven. Hierbij afbeelding op doos raadplegen. Niet geschikt voor kinderen onder 3 jaar, omdat kleine deeltjes gemakkelijk kunnen losraken.

DK Tegningerne bør studeres, og man bør øve sig i monteringen, før delene limes sammen. Pladestykker og maling skal omhyggeligt fjernes fra kloebeoverfladerne. Alle dele er nummererede. Små dele skal males før monteringen. Overføringsbillederne anvendes ved at tilklippe arket efter behov. Og dyppe det i varmt vand i nogle få sekunder. Underlaget glides af og anbringes i den viste position. Påføres ifølge brugsanvisningerne på oesken. Ikke til børn under 3 år, forekomst af små løse elementer.

PT Estudar atentamente os desenhos e experimentar a montagem. Raspar cuidadosamente as superfícies de modo a eliminar pintura e revestimento antes de colar. Todas as peças estão numeradas. Pintar as pequenas peças antes de colar. Para aplicar as decalcomanias, cortar as folhas e mergulhar em água morna por alguns segundos, depois deslizar e aplicar no respectivo lugar, como indicado nas ilustrações na caixa. Não convém a uma criança de menos de 36 meses devido à presença de pequenos elementos destacáveis.

FI Tutustu piirroksiin ja harjoittele kokoamista ennen kuin liimaat osat yhteen. Raaputa metallipäällyste ja maali varovasti pois liimattavilta pinoilta. Kaikki osat on numeroitu. Maalaa pienet osat ennen kokoamista. Siirtokuvien kiinnittämiseksi leikkaa ne arkista tarpeen mukaan. Kasta kuva lämpimään veteen muutaman sekunnin ajaksi, anna takapuolen liukua kovalle osoitettuun kohtaan. Käytetään yhdessä laatikon kuvituksen kanssa. Ei suositella alle kolmivuotiaalle lapsille. Paljon irrotettavaa pikkuosia.

PL Przed przystąpieniem do sklejania przestuduj uważnie rysunki i przećwicz składanie części. Ostrożnie zeskrub ze sklejanych powierzchni powłokę i farbę. Wszystkie części są ponumerowane. Drobne części pomaluj przed ich złożeniem. Celem przeniesienia odbitki wytnij ją z arkusza, zanurz na kilka sekund w letniej wodzie i zsuń z podłoża na wymagane miejsce. Używaj w połączeniu ze wzorami na pudełku. W związku z obecnością wielu drobnych, rozbiernych części, niestosowne dla dzieci poniżej 3 lat.

GR Μελετήστε προσεκτικά τα σχέδια και συναρμολογήστε για πρώτη φορά τα κομμάτια χωρίς να τα συγκολλήσετε. Αφαιρέσετε επιμελώς τη μεταλλική μπόγια και την πλαστική βαφή από τις επιφάνειες τις οποίες θα συγκολλήσετε ζώνοντάς τες προσεκτικά. Όλα τα κομμάτια είναι αριθμημένα. Χρωματίστε τα μικρά κομμάτια πριν από τη συναρμολόγηση. Για να κολλήσετε τις χαλκομανίες, κόψτε γύρω από το σχέδιο όπως απαιτείται, βυθίστε το μερικά δευτερόλεπτα σε χλιαρό νερό και μετά τοποθετήστε το στη θέση που υποδεικνύεται, αφαιρώντας τη μεμβράνη που το καλύπτει. Λάβετε υπόψη σας ταυτόχρονα την εικονογράφηση του κουτιού. Ακατάλληλο για παιδιά ηλικίας κάτω των 36 μηνών λόγω ύπαρξης μικρών κομματιών που αποσπώνται.

ASSEMBLY ICON INSTRUCTIONS

<p>Assembly phase Phase de montage Montagephase Fase de montaje Monteringsfasen Fase di montaggio Montagefase Fase de montagem Monteringsfase Kokoamisvaihe Faza składania Φάση συναρμολόγησης</p> 	<p>Cement Coller Kleben Pegar Limma Incollare Lijmen Colar Klebes Limmaa Kleić Συγκολλήστε</p> 	<p>Do not cement together No pas coller Nicht kleben No pegar Limma inte Non incollare Niet lijmen Não colar Sikal ikke klebes Äls limmaa Nie kleić Μη συγκολλήσετε</p> 	<p>Indicates final location Indique l'emplacement final Zeigt Endposition Indica la ubicación definitiva Anger slutmonteringsplats Sede di montaggio finale Geeft uiteindelijke locatie aan Indica localização final Viser endelig pløsering Osoittaa lopullisen sijainnin Oznacza miejsce docelowe Υποδεικνύει τελική τοποθεσία</p> 	<p>Alternative part(s) provided Autre(s) pièce(s) fournie(s) Ersatzteil(e) mitgeliefert Se incluye(n) pieza(s) alternativa(s) Alternativ(a) del(ar) ingår Uno o più componenti alternativi forniti Alternatieve onderdelen meegeleverd Peça(s) alternativa(s) fornecida(s) Alternativ(e) del(e) medfølger Valitkohtoiset osat pakkauskassa Dotierne części zamienne Παρέχονται εναλλακτικά κομμάτια</p> 	<p>Repeat this operation Répéter l'opération Worgang wiederholen Repètir la operación Upprepa ålgården Ripetere l'operazione De verrichting herhalen Repita a operação Maneuven herhaal Toista toimintoja Powtórz operację Επανάλαβε τη διαδικασία</p> 	
<p>Decals Décalcomanias Abziehbild Calcomanías Dekaler Decalcomanie Stickers Decalcomania Billedoverføring Siirtokuvat Kalkomanie Χαλκομανίες</p> 	<p>Crystal part Pièce cristal Kristallteil Pieza de cristal Kristallteil Pezzo cristallo Kristallen onderdeel Peça de cristal Krystalstykke Kristalliosa Część kryształowa Κομμάτι κρυστάλλου</p> 	<p>Weight Lester Beschweren Lastnar Belasta Applicare un peso Verzwaren Lastnar Påfør vægt Aseta vastapaino Obciążać balastem Επιβάρετε βάρος</p> 	<p>Remove by filing Enlever avec une lime Abfeilen Ejlimnar con lima Ta bort genom att fila Rimuovere con la lima Verwijderen door afvijlen Remove limando Fjern ved at file væk Poista viilamalla Usunąć przy użyciu pilnika Αφαιρέστε λιμόριον με λίμα</p> 	<p>Drill or pierce Percer Durchbohren Perforar Bora Trapanare o forare Borin of doorboven Furar Genember Poraa tai puhkaise Wywierć lub przedzurać Τρυπήστε</p> 	<p>Cut Découper Schneiden Cortar Sikar Tagliare Snijden Cortar Sikar Leikkaa Przyciąć Κόψτε</p> 	<p>Humbrol paint number No peinture Humbrol Humbrol-Farbennummer No de pintura Humbrol Humbrol flag number No venice Humbrol Humbrol varfnummer No de pintura Humbrol Humbrol malingnummer Humbrol-maaln numero Nr farby Humbrol Νόμισμα χρωματισ Humbrol</p> 

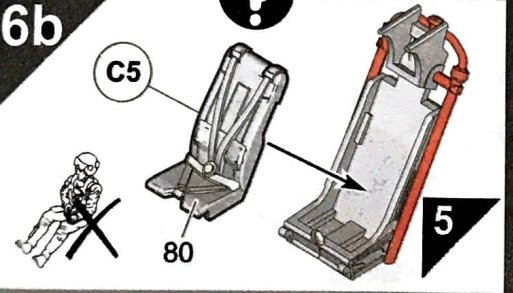
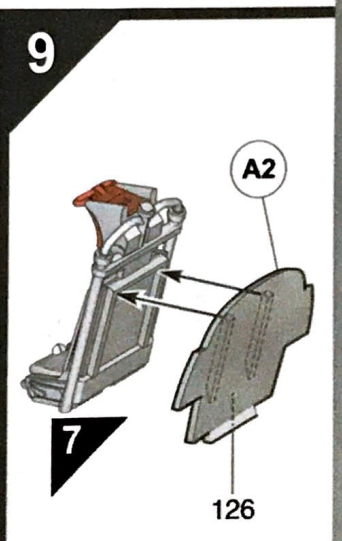
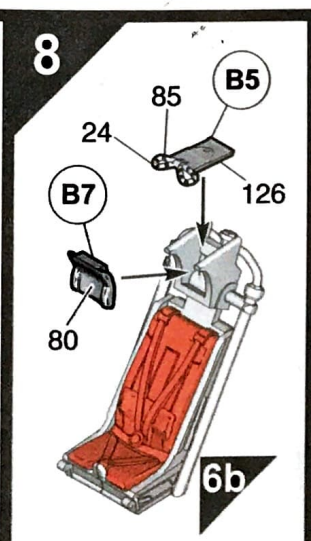
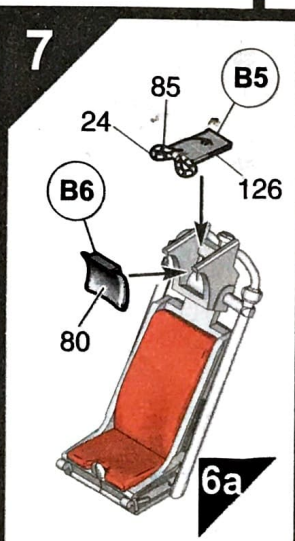
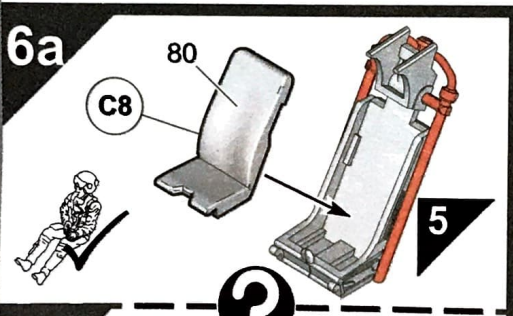
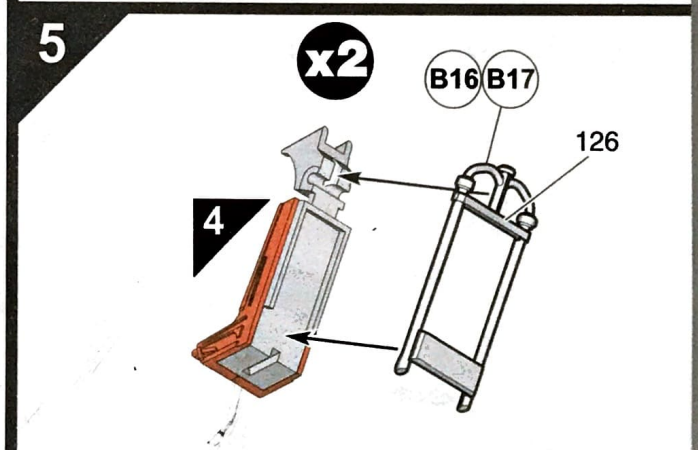
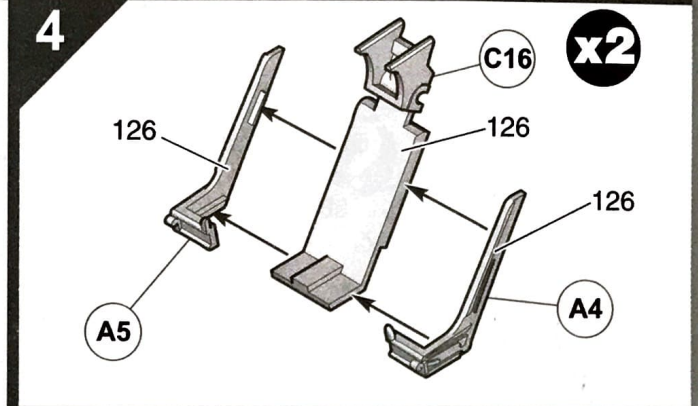
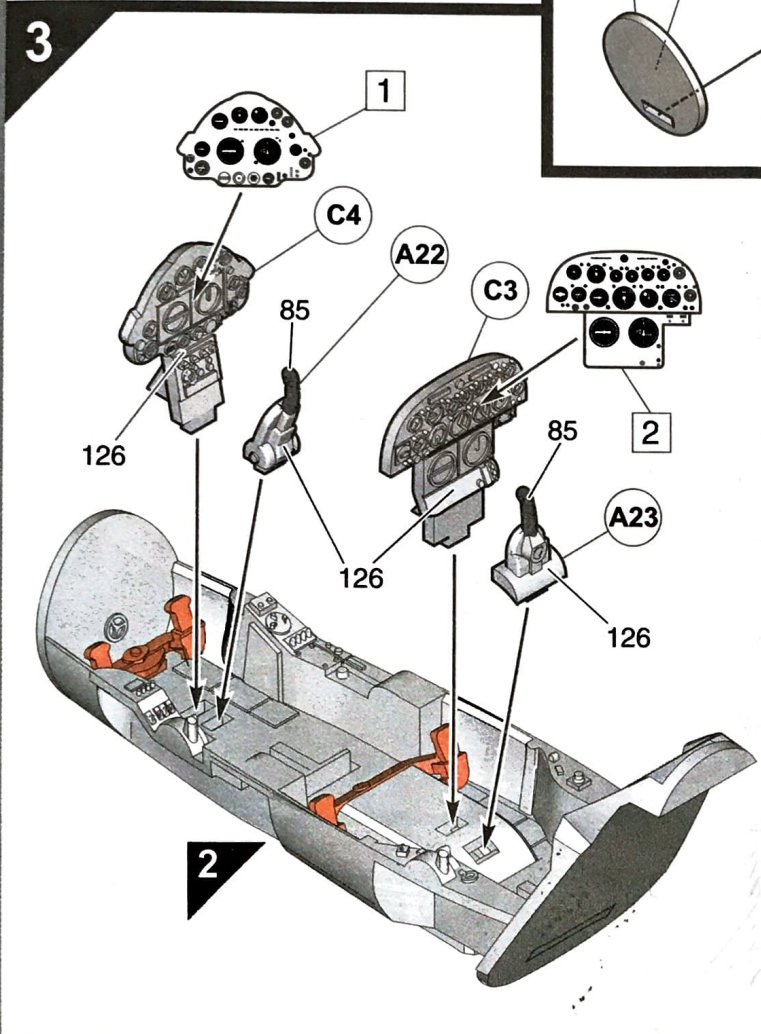
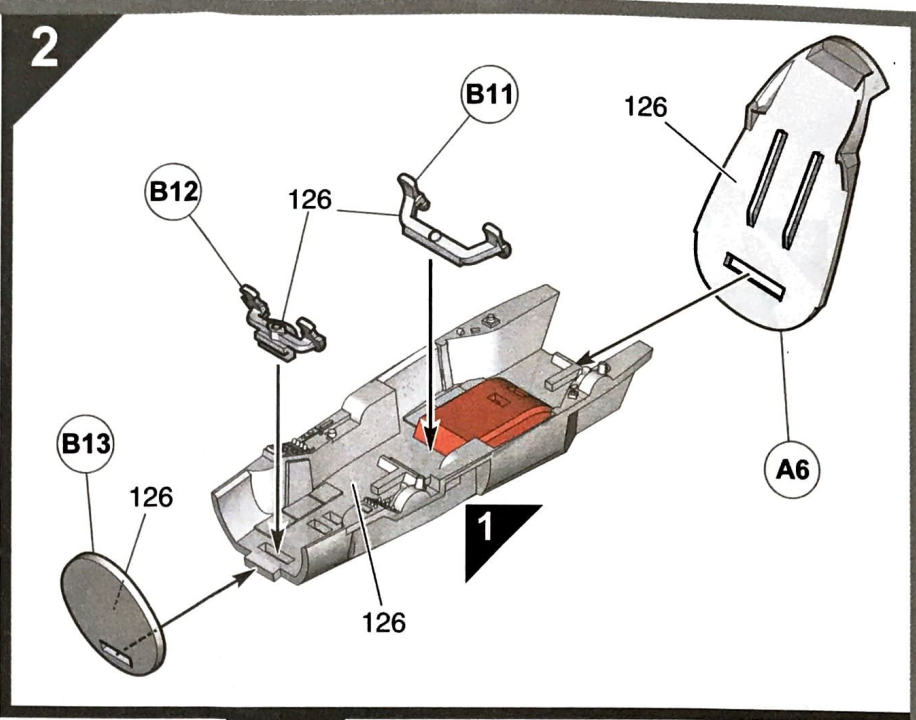
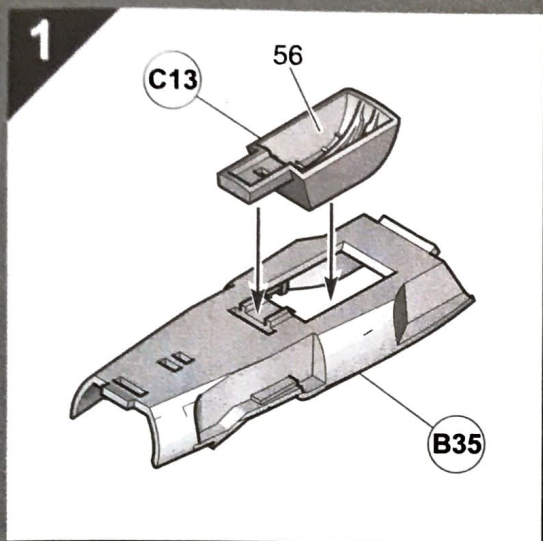

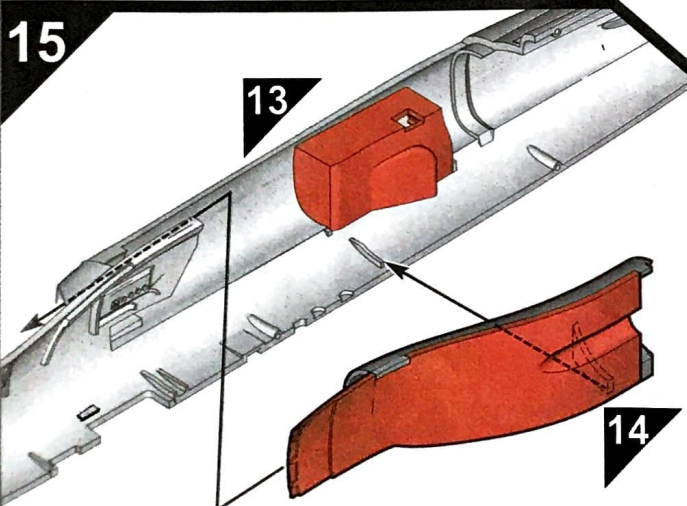
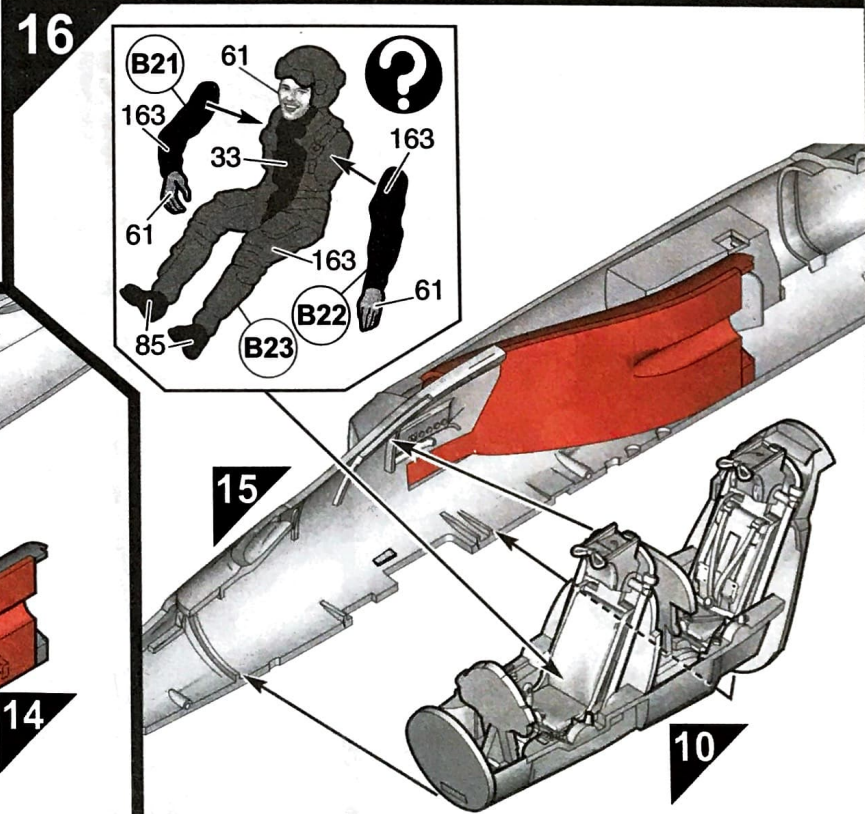
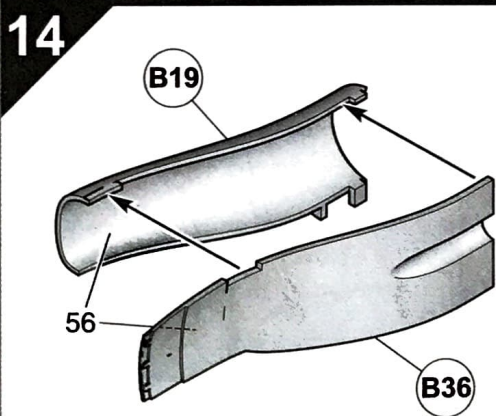
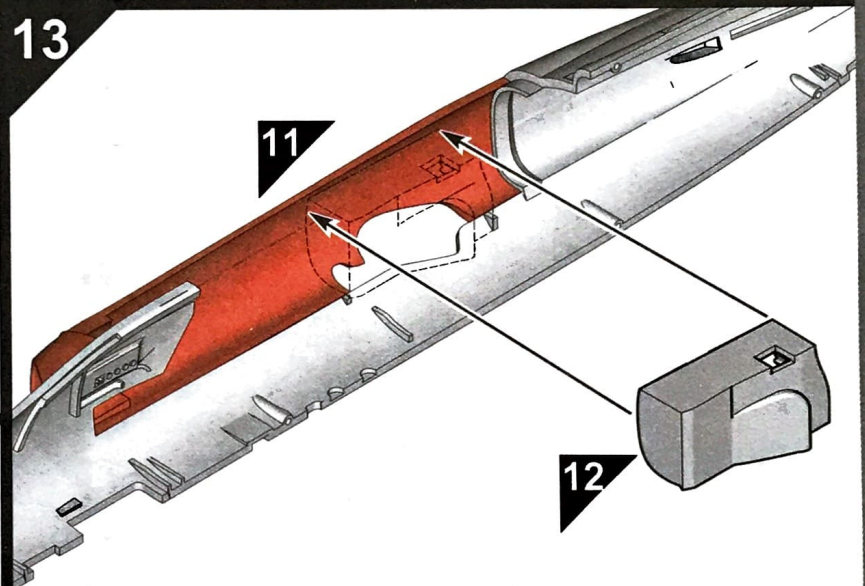
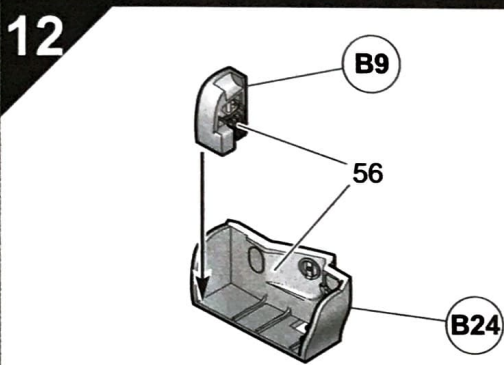
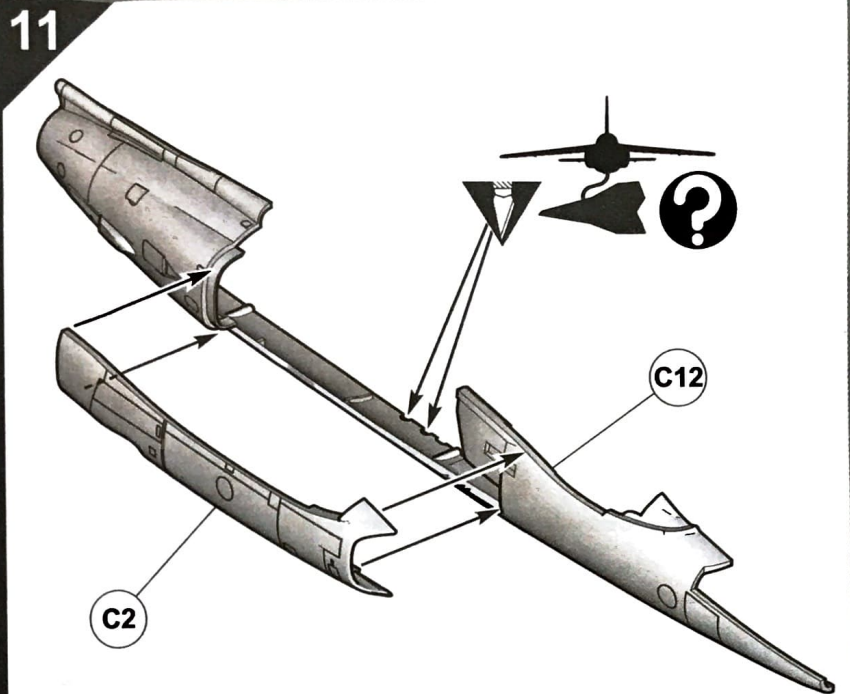
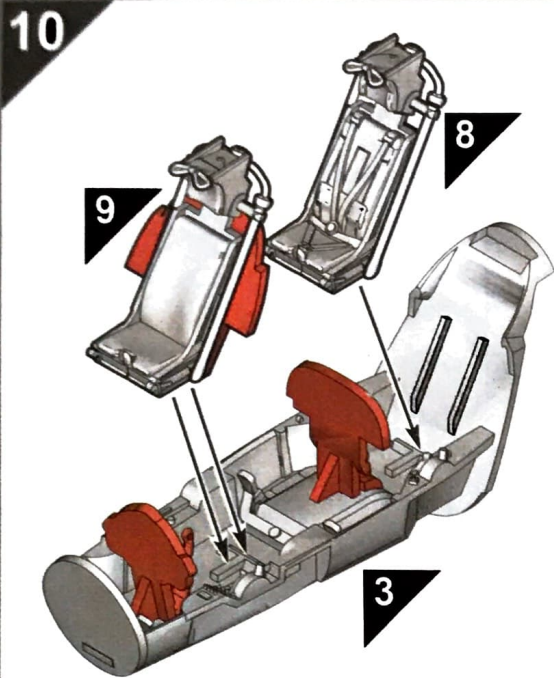

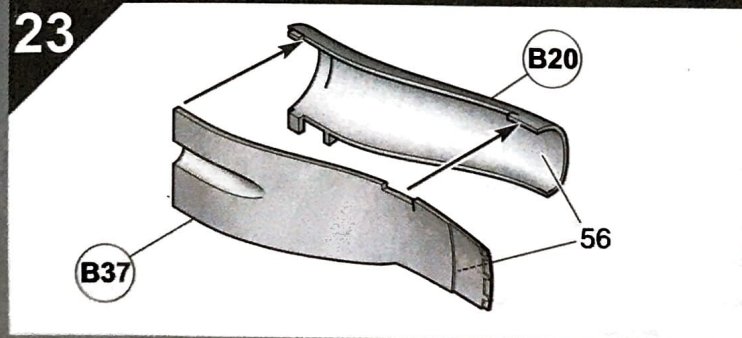
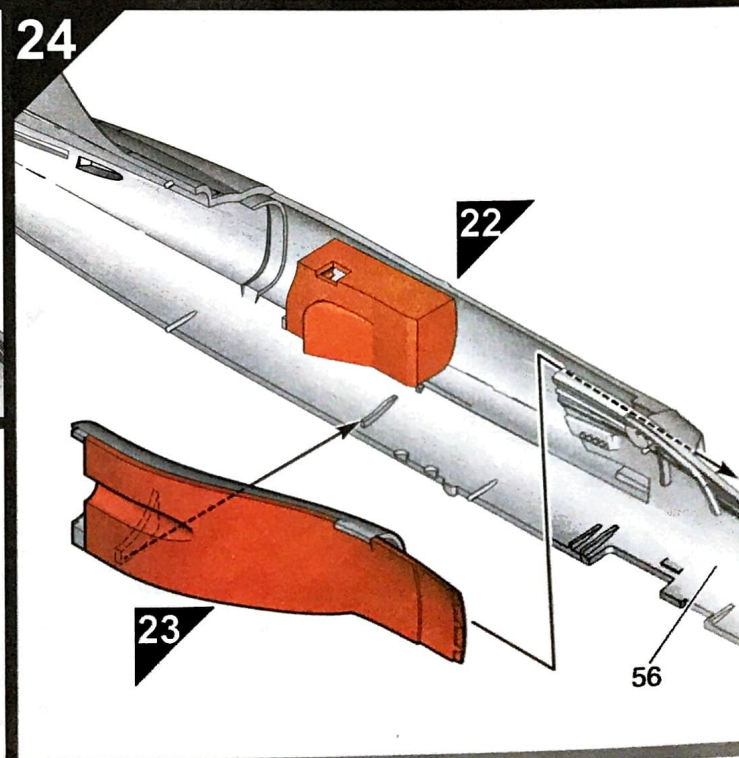
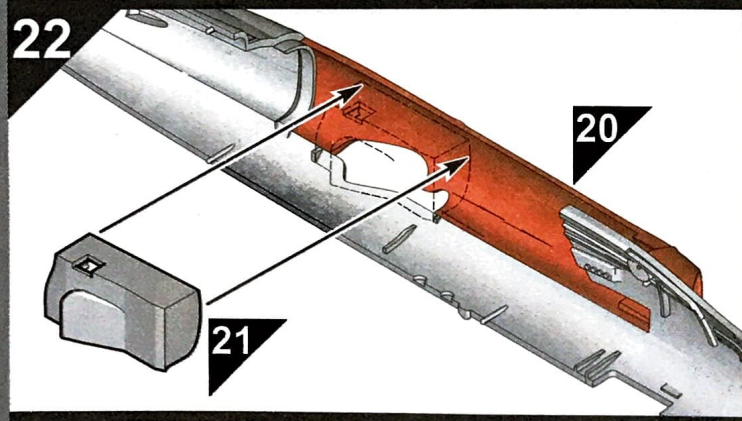
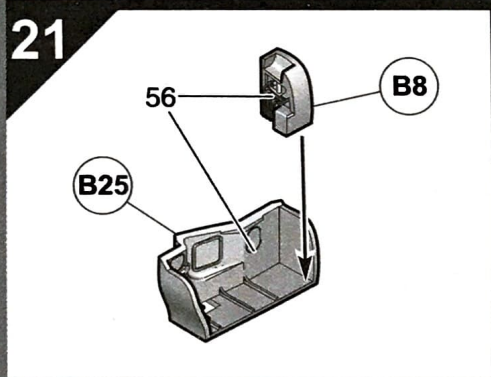
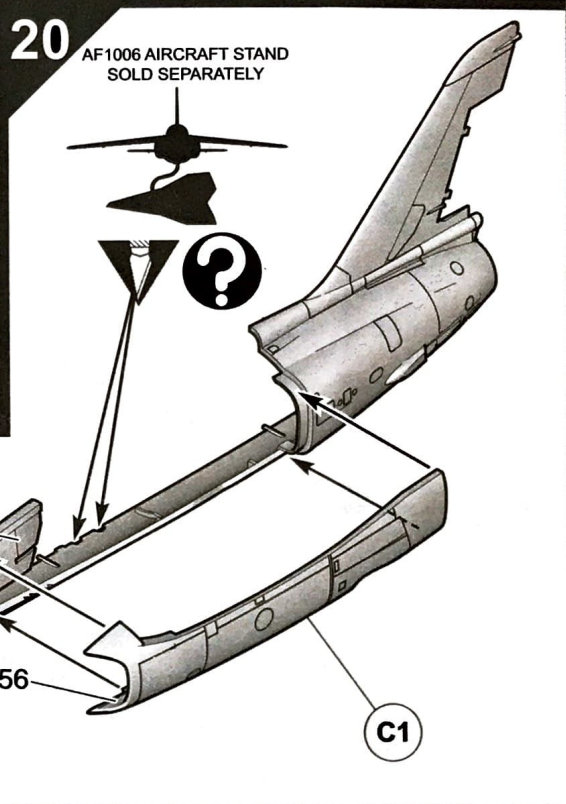
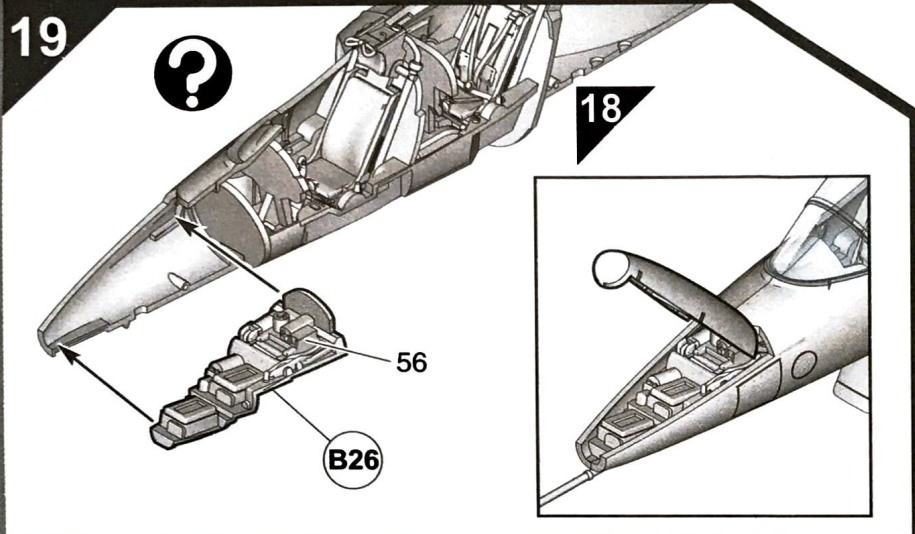
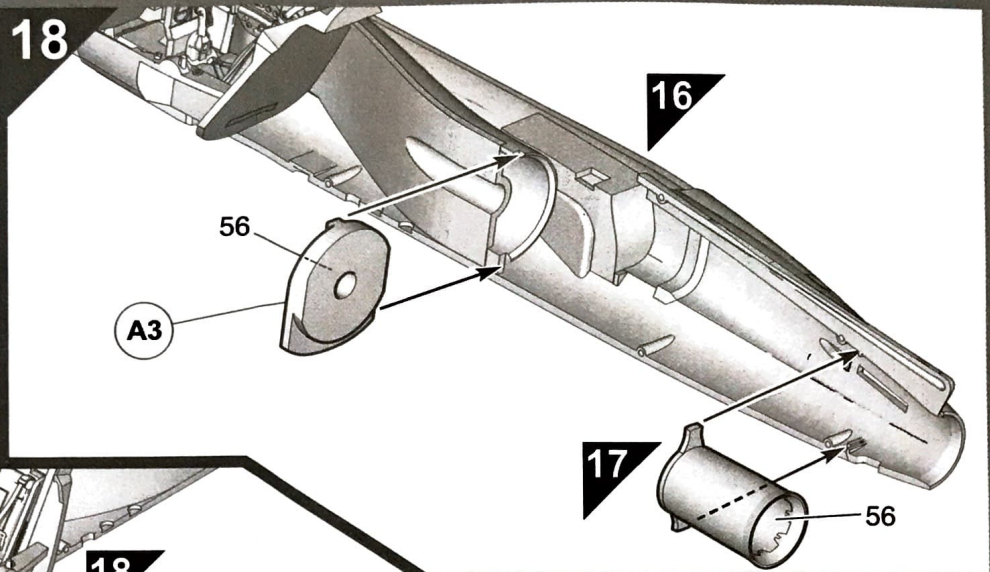
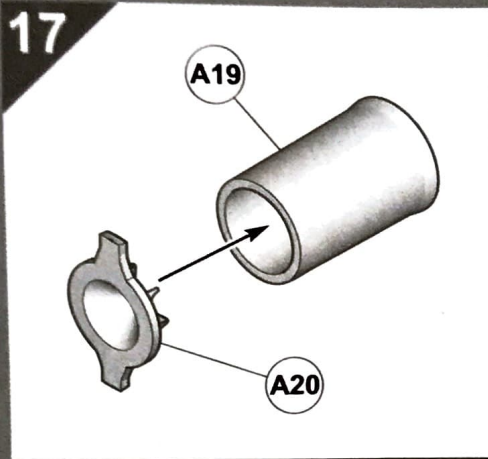

25

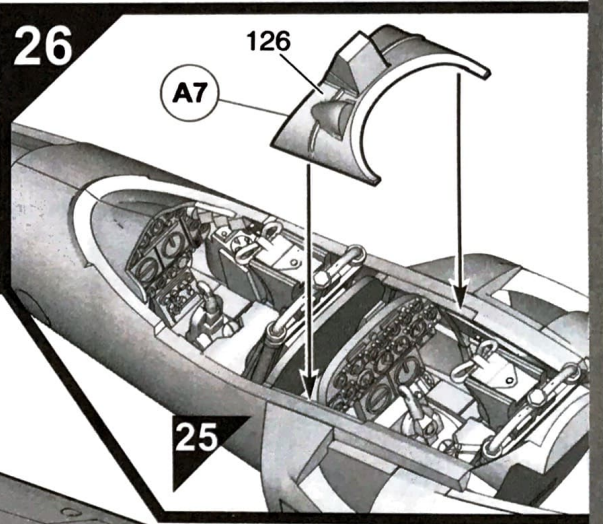
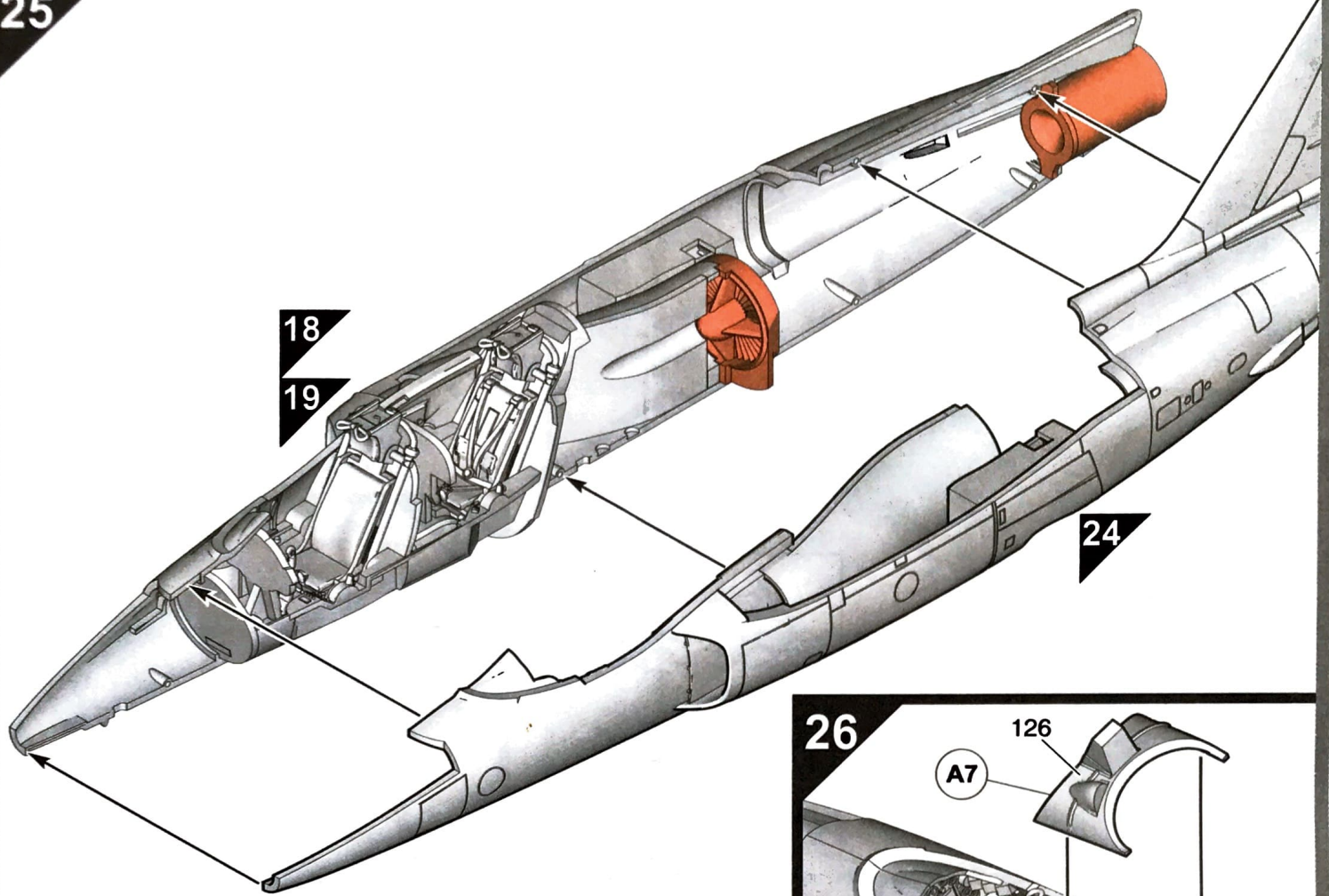

27

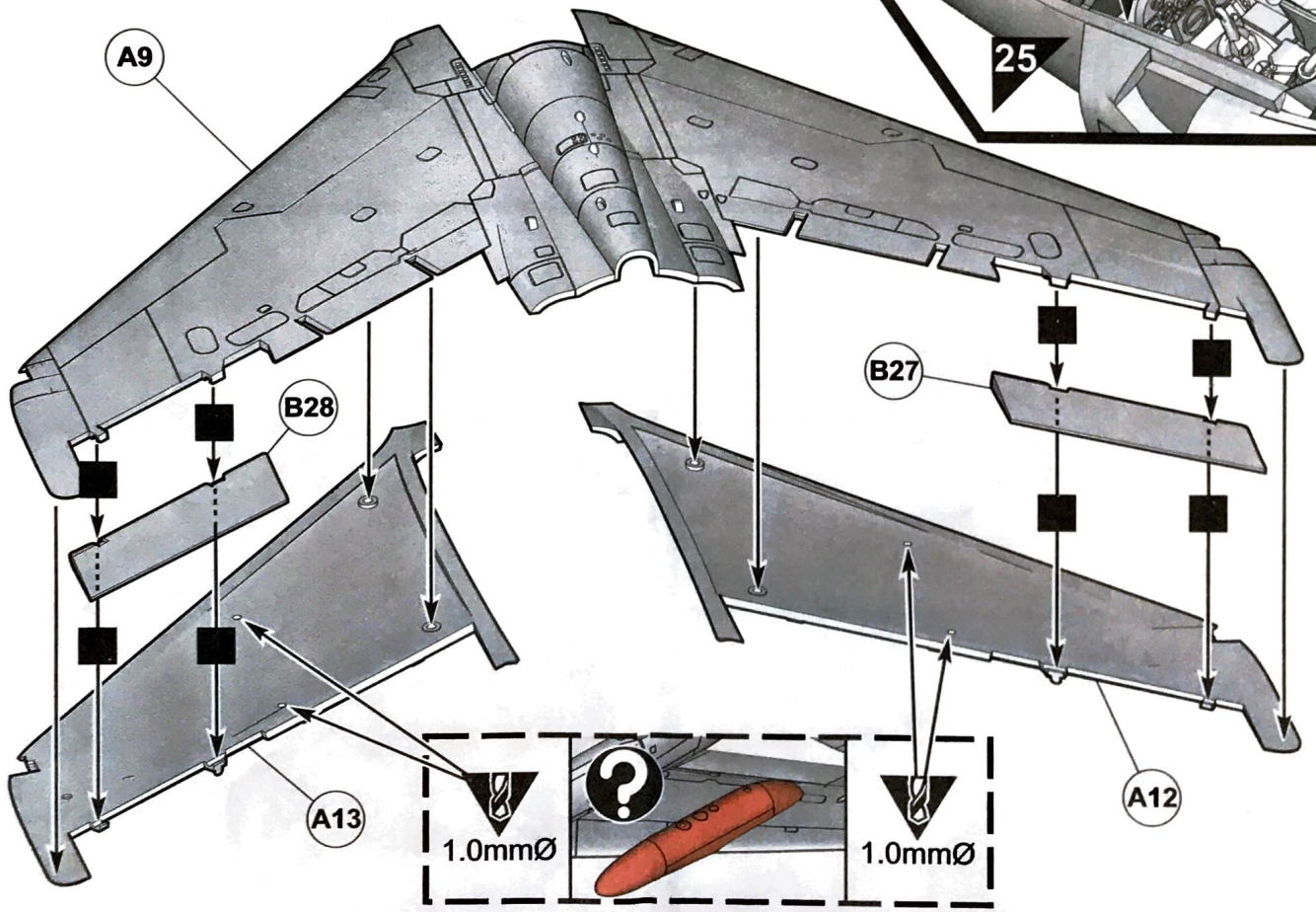

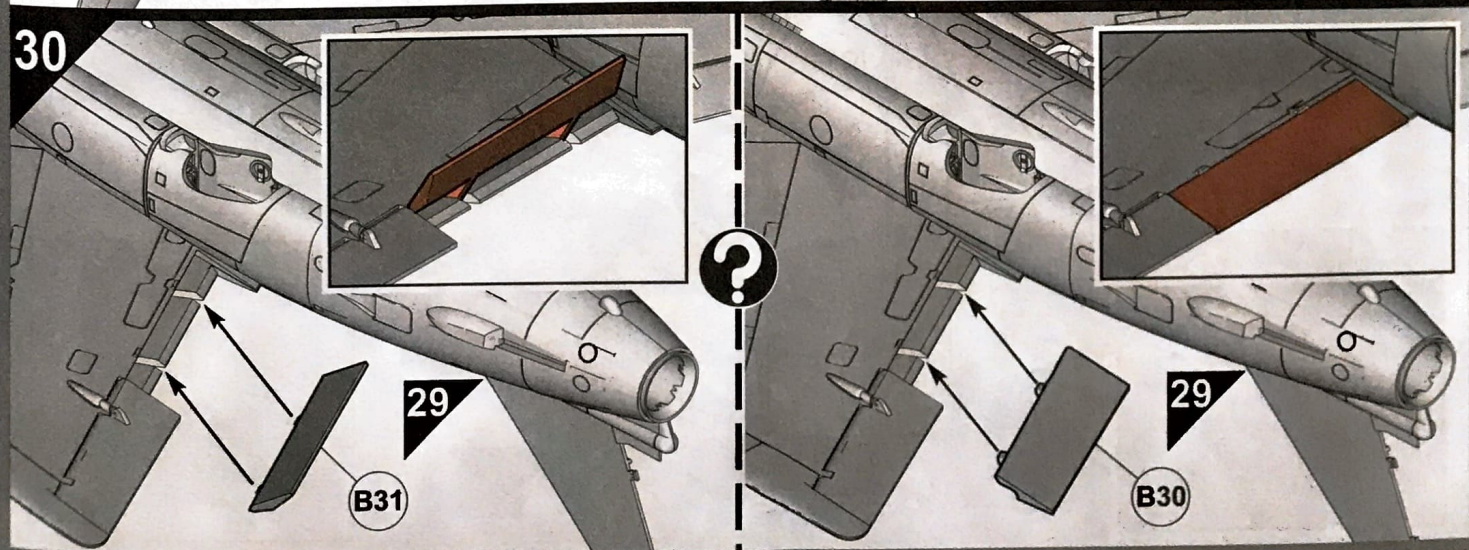
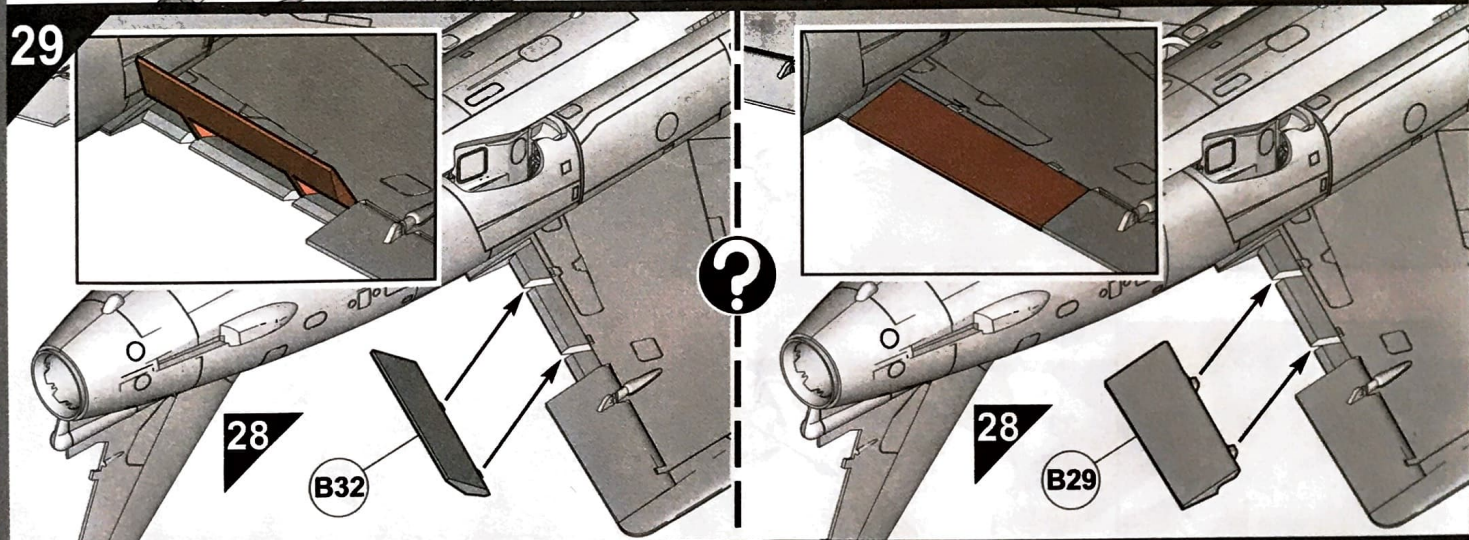
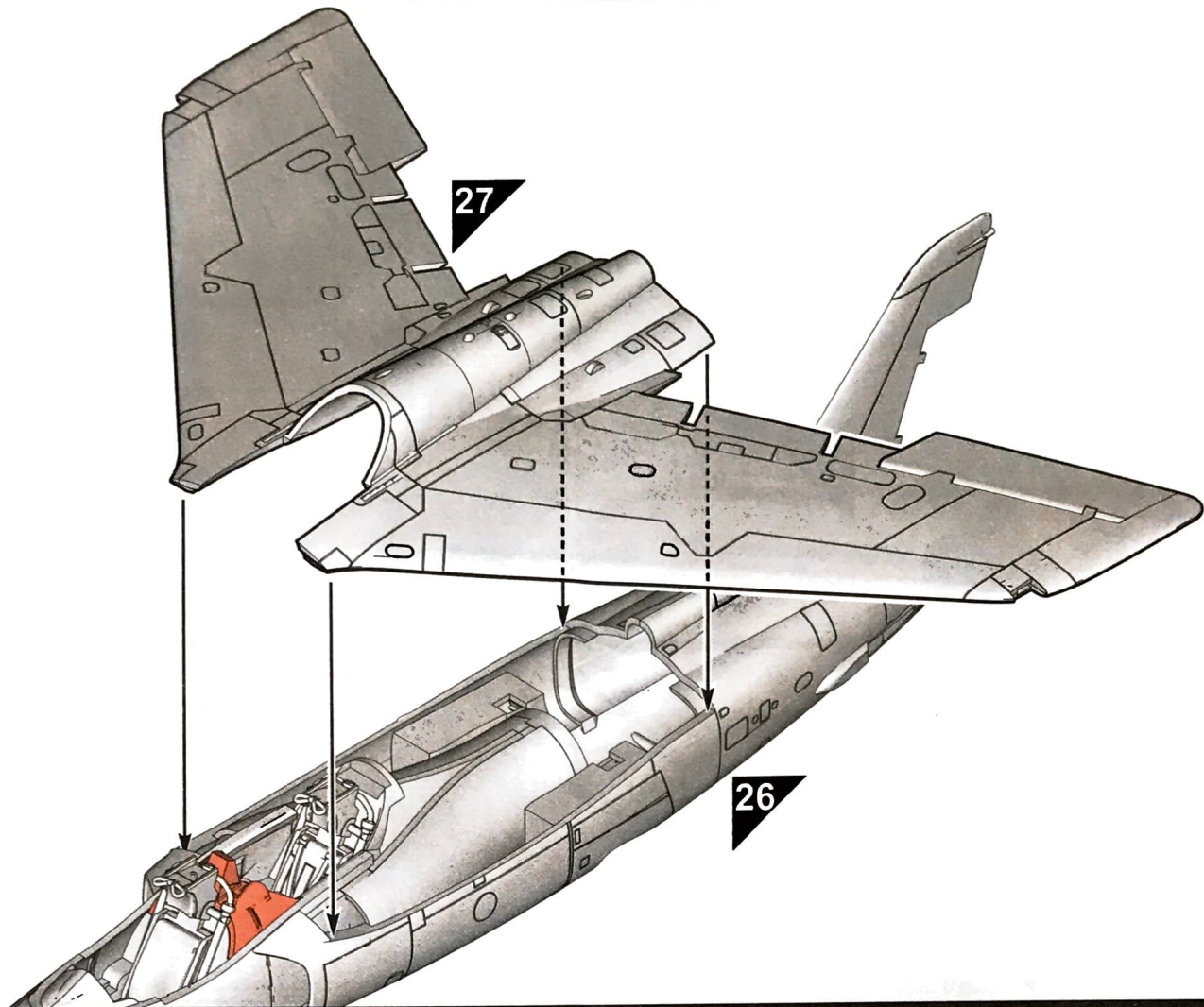

31

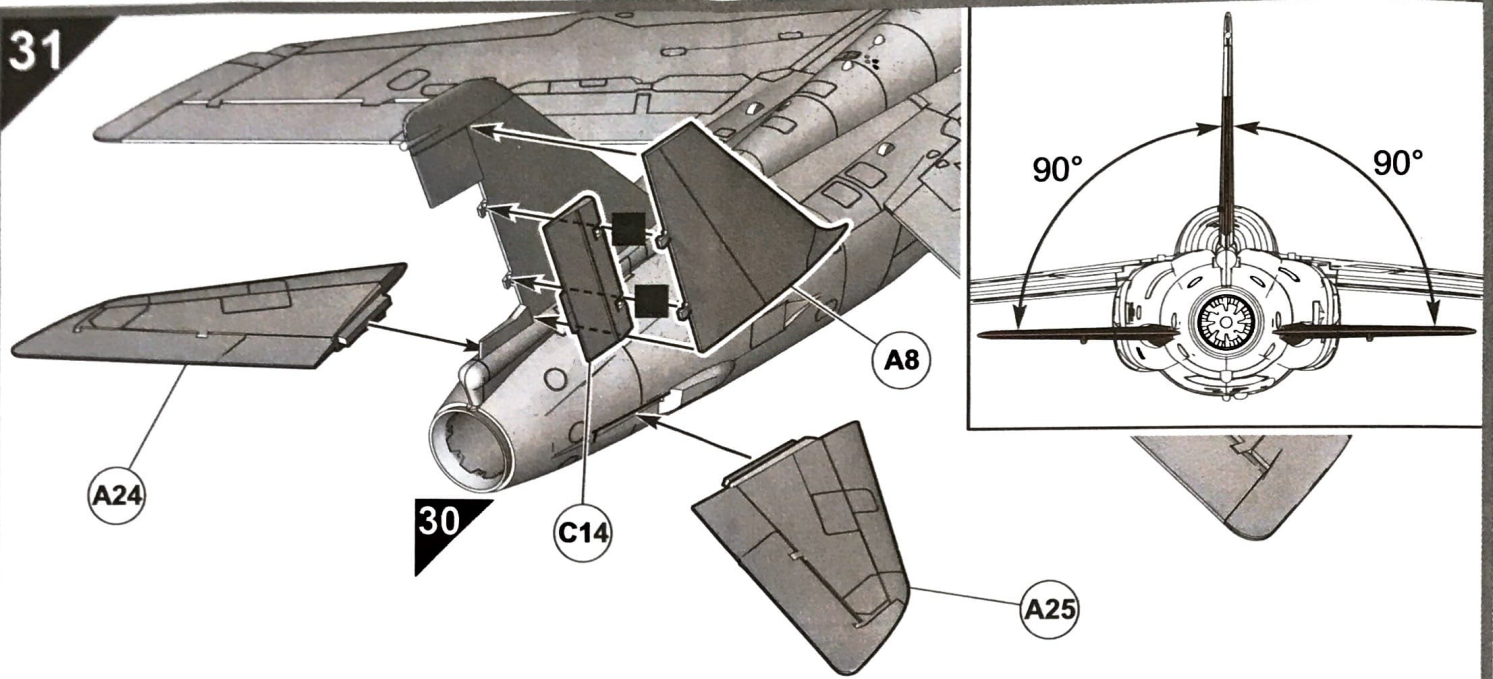

32

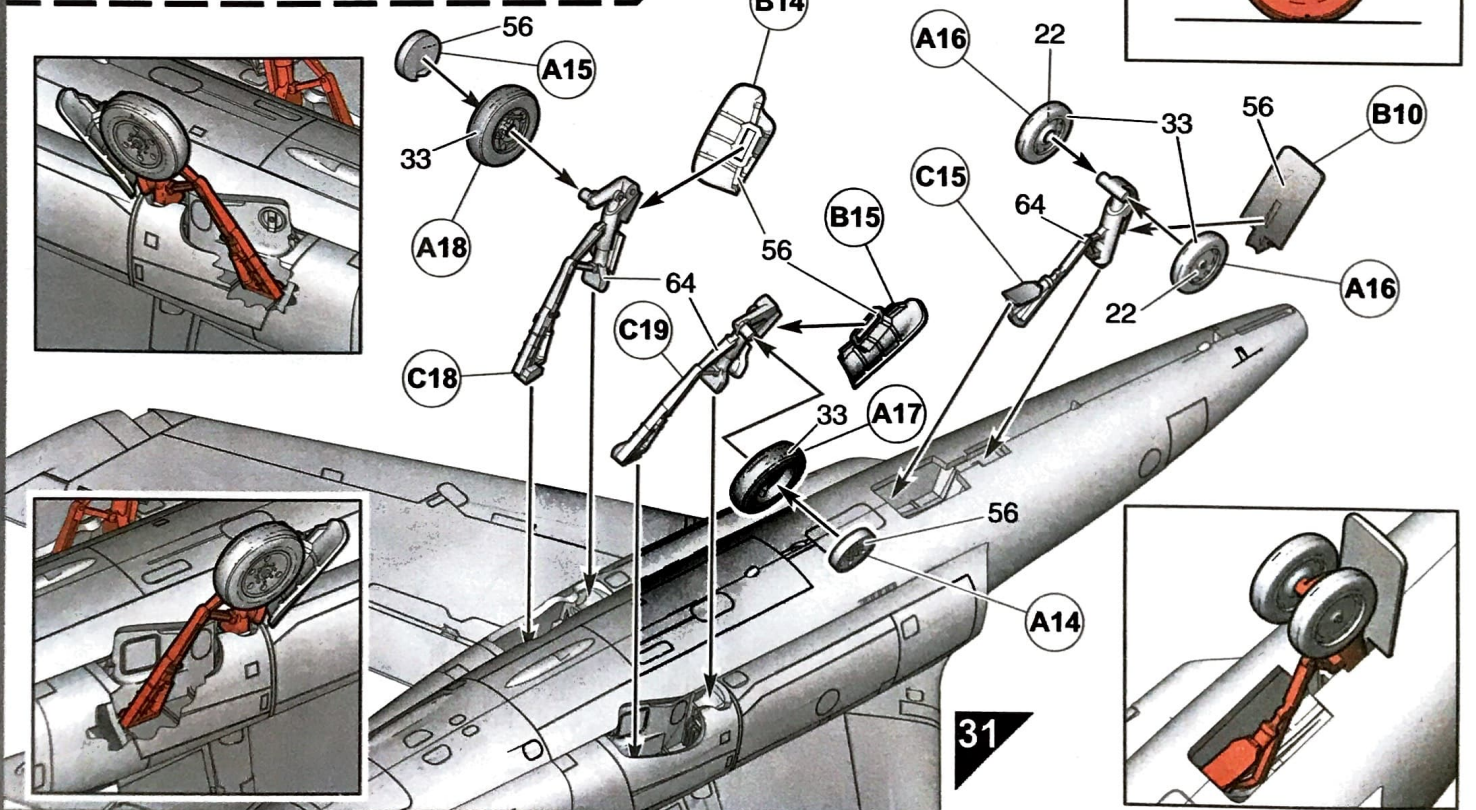
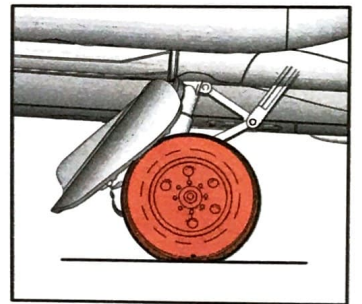
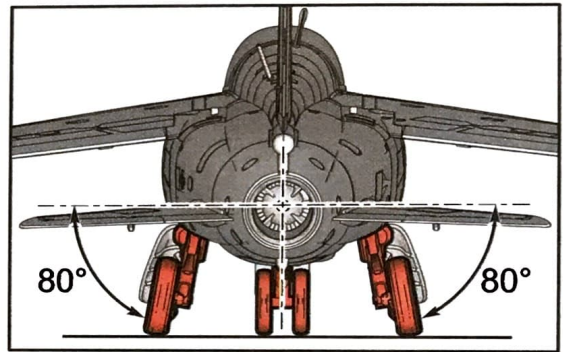
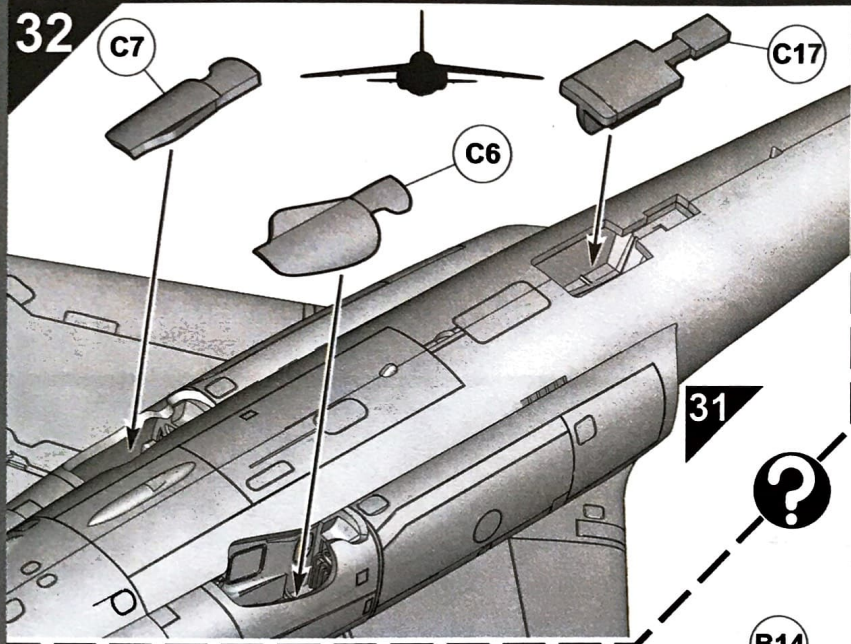

33

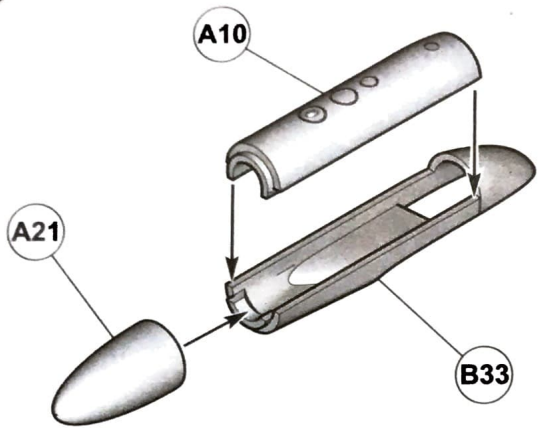

34

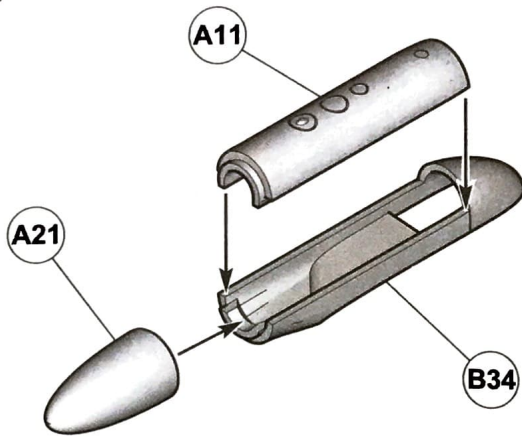

35

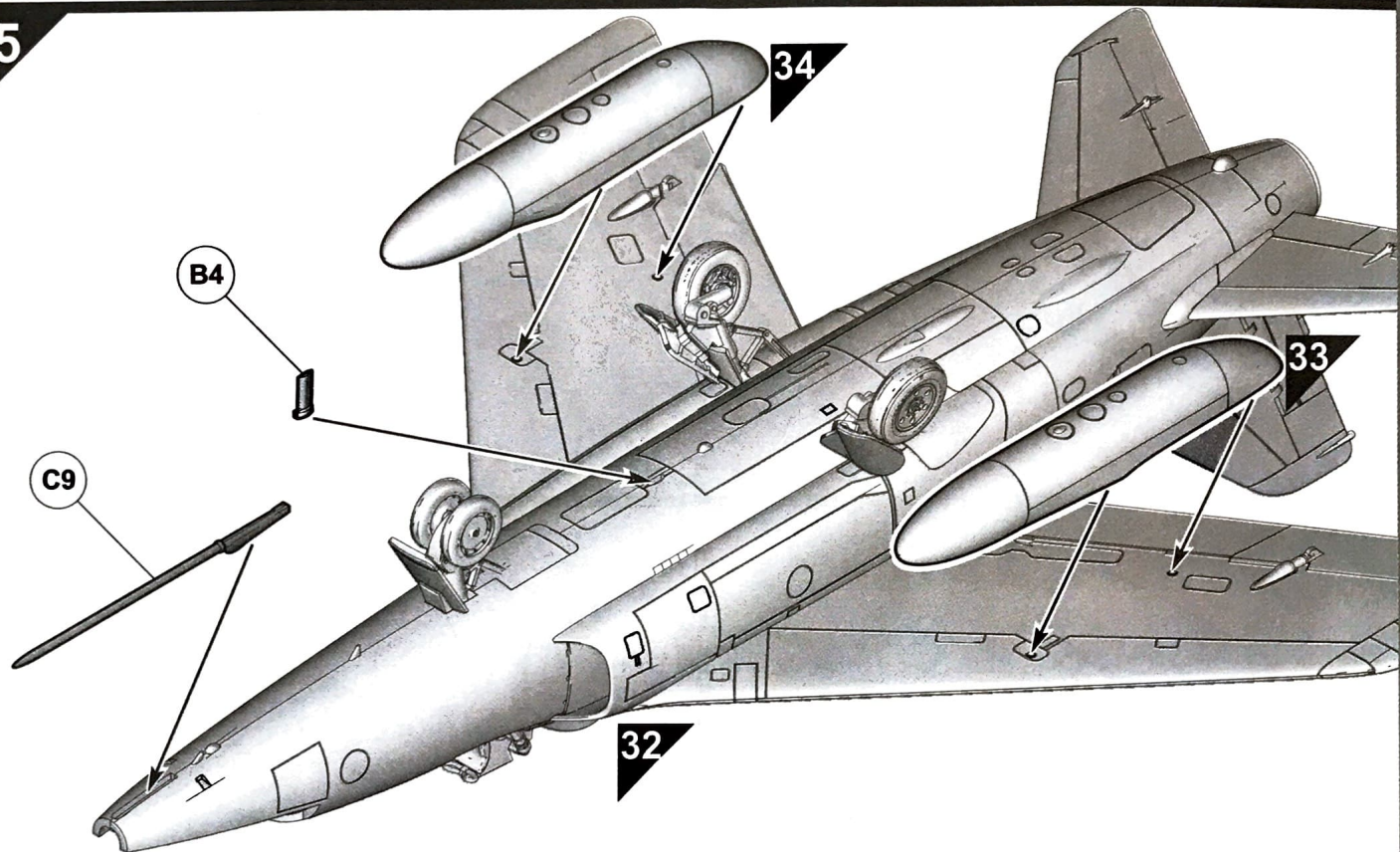

36

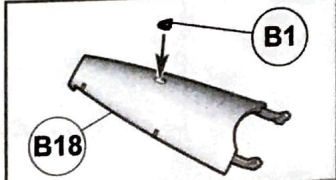
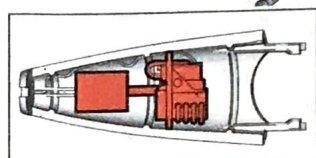
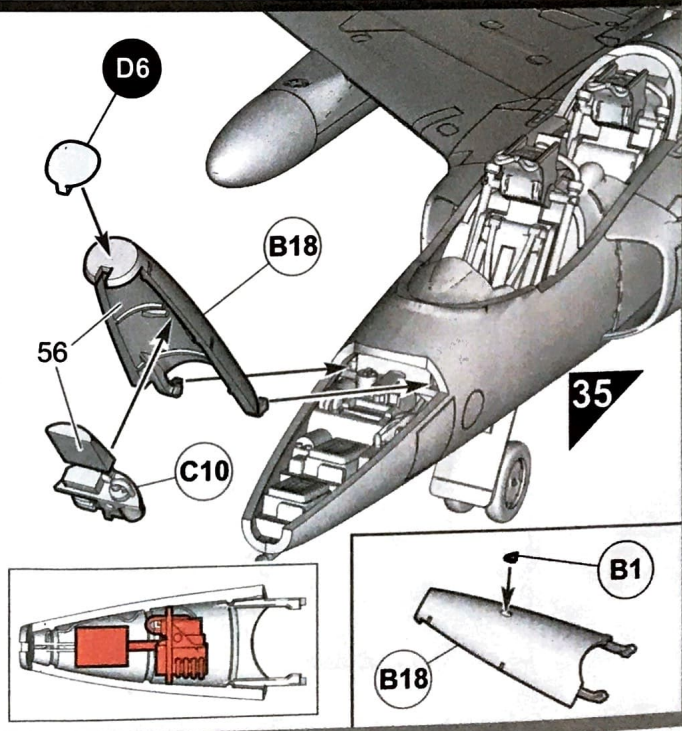
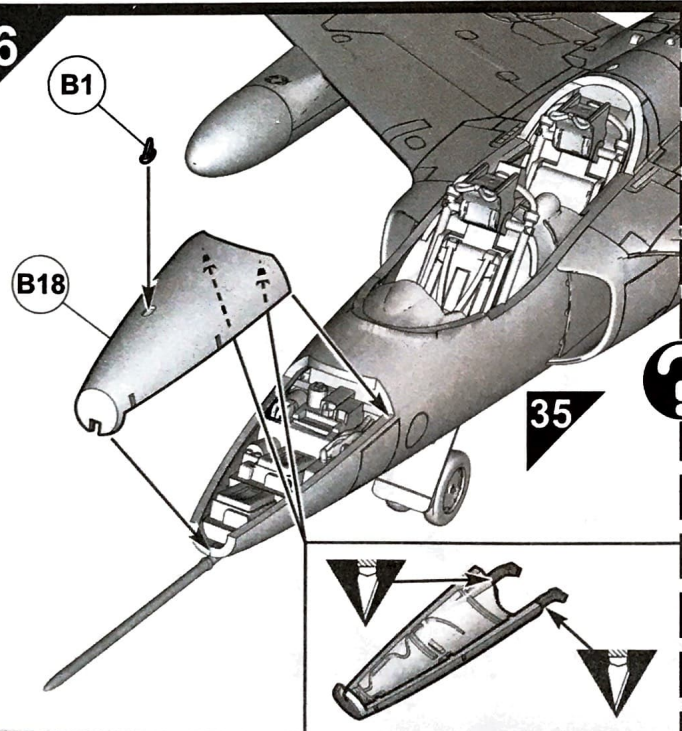

37

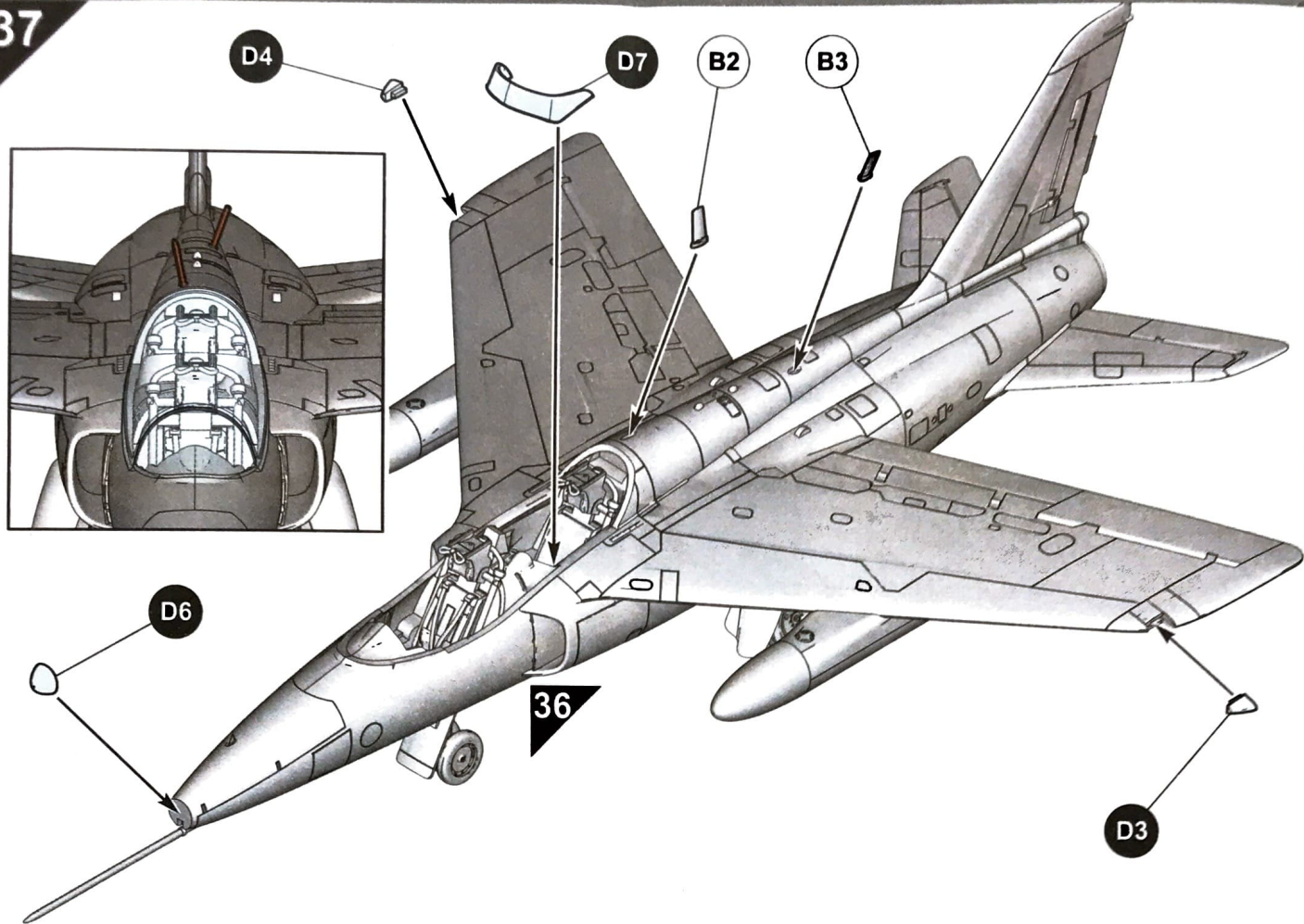

38

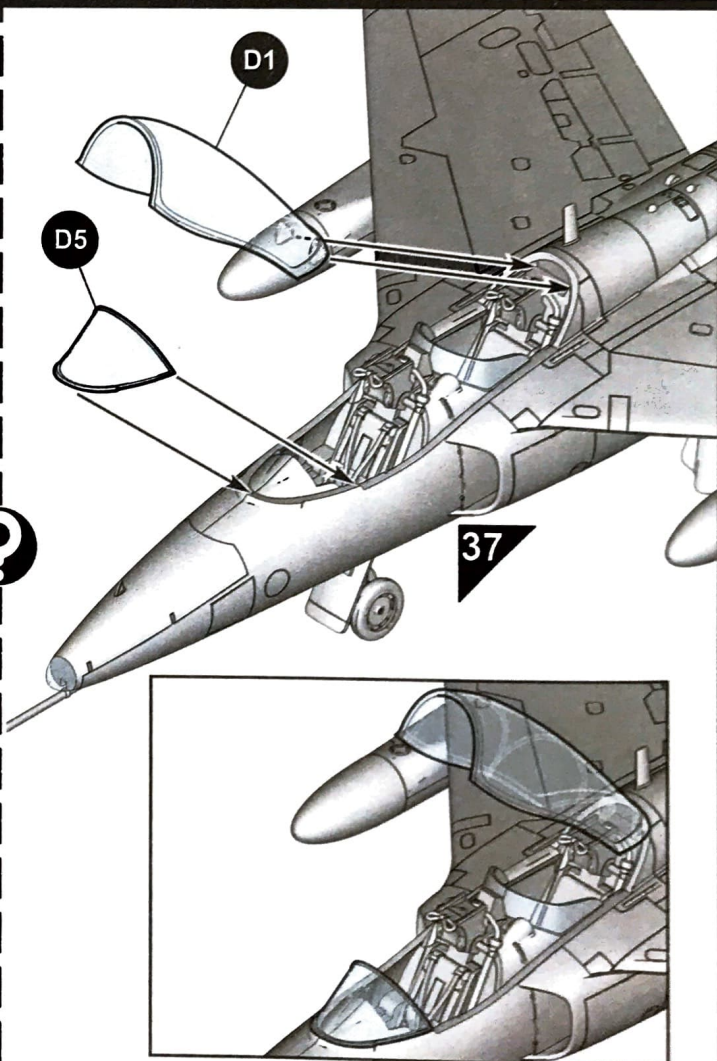
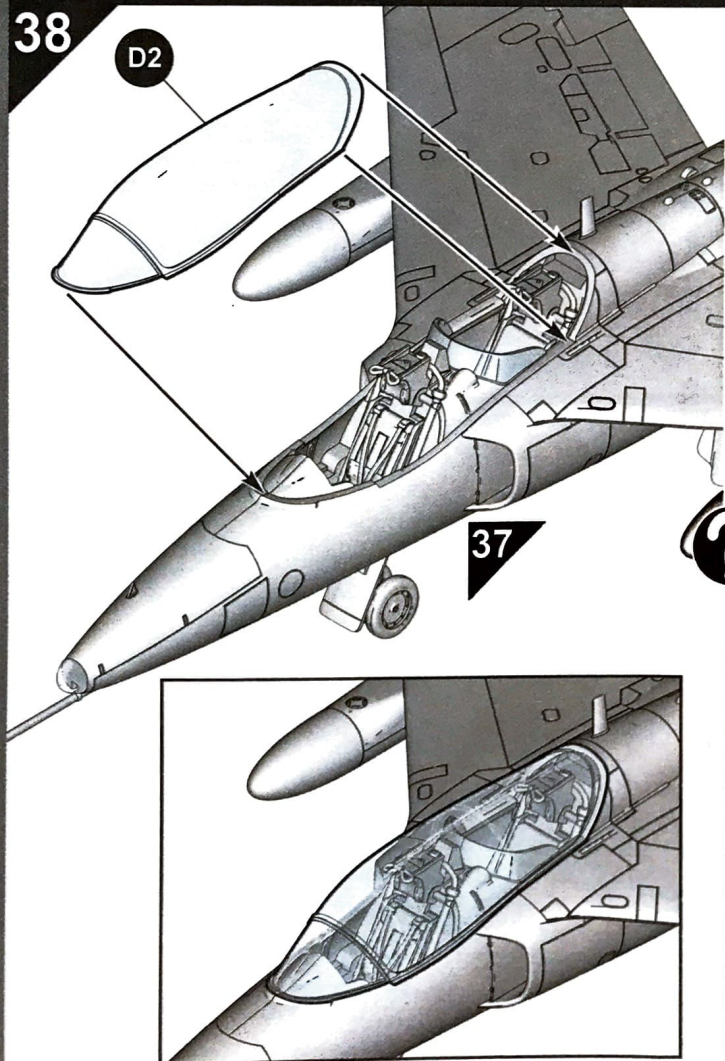

A Folland Gnat T.1
 No.4 Flying Training School, Royal Air Force Valley, Anglesey, Wales, 1973.

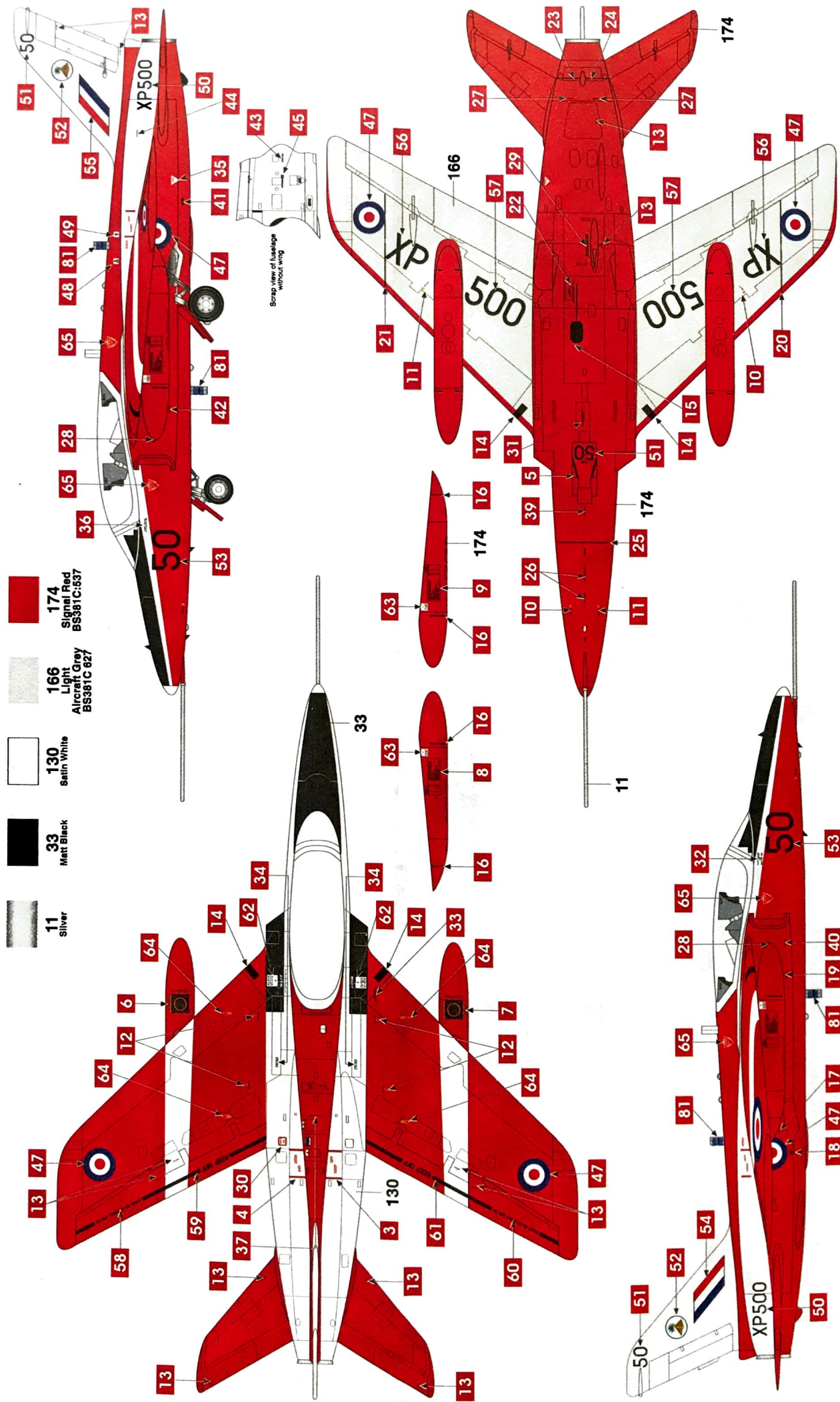

- 11 silver
- 33 Matt Black
- 130 Satin White
- 166 Aircraft Grey BS381C 827
- 174 Signal Red BS381C 1537

Scrap view of fuselage without wing

Folland Gnat T.1

Central Flying School, Royal Air Force Little Rissington, Gloucestershire, England, 1964.

- 11 Silver
- 33 Matt Black
- 209 Fluorescent Fire Orange

