

The Second World War was known, among other things, as a study in supply and mobility. A great number of vehicles were developed, during the war, for differing purposes. Germany realized the importance of this very early, and demonstrated effective use of support vehicles during their successful "Blitzkriegs," at the beginning of the conflict. Of the many vehicles produced, the German Sd.Kfz 7 Half-Track Prime Mover stands out as one of the most successful. This 8-ton semi-tracked vehicle was used primarily by artillery units to tow the well known 88mm anti-aircraft gun and the 150mm heavy field cannon. Developed by the Krauss-Maffei company, the basic construction of vehicle used a remodeled ladder type frame from a conventional truck;

Der 2. Weltkrieg war auch eine Lehrstunde hinsichtlich Versorgung und Mobilität. Während des Krieges wurde eine große Anzahl an Fahrzeugen für unterschiedliche Zwecke entwickelt. Deutschland erkannte deren Bedeutung sehr früh und setzte bereits Hilfsfahrzeuge effektiv während seiner "Blitzkriege" ein. Von den vielen Fahrzeugen, die gebaut wurden, zeichnet sich die deutsche Sd.Kfz 7 Halbketten-Zugmaschine als eine der erfolgreichsten aus. Dieses 8 t schwere Halbkettenfahrzeug wurde überwiegend von Artillerie-Einheiten verwendet, um das bekannte 88mm Anti-Flugzeug-Geschütz und die schwere 150mm Feldkanone zu schleppen. Die Grundkonstruktion, welche von der Firma KRAUSS-MAFFEI entwickelt wurde, bestand

La logistique et la mobilité sont des facteurs décisifs dans un conflit et la deuxième guerre mondiale en a été l'exemple type. L'Allemagne réalisa très tôt l'importance des véhicules de soutien et les employa intensivement lors de ses avancées éclairées "Blitzkriegs" au début des hostilités. Parmi les véhicules produits, le Sd.Kfz 7, tracteur semi-chenillé fut sûrement le plus réussi. Cet engin de 8 tonnes était principalement utilisé par les unités d'artillerie pour tracter le célèbre canon anti-aérien de 88mm et le canon lourd de campagne de 150mm. Conçu par la firme krauss-Maffei, il est construit sur un châssis de camion conventionnel modifié. La suspension avant est consti-

a front suspension system consisting of a transverse leaf spring and track rod; and a rear suspension system with leaf springs and torsion bars that were matched to compound track rollers typical of German military vehicles of the time. The Maybach made powerplant provided 140 horsepower, giving a top speed of approximately 50km/h. Variations were produced, which included the self-propelled flak units, mounting a 20mm or 37mm anti-aircraft gun, and a mobile launch control post for the V-2 rocket, late in the conflict. With its excellent versatility and reliability, this 8-ton half-track has been regarded as a masterpiece in military vehicle design.

aus dem umgestalteten Leiter-Rahmen eines herkömmlichen Lastwagens, das vordere Aufhängungssystem bestand aus einer querstehenden Blattfeder und einer Kettenachse, das hintere Aufhängungssystem aus Blattfedern und Drehstäben. Der von Maybach gebaute Motor erreicht 140 PS mit einer Höchstgeschwindigkeit von ca. 50 km/h. Diverse Varianten des Sd.Kfz 7 wurden hergestellt, zu welchen auch eine für den Transport des 20mm oder 37mm Anti-Flugzeug-Geschützes und der beweglichen Abschlußvorrichtung für die V-2 Rakete gehörte. Wegen seiner ausgezeichneten Vielseitigkeit und Zuverlässigkeit wurde diese Zugmaschine als Meisterstück im Militärfahrzeug-Design angesehen.

tuée de ressorts à lamelles. A l'arrière, des ressorts à lamelles et barres de torsion sont reliés au train de roulement compact typique aux véhicules militaires allemands de l'époque. Le moteur MAYBACH délivrait 140 chevaux assurant une vitesse de pointe de l'ordre de 50 km/h. Différentes versions furent produites incluant des ensembles de DCA auto-tractés montant les canons de 20 ou 37mm et un poste de lancement pour les fusées V2 à la fin du conflit. De par sa polyvalence et sa fiabilité, ce halftrack de 8 tonnes est considéré comme une réussite dans le domaine de la conception de véhicules militaires.

# GERMAN Sd.kfz.7 8ton SEMI TRACK

1/35 ミリタリーミニチュアシリーズ NO.148  
ドイツ8トンハーフトラック  
人形8体つき

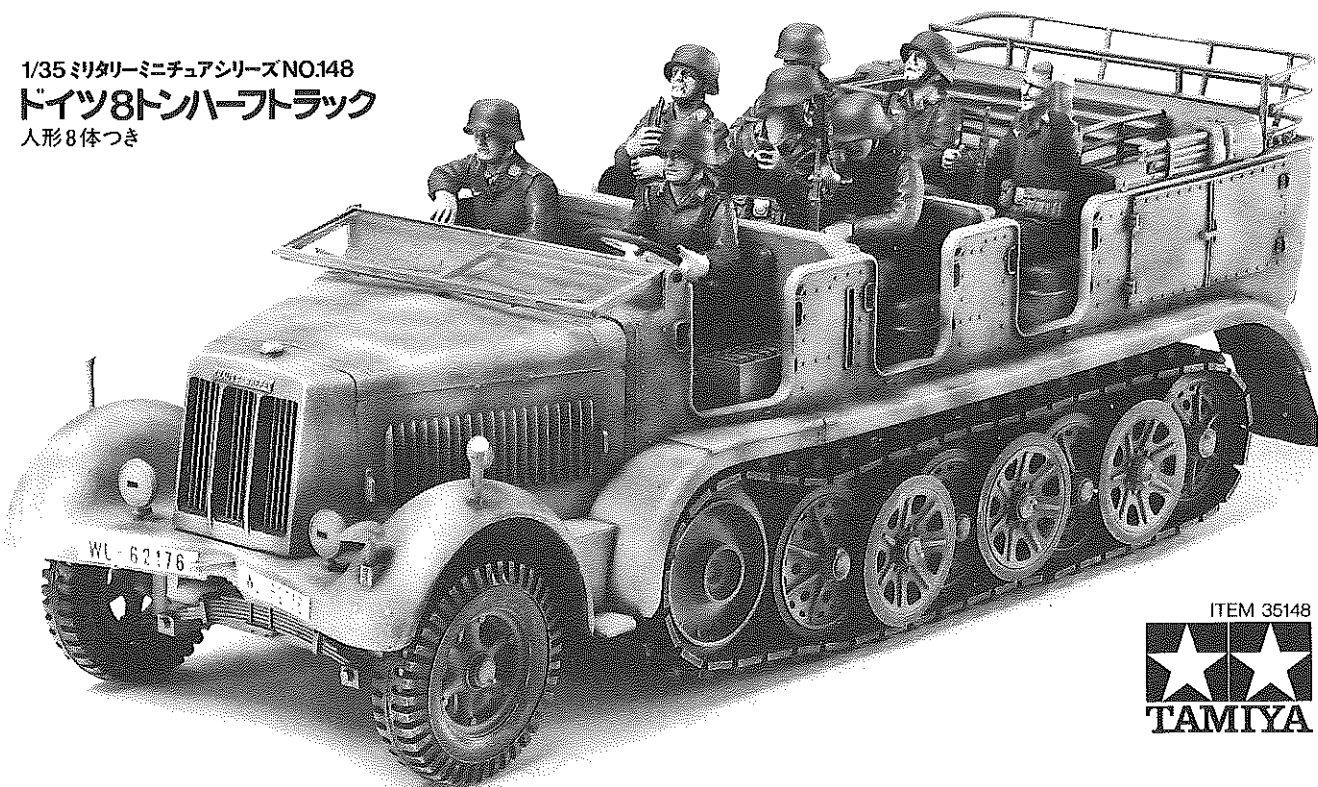

ITEM 35148  



第二次世界大戦中、ドイツ軍の「電撃戦」が始まりました。これは、戦車の火力と機動力を中心とした新しい形の戦いでした。当時ドイツ軍はこの戦車部隊を縦横に活躍させるために、歩兵、砲兵など、機械化された支援部隊を十分に備えていたのです。

ドイツ軍の一つの特徴は、支援部隊の機械化の主役にハーフトラックを採用したことでした。不整地走行性と牽引力、更に旋回性に優れていたからです。開戦当時、ドイツ軍は、牽引力によって、1トンから18トンまで、6種類のハーフトラックを揃えていました。この中で、88ミリ高射砲と150ミリ野戦重砲を引く車両として装備されたのが、有名な8トン・ハーフトラックでした。

1932年、新生のドイツ軍は、この車両の開発を、クラウス・マッファイ社に命じました。マッファイ社は1937年、種々の試作を経て、

量産型のKMm11を完成しました。装軌部は単純で強固なトーションバーとドイツ軍独特の複合転輪を採用、又、エンジンはマイバハ140馬力を搭載して、路上での最高時速は50キロ、航続距離は250キロといわれています。乗員は12名でした。ドイツ軍は、この車両を正式に8トン中型牽引車 Sd.Kfz.7と呼びました。量産はマッファイ社の外、ハンザ・リロイド社などでも行なわれましたが、その区別は両社のみ頭文字を採ってKMmとHLmとに分けていました。量産数は各型を併せて、約12,000両といわれています。

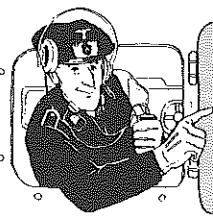
8トン・ハーフトラックは、不整地走行性の良さと牽引力の強さ、更に、取扱い易さから、東部戦線のドイツ軍からの要望が強く、重火器や戦車の牽引車だけでなく、20ミリ4連装や単装37ミリ高射砲などの火器を搭載した攻撃用車両としても活躍したのです。



作前にかならず  
お読み下さい。

READ BEFORE  
ASSEMBLY  
ERST LESEN —  
DANN BAUEN.  
A LIRE AVANT  
ASSEMBLAGE.

★Nicht zuviel Klebstoff verwenden. Der Raum sollte beim Basteln gut gelüftet sein.

★Bien étudier les instructions de montage.  
★Utiliser uniquement une colle et des peintures spéciales pour le polystyrène (disponibles séparément).  
★Utiliser aussi peu que possible la colle et aérer la pièce pendant la construction.

★下図の工具を用意して下さい。

★Tools required  
★Benötigtes Werkzeug  
★Outils requis

ニッパー  
Side cutter  
Zwickzange  
Pince coupante

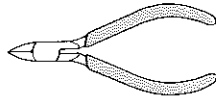

ナイフ  
Modelling knife  
Modellirmesser  
Couteau de modéliste

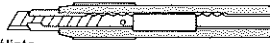

ピンセット  
Tweezers  
Pinzette  
Précelles



＋ドライバー

(+) Screwdriver  
(+) Schraubenzieher  
Tournevis (+)

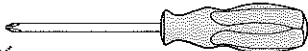

不要部品…… A 8  
Not used.  
Nicht verwenden.  
Non utilisé.

塗装指示のマークです。タミヤカラーのカラーナンバーで指示しました。

This mark denotes numbers for Tamiya Paint colors. / Dieses Zeichen gibt die Tamiya-Farbnummern an. / Ce signe indique la référence de la peinture TAMIYA à utiliser.

TS-3 ●ダークイエロー / Dark yellow / Dunkelgelb / (XF-60) Jaune foncé

TS-4 ●ジャーマングレイ / German grey / (XF-63) Deutsches Grau / Gris Panzer

X-2 ●ホワイト / White / Weiß / Blanc

X-10 ●ガンメタル / Gun metal / Metall-grau / Gris acier

X-11 ●クロームシルバー / Chrome silver / Chrom-Silber / Aluminium chromé

X-18 ●セミグロスブラック / Semi gloss black / Seldenglanz schwarz / Noir satiné

XF-1 ●フラットブラック / Fiat black / Matt schwarz / Noir mat

XF-7 ●フラットレッド / Flat red / Matt rot / Rouge mat

XF-10 ●フラットブラウン / Flat brown / Matt braun / Brun mat

XF-15 ●フラットフレッシュ / Flat flesh / Fleischfarben matt / Chair mate

XF-50 ●フィールドブルー / Field blue / Feldblau / Bleu campagne

XF-61 ●ダークグリーン / Dark green / Dunkelgrün / Vert foncé

XF-64 ●レッドブラウン / Red brown / Rotbraun / Rouge brun

XF-65 ●フィールドグレイ / Field grey / Feldgrau / Gris campagne

★お買い求めの際、または組み立ての前には必ずキットの内容をお確かめ下さい。

★組み立てに入る前に、説明図を最後までよく見て、全体の流れをつかんで下さい。

★塗料は、必ずプラスチック用塗料をお使い下さい。

★接着剤や塗料を使用する際は、十分換気に注意して下さい。

★Study the instructions thoroughly before assembly.

★Use plastic cement and paints only (available separately).

★Use cement sparingly and ventilate room while constructing.

★Vor Baubeginn die Bauanleitung genau durchlesen.

★Nur Klebstoff und Farben für Plastik verwenden (separat erhältlich).

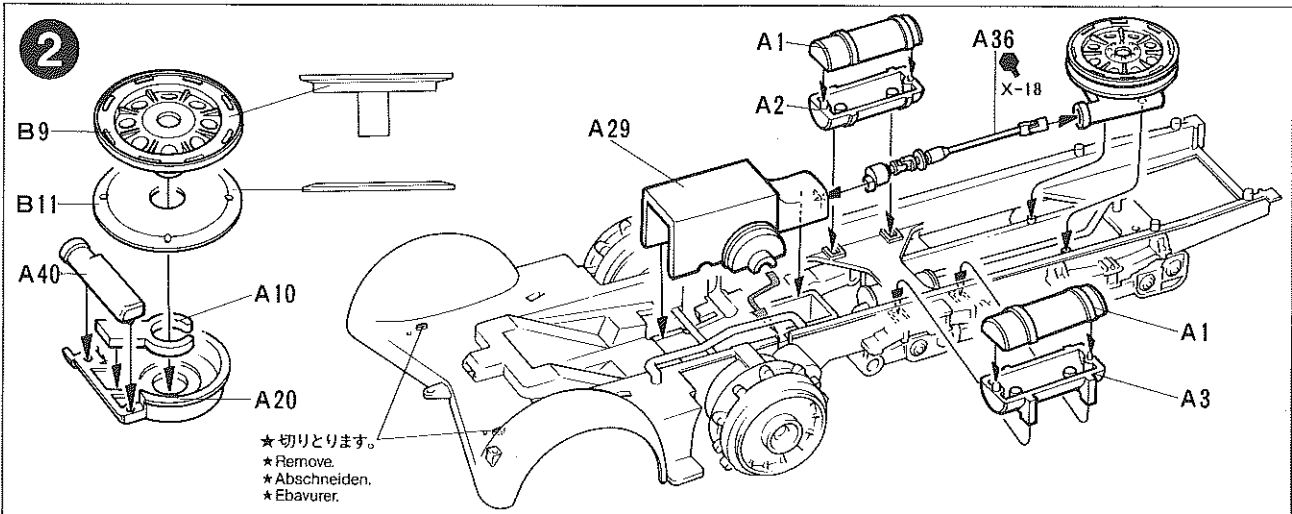
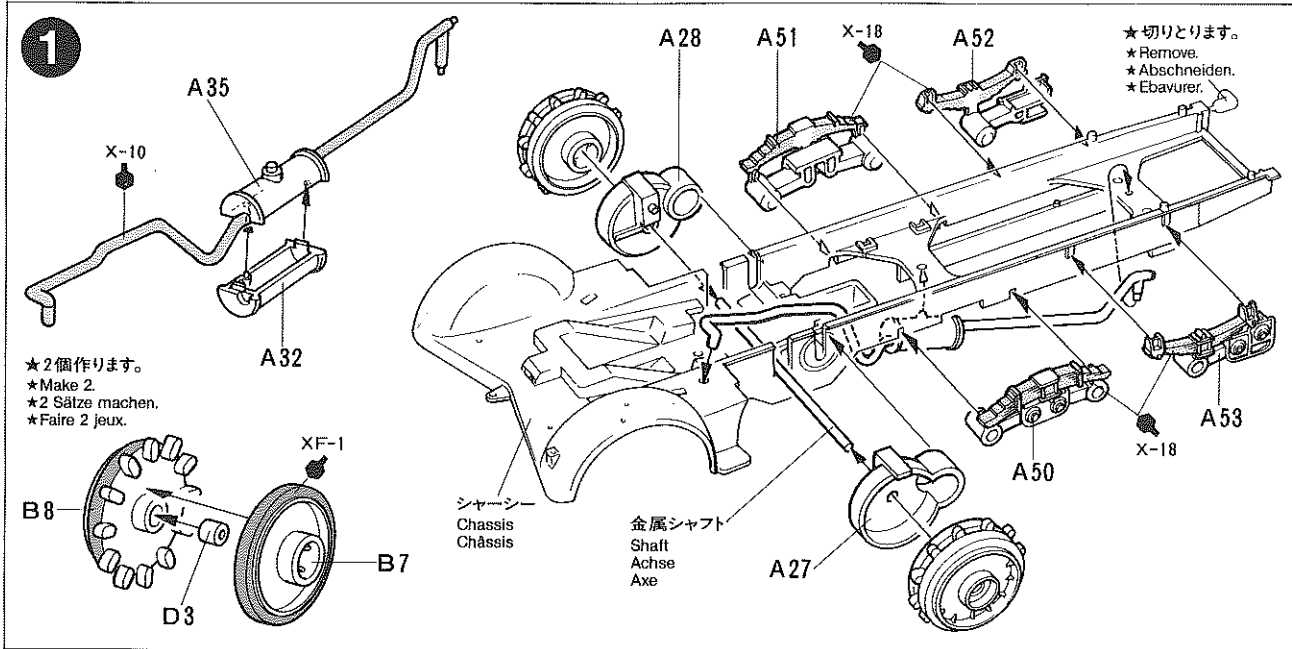

3

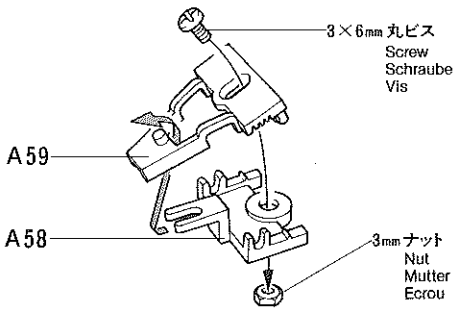

★2個作ります。  
★Make 2.  
★2 Sätze machen.  
★Faire 2 jeux.

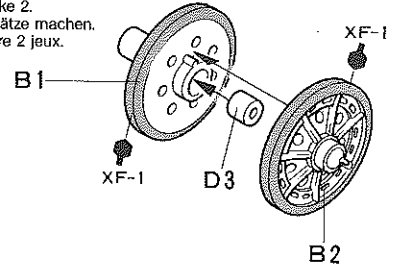

4

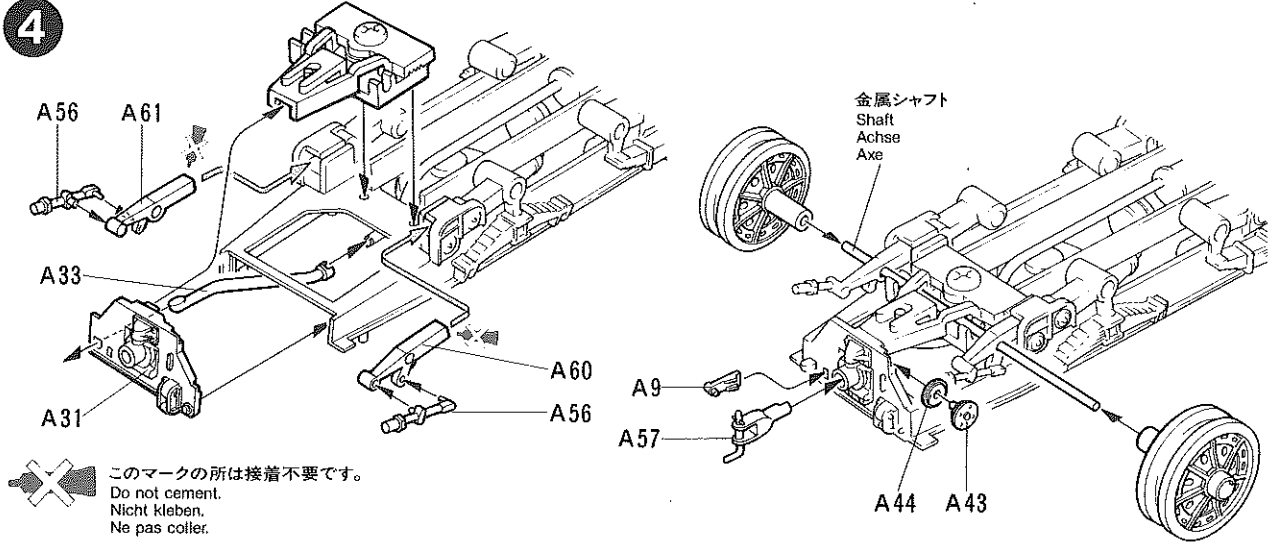

5

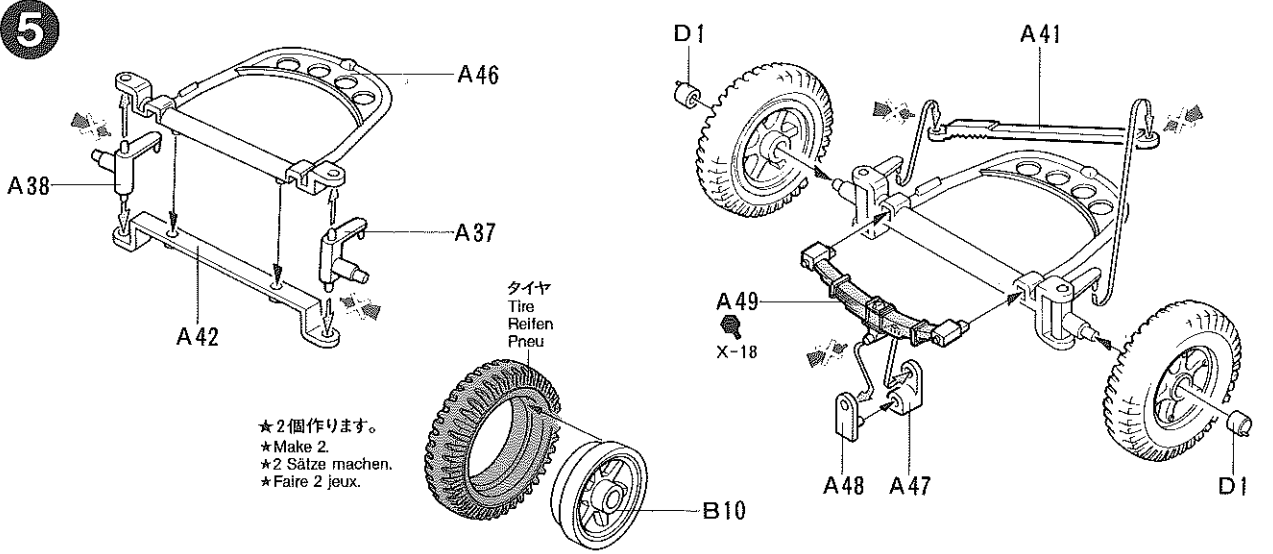

6

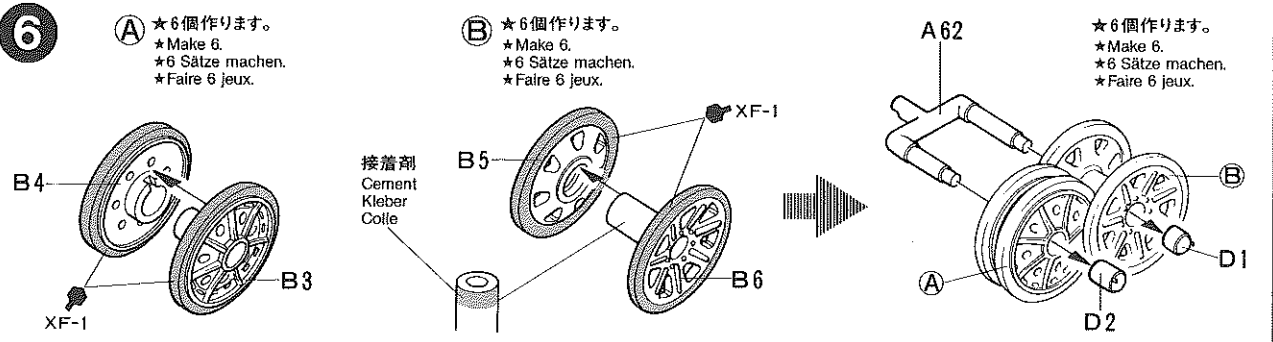

7

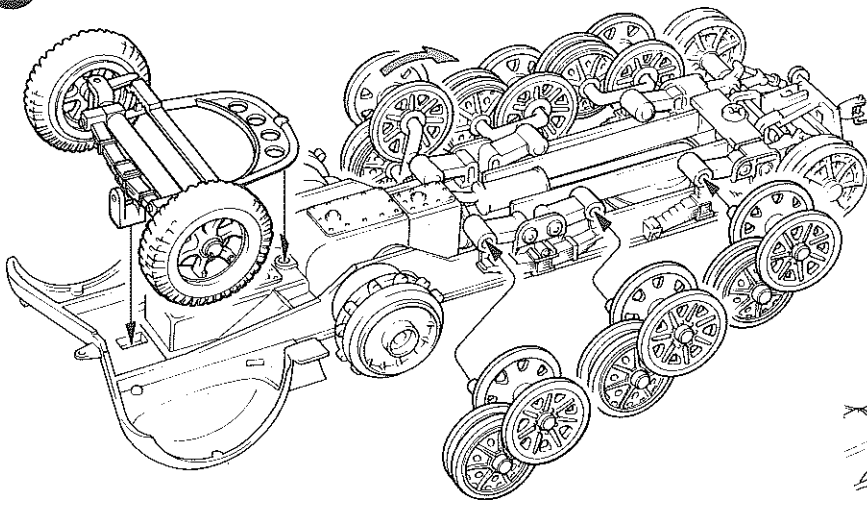

★ 後から、車輪が互いに間に入るように  
1つずつとりつけていきます。  
★ Attach wheels from the rear as shown.  
★ Räder wie abgebildet von hinten  
anbringen.  
★ Monter les roues en commençant par  
l'arrière.

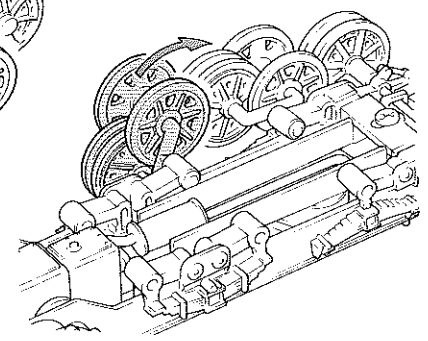

8

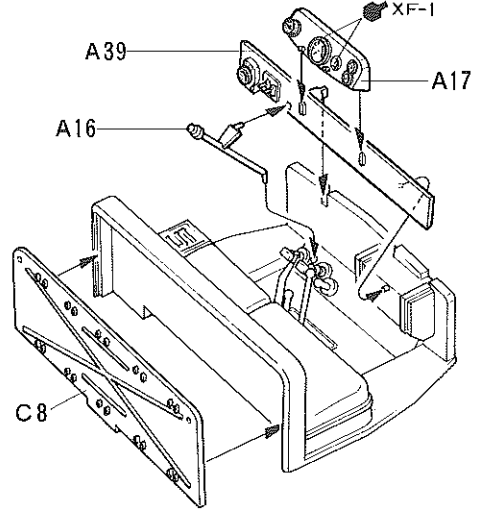
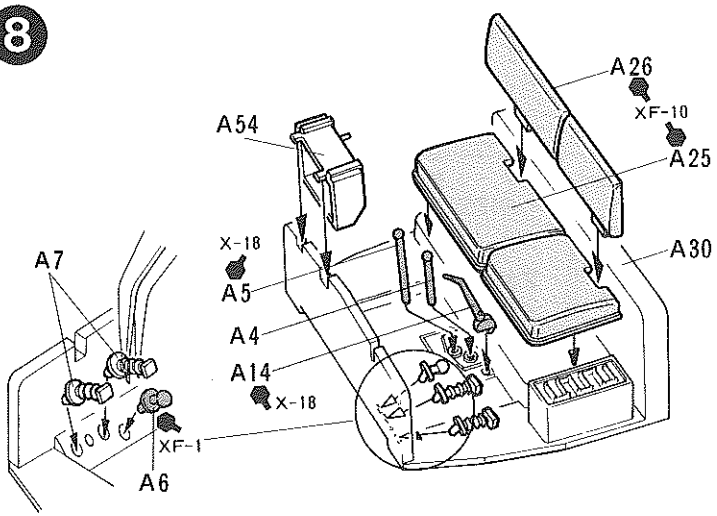

9

《エンジンフード》  
Engine hood  
Motorhaube  
Capot

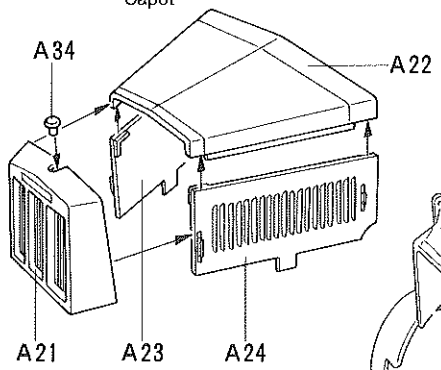

ボディ  
Body  
Karosserie  
Carrosserie

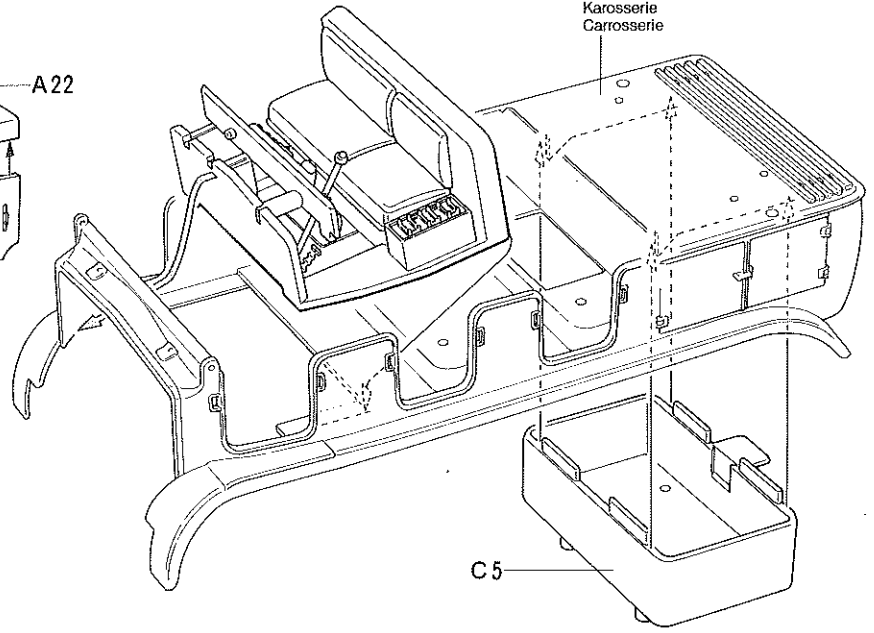

10

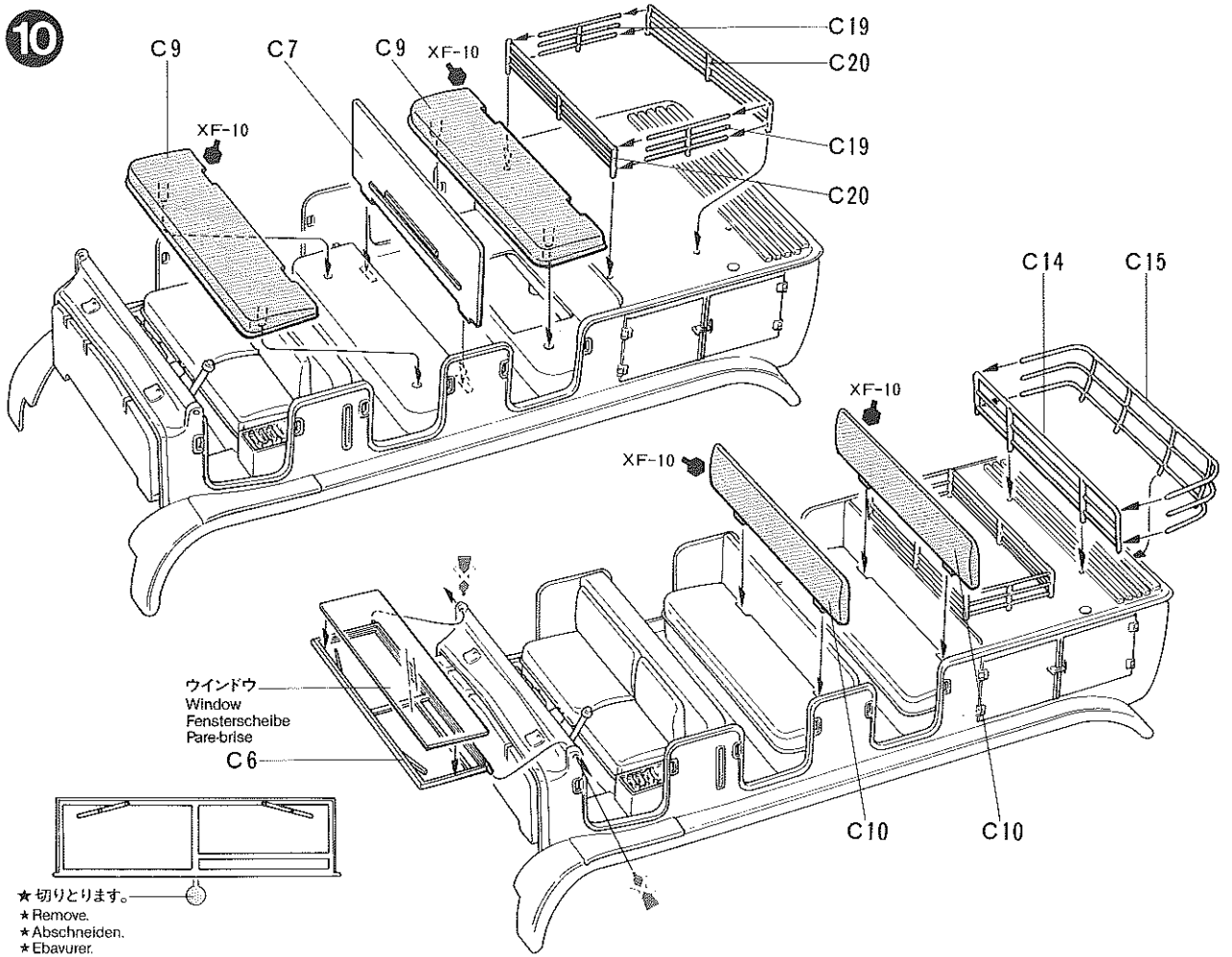

11

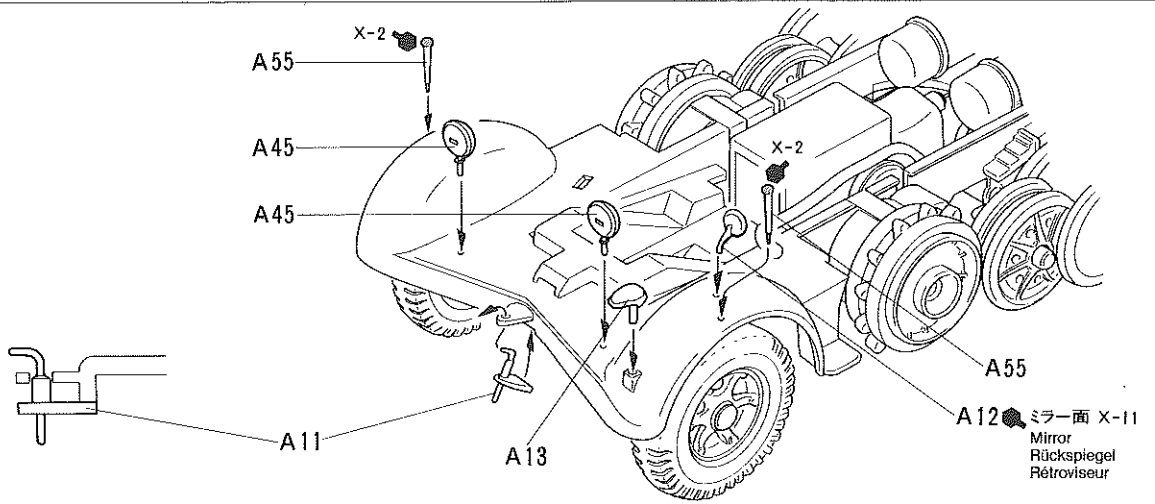

12

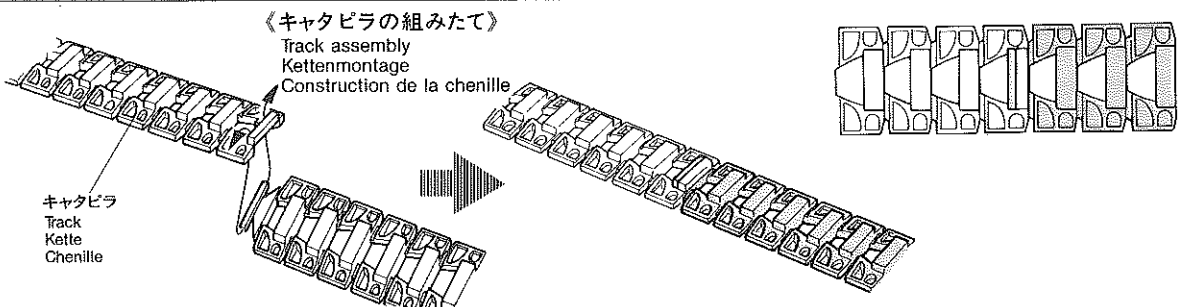

13

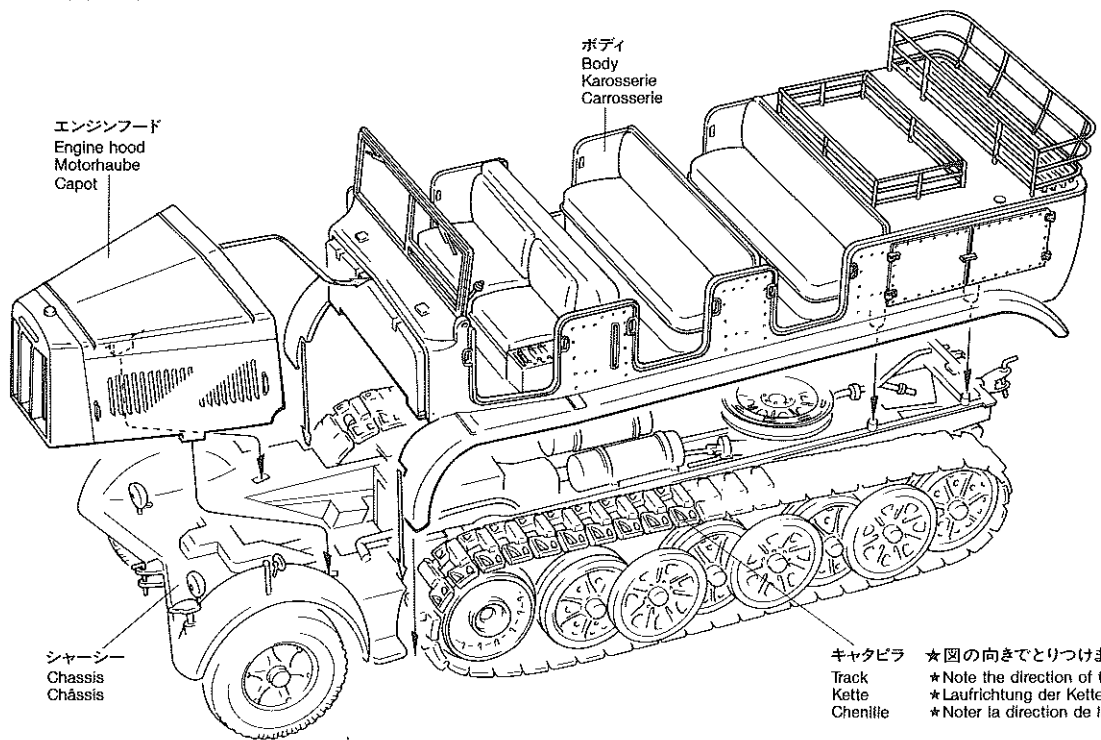

★図の向きでとりつけます。  
★Note the direction of track.  
★Laufrichtung der Kette beachten.  
★Noter la direction de la chenille.

14

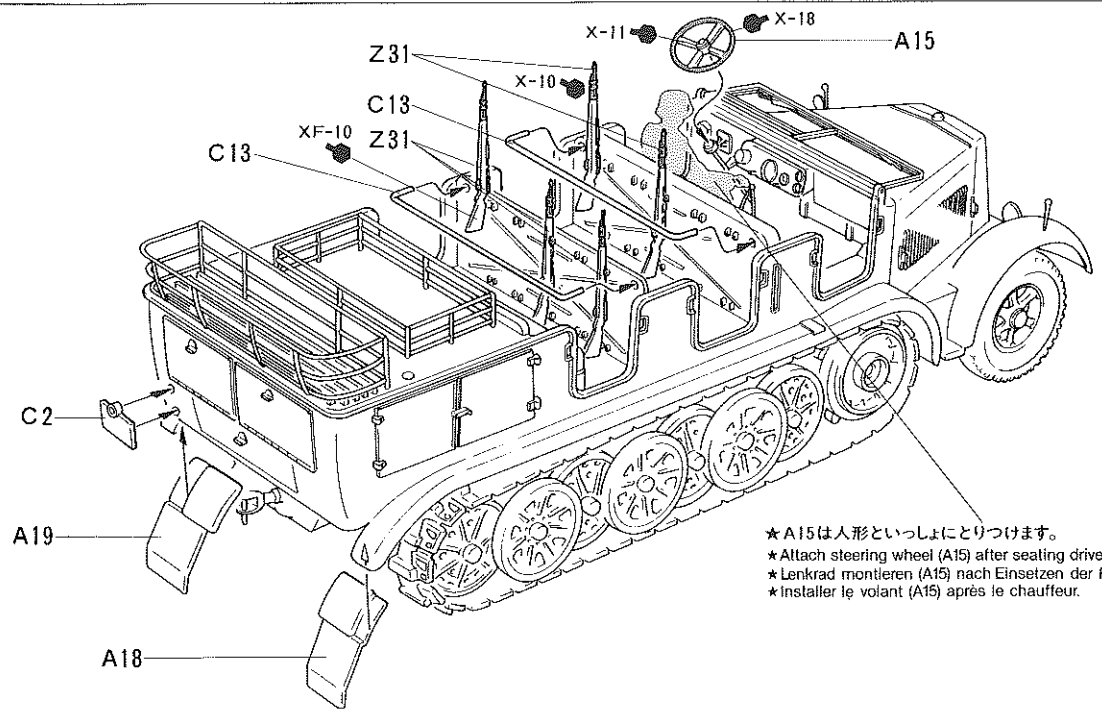

★A15は人形といっしょにとりつけます。  
★Attach steering wheel (A15) after seating driver figure.  
★Lenkrad montieren (A15) nach Einsetzen der Fahrerfigur.  
★Installer le volant (A15) après le chauffeur.

15

《幌(使用時)》  
Top up  
Offene Haube  
Version couverte

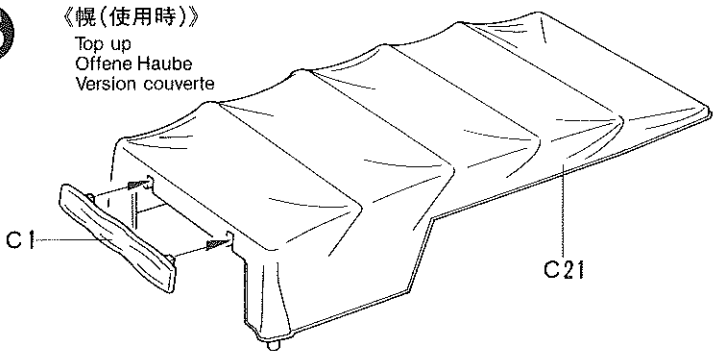

《幌(収納時)》  
Top down  
Gefaltene Haube  
Capote baissée

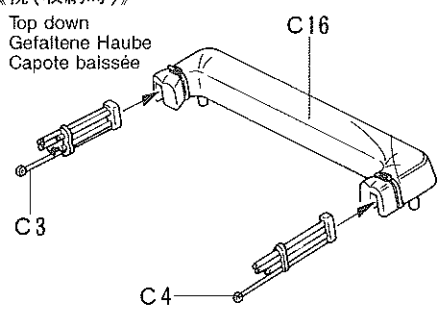

16

幌(使用時)  
Top up  
Offene Haube  
Version couverte

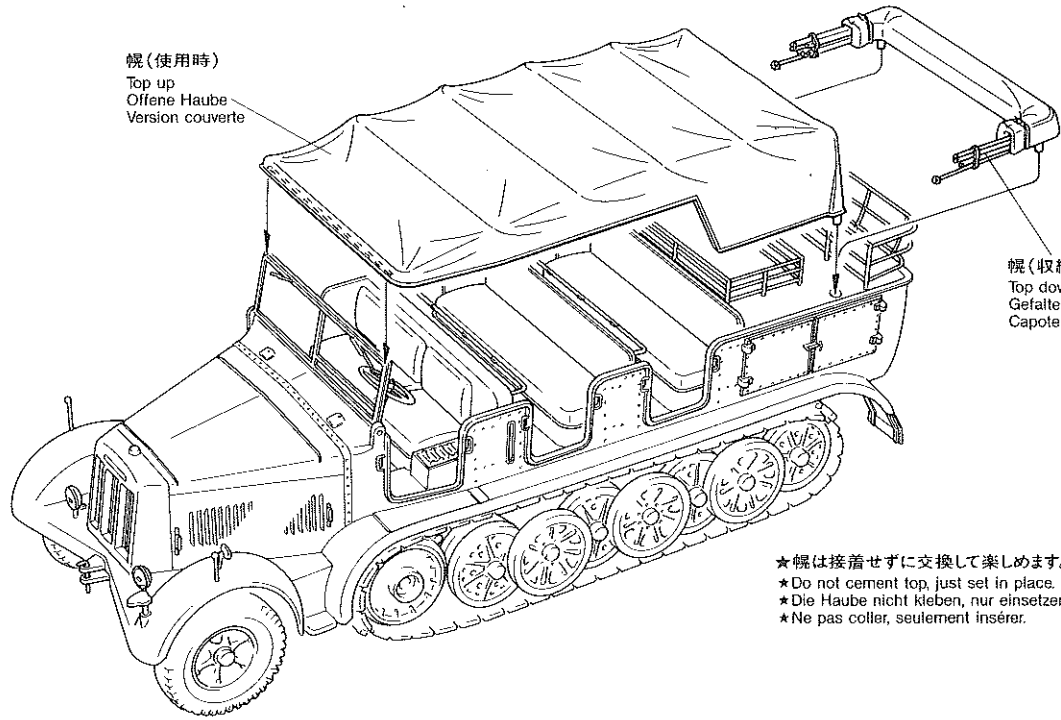

幌(収納時)  
Top down  
Gefaltene Haube  
Capote baissée

★幌は接着せずに交換して楽めます。  
★Do not cement top, just set in place.  
★Die Haube nicht kleben, nur einsetzen.  
★Ne pas coller, seulement insérer.

17

( )内の色指示は国防軍の指示色です。  
Colors in ( ) depict a Wehrmacht soldier.  
Farben in ( ) stellen Wehrmachtsoldaten dar.  
Les teintes indiquées ( ) s'appliquent à un soldat  
de la Wehrmacht.



イラスト: 上田 信

## APPLYING DECALS

### 《スライドマークのはり方》

- ①はりたいマークをハサミで切りぬきます。
- ②マークをぬるま湯に10秒ほどひたしてからタオル等の上におきます。
- ③台紙のはしを手でもち、貼る所にマークをスライドさせてモデルに移して下さい。
- ④指に少し水をつけてマークをぬらしながら、正しい位置にずらしします。
- ⑤やわらかい布でマーク内側の気泡をおし出ししながら、おしつけるようにして水分をとります。

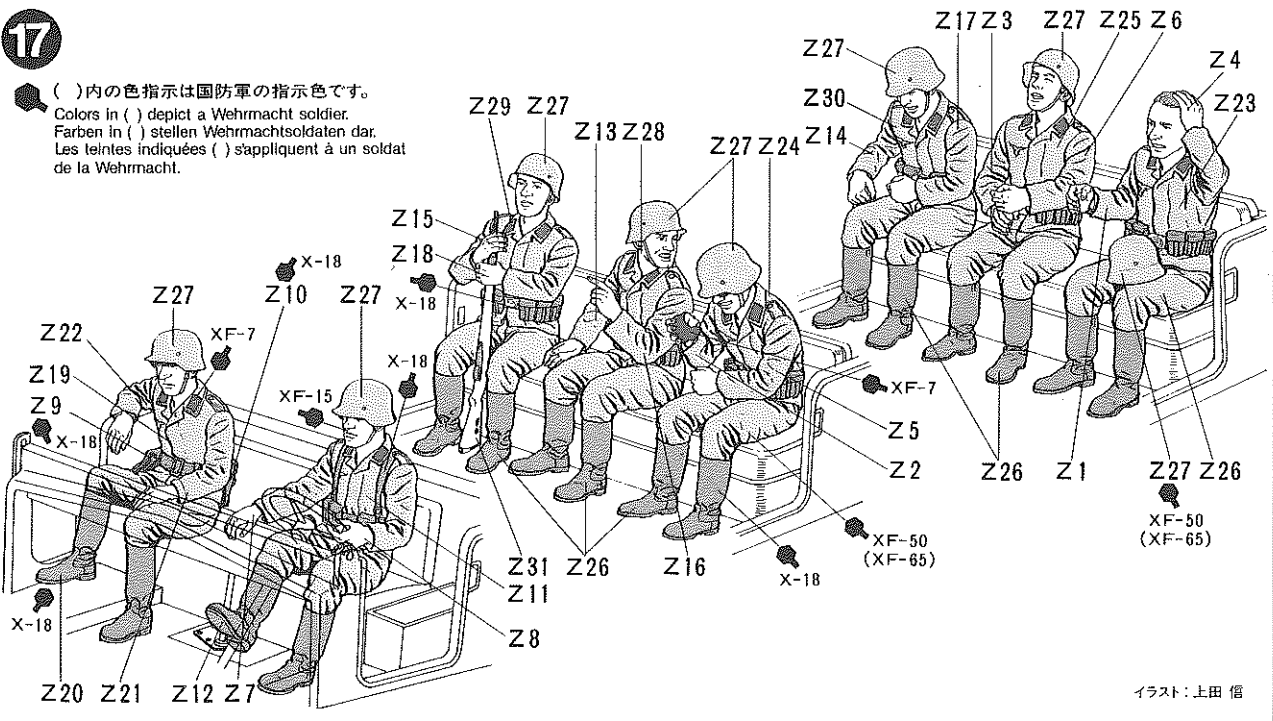
### DECAL APPLICATION

1. Cut off decal from sheet.
2. Dip the decal in tepid water for about 10 sec. and place on a clean cloth.
3. Hold the backing sheet edge and slide decal onto the model.
4. Move decal into position by wetting decal with finger.
5. Press decal gently down with a soft cloth until excess water and air bubbles are gone.

### ANBRINGUNG DES ABZIEHBILDES

1. Abziehbild vom Blatt ausschneiden.
2. Das Abziehbild ungefähr 10 Sek. in lauwarmes Wasser tauchen, dann auf sauberen Stoff legen.
3. Die Kante der Unterlage halten und das Abziehbild auf das Modell schieben.

4. Das Abziehbild an die richtige Stelle schieben und dabei mit dem Finger das Abziehbild naßmachen.

5. Das Abziehbild mit weichem Stoff ganz andrücken, bis kein überflüssiges Wasser und keine Luftblasen mehr vorhanden sind.

### APPLICATION DES DECALCOMANIES

1. Découpez la décalcomanie de sa feuille.
2. Plongez la décalcomanie dans de l'eau tiède pendant 10 secondes environ et poser sur un linge propre.
3. Retenez la feuille de protection par le côté et glissez la décalcomanie sur le modèle réduit.
4. Placez la décalcomanie à l'endroit voulu en la mouillant avec un de vos doigts.
5. Pressez doucement la décalcomanie avec un tissu doux jusqu'à ce que l'eau en excès et les bulles aient disparu.

# PAINTING

## 《8トンハーフトラックの塗装》

ドイツ軍軍用車両の塗装は、大きく分けて1943年以前と43年以降に分かれます。1942年までのドイツ軍車両の基本色はヨーロッパ向けのジャーマングレイとアフリカ向けのダークイエローでした。1943年2月軍の通達でそれまでの色はすべて廃止され、ダークイエローが基本色となり、各戦域でダークイエローの基本色にダークグリーンやレッドブラウンで自由に迷彩されました。迷彩パターンは、箱絵を参考にして下さい。

### PAINTING THE GERMAN Sd.Kfz. 7

From 1935 to early in 1943, German weapons and vehicles were painted German Gray (or Dark Yellow when used in Africa). From 1943 onwards, they came from the factory painted in Dark Yellow only. A camouflage of red brown and dark green was applied by some units after receiving them; however, there was no fixed rule as to a specific camouflage pattern.

### BEMALUNG DES DEUTSCHEN Sd.Kfz. 7

Von 1935 bis ins Frühjahr 1943 wurden deutsche Waffen und Fahrzeuge in Deutsches Grau (oder dunkelgelb beim Einsatz in Afrika) lackiert. Ab 1943 wurden sie ab Fabrik nur noch dunkelgelb lackiert. Einige Einheiten lackierten sie nach Erhalt um in den Tarnfarben rotbraun und dunkelgrün; es gab jedoch keine festen Vorschriften bezüglich spezifisches Tarnschema.

### DECORATION DE LA GERMAN 8 TON SEMI-TRACK Sd.Kfz 7

De 1935 à 1943, les véhicules et systèmes d'armes allemands étaient peints en gris foncé uniforme (ou jaune foncé en Afrique). A partir de 1943, ils sortaient d'usine peints en jaune foncé uniforme. Un camouflage de brun rougeâtre et vert foncé fut appliqué en unité. Il n'y avait pas de règle stricte quant au schémas de camouflage.

★部品請求には下のカードが必要です。部品請求をなさる方はあなたの氏名、住所、郵便番号（できれば電話番号）を1字ずつはつきりとお書き下さい。

○下の価格は予告なく変更となる場合がありますので御了承下さい。

## GERMAN Sd.kfz.7 8ton SEMI TRACK

1/35 MM 8t ハーフトラック

部品を紛失したり、破損なされた方は、このカードの必要部品を丸でかみ代金を現金書留又は定額為替で田宮模型アフターサービス係までお申し込み下さい。

《郵便振替のご利用方法》郵便局の払込用紙の通信欄に、ITEM番号もお書きいただき、口座番号・名古屋1-1118、加入者名(株)田宮模型でお払込み下さい。

A 部品	400円
B 部品	400円
C 部品	400円
D 部品	200円
Z 部品	400円
ボディ	350円
シャーシー	350円
キャタピラ	200円
金具袋詰	200円
マーク	150円

ITEM 35148 FOR JAPANESE USE ONLY!



**田宮模型**  
静岡市恵田原3-7 〒422

## 《空軍車両・ヘルムゲーリング》 LUFTWAFFE AIR-BORNE TANK DIVISION

1941年夏・東部戦線  
Summer 1941, Eastern Front

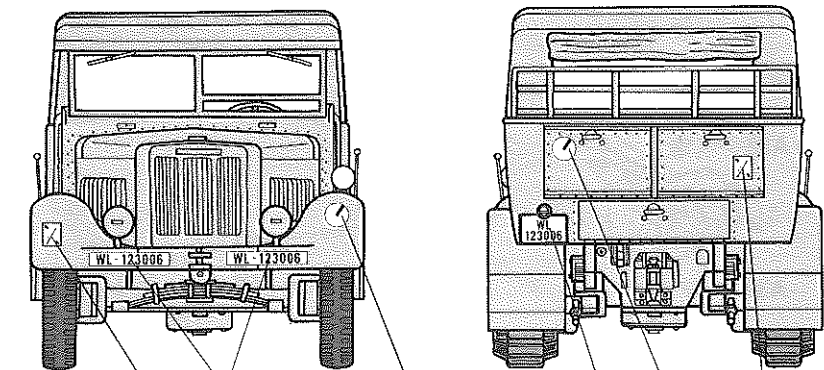
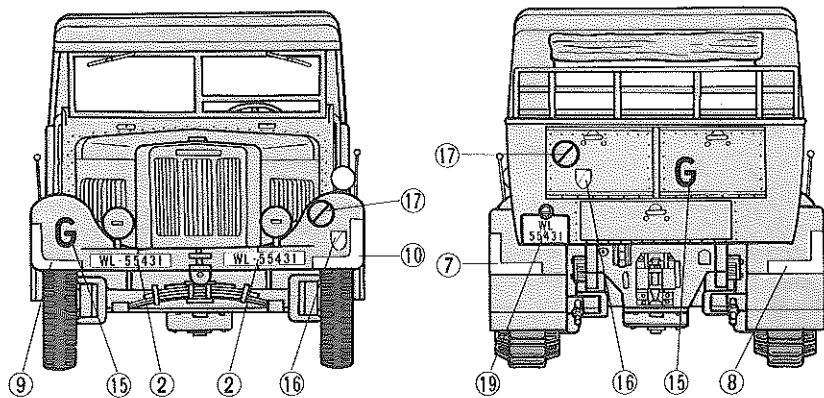

1940年春  
Spring, 1940

1944年・アンツィオ  
1944 Anzio

## 《空軍車両・1942年アフリカ戦線》 LUFTWAFFE, 1942 AFRICA

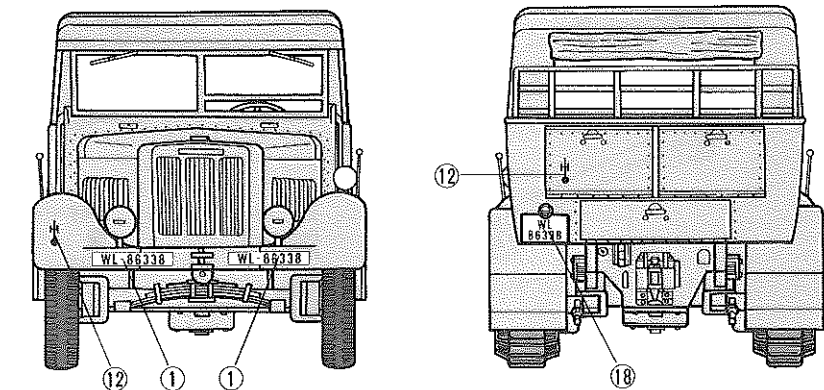

## 《国防軍車両・1941年冬》 WEHRMACHT, WINTER 1941

