



1:48 English Electric Lightning F1/F1A/F3

A09179 SCALE MODEL CONSTRUCTION KIT | Wingspan: 225mm Fuselage Length: 350mm | Three Decal Schemes Included | Two Build Options

GB

Designed at the height of the Cold War during the 1950s, the English Electric Lightning was the only all British Mach 2 fighter to enter service with the RAF, where its performance placed it well ahead of contemporary rivals. The Lightning's engines were positioned in a unique staggered stacked installation and their huge power gave the Lightning an exceptional rate of climb, service ceiling and top speed. The F1 version of the Lightning entered service in 1959, with the improved F1A following in 1961. Various improved versions of the Lightning were introduced through the 1960s, all of them attempting to either improve the endurance of the aircraft, an area in which the Lightning struggled, or the lack of armament options for the type. While successive variants did improve these areas, the Lightning was still hampered by them up until its eventual replacement in the late 1980s.

Specification:

Crew: 1

Speed: 1,500 mph (2414 km/h)

Wingspan: 34ft 10in (10.84 m)

Length: 55ft 3in (16.84 m)

Range: 799 miles (1287 km)

Armament: 2 x 30mm cannon plus 2 x Firestreak AAM

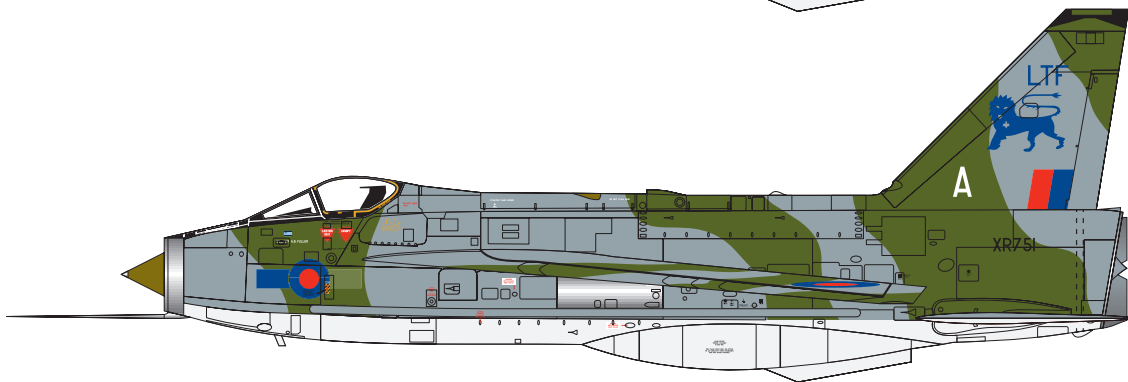
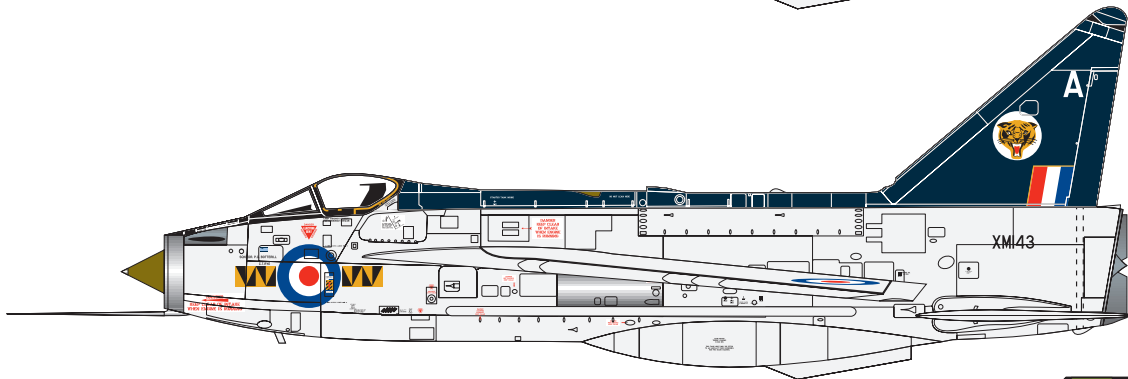
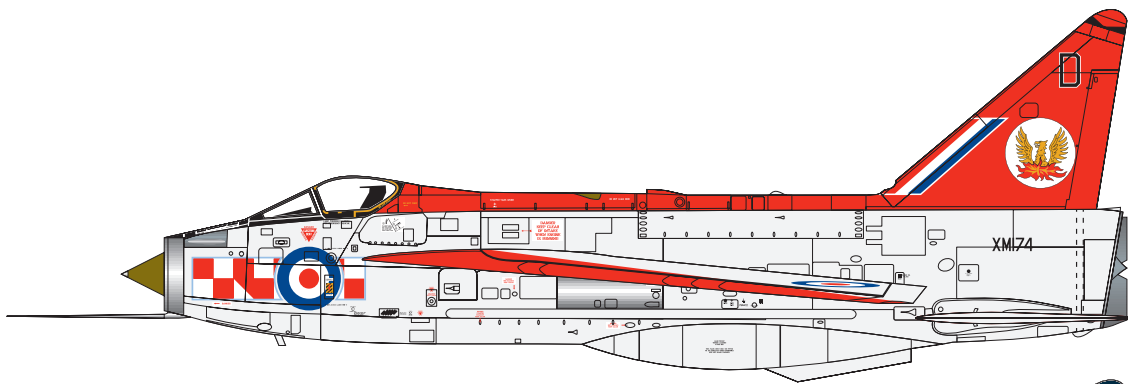

FOR BEST RESULTS:

Surfaces to be painted should be clean — before parts are removed from the sprue, wash in warm, soapy water, rinse and dry thoroughly. Stir paints thoroughly before use.

PLEASE NOTE:

Some parts in the kit may not be required to build the model specified.



Hornby Hobbies Limited, The Gateway, 3rd Floor, Innovation Way, Discovery Park, Sandwich CT13 9FF, UK
Tel:+44(0)1843 233525 www.airfix.com

FR

Conçu pendant les années 1950 au plus fort de la guerre froide, le Lightning d'English Electric était le seul chasseur Mach 2+ de fabrication britannique en service au sein de la RAF où ses performances lui assuraient une bonne longueur d'avance sur ses rivaux contemporains. L'immense puissance de l'installation unique des réacteurs échelonnés et superposés l'un au-dessus de l'autre conférait au Lightning une capacité ascensionnelle, un plafond opérationnel et une vitesse maximale exceptionnels. La version F1 du Lightning entra en service en 1959, suivi par le F1A amélioré en 1961. Pendant les années 1960, des versions plus performantes furent introduites pour essayer de résoudre les principaux problèmes de l'appareil, à savoir une autonomie très faible ainsi qu'un armement limité en options. Même si ces désavantages furent compensés partiellement par les variantes successives, ils entravèrent le Lightning jusqu'à son remplacement à la fin des années 1980.

Spécification

Equipage : 1

Vitesse : 2.414 km/h

Envergure : 10,84 m

Longueur : 16,84 m

Rayon d'action : 1.287 km

Armement : deux canons de 30 mm et deux missiles air-air Firestreak

DE

In der Hochphase des Kalten Krieges in den 1950er Jahren entworfen, war die English Electric Lightning damals das einzige von der RAF in den Dienst gestellte Jagdflugzeug, das zur Gänze in Großbritannien entwickelt und gebaut worden war und eine Geschwindigkeit von Mach 2 erreichen konnte. Mit dieser Leistung übertraf die Lightning damals alle ihre Rivalen. Die Triebwerke waren in einzigartiger Weise übereinander gestaffelt angeordnet. Ihre enorme Schubkraft verlieh der Lightning eine phänomenale Steigrate, Dienstgipfelhöhe und Höchstgeschwindigkeit. Die Version F1 wurde 1959 erstmals in den Dienst genommen, worauf dann 1961 die verbesserte Ausführung F1A folgte. Im Laufe der 1960er Jahre wurden mehrere weiter verbesserte Versionen eingeführt. Alle davon zielten auf eine Erhöhung der eher begrenzten Einsatzreichweite der Maschine ab, oder auf ihren relativen Mangel an Optionen für die Bewaffnung. Während aufeinanderfolgende Varianten diesbezüglich Verbesserungen mit sich brachten, konnten diese Schwachpunkte der Lightning erst durch ihren in den späten 1980er Jahren erfolgten Ersatz endgültig behoben werden.

Spezifikation

Besatzung: 1 Mann

Geschwindigkeit: 2414 km/h

Spannweite: 10,84 m

Länge: 16,84 m

Reichweite: 1287 km

Bewaffnung: zwei 30 mm Kanonen und zwei Firestreak Luft-Luft-Raketen

ES

Diseñado durante la década de 1950, en los momentos álgidos de la Guerra Fría, el English Electric Lightning fue el único caza Mach 2 de construcción totalmente británica que entró en servicio en la RAF, donde sus prestaciones lo colocaron muy por delante de sus rivales contemporáneos. Los motores del Lightning iban colocados con una distribución escalonada que lo hacían único, y su impresionante potencia proporcionaba al Lightning una excepcional tasa de ascenso, techo de servicio y velocidad máxima. La versión F1 del Lightning entró en servicio en 1959, seguido en 1961 por la versión F1A con distintas mejoras. Durante la década de 1960 se introdujeron nuevas versiones mejoradas del Lightning, todas las cuales trataron de aumentar, bien la capacidad de resistencia del aparato, una de las áreas en las que el Lightning tenía dificultades, o bien la falta de opciones de armamento. Aunque las sucesivas variantes presentaron mejoras, el Lightning siguió adoleciendo de estos problemas hasta su eventual sustitución a finales de la década de 1980.

Especificación

Tripulación: 1

Velocidad: 2414 km/h

Envergadura: 10,84 m

Longitud: 16,84 m

Autonomía: 1287 km

Armamento: 2 cañones de 30mm y 2 misiles aire-aire Firestreak

SE

Det engelska Electric Lightning-planet, som utformades mitt under det kalla kriget på 1950-talet, var det enda helbrittiska Mach 2-jaktplan som användes av RAF med en prestanda som klart överglänsde samtidens motsvarigheter. Lightnings motorer var unikt placerade ovanför varandra och deras höga effekt möjliggjorde en omfattande stighastighet, ett högt tjänstetak och en hög topphastighet. F1-versionen av Lightning inledde sin tjänstgöring 1959 och efterföljdes av en förbättrad F1A-version 1961. Olika uppgraderade versioner av Lightning introducerades under 1960-talet i syfte att öka planetens tålighet, ett problematiskt område för Lightning, eller utöka beväpningsmöjligheterna för flygplanstypen. Ett antal på varandra efterföljande varianter gynnades delvis av dessa förbättringar, men Lightning förblev ändå sårbar tills det slutligen ersattes i slutet på 1980-talet.

Specifikation

Besättning: 1

Hastighet: 2 414 km/h

Spännvidd: 10,84 m

Längd: 16,84 m

Räckvidd: 1 287 km

Beväpning: 2 st. 30 mm-automatkanoner plus 2 st. Firestreak-jaktrobotar

ASSEMBLY INSTRUCTIONS

GB Study drawings and practice assembly before cementing parts together. Carefully scrape plating and paint from cementing surfaces. All parts are numbered. Paint small parts before assembly. To apply decals cut sheet as required, dip in warm water for a few seconds, slide off backing into position shown. Use in conjunction with box artwork. Not appropriate for children under 36 months of age, due to the presence of small detachable parts.

FR Étudier attentivement les dessins et simuler l'assemblage avant de coller les pièces. Gratter soigneusement tout revêtement ou peinture sur les surfaces à coller avant collage. Toutes les pièces sont numérotées. Peindre les petites pièces avant l'assemblage. Pour coller les décalques, découper le motif, le plonger quelques secondes dans de l'eau chaude puis le poser à l'endroit indiqué en décollant le support papier. Utiliser en même temps les illustrations sur la boîte. Ne convient pas à un enfant de moins de 36 mois – présence de petits éléments détachables.

DE Vor Verwendung des Klebers Zeichnungen studieren und Zusammenbau üben. Farbe und Plattierung vorsichtig von den Klebeflächen abkratzen. Alle Teile sind numeriert. Vor Zusammenbau kleine Teile anmalen. Um die Abziehbilder aufzukleben, diese ausschneiden, kurz in warmes Wasser tauchen, dann abziehen und wie abgebildet aufkleben. In Verbindung mit Abbildungen auf Schachtel verwenden. Ungeeignet für Kinder unter 36 Monaten. Kleine Teilchen vorhanden die sich lösen können.

ES Estudiar los dibujos y practicar el montaje antes de pegar las piezas. Raspar cuidadosamente el plateado y la pintura en las superficies de contacto antes de pegar las piezas. Todas las piezas están numeradas. Es conveniente pintar las piezas pequeñas antes de su montaje. Para aplicar las calcomanías, cortar la hoja, sumergir en agua tibia durante unos segundos y deslizarlas en la posición debida. Ver ilustraciones en la caja. No conviene a un niño menor de 36 meses, contiene pequeñas piezas que pueden soltarse.

SE Studera bilderna noggrant och sätt ihop delarna innan du limmar ihop dem. Skrapa noggrant bort förtkromning och färg från limmade delar. Alla delarna är numererade. Mala smadelarna före ihopsättning. Fastsättning av dekaler, klipp arket. Doppa i varmt vatten några sekunder, låt baksidan glida på plats som bilden visar. Används i samband med kartongens handlitografi. Rekommenderas ej för barn under 3 år. Innehåller löstagbara smadelar.

IT Studiare i disegni e praticare il montaggio prima di unire insieme i pezzi con l'adesivo. Raschiare attentamente le tracce di smalto e cromatura dalle superfici da unire con adesivo. Tutti i pezzi sono numerati. Colorare i pezzi di piccole dimensioni prima di montarli. Per applicare le decalcomanie, tagliare il foglio secondo il caso, immergere in acqua calda per alcuni secondi, quindi sfilare la decalcomania dalla carta di supporto e piazzarla nella posizione indicata. Usare in congiunzione con l'illustrazione sulla scatola. Non adatto ad un bambino di età inferiore ai 36 mesi dovuto alla presenza di piccoli elementi staccabili.

NL Tekeningen bestuderen en delen in elkaar zetten alvorens deze te lijmen. Metaalcoating en lak voorzichtig van lijmvlakken af schrapen. Alle delen zijn genummerd. Kleine delen vóór montage verven. Voor aanbrengen van stickers, gewenste stickers uit vel knippen, een paar seconden in warm water dompelen en dan van schutblad af op afgebeelde plaats schuiven. Hierbij afbeelding op doos raadplegen. Niet geschikt voor kinderen onder 3 jaar, omdat kleine deeltjes gemakkelijk kunnen losraken.

DK Tegningerne bør studeres, og man bør øve sig i monteringen, før delene limes sammen. Pladestykker og maling skal omhyggeligt fjernes fra kloebeoverfladerne. Alle dele er nummererede. Små dele skal males før monteringen. Overføringsbillederne anvendes ved at tilklippe arket efter behov. Og dyppe det i varmt vand i nogle få sekunder. Underlaget glides af og anbringes i den viste position. Påføres ifølge brugsanvisningerne på oesken. Ikke til børn under 3 år, forekomst af små løse elementer.









PT Estudar atentamente os desenhos e experimentar a montagem. Raspar cuidadosamente as superfícies de modo a eliminar pintura e revestimento antes de colar. Todas as peças estão numeradas. Pintar as pequenas peças antes de colar. Para aplicar as decalcomanias, cortar as folhas e mergulhar em água morna por alguns segundos, depois deslizar e aplicar no respectivo lugar, como indicado nas ilustrações na caixa. Não convém a uma criança de menos de 36 meses devido à presença de pequenos elementos destacáveis.

FI Tutustu piirroksiin ja harjoittele kokoamista ennen kuin liimaat osat yhteen. Raaputa metallipäällyste ja maali varovasti pois liimattavilta pinnoilta. Kaikki osat on numeroitu. Maalaa pienet osat ennen kokoamista. Siirtokuvien kiinnittämiseksi leikkaa ne arkista tarpeen mukaan. Kasta kuva lämpimään veteen muutaman sekunnin ajaksi, anna takapuolen liukua kuvalle osoitettuun kohtaan. Käytetään yhdessä laatikon kuvituksen kanssa. Ei suositella alle kolmivuotiaille lapsille. Paljon irrotettavaa pikkuosia.

PL Przed przystąpieniem do sklejania przestuduj uważnie rysunki i przećwicz składanie części. Osłóżnie zeskrób ze sklejanych powierzchni powłokę i farbę. Wszystkie części są ponumerowane. Drobne części pomaluj przed ich złożeniem. Celem przeniesienia odbitki wytnij ją z arkusza, zanurz na kilka sekund w letniej wodzie i zsuń z podłoża na wymaganie miejsce. Używaj w polaczeniu ze wzorami na pudełku. W związku z obecnością wielu drobnych, rozbiernych części, niestosowne dla dzieci poniżej 3 lat.

GR Μελετήστε προσεκτικά τα σχέδια και συναρμολογήστε για πρώτη φορά τα κομμάτια χωρίς να τα συγκολλήσετε. Αφαιρέσετε επιμελώς τη μεταλλική μπιγκιά και την πλαστική βαφή από τις επιφάνειες τις οποίες θα συγκολλήσετε ξυτώντας τις προσεκτικά. Όλα τα κομμάτια είναι αριθμημένα. Χρωματίστε τα μικρά κομμάτια πριν από τη συναρμολόγηση. Για να κολλήσετε τις χαλκομανίες, κόψτε γύρω από το σχέδιο όπως απαιτείται, βυθίστε το μερικά δευτερόλεπτα σε χλιαρό νερό και μετά τοποθετήστε το στη θέση που υποδεικνύεται, αφαιρώντας τη μεμβράνη που το καλύπτει. Λάβετε υπόψη σας ταυτόχρονα την εικονογράφηση του κουτιού. Ακατάλληλο για παιδιά ηλικίας κάτω των 36 μηνών λόγω ύπαρξης μικρών κομματιών που αποσπώνται.

ASSEMBLY ICON INSTRUCTIONS

<p>Assembly phase Phase de montage Montagephase Fase de montaje Monteringsfasen Fase di montaggio Montagefase Fase de montagem Monteringsfase Kokoamisvaihe Faza składowania Φάση συναρμολόγησης</p> 	<p>Cement Coller Kleben Pegar Limma Incollare Lijmen Colar Klæbes Liimaa Kleić Συγκολλήστε</p> 	<p>Do not cement together No pas coller Nicht kleben No pegar Limma inte Non incollare Niet lijmen Não colar Skal ikke klæbes Älä liimaa Nie kleić Μη συγκολλήσετε</p> 	<p>Indicates final location Indique l'emplacement final Zeigt Endposition Indica la ubicación definitiva Sede di montaggio finale Geeft uiteindelijke locatie aan 'Indica localização final Viser endelig placering Osoittaa lopullisen sijainnin Oznacza miejsce docelowe Υποδεικνύει τελική τοποθεσία</p> 	<p>Alternative part(s) provided Autre(s) pièce(s) fournie(s) Ersatzteil(e) mitgeliefert Se incluye(n) pieza(s) alternativa(s) Alternativ(a) del(ar) ingår Uno o più componenti alternativi forniti Alternatieve onderdelen meegeleverd Peça(s) alternativa(s) fornecida(s) Alternativ(e) del(e) medfølger Vaihtoehdotset osat pakkauksessa Dostępne części zamiennie Παρέχονται εναλλακτικά κομμάτια</p> 	<p>Repeat this operation Répéter l'opération Vorgang wiederholen Repètir la operación Upprepa åtgärden Ripetere l'operazione De verrichting herhalen Repètir a operação Manovras gentages Toista toimenpite Powtórzycie operację Επανάλαβετε τη διαδικασία</p> 	
<p>Decals Dcalcomanias Abziehbild Calcomanias Dekaler Decalcomanie Stickers Decalcomania Billedoverføring Siirtokuvat Kalkomanie Χαλκομανίες</p> 	<p>Crystal part Pièce cristal Kristallteil Pieza de cristal Kristalldel Pezzo cristallo Kristallen onderdeel Peça de cristal Kryсталлыккe Kryсталлоса Część kryształowa Κομμάτι κρυστάλλου</p> 	<p>Weight Lester Beschweren Lastrar Belasta Applicare un peso Verzwaren Lastrar Påfør vægt Aseta vastapaino Obciążyc balastem Επιθέστε βάρος</p> 	<p>Remove by filing Enlever avec une lime Abfeilen Eliminar con lima Ta bort genom att fila Rimuovere con la lima Verwijderen door afvijlen Removeo limando Fjern ved at file væk Poista villaamalla Usunąć przy użyciu pilnika Αφαιρέστε λιμόντας με λίμα</p> 	<p>Drill or pierce Percer Durchbohren Perforar Borra Trapanare o forare Boren of doorboren Furar Gennembor Poraa tai puhkaise Wywiercić lub przedziurawić Τρυπήστε</p> 	<p>Cut Découper Schneiden Cortar Skär Tagliare Snijden Cortar Skær Leikkaa Przeciąć Κόψτε</p> 	<p>Humbrol paint number No peinture Humbrol Humbrol-Farbnummer No de pintura Humbrol Humbrol färg nummer No vernice Humbrol Humbrol verfunnummer No de pintura Humbrol Humbrol mallingsnummer Humbrol-maalin numero Nr farby Humbrol Νούμερο χρώματος Humbrol</p> 

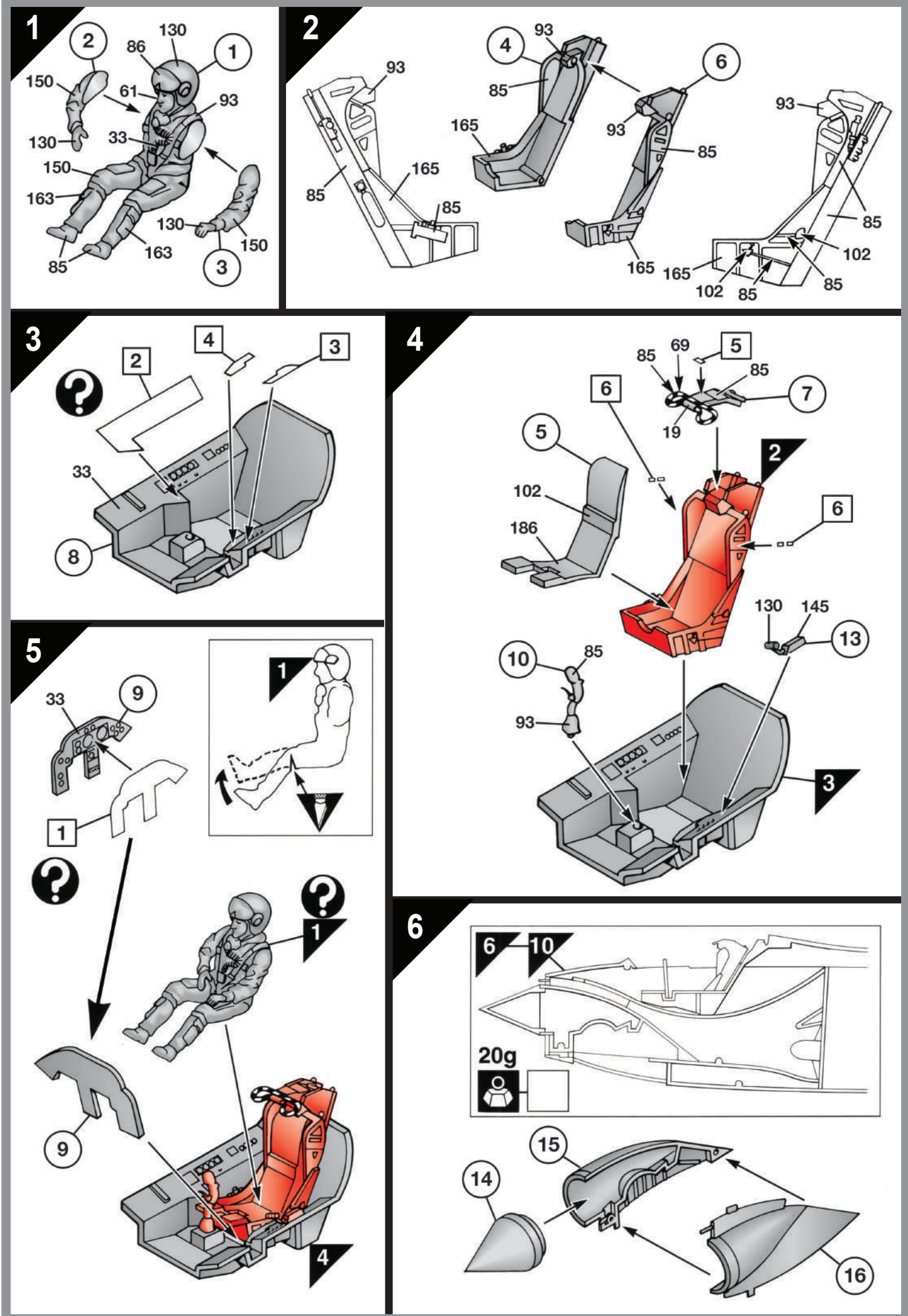

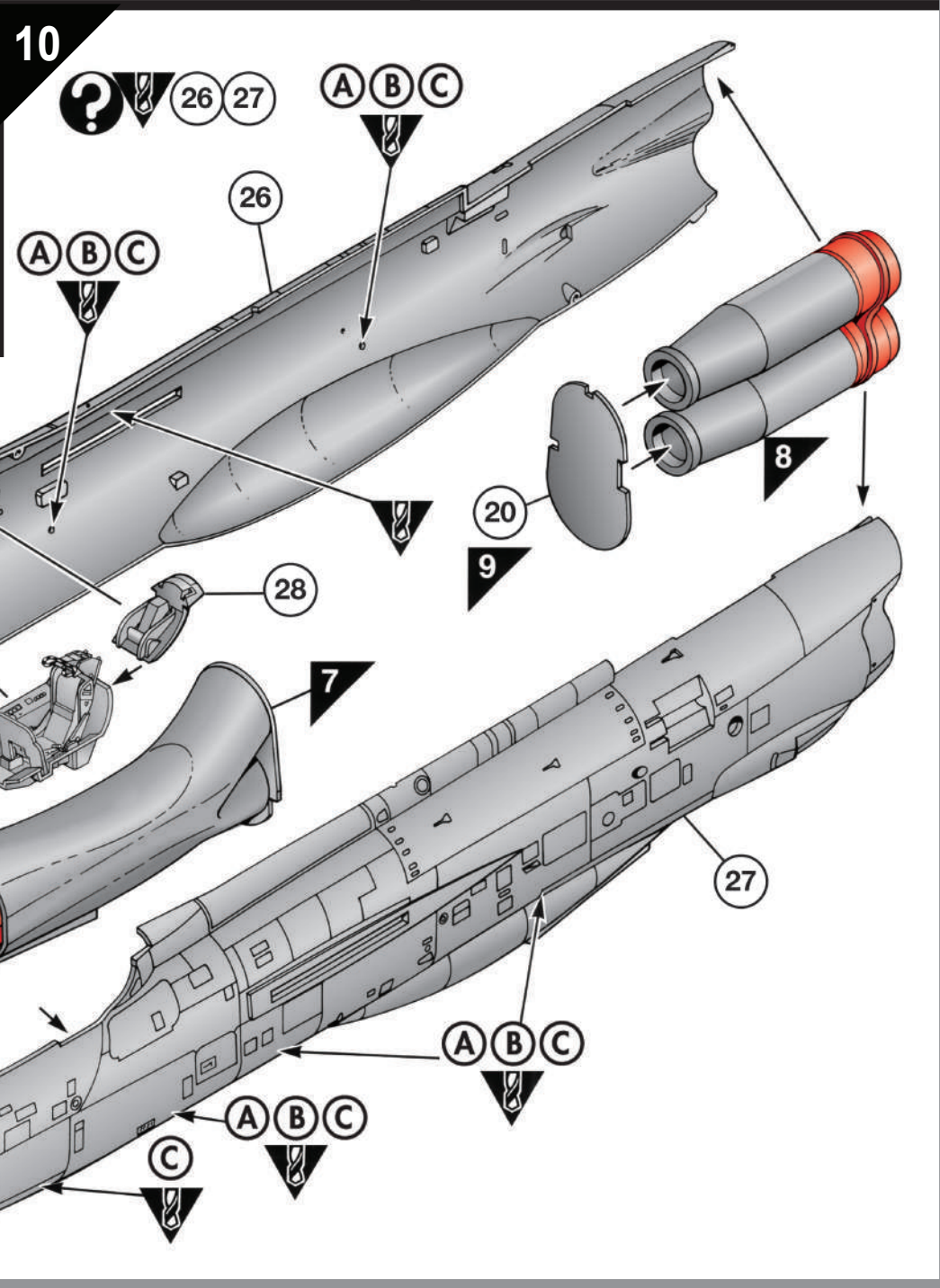
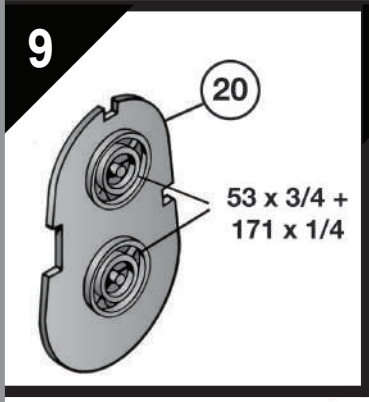
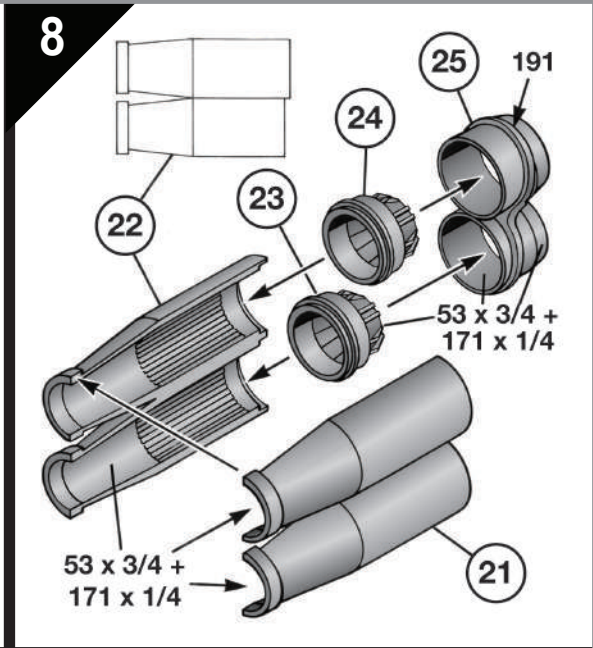
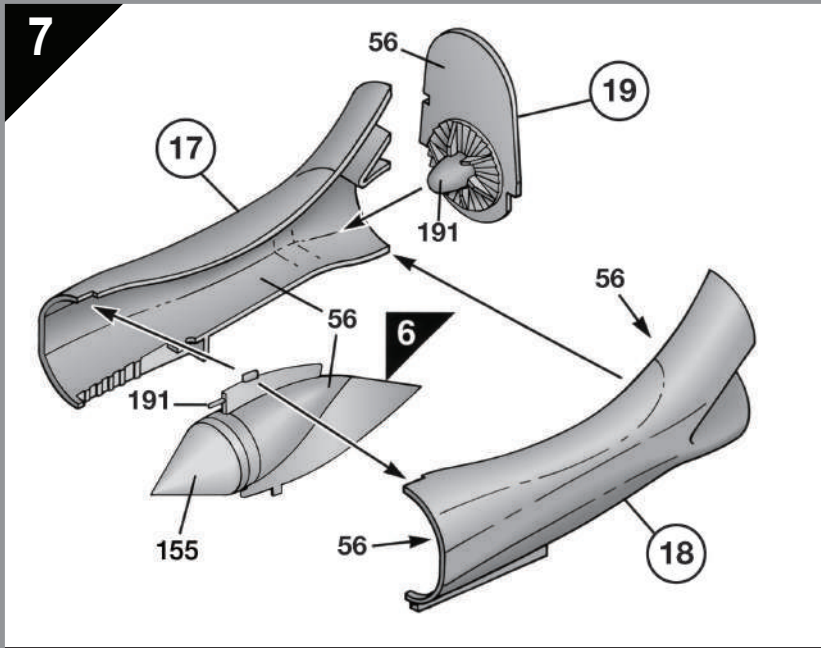

11

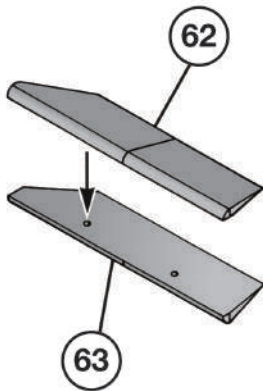

12

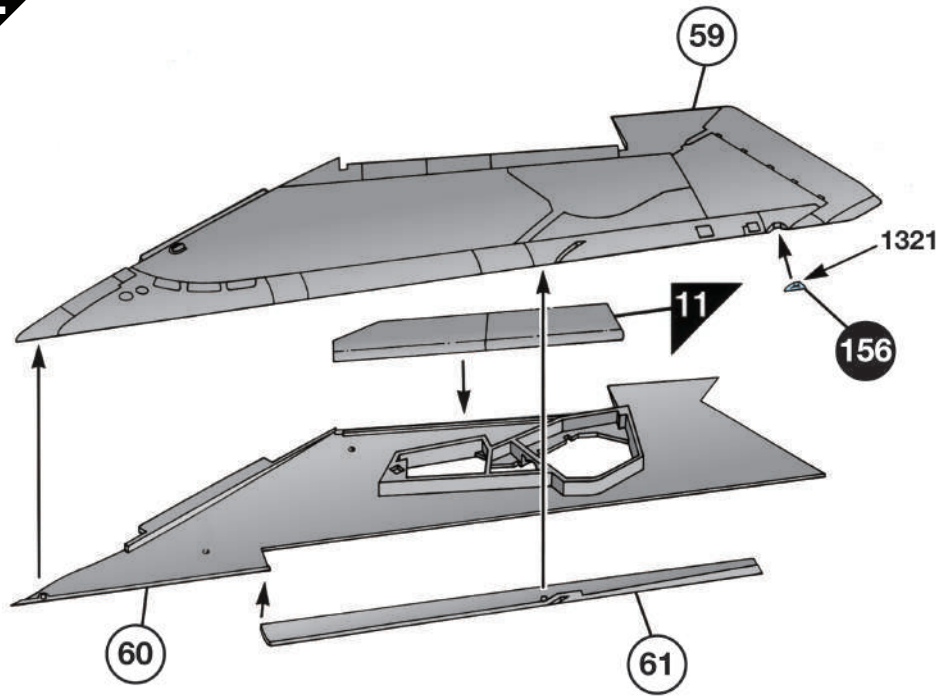

13

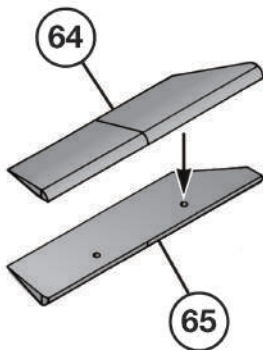

14

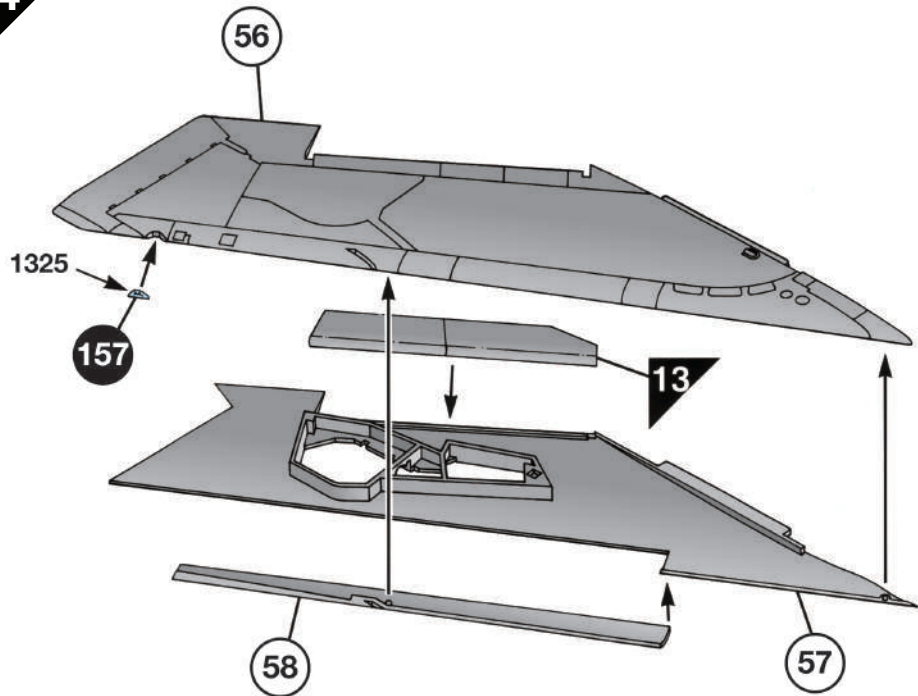

15

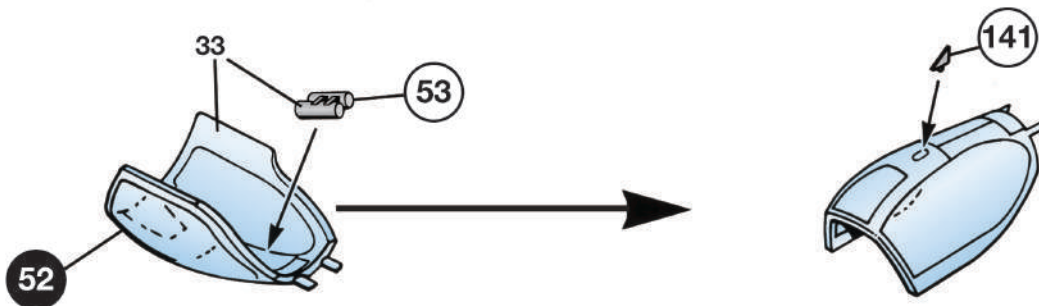

16

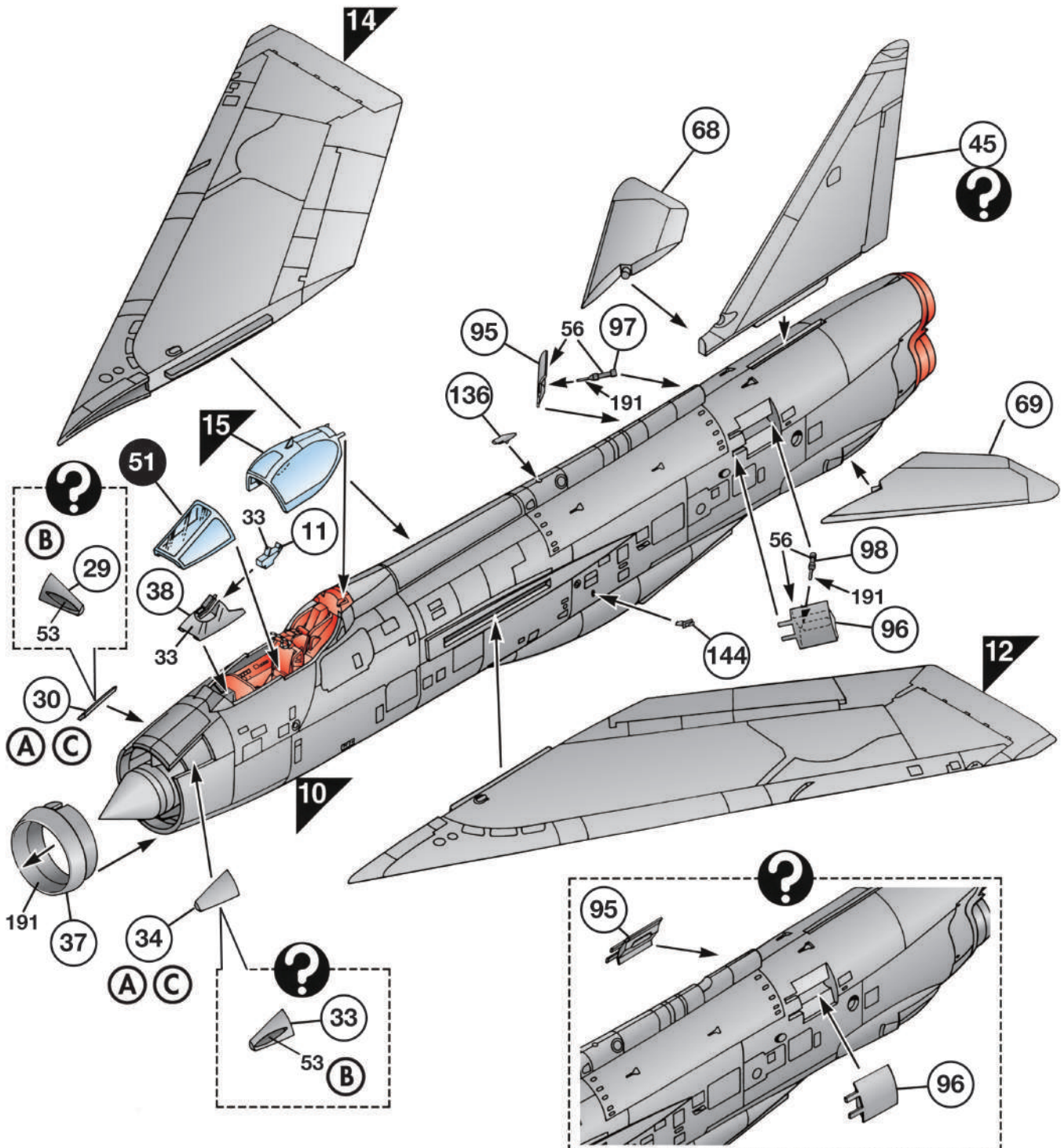
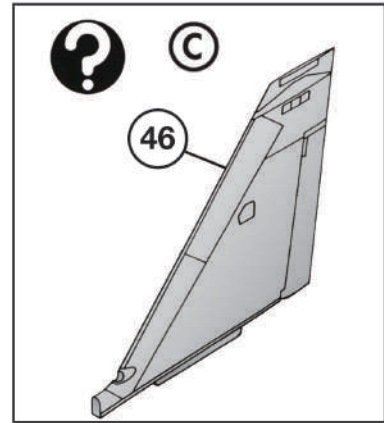
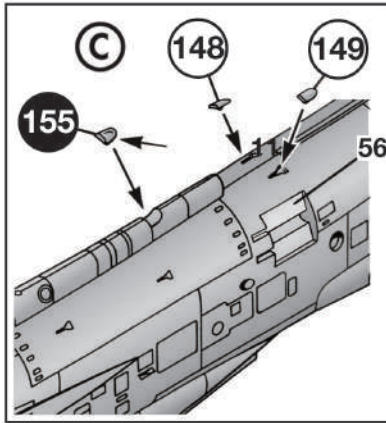
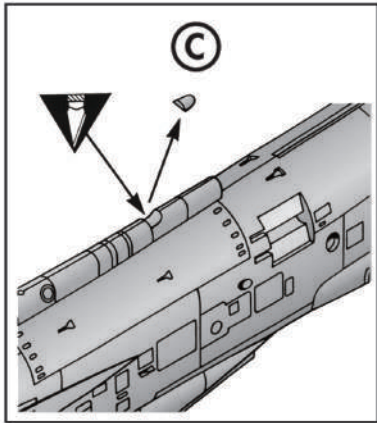

17

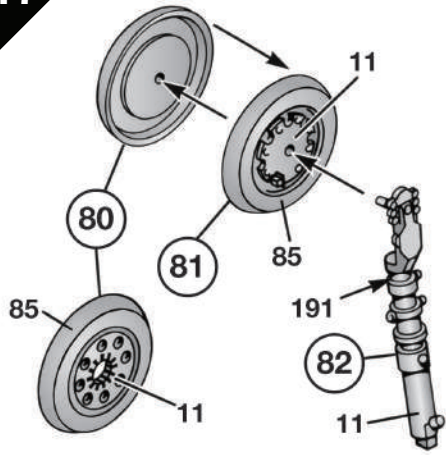

18

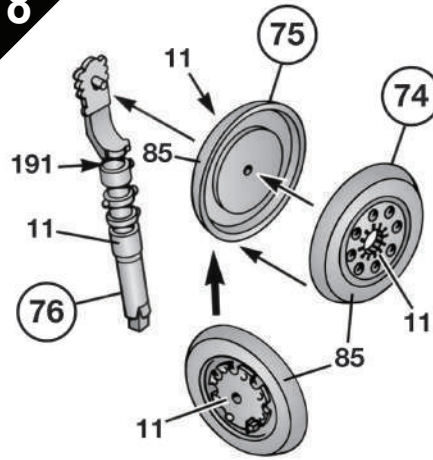

19

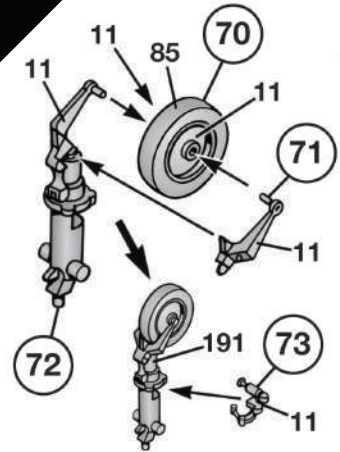

20

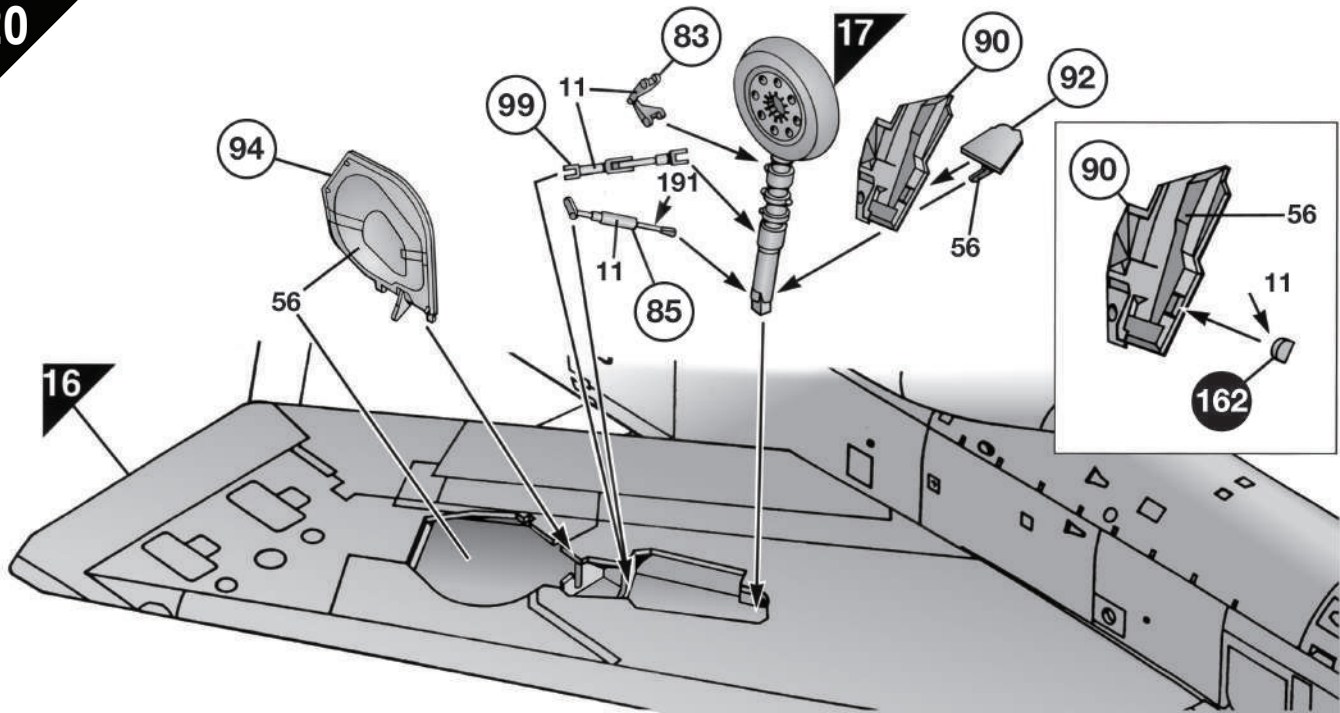

21

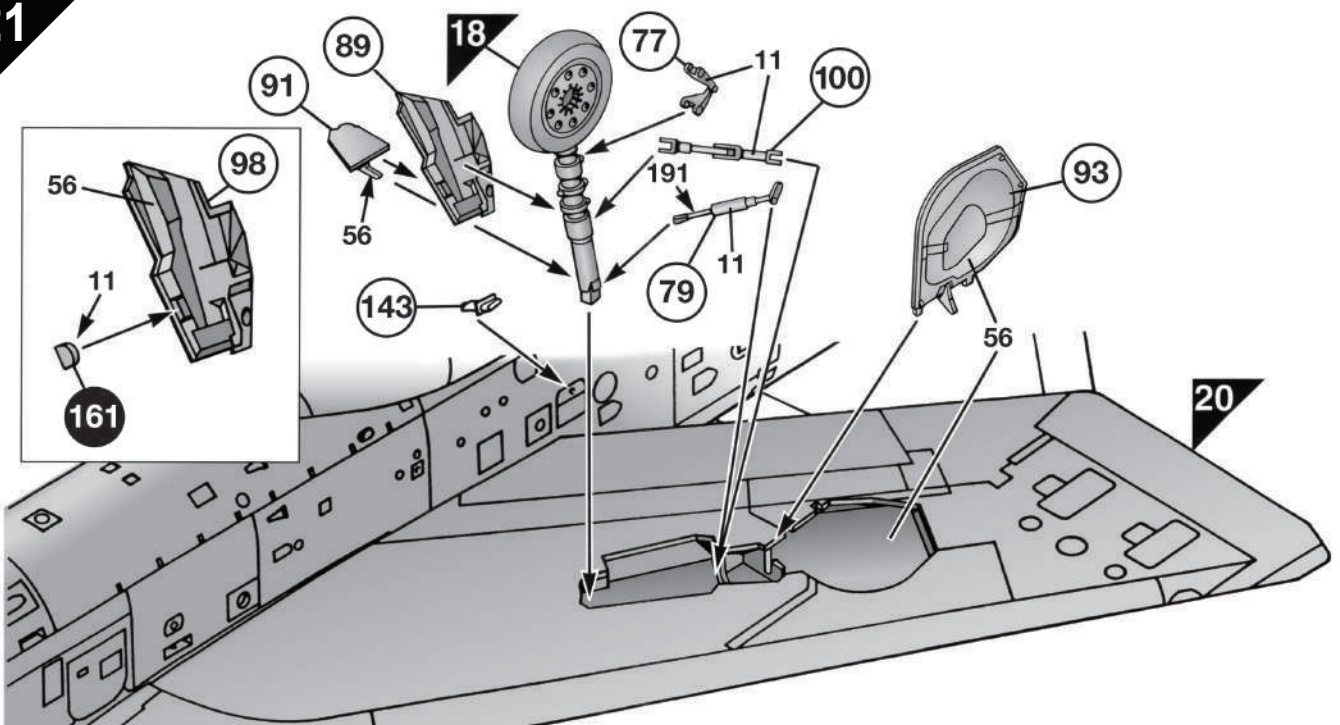

22

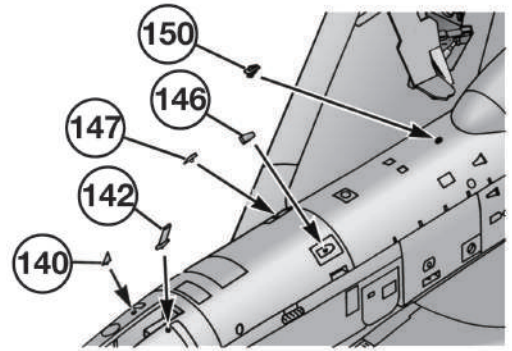
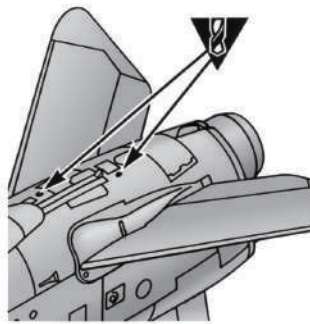
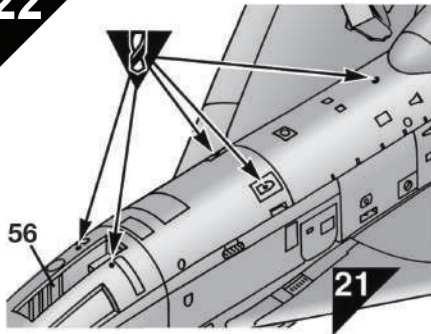

23

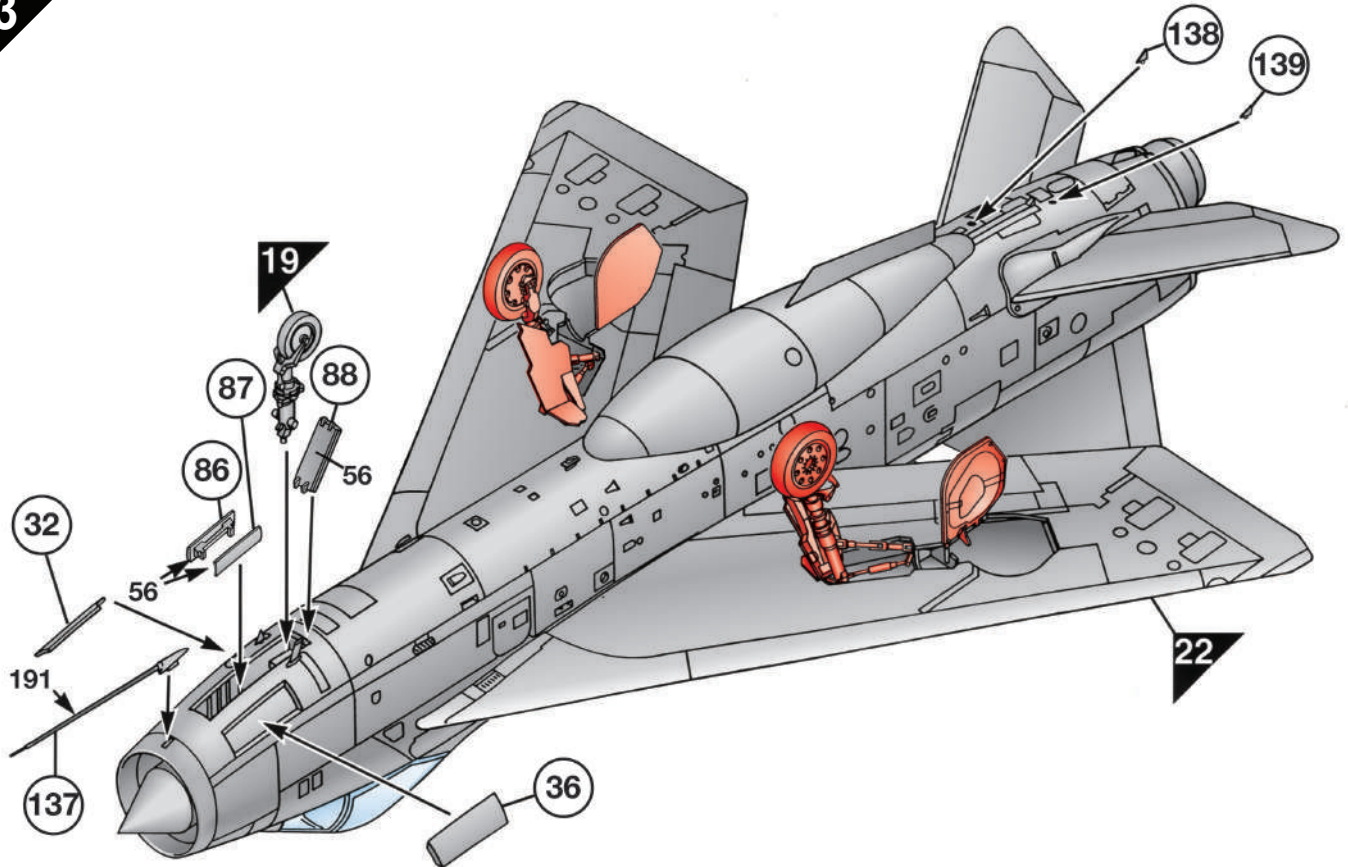

24

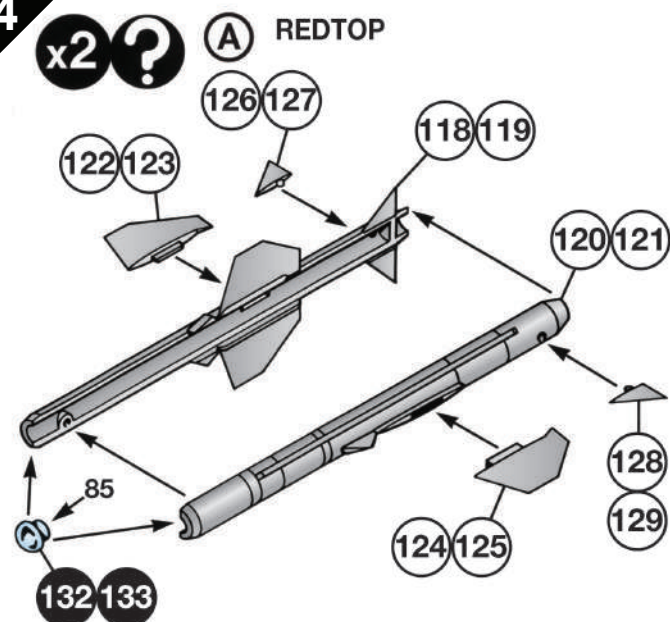

25

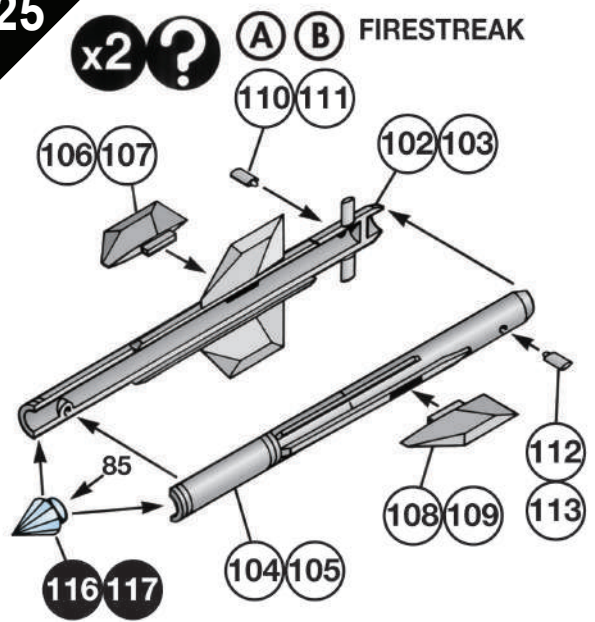

26

(A) (B)

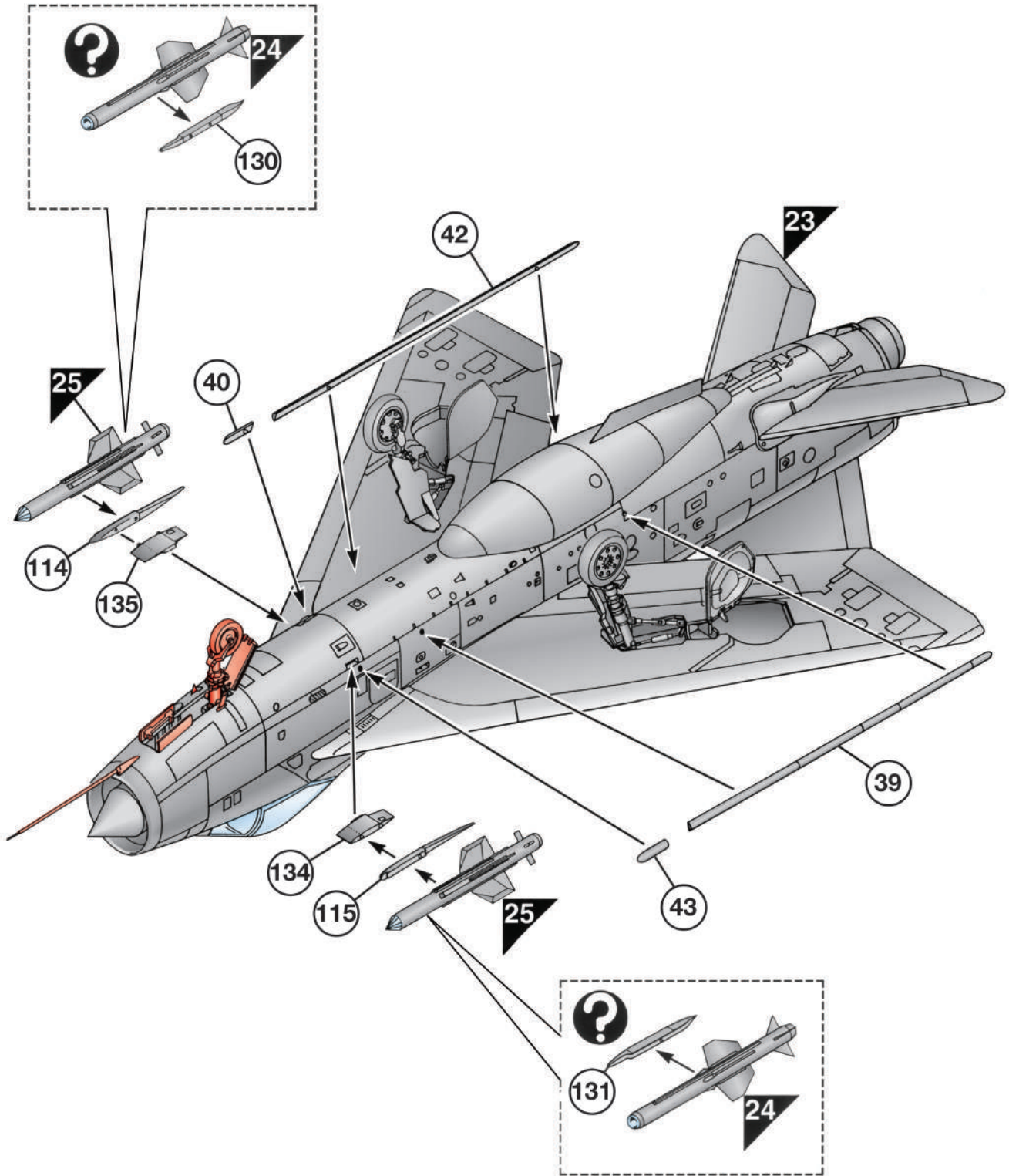

26

©

?

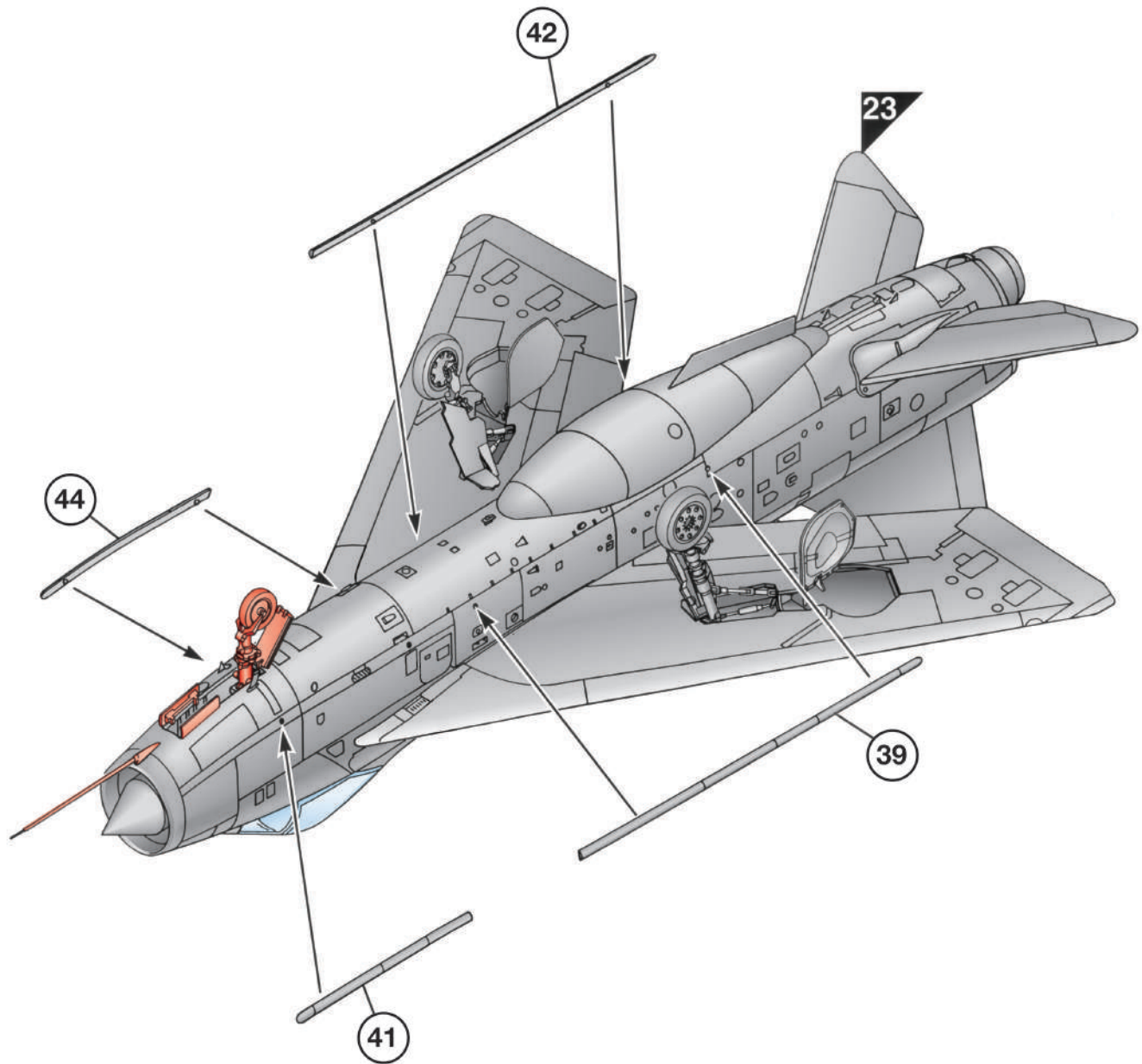

A English Electric Lightning F.1A
 Firebirds aerobatic team, No.56 Squadron, Royal Air Force Wattisham, Suffolk, England, 1963.

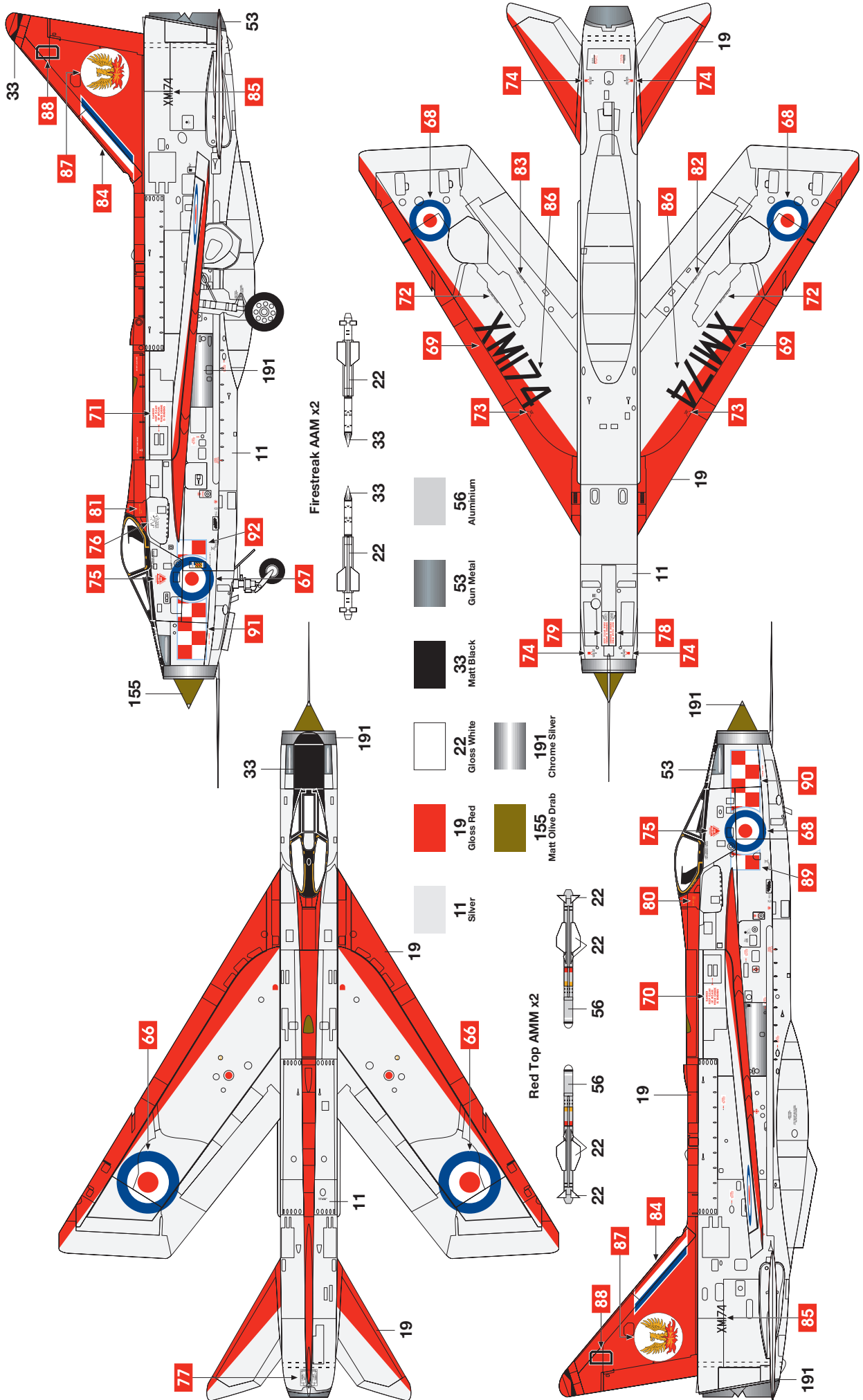

B English Electric Lightning F.1
 No.74 Squadron, Royal Air Force Coltishall, Norfolk, England, 1962.

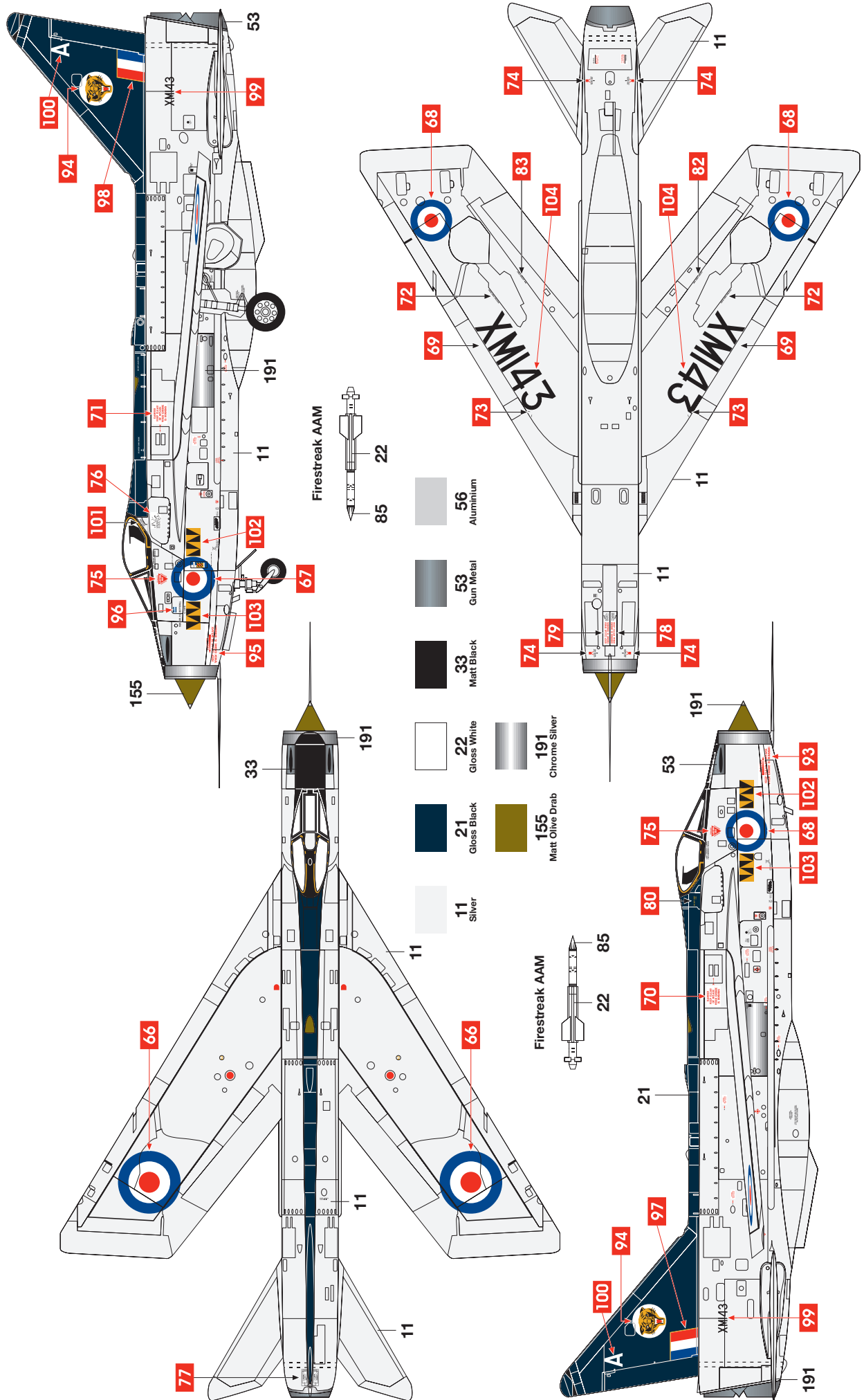

© English Electric Lightning F.3
Lightning Training Flight, Royal Air Force Binbrook, Lincolnshire, England, 1980.

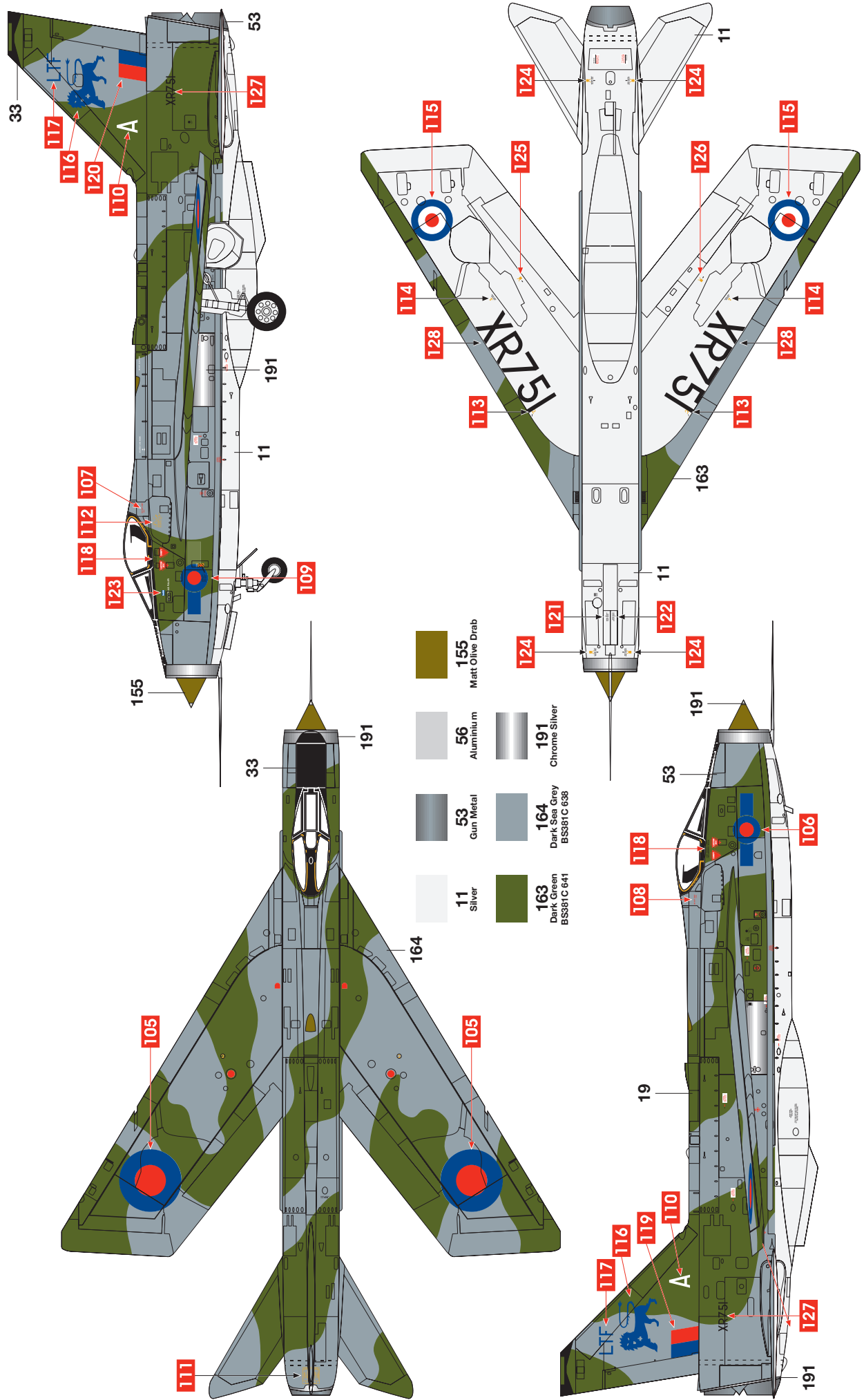

English Electric Lightning F.1A/F3
 Position of stencil data common to all versions (F.1 illustrated)

