



1/24 SCALE MODEL CONSTRUCTION KIT

A12005A

Supermarine Spitfire Mk.Vb

GB Regarded by many as the most graceful of all fighter aircraft, the Supermarine Spitfire was designed by Reginald J. Mitchell and first flown in March 1936. Four years later, in 1940, Spitfire squadrons formed a vital component of RAF Fighter Command in securing victory during the Battle of Britain. These Spitfire Mk. I and II were powered by early Rolls Royce Merlin engines and were mostly armed with eight Browning .303in. machine guns, there being a few with cannon armament, which proved to be very unreliable. Although the Browning guns were effective at close ranges, the cannon-armed Messerschmitt Bf109E fighters had shown that RAF fighters also urgently needed hard hitting and reliable cannons if they were to remain effective. In October 1940 an order was placed for 1,120 cannon-armed Spitfire Mk.IIIs to be powered by an uprated Merlin XX engine, with the similar Spitfire Mk.IV to use a Griffon engine. As the Mk.III would have taken some time to enter production it was decided to modify about 100 existing Mk.I airframes into an interim Mk.V version and at the same time order large numbers of new Mk.Vs, of which 6,464 were built between 1941 and 1943; this amounted to more than a quarter of all Spitfire variants built. They were mostly powered with Merlin 45 or 46 engines and carried the new two-cannon armament in the 'B' wing, together with up to four .303in. machine guns. The original wing was designated the 'A' wing, although only 94 Mk.Vs with these wings were built. In addition a stronger Universal 'C' wing was introduced for the Mk.V later in 1941, this capable of housing four 20mm cannons or the 'A' or 'B' armament options. Although many Mk.Vcs were built, there were comparatively few with the four cannons option; however, the provision of the extra cannon bays was useful for doubling the ammunition supply for each gun, or fitting the cannons in the optional bays. As mass production of Mk.Vs proceeded, the proposed Mk. III and IV were cancelled. Spitfire Vs entered service with UK based fighter squadrons early in 1941 and the war was now carried to occupied Europe with many daylight low-level fighter sweeps

('Rhubarbs') and providing escorts to daylight bombers. By the end of 1941, 48 squadrons were equipped with the Mk.Vb, which total included 15 Commonwealth and other Allied units and two American volunteer 'Eagle' squadrons. Against the German Bf109F the Spitfire Vb was generally superior but in September 1941 the new German Focke Wulf Fw 190 came as a great shock to the RAF as it completely outclassed the Spitfire V. This menace was only countered by the rapid introduction of yet another uprated interim version, based on the Mk. V and also to be produced in large numbers, the Spitfire Mk.IX. From 1942 the Mk.Vs began widespread overseas service; the early summer saw Malta's defences bolstered with three newly equipped Mk.Vb squadrons, while many more went to the middle east for the build up of the Desert Air Force in the North African campaigns. This build up outstripped the ability to fit the large Vokes tropical filters, so a locally designed and manufactured 'Aboukir' unit was commonly fitted; where clipped wings were required, locally made wooden tips of slightly different shape to the standard were added, these lacking the usual navigation lights. At the western end of that theatre, November 1942 saw Operation 'Torch', the allied invasion of occupied Algeria and Morocco, during which many Spitfire Vbs of both RAF and USAAF units took part. In 1943, 143 Spitfire Vbs were supplied to the Soviet Union from Middle East stocks; later that year around 50 were supplied to Portugal and the following year several were supplied to Turkey. By mid 1944 the Spitfire V had been phased out of front line service but many continued in second line duties until after the end of the war. Most Spitfire Vbs were powered by a Rolls Royce Merlin 45 or 46 engine, the former rated at 1,470hp at 2,817m (9,250ft), giving it a maximum speed of 594km/h (369mph) at 5,938m (19,500ft.) Wing span; (full): 11.22m (36ft 10in.); (clipped – UK tips): 9.79m (32ft 2in.) Length: 9.26m (30ft 5in.) Height: 3.48m (11ft 5in.) Armament ('B' wing): two 20mm Hispano cannons and up to four .303in (7.69mm) machine guns.

F Considéré comme le plus élégant de tous les chasseurs, le Supermarine Spitfire fut conçu par Reginald J. Mitchell ; il fit son premier vol en mars 1936. Quatre ans plus tard, en 1940, des escadrons de Spitfire formèrent la composante fondamentale de la chasse de la RAF qui remporta la victoire au cours de la bataille d'Angleterre. Propulsés par des moteurs Rolls Royce Merlin première génération, ces Spitfire Mk.I et II étaient en majorité armés de huit mitrailleuses Browning de 7,7 mm ; certains étaient équipés de canons mais ceux-ci s'avèrent très peu fiables. Même si les Browning étaient efficaces à courte portée, les Messerschmitt Bf109E armés de canons avaient démontré que les chasseurs de la RAF avaient également besoin en urgence de canons puissants et fiables pour pouvoir rester performants. En octobre 1940, une commande fut passée pour 1.120 Spitfire Mk.III armés de canons et propulsés par des moteurs Merlin XX améliorés, alors que le Spitfire Mk.IV similaire devait être équipé d'un moteur Griffon. Étant donné que le Mk.III aurait pris du temps à mettre en production, la décision fut prise de modifier une centaine de cellules de Mk.I en une version Mk.V intérimaire, et en même temps de commander une grosse quantité de Mk.V neufs, dont 6.464 exemplaires furent construits entre 1941 et 1943, chiffre qui représente plus d'un quart de toutes les versions de Spitfire construites. Elles étaient pour la plupart propulsées par des moteurs Merlin 45 ou 46 et équipées d'un nouvel armement consistant en deux canons dans l'aile 'B' ainsi qu'un maximum de quatre mitrailleuses de 7,7 mm. L'aile d'origine avait été appelée l'aile 'A', bien que seulement 94 Mk.V équipés de cette aile soient construits. En plus, une aile plus robuste (l'aile 'C') fut introduite pour le Mk.V plus tard en 1941 ; cette aile pouvait intégrer quatre canons de 20 mm ou encore les options d'armement des ailes 'A' et 'B'. Même si un grand nombre de Mk.Vc fut construit, il y en avait relativement peu qui possédaient l'option à quatre canons. Néanmoins, les possibilités offertes par les logements supplémentaires pour ces canons s'avèrent utiles pour doubler la capacité d'emport en munitions de chaque canon ou encore pour installer ces canons dans des logements optionnels. Alors que la production en grande quantité des Mk.V commençait, les versions Mk.III et IV proposées furent annulées. Au début de 1941, les Spitfire V entrèrent en service au sein des escadrons de chasseurs basés en Grande-Bretagne. Les opérations de guerre furent menées en

Europe occupée avec de nombreux raids de jour à basse altitude (appelés 'Rhubarb') et la mise à disposition d'escortes aux bombardiers de jour. À la fin de 1941, 48 escadrons étaient équipés de Mk.Vb ; ce total comprenait 15 unités du Commonwealth et d'autres Alliés, ainsi que deux unités de volontaires américains 'Eagle'. Contre le Bf109F allemand, les performances du Spitfire Vb étaient en général supérieures mais, en septembre 1941, le nouveau Focke Wulf Fw 190 allemand fut une très mauvaise surprise pour la RAF, puisque celui-ci surpassait complètement le Spitfire V. Cette menace ne fut contrée que par la mise en service rapide encore une fois d'une nouvelle version intérimaire améliorée, le Spitfire Mk.IX basé sur le Mk.V et également produit en grande quantité. À partir de 1942, les Mk.V commencèrent à entrer en service en grande quantité dans les théâtres d'opérations extérieures ; la défense de Malte fut augmentée au début de l'été par trois escadrons récemment équipés de Mk.Vb, tandis que de nombreuses autres unités allèrent au Moyen-Orient pour constituer l'Armée de l'air du désert au cours des campagnes de l'Afrique du Nord. Cette augmentation rapide du nombre d'appareils en service dépassait la capacité de montage des gros filtres tropicaux Vokes de sorte qu'un filtre Aboukir étudié et fabriqué sur place était souvent installé. Lorsqu'il fallait des ailes raccourcies, on ajoutait des bouts d'ailes en bois de formes légèrement différentes (absence de feux de navigation) fabriquées localement. En novembre 1942, dans la région ouest de ce théâtre d'opérations, l'invasion alliée de l'Algérie et du Maroc occupés ou l'opération Torch se déroula au cours de laquelle participèrent de nombreux Spitfire Vb d'unités de la RAF et de la USAAF. En 1943, 143 Spitfire Vb provenant des stocks du Moyen-Orient furent livrés à l'Union Soviétique ; 50 furent ensuite livrés au Portugal plus tard cette même année, puis plusieurs furent fournis à la Turquie l'année suivante. À la mi-1944, les Spitfire V avaient été retirés du service en première ligne mais beaucoup continuèrent à servir en deuxième ligne jusqu'après la fin de la guerre. La plupart de Spitfire Vb étaient propulsés par un moteur Rolls Royce Merlin 45 ou 46 ; le Merlin 45 avait une puissance nominale de 1.470 ch à une altitude de 2.817 m, assurant une vitesse maximale de 594 km/h à 5.938 m. Envergure : max. 11,22 m ou ailes raccourcies (extrémités GB) 9,79 m ; longueur : 9,26 m ; hauteur : 3,48 m. Armement (aile 'B') : deux canons Hispano de 20 mm et maximum de quatre mitrailleuses de 7,7 mm.

FOR BEST RESULTS: Surfaces to be painted should be clean - before parts are removed from the sprue, wash in warm, soapy water, rinse and dry thoroughly. Stir paints thoroughly before use.

PLEASE NOTE: Some parts in the kit may not be required to build the model specified.

D Die von vielen als das formvollendetste aller Jagdflugzeuge angesehene Supermarine Spitfire wurde von Reginald J. Mitchell konstruiert und im März 1936 erstmals geflogen. Vier Jahre später, im Jahre 1940, waren Spitfire-Geschwader ein wichtiger Bestandteil der RAF Fighter Command bei der Erkämpfung des Sieges in der Schlacht um England. Diese Spitfire Mk.I und II wurden von frühen Rolls Royce Motoren vom Typ Merlin angetrieben und waren zumeist mit acht Browning 7,7 mm Maschinengewehren bewaffnet, wobei nur wenige mit Kanonen bewaffnet waren, die sich als sehr unzuverlässig erwiesen hatten. Obwohl die Browning MG im Nahschussbereich wirksam waren, hatten die mit Kanonen bewaffneten Messerschmitt Bf109E Jäger gezeigt, dass die Jäger der RAF ebenfalls treffsichere und zuverlässige Kanonen brauchten, um sich im Luftkampf tatsächlich durchsetzen zu können. Im Oktober 1940 wurde ein Auftrag über 1.120 mit Kanonen bewaffnete Spitfire Mk.III vergeben, die von einem leistungsstärkeren Merlin XX Motor angetrieben wurden, wobei die ähnliche Spitfire Mk.IV ein Griffon Triebwerk benutzte. Da die Aufnahme der Produktion für die Mk.III einige Zeit gebraucht hatte, wurde beschlossen, etwa 100 bestehende Flugwerke der Mk.I in die Übergangsversion einer Mk.V umzubauen und gleichzeitig neue Maschinen der Mk.V in hoher Stückzahl zu ordern, von denen 6.464 zwischen 1941 und 1943 gebaut wurden; darauf entfielen schließlich mehr als ein Viertel aller gebauten Varianten der Spitfire. Sie wurden zumeist mit Merlin 45 oder Merlin 46 Motoren angetrieben und führten zur neuen Zweikanonen-Bewaffnung im Flügel B, zusammen mit bis zu vier 7,7 mm MG. Der ursprüngliche Flügel wurde als Flügel A designiert, doch wurden nur 94 Mk.V mit diesen Tragflächen gebaut. Außerdem wurde ein stärkerer Universalflügel C für die Mk.V gegen Jahresende 1941 eingeführt, der vier 20 mm Kanonen oder die Bewaffnungsoptionen A oder B aufnehmen konnte. Obwohl viele Mk.V mit dem Flügel C gebaut wurden, gab es vergleichsweise nur wenige in der Ausführung mit vier Kanonen; allerdings war die Bereitstellung der zusätzlichen Kanonenpositionen zum Verdoppeln des Munitionsvorrats für jedes MG nützlich, oder für den Einbau der Kanonen in ihren optionalen Anordnungen. Als die Serienfertigung der Mk.V voranschritt, wurden die Aufträge für die geplanten Mk.III und IV storniert. Spitfire Maschinen der Ausführung V wurden Anfang 1941 bei in Großbritannien stationierten Jagdgeschwadern in Betrieb genommen; der Krieg verlagerte sich

E Considerado por muchos como el caza más grácil que ha existido, el Supermarine Spitfire fue diseñado por Reginald J. Mitchell y voló por primera vez en marzo de 1936. Cuatro años más tarde, en 1940, los escuadrones de aviones Spitfire formaron un componente esencial del RAF Fighter Command (Mando de Caza de la Fuerza Aérea Británica) para lograr la victoria en la Batalla de Inglaterra. Estos Spitfire Mk.I y II estaban propulsados por los primeros motores Rolls Royce Merlin y generalmente estaban armados con ocho ametralladoras Browning de 7,7mm, aunque algunos llevaban cañones que probaron ser muy poco fiables. Aunque las ametralladoras Browning eran eficaces para cortas distancias, los cazas Messerschmitt Bf109E armados con cañones habían mostrado que los cazas de la RAF necesitaban urgentemente cañones potentes y fiables si querían seguir siendo eficaces. En octubre de 1940 se solicitó un pedido de 1.120 Spitfire Mk.III armados con cañones que serían propulsados por un motor Merlin XX mejorado, mientras que el similar Spitfire Mk.IV utilizaría un motor Griffon. Como hubiera llevado bastante tiempo poner el Mk.III en plena producción, se decidió modificar alrededor de 100 armazones de Mk.I existentes a una versión Mk.V provisional y al mismo tiempo pedir grandes números de nuevos Mk.V, de los cuales se construyeron 6.464 entre 1941 y 1943; esto constituyó más de la cuarta parte de todos los tipos de Spitfire construidos. Generalmente estaban propulsados por motores Merlin 45 o 46 e incorporaban el nuevo armamento de dos cañones en el ala 'B', junto con hasta 4 ametralladoras de 7,7mm. El ala original fue designada ala 'A', aunque solamente se construyeron 94 Mk.V con este tipo de ala. Además, posteriormente en 1941 se introdujo un ala 'C' universal más fuerte para el Mk.V, capaz de alojar cuatro cañones de 20mm o las opciones de armamento 'A' o 'B'. Aunque se construyeron muchos Mk.Vc, relativamente pocos de ellos incorporaban la opción de cuatro cañones; sin embargo, la provisión de compartimientos extra para cañones fue muy útil para duplicar el suministro de munición para cada ametralladora o para instalar los cañones en los compartimientos opcionales. Cuando se inició la producción en masa de los Mk.V, se cancelaron los propuestos Mk.III y IV. Los Spitfire V entraron en servicio con los escuadrones de caza con base en el Reino Unido a principios de 1941. En aquel momento la guerra se llevó a la Europa

S Supermarine Spitfire ritades av Reginald J. Mitchell, flögs för första gången i mars 1936 och betraktas av många som det vackraste jaktplanet som någonsin tillverkats. Fyra år senare, 1940, utgjorde Spitfire-divisionerna en livsviktig del av RAF Fighter Command för segern i Slaget om Storbritannien. Dessa Spitfire Mk.I och II drevs av en tidig modell av Rolls Royce Merlin-motorn och var huvudsakligen beväpnade med åtta 7,7 mm Browning-kulsprutor. Några få var utrustade med kanoner som visade sig vara mycket opålitliga. Browning-kulsprutor var effektiva på nära håll, men Messerschmitt Bf109E visade med sina kanoner att RAF hade ett trängande behov av slagkraftiga och pålitliga kanoner om de skulle kunna fortsätta att vara effektiva. Oktober 1940 bestämdes 1 120 kanonbeväpnade Spitfire Mk.III som skulle drivas av en uppgraderad Merlin XX-motor, medan den liknande Spitfire Mk.IV skulle använda en Griffon-motor. Eftersom det skulle ta en viss tid att få Mk. III färdig för produktion beslöt man sig för att modifiera ett hundratall befintliga Mk.I till ett mellanstadium av Mk.V och samtidigt beställa ett stort antal av den nya Mk.V, av vilken 6 464 byggdes mellan 1941 och 1943, en fjärdedel av alla Spitfire-varianter som byggdes. Dessa drevs huvudsakligen av Merlin 45- eller 46-motorer och hade den nya tvåkanonbeväpningen på en "B"-vinge, tillsammans med upp till fyra 7,7 mm-kulsprutor. Originalvingen betecknades som "A"-vinge men bara 94 Mk.V byggdes med dessa vingar. En kraftigare vinge, Universal "C" fördes in för Mk.V senare under 1941, och kunde utrustas med fyra 20 mm-kanoner som "A"- eller "B"-vapenval. Man byggde många Mk.Vc-plan men bara ett fåtal av dessa hade fyra kanoner monterade. De extra monteringsplatserna kunde användas för att fördubbla ammunitionen för de befintliga kanonerna eller för att montera kanonerna på olika platser. När masstillverkningen av Mk.V fortsatte slopades modellerna Mk.III och IV. Spitfire V började sin tjänstgöring på jaktplansdivisioner baserade i Storbritannien tidigt under 1941 och kriget förlades nu till ockuperade Europa genom många jaktplansråder ("Rhubarbs") i dagsljus och de användes också som eskortflyplan

nummehr ins besetzte Europa, wobei viele Jäger tagsüber im Tiefflug (als „Rhubarb“, also als Rhabarber bezeichnet) eingesetzt wurden und bei Tageslicht angreifende Bomber begleiteten. Bis Ende 1941 waren 48 Geschwader mit der Mk.Vb ausgerüstet worden; diese Zahl beinhaltete fünfzehn Commonwealth-Einheiten und andere Einheiten der Alliierten wie auch zwei amerikanische freiwillige „Eagle“-Geschwader. Der deutschen Bf109F war die Spitfire Vb generell überlegen. Im September 1941 schlug dann die neue deutsche Focke Wulf Fw 190 bei der RAF aber sozusagen wie eine Bombe ein, da sie die Spitfire V völlig deklassierte. Dieser Drohung konnte nur durch die rasche Einführung einer weiteren leistungsstärkeren Übergangsversion begegnet werden, die sich auf die Mk.V stützte und ebenfalls in hoher Stückzahl produziert wurde (Spitfire Mk.IX). Ab 1942 nahmen die Mk.V den weit verbreiteten Auslandseinsatz auf; im Frühsommer wurde die maltesische Abwehr durch drei neu ausgestattete Mk.Vb Geschwader verstärkt, wobei viele weitere nach Nahost entsandt wurden, und zwar zum Aufbau der Desert Air Force für die nordafrikanischen Wüstenkampagnen. Diese Mobilisierung übertraf die Fähigkeit zum Einbau der großen Vokes-Tropenfilter, weshalb allgemein eine vor Ort konstruierte und hergestellte „Aboukir“-Einheit eingebaut wurde; vor verkürzte Flügel erforderlich waren, wurden ebenfalls vor Ort hergestellte, in der Form abweichende hölzerne Spitzen hinzugefügt; diesen mangelte es an den sonst üblichen Navigationsleuchten. Am westlichen Rand jenes Kriegsschauplatzes kam es im November 1942 zum Unternehmen „Torch“, der alliierten Invasion der besetzten Länder Algerien und Marokko, woran zahlreiche Spitfire Vb sowohl der RAF als auch der USAAF teilnahmen. 1943 wurden 143 Spitfire Vb aus Nahost-Beständen an die Sowjetunion geliefert; gegen Jahresende wurden rund 50 davon nach Portugal und im darauf folgenden Jahr mehrere an die Türkei geliefert. Bis Mitte 1944 wurde die Spitfire V phasenweise aus dem Fronteinsatz herausgenommen; viele wurden aber bis nach Kriegsende auch weiterhin in zweiter Reihe eingesetzt. Die meisten Spitfire Vb wurden von Rolls Royce Motoren vom Typ Merlin 45 oder Merlin 46 angetrieben; der erstere leistete 1.470 PS auf 2.817 m Höhe, was der Maschine eine Höchstgeschwindigkeit von 594 km/h auf 5.938 m verlieh. Spannweite (voll): 11,22 m; (abgekürzt – britische Flügelenden): 9,79 m; Länge: 9,26 m; Höhe: 3,48 m. Bewaffnung (mit „B“-Flügel): zwei 20 mm Hispano Kanonen und bis zu vier 7,7 mm MG.

ocupada, donde estos aviones realizaron muchos barridos diurnos a bajo nivel ('Rhubarbs') y proporcionaron escolta a bombarderos diurnos. A finales de 1941, 48 escuadrones estaban equipados con el Mk.Vb, incluyendo 15 unidades de la Commonwealth y otras unidades aliadas y dos escuadrones americanos 'Eagle' voluntarios. Contra el Bf109F alemán, el Spitfire Vb era generalmente superior pero en septiembre de 1941 el nuevo Focke Wulf Fw 190 alemán propinó un fuerte choque a la RAF, ya que superó completamente al Spitfire V. Esta amenaza solamente fue contrarrestada por la rápida introducción de otra versión preliminar mejorada, basada en el Mk.V y que también se iba a producir en grandes cantidades, el Spitfire Mk.IX. Desde 1942, los Mk.V empezaron el servicio generalizado en el extranjero; a principios de verano las defensas de Malta fueron reforzadas con tres escuadrones recientemente equipados con Mk.Vb, mientras que muchos otros de estos aviones fueron enviados al Oriente Medio para la formación de la Fuerza Aérea del Desierto para las campañas norteafricanas. Esto imposibilitó la instalación de los grandes filtros tropicales Vokes, por lo tanto se instaló una unidad 'Aboukir' diseñada y fabricada localmente; cuando se requirieron alas recortadas se añadieron alas de madera construidas localmente y de una forma ligeramente diferente de la estándar, sin las luces de navegación usuales. En la parte occidental de ese escenario bélico, en noviembre de 1942 tuvo lugar la invasión aliada de las partes ocupadas de Argelia y Marruecos, Operación 'Torch', en la que participaron muchos Spitfire Vb de la RAF y de la USAAF. En 1943, se suministraron 143 Spitfire Vb a la Unión Soviética, procedentes de existencias del Oriente Medio; posteriormente, ese mismo año se suministraron 50 aparatos a Portugal y el año siguiente se suministraron varios a Turquía. Para mediados de 1944, el Spitfire V había sido retirado en fases del servicio de primera línea pero muchos continuaron prestando servicio en segunda línea hasta después del final de la guerra. La mayoría de los Spitfire Vb eran propulsados por un motor Rolls Royce Merlin 45 o 46, el primero de los cuales tenía un nominal de 1.470hp a 2.817m, produciendo una velocidad máxima de 594km/h a 5.938m. Envergadura; (completa): 11,22m; (alas recortadas – puntas de RU): 9,79m; longitud: 9,26m; altura: 3,48m. Armamento (ala 'B'): dos cañones Hispano de 20mm y hasta cuatro ametralladoras de 7,7mm.

för dagsljusbombplan. Vid slutet av 1941 var 48 divisioner utrustade med Mk.Vb, bland annat 15 inom brittiska samväldet och andra allierade enheter och två amerikanska frivilliga "Eagle"-divisioner. Spitfire Vb var vanligtvis överlägset mot det tyska Bf109F, men i september 1941 kom tyskarnas nya Focke Wulf Fw 190 som en stor chock för RAF eftersom Spitfire V blev fullständigt utklassat av detta plan. Denna fara kunde bara mötas genom ett snabbt införande av en annan uppdaterad mellanversion baserad på Mk.V och tillverkad i stora antal: Spitfire Mk.IX. Spitfire Mk.V började tjänstgöra i utlandet med början 1942, tidigt på sommaren förstärktes Malts försvar med tre nyutrustade Mk.Vb-divisioner, och många andra gick till Mellanöstern för att bygga upp Desert Air Force i öknen under Nordafrikakampanjerna. Så många plan byggdes att man inte hade tillräckligt med stora Vokes-luftfilter att montera, så lokalt utvecklade och tillverkade "Aboukir"-enheter blev vanligtvis monterade istället. När man ville ha avklippta vingpetsar användes lokalt tillverkade trespetsar av något annorlunda form än standardpetsarna. Dessa saknade också de vanliga navigeringsljusen. I november 1942 deltog många Spitfire Vb från både RAF- och USAAF-enheter i Operation "Torch", den allierade invasionen av ockuperade Algeriet och Marocko i västra delen av denna krigsskådeplats. 1943 skickades 143 Spitfire Vb till Sovjetunionen från Mellanösterns förråd, och senare samma år sändes ett femtiotal till Portugal. Det följande året sändes några plan till Turkiet. Vid mitten av 1944 hade Spitfire V gradvis tagits ur tjänst vid fronten, men ett flertal fortsatte att användas för mindre viktiga roller fram till slutet av kriget. De flesta Spitfire Vb-planen drevs av en Rolls Royce Merlin 45- eller 46-motor, och den förra av dessa utvecklade 1 470 hk på 2 817 meters höjd, vilket gav en maximal hastighet på 594 km/h på 5 938 meters höjd. Spännvidd (full vingbredd): 11,22 m (avklippta brittiska vingpetsar): 9,79 m. Längd: 9,26 m; höjd: 3,48 m. Bevåpning ("B"-vinge): två 20 mm Hispano-kanoner och upp till fyra 7,7 mm-kulsprutor.

Assembly Instructions

GB Study drawings and practice assembly before cementing parts together. Carefully scrape plating and paint from cementing surfaces. All parts are numbered. Paint small parts before assembly. To apply decals cut sheet as required, dip in warm water for a few seconds, slide off backing into position shown. Use in conjunction with box artwork. Not appropriate for children under 36 months of age, due to the presence of small detachable parts.

F Étudier attentivement les dessins et simuler l'assemblage avant de coller les pièces. Gratter soigneusement tout revêtement ou peinture sur les surfaces à coller avant collage. Toutes les pièces sont numérotées. Peindre les petites pièces avant l'assemblage. Pour coller les décalques, découper le motif, le plonger quelques secondes dans de l'eau chaude puis le poser à l'endroit indiqué en décollant le support papier. Utiliser en même temps les illustrations sur la boîte. Ne convient pas à un enfant de moins de 36 mois – présence de petits éléments détachables.

D Vor Verwendung des Klebers Zeichnungen studieren und Zusammenbau üben. Farbe und Plattierung vorsichtig von den Klebeflächen abkratzen. Alle Teile sind numeriert. Vor Zusammenbau kleine Teile anmalen. Um die Abziehbilder aufzukleben, diese ausschneiden, kurz in warmes Wasser tauchen, dann abziehen und wie abgebildet aufkleben. In Verbindung mit Abbildungen auf Schachtel verwenden. Ungeeignet für Kinder unter 36 Monaten. Kleine Teilchen vorhanden die sich lösen können.

E Estudiar los dibujos y practicar el montaje antes de pegar las piezas. Raspar cuidadosamente el plateado y la pintura en las superficies de contacto antes de pegar las piezas. Todas las piezas están numeradas. Es conveniente pintar las piezas pequeñas antes de su montaje. Para aplicar las calcomanías, cortar la hoja, sumergir en agua tibia durante unos segundos y deslizarlas en la posición debida. Ver ilustraciones en la caja. No conviene a un niño menor de 36 meses, contiene pequeñas piezas que pueden soltarse.

S Studera bilderna noggrant och sätt ihop delarna innan du limmar ihop dem. Skrapa noggrant bort förtkromning och färg från limmade delar. Alla delarna är numrerade. Mala smadelarna före ihopsättning. Fastsättning av dekaler, klipp arket. Doppa i varmt vatten några sekunder, lat baksidan glida på plats som bilden visar. Används i samband med kartongens handlitografi. Rekommenderas ej för barn under 3 år. Innehåller löstagbara smadelar.

I Studiare i disegni e praticare il montaggio prima di unire insieme i pezzi con l'adesivo. Raschiare attentamente le tracce di smalto e cromatura dalle superfici da unire con adesivo. Tutti i pezzi sono numerati. Colorare i pezzi di piccole dimensioni prima di montarli. Per applicare le decalcomanie, tagliare il foglio secondo il caso, immergere in acqua calda per alcuni secondi, quindi sfilare la decalcomania dalla carta di supporto e piazzarla nella posizione indicata. Usare in congiunzione con l'illustrazione sulla scatola. Non adatto ad un bambino di età inferiore ai 36 mesi dovuto alla presenza di piccoli elementi staccabili.

NL Tekeningen bestuderen en delen in elkaar zetten alvorens deze te lijmen. Metaalcoating en lak voorzichtig van lijmvlakken af schrapen. Alle delen zijn genummerd. Kleine delen vóór montage verven. Voor aanbrengen van stickers, gewenste stickers uit vel knippen, een paar seconden in warm water dompelen en dan van schutblad af op afgebeelde plaats schuiven. Hierbij afbeelding op doos raadplegen. Niet geschikt voor kinderen onder 3 jaar, omdat kleine deeltjes gemakkelijk kunnen losraken.

DK Tegningerne bør studeres, og man bør øve sig i monteringen, før delene limes sammen. Pladestykker og maling skal omhyggeligt fjernes fra kløbeoverfladerne. Alle dele er nummererede. Små dele skal males før monteringen. Overføringsbillederne anvendes ved at tilklippe arket efter behov. Og dyppe det i varmt vand i nogle få sekunder. Underlaget glides af og anbringes i den viste position. Påføres ifølge brugsanvisningerne på æsken. Ikke til børn under 3 år, forekomst af små løse elementer.

P Estudar atentamente os desenhos e experimentar a montagem. Raspar cuidadosamente as superfícies de modo a eliminar pintura e revestimento antes de colar. Todas as peças estão numeradas. Pintar as pequenas peças antes de colar. Para aplicar as decalcomanias, cortar as folhas e mergulhar em água morna por alguns segundos, depois deslizar e aplicar no respectivo lugar, como indicado nas ilustrações na caixa. Não convém a uma criança de menos de 36 meses devido à presença de pequenos elementos destacáveis.

SF Tutustu piirroksiin ja harjoittele kokoamista ennen kuin liimaat osat yhteen. Raaputa metallipäällyste ja maali varovasti pois liimattavilta pinnoilta. Kaikki osat on numeroitu. Maalaa pienet osat ennen kokoamista. Siirtokuvien kiinnittämiseksi leikkaa ne arkista tarpeen mukaan. Kasta kuva lämpimään veteen muutaman sekunnin ajaksi, anna takapuolen liukua kuvalle osoitettuun kohtaan. Käytetään yhdessä laatikon kuvituksen kanssa. Ei suositella alle kolmivuotiaille lapsille. Paljon irrotettavia pikkuosia.

PL Przed przystąpieniem do sklejania przestuduj uważnie rysunki i przećwicz składanie części. Ostrożnie zeskrób ze sklejanym powierzchnię powłokę i farbę. Wszystkie części są ponumerowane. Drobne części pomaluj przed ich złożeniem. Celem przeniesienia odbitki wytnij ją z arkusza, zanurz na kilka sekund w letniej wodzie i zsuń z podłoża na wymagane miejsce. Używaj w połączeniu ze wzorami na pudełku. W związku z obecnością wielu drobnych, rozbiernych części, niestosowne dla dzieci poniżej 3 lat.

GR Μελετήστε προσεκτικά τα σχέδια και συναρμολογήστε για πρώτη φορά τα κομμάτια χωρίς να τα κολλήσετε. Αφαιρέστε ξύνοντας επιμελώς πριν κολλήσετε οποιοδήποτε υλικό από τις επιφάνειες. Χρωματίστε τα μικρά κομμάτια πριν από τη συναρμολόγηση. Για να κολλήσετε τις χαλκομανίες, κόψτε γύρω γύρω το σχέδιο, βυθίστε το μερικά δευτερόλεπτα σε ζεστό νερό και μετά τοποθετήστε το στη θέση που υποδεικνύεται, αφαιρώντας την καλυπτική μεμβράνη. Λάβετε υπόψη σας ταυτόχρονα την εικονογράφηση του κουτιού. Ακατάλληλο για παιδιά ηλικίας κάτω των 36 μηνών. Υπάρχουν μικρά κομμάτια που αποσπώνται.

ASSEMBLY ICON INSTRUCTIONS

<p>Assembly phase Phase de montage Montagephase Fase de montaje Montering Fase di montaggio Montagefase Monteringsfase Fase de montagem Kokoamisvaihe Faza składowania Φάση συναρμολόγησης</p>	<p>Cement Coller Kleben Incollare Liimaa Pegar Lijmen Limma Kibe Colar Kleić Συγκόλληση</p>	<p>Do not cement together Ne pas coller Nicht kleben Non incollare Limmaa inte No pegar Niet lijmen Ájá liima Skal ikke kibes Não collar Nie kleić Μη κολλάτε</p>	<p>Symmetrical assembly Montage symétrique Symmetrischer Aufbau Montaggio simmetrico Montaje simétrico Symmetrische montage Symmetrischen asentaminen Symmetrisk monteringen Symmetrisk saming Montagem simétrica</p>	<p>Alternative part(s) provided Choix Auswahlmöglichkeit Scelta Val Eleccin Keuze Valinta Valg Op o Wybr Επιλογή</p>	<p>Repeat this operation Rpter l'opération Vorgang wiederholen Ripetere l'operazione Ufr ingreppet p nytt Repetir la operacin De verrichting herhalen Toista toimenpite Manvren gentages Repetir a opera o Powtzy' c operacje Επανάληψη διαδικασίας</p>	
<p>Decals Decalcomanias Abziehbild Decalcomanie Dekalkomanier Calcomanias Aldrukplaatjes Siirtokuvat Billedoverfring Decalcomania Dekalkomanie Χαλκομανίες</p>	<p>Crystal part Pice cristal Kistalteil Pieza cristal Kristalldel Pezzo cristallo Kristallen onderdeel Kristalstykke Pea de cristal Lasiosa Część kryształowa Διαφανές κομμάτι</p>	<p>Weight Lester Beschweren Zavorrare Stt barlast Lastrar Ballasten Aseta vastapaino Forsyne med ballast Lastrar Obciążyc balastem Έρμα</p>	<p>Join by applying heat Riveter Heiss vernieten Ribadire Klinken Nita Niittaa Fastnitte Rebitar</p>	<p>Drill or pierce Percer Bohren Forare Borra Agujerear Boren Lvist Gennembore Furar Przebić Τρύπημα</p>	<p>Cut Dcouper Schneiden Cortar Klipp Tagliare Knippen Klip Cortar Leikkaa Przeciać Αποκόψατε</p>	<p>Humbrol paint number N' peinture Humbrol Humbrol-Farbnr N' pintura Humbrol Humbrol farg nr N' vernice Humbrol Humbrol verfnnummer Humbrol-malingsnummer N' de pintura Humbrol Humbrol-maalinn numero N' farby Humbrol Νούμερο χρώματος Humbrol</p>

Supermarine Spitfire Mk.Vb A12005A

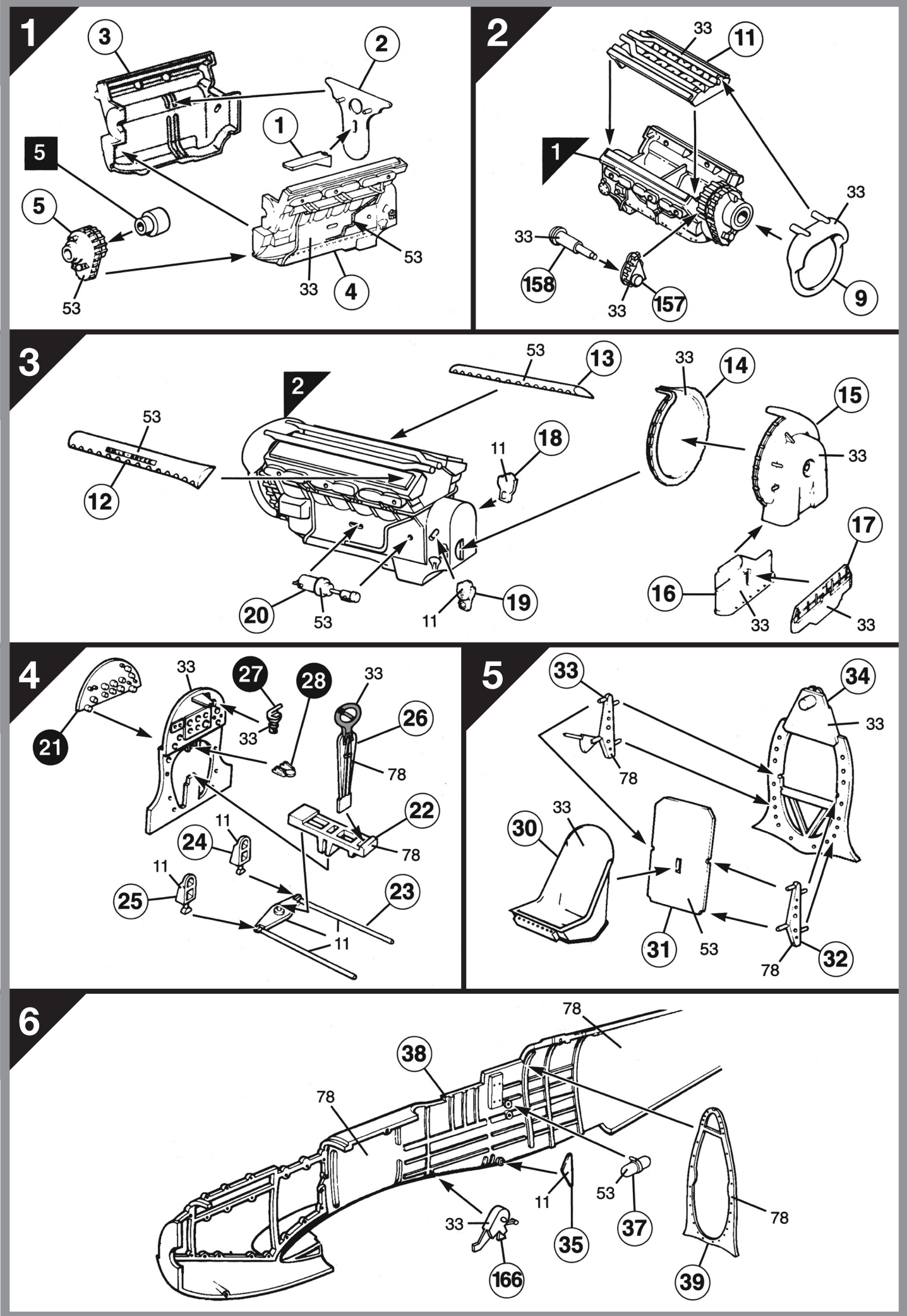

Supermarine Spitfire Mk.Vb A12005A

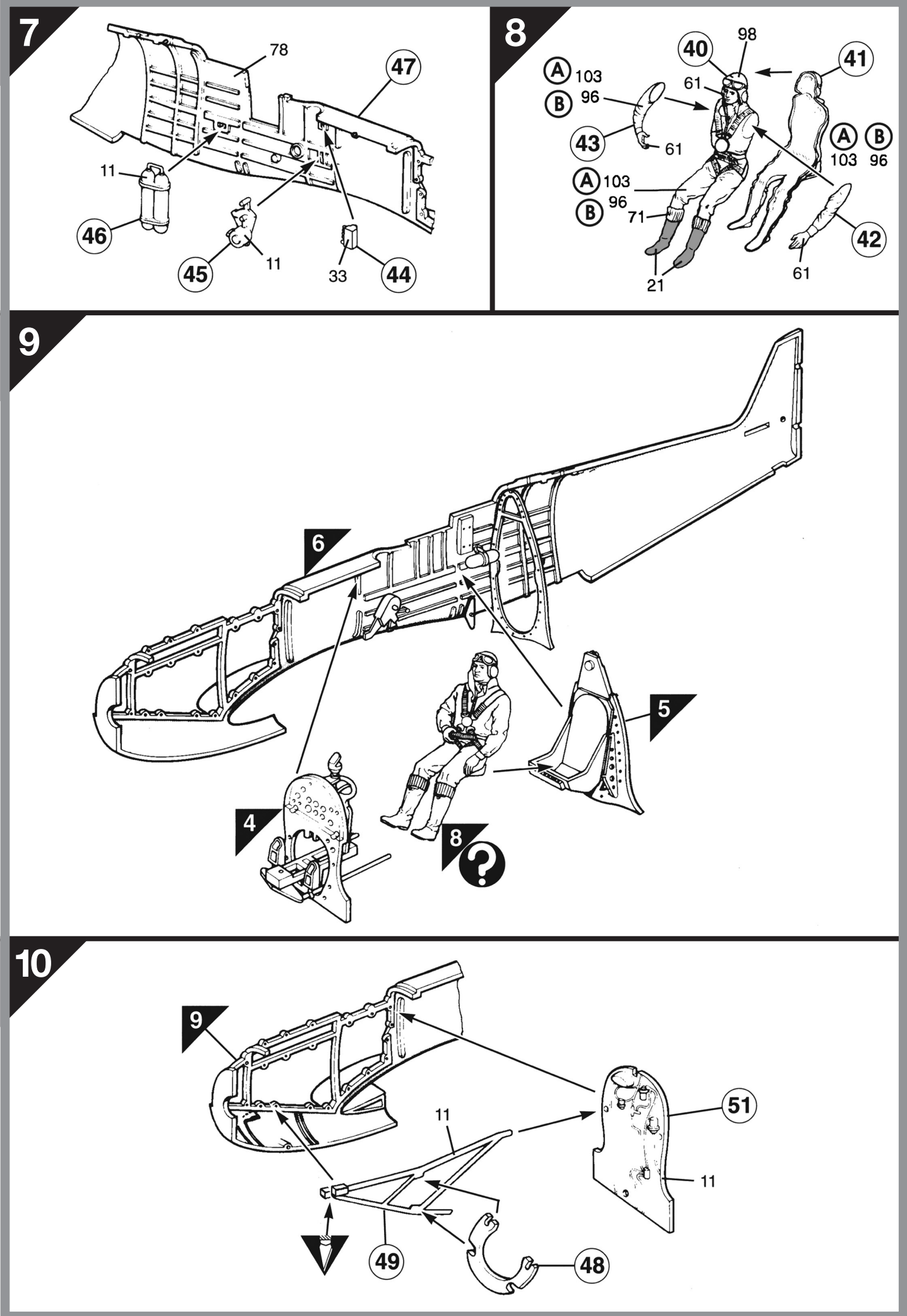

Supermarine Spitfire Mk.Vb A12005A

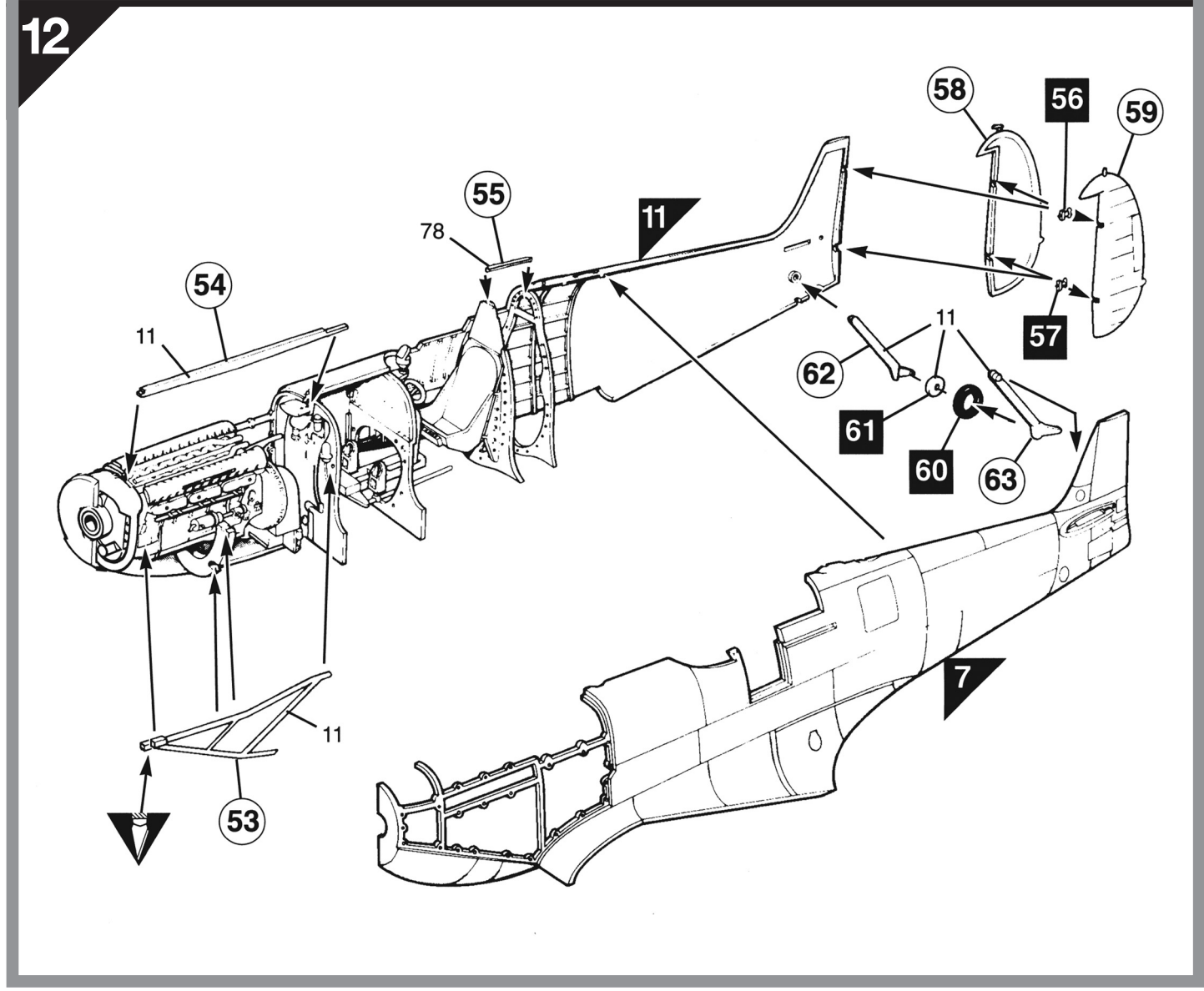
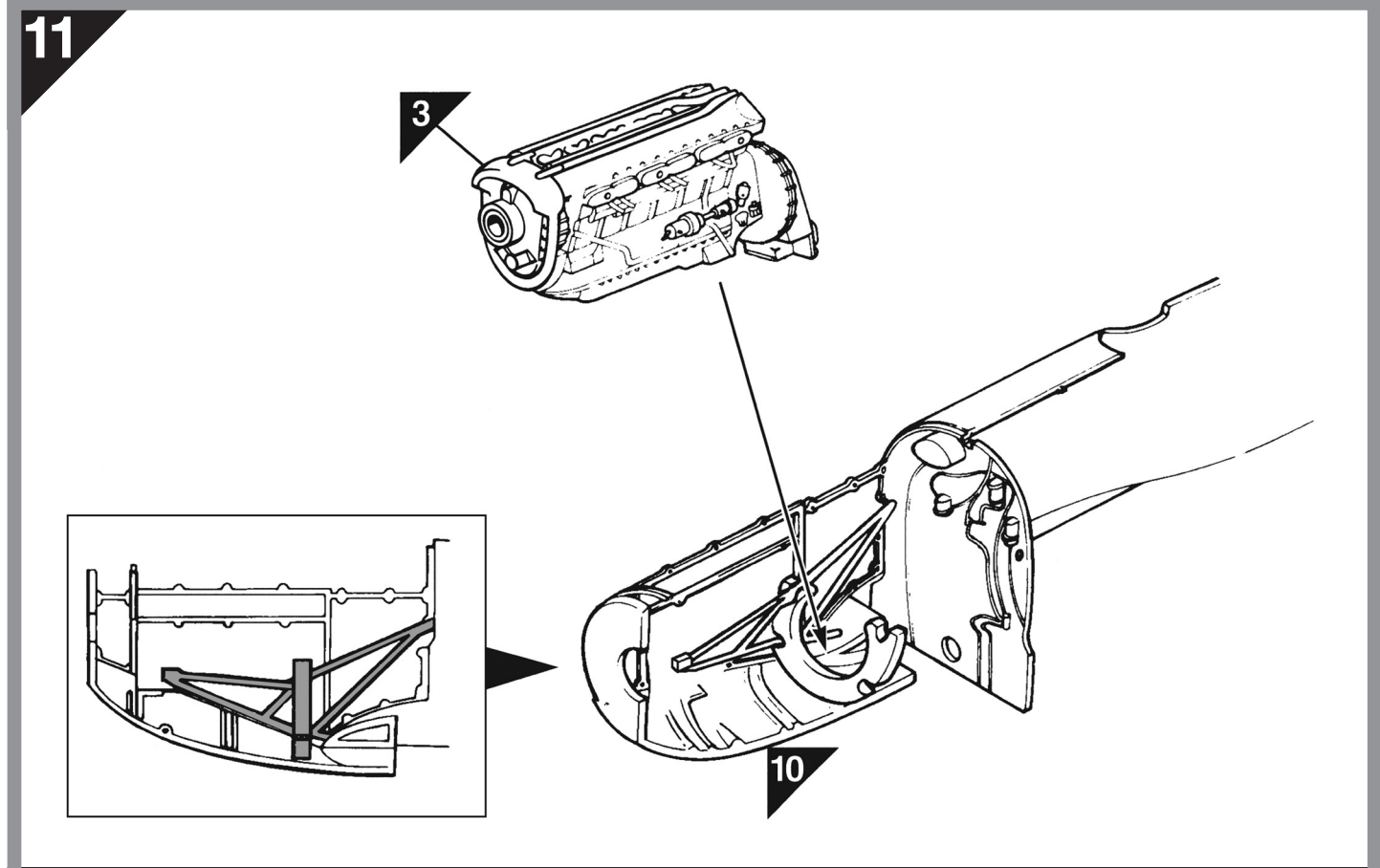

Supermarine Spitfire Mk.Vb A12005A

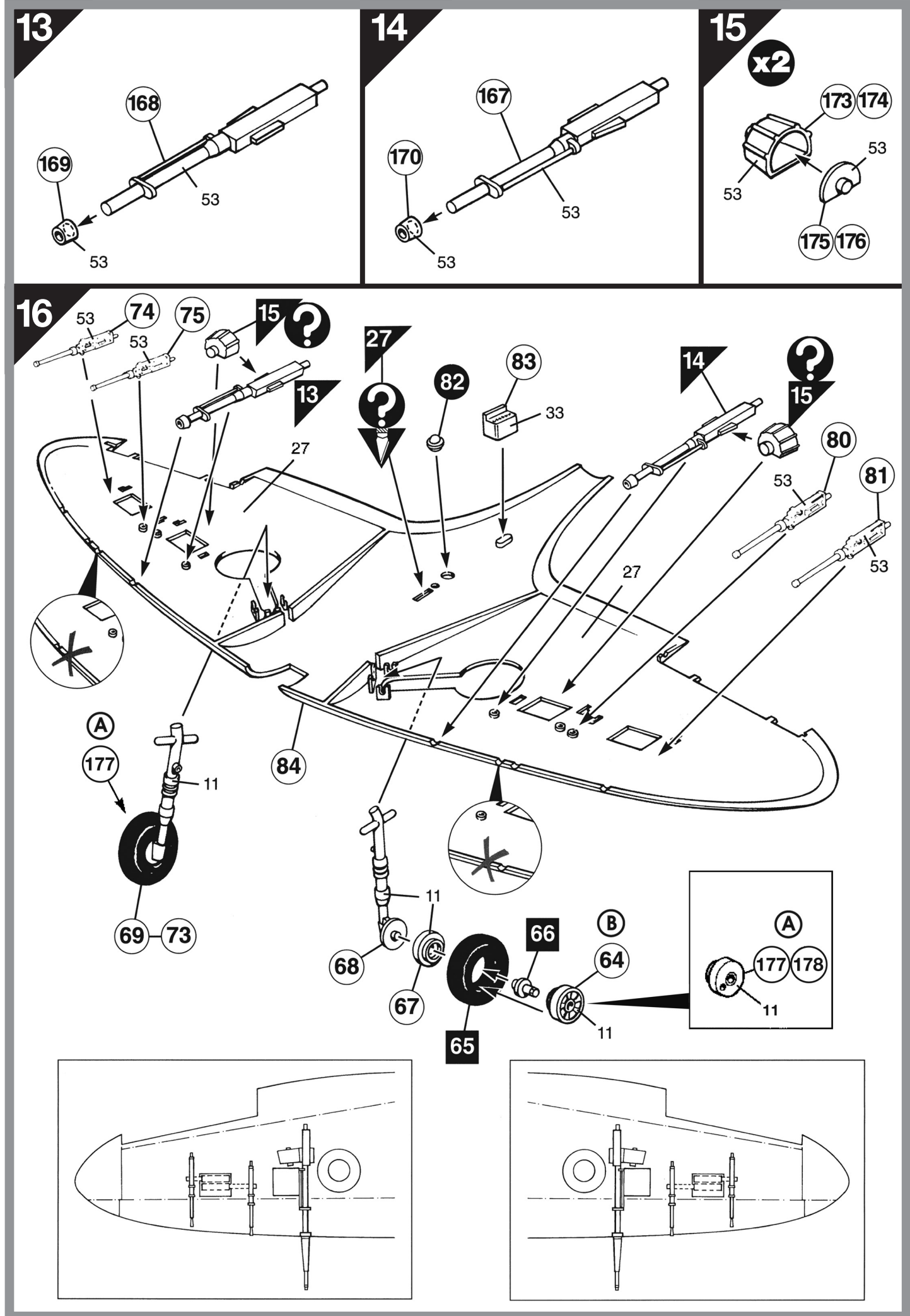

Supermarine Spitfire Mk.Vb A12005A

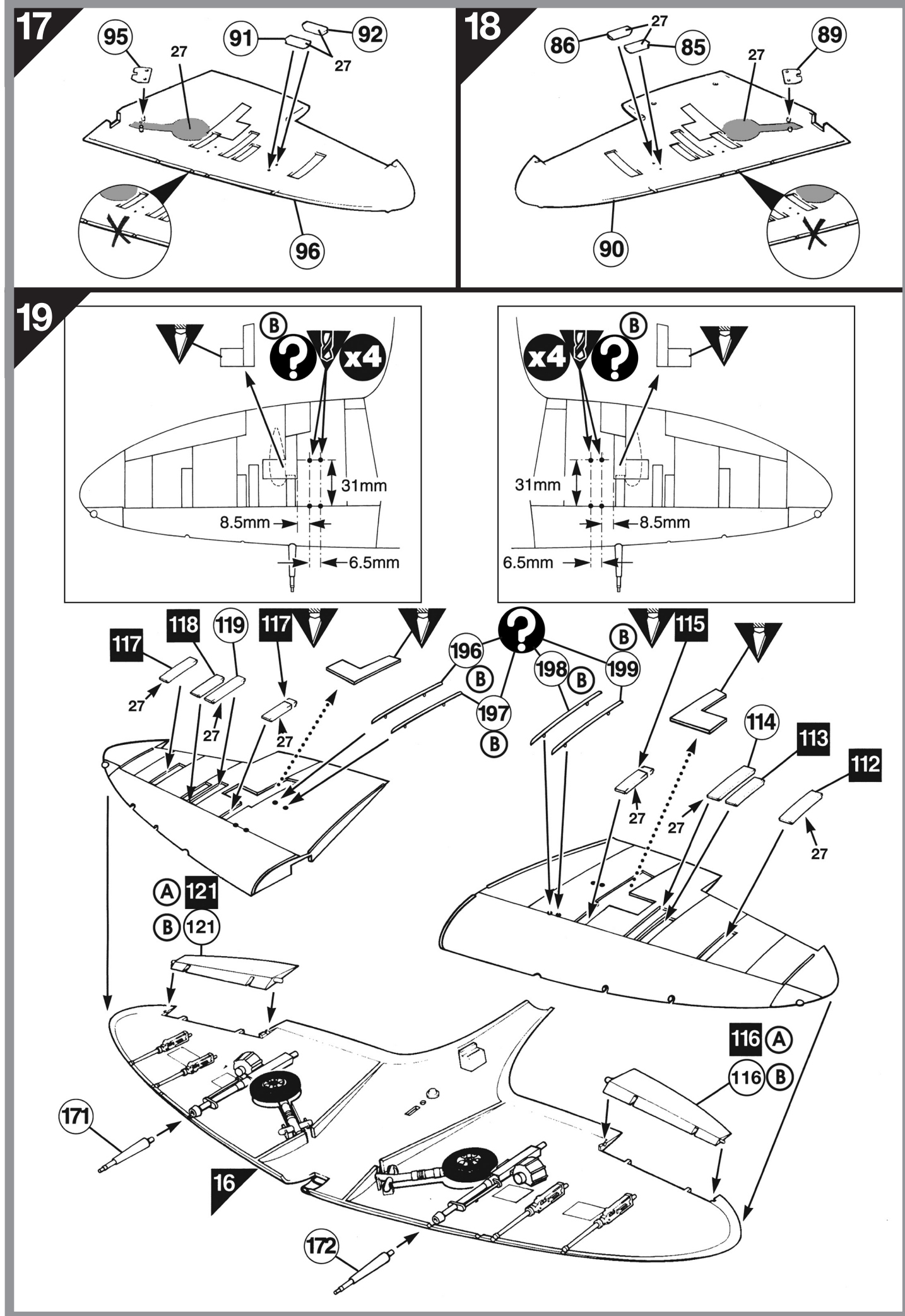

Supermarine Spitfire Mk.Vb A12005A

20

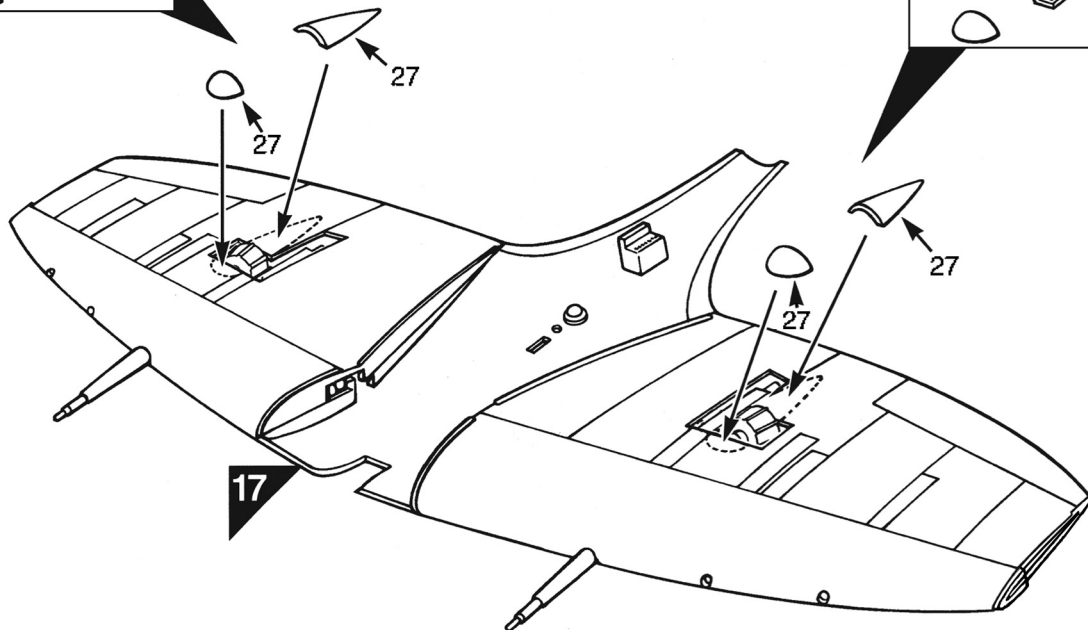
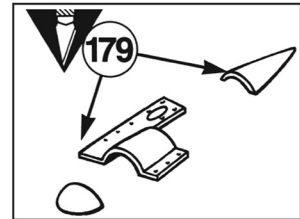
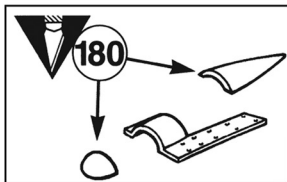
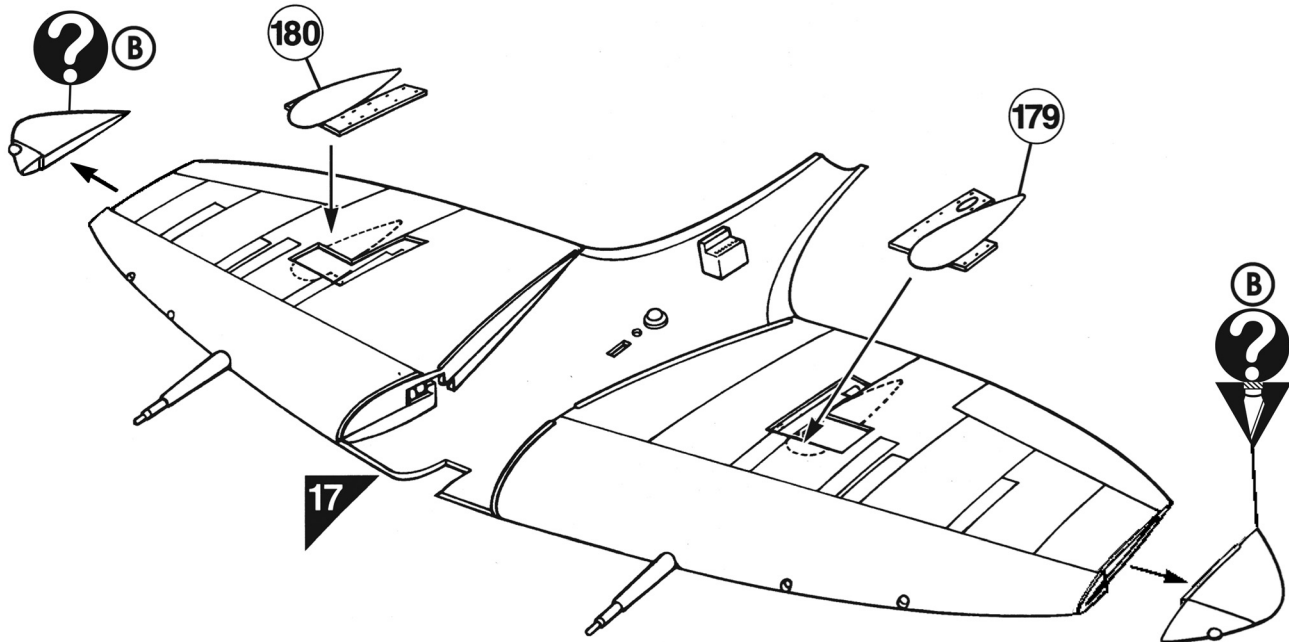
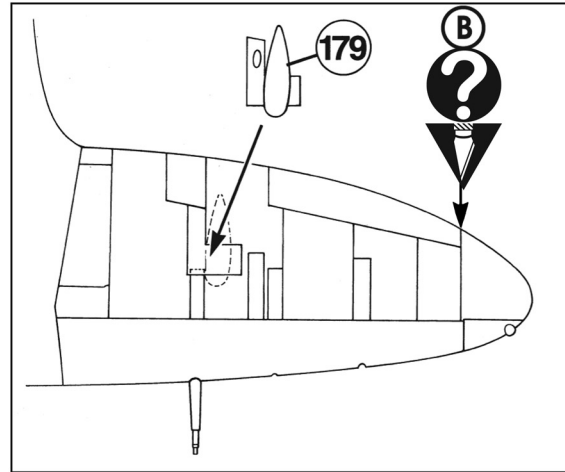
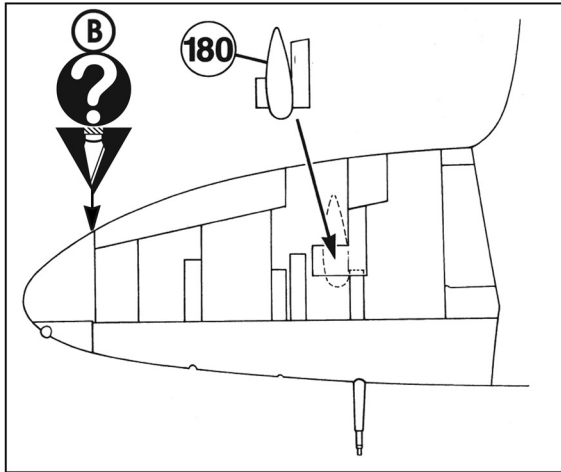

Supermarine Spitfire Mk.Vb A12005A

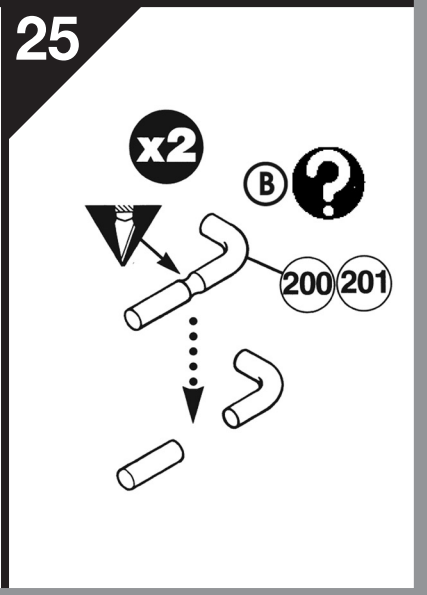
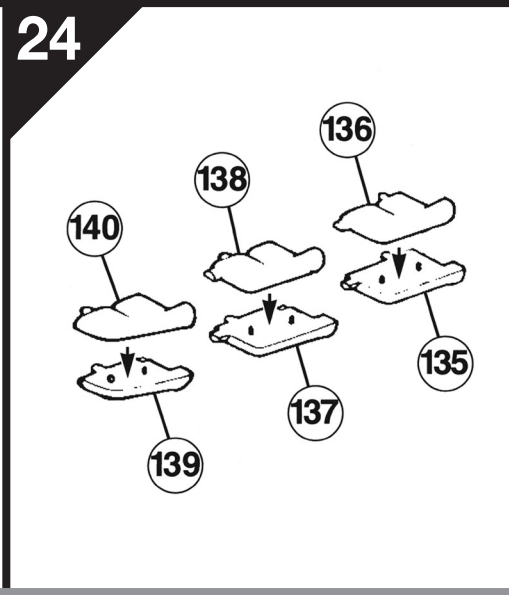
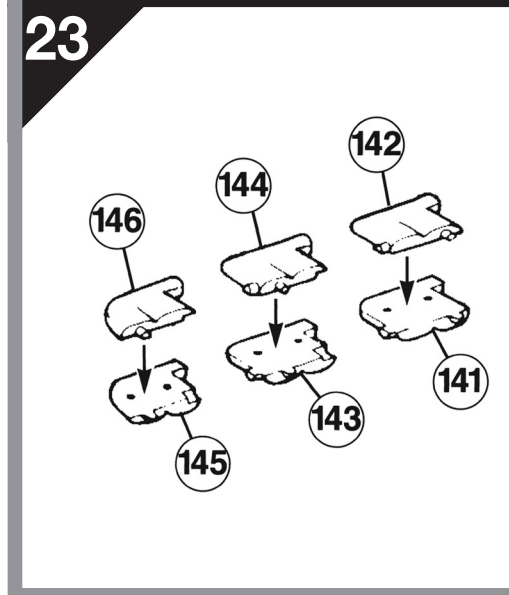
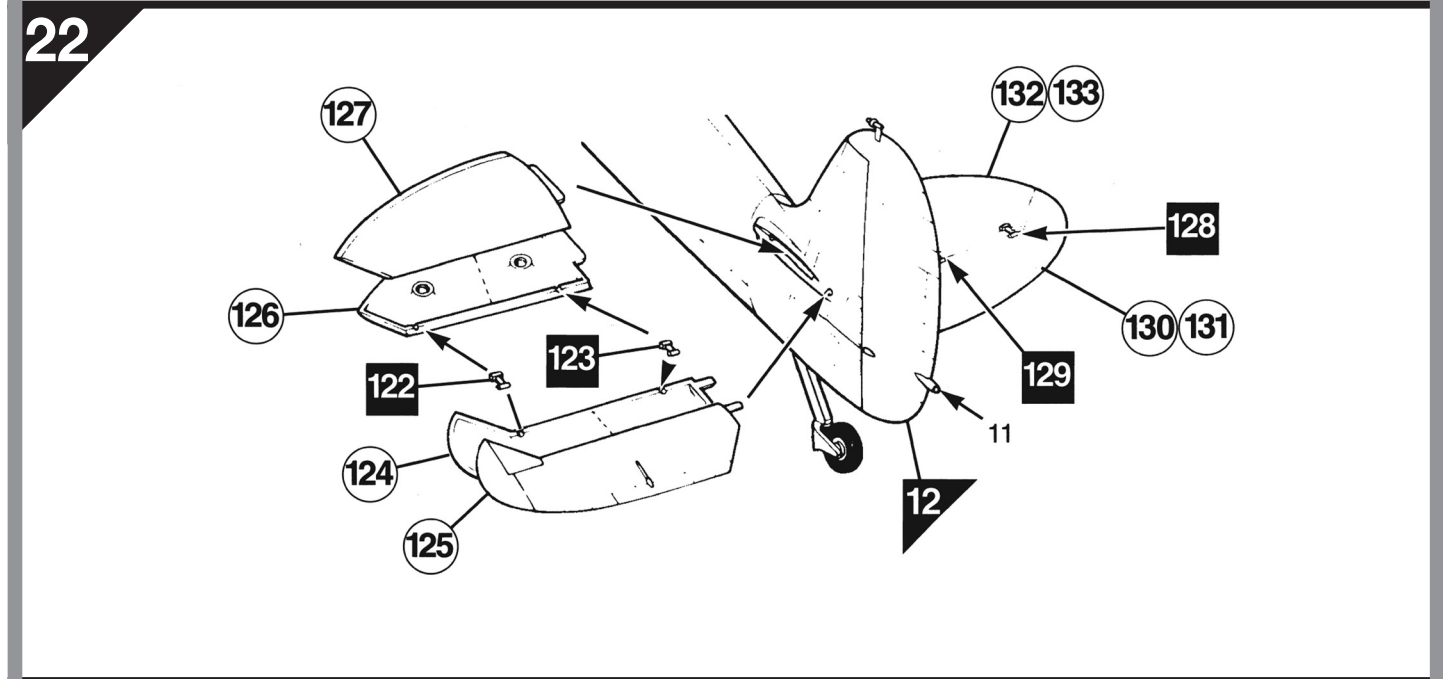
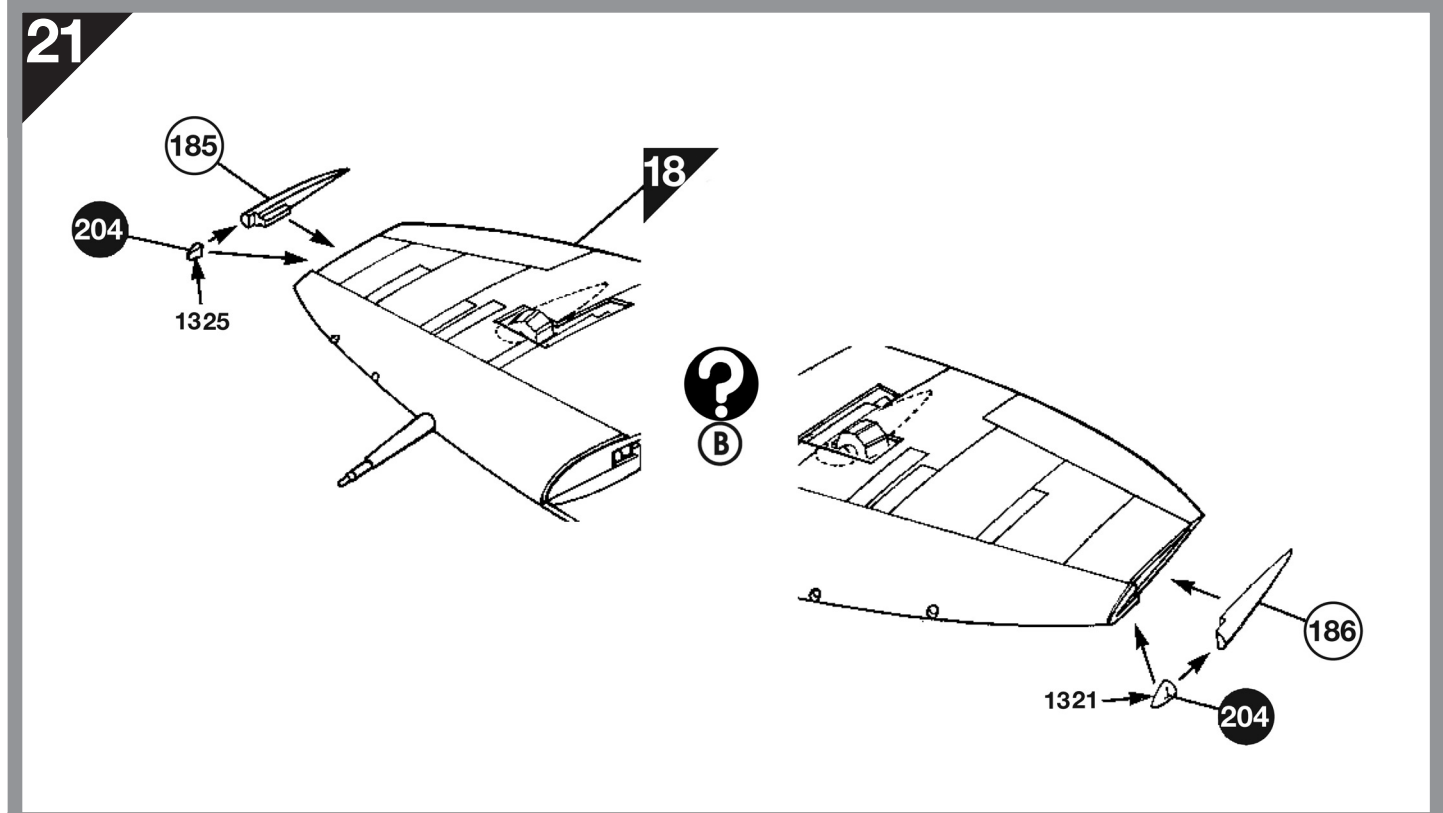

Supermarine Spitfire Mk.Vb A12005A

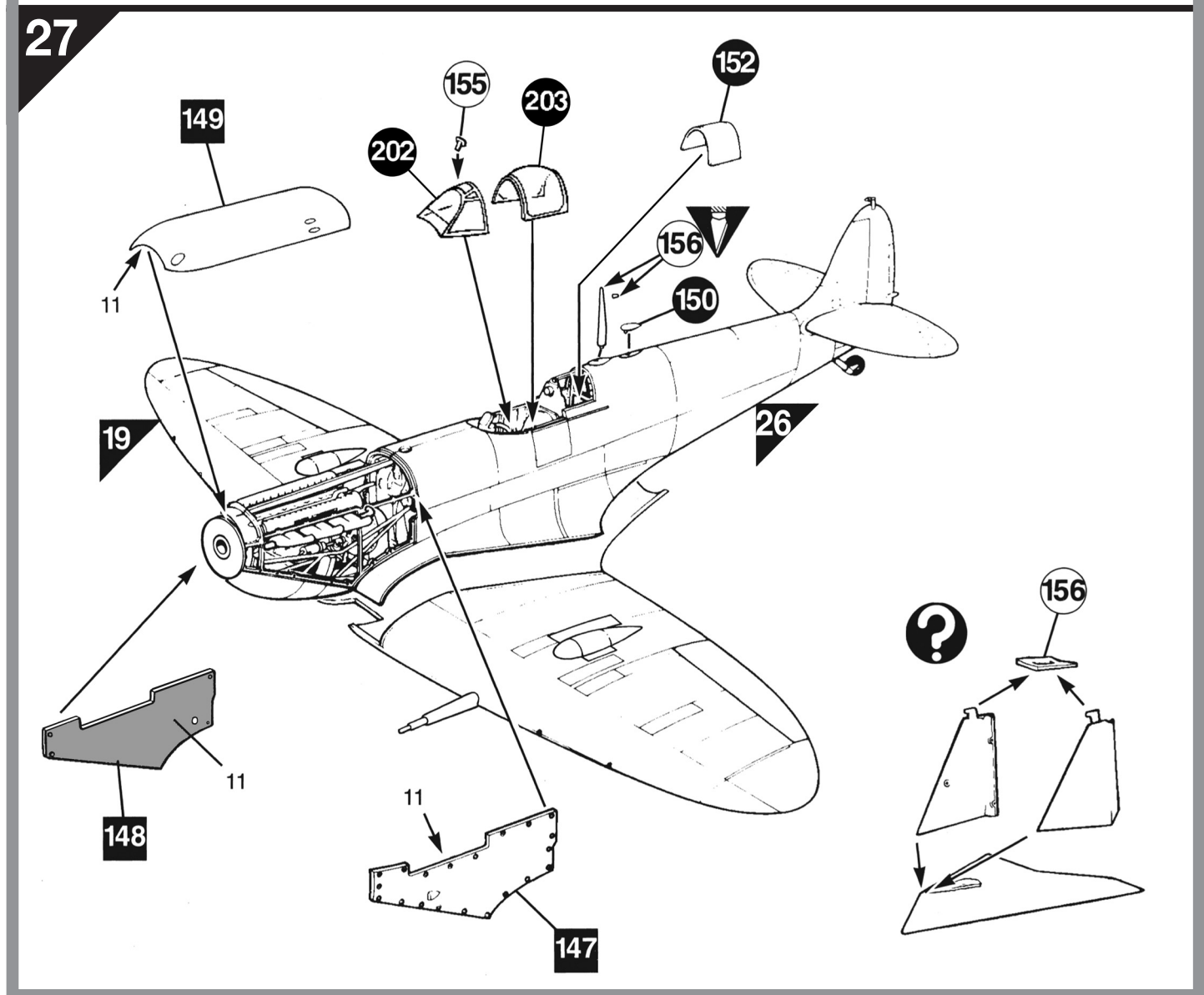
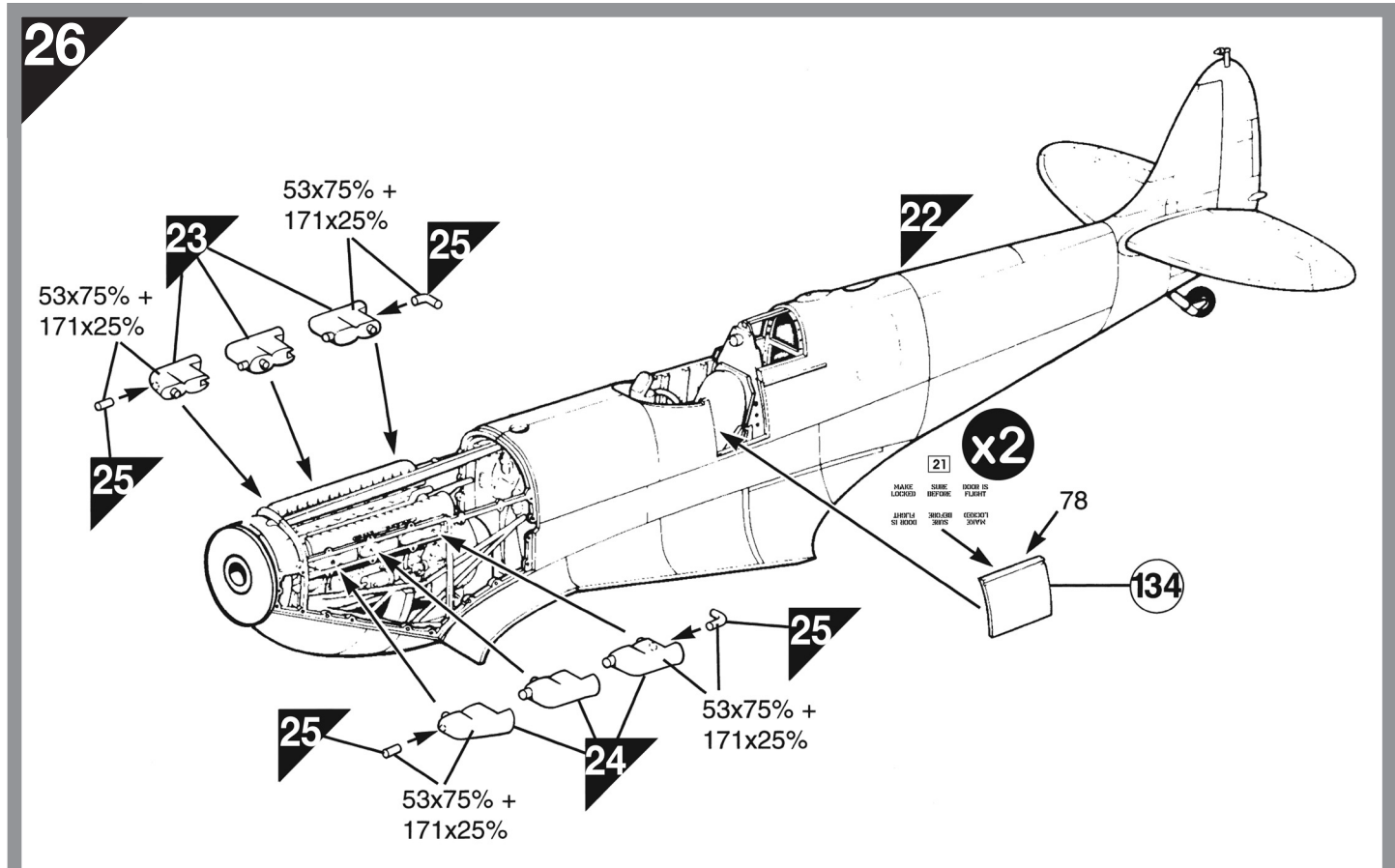

Supermarine Spitfire Mk.Vb A12005A

28

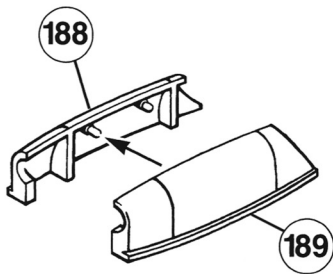

29

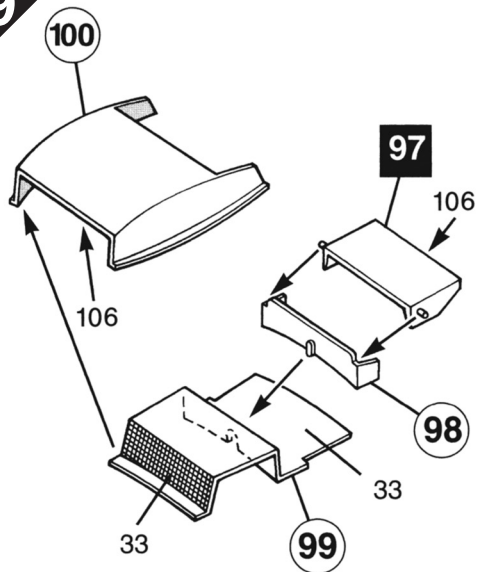

30

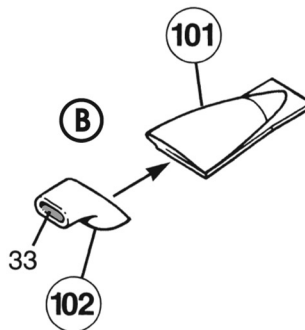
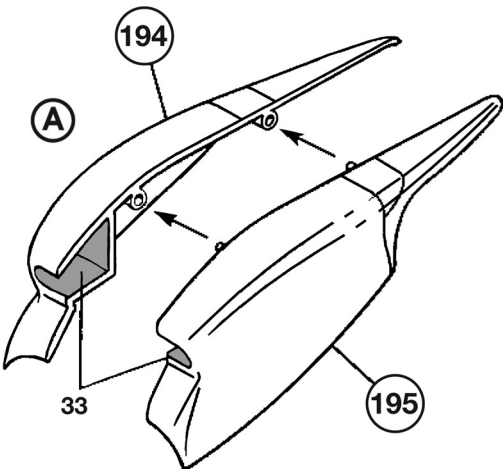

31

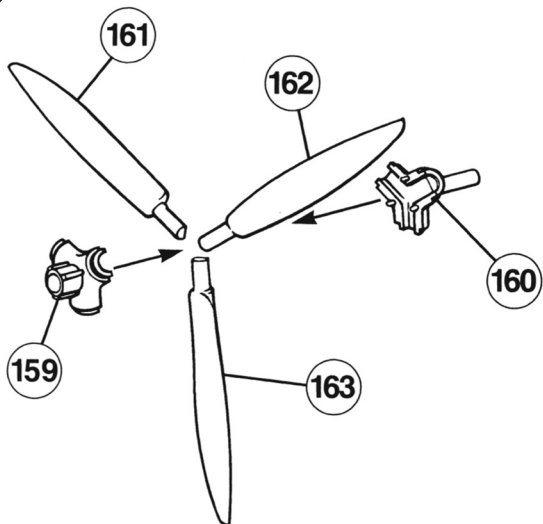

32

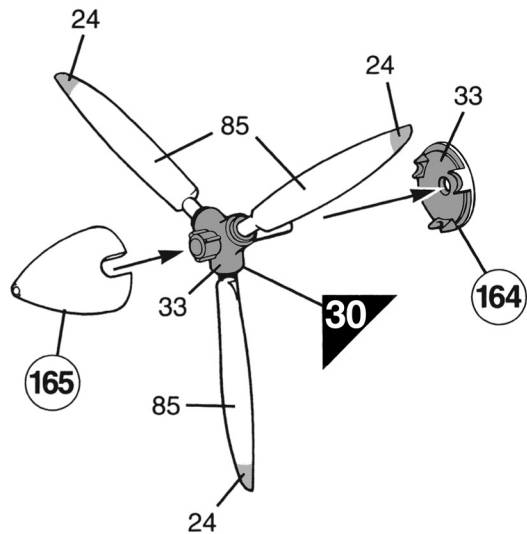

Supermarine Spitfire Mk.Vb A12005A

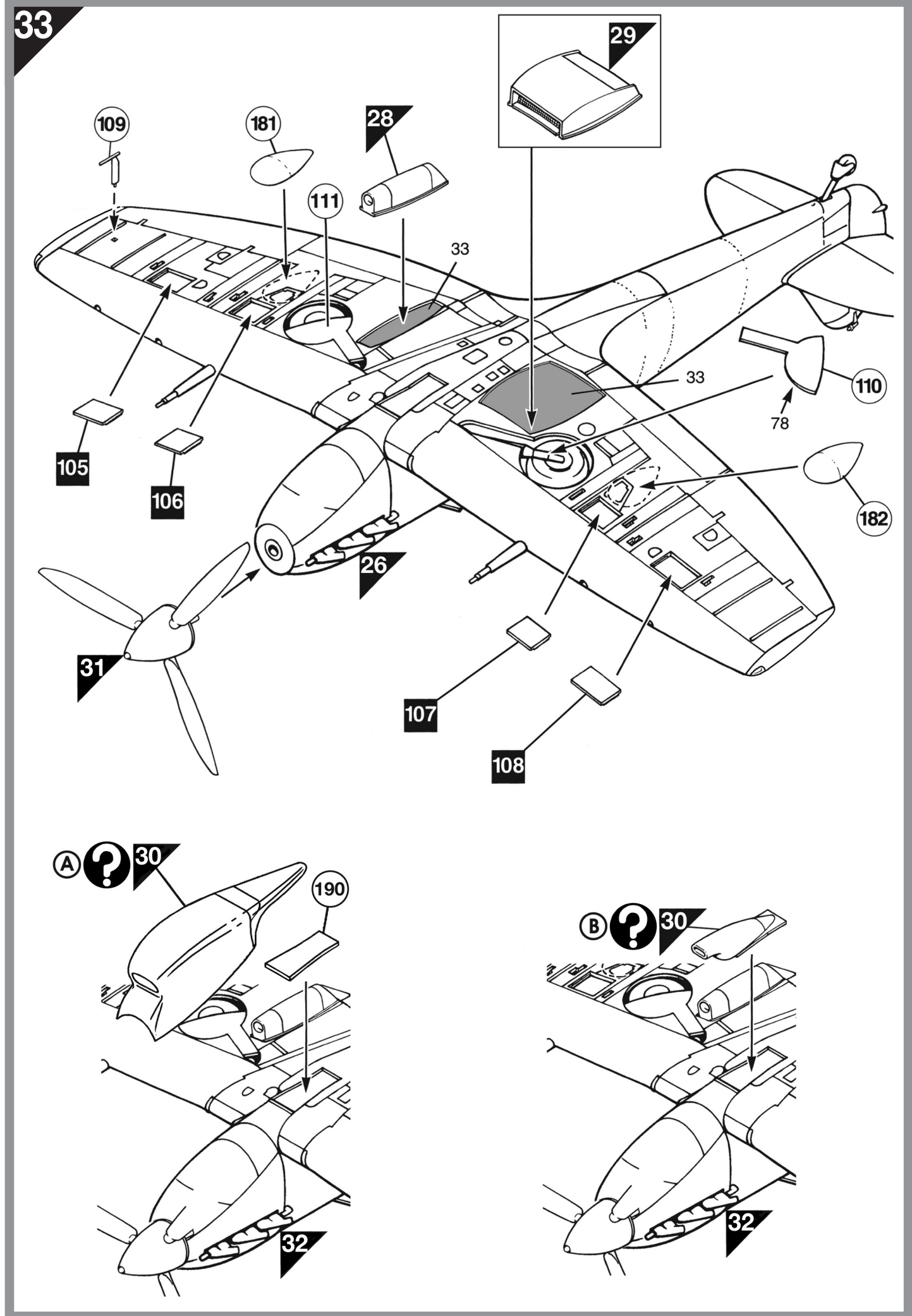

Supermarine Spitfire Mk.Vb A12005A

A Supermarine Spitfire Mk.Vb
5th. Fighter Squadron, 52nd. Fighter Group, USAAF, North Africa, Winter 1943.

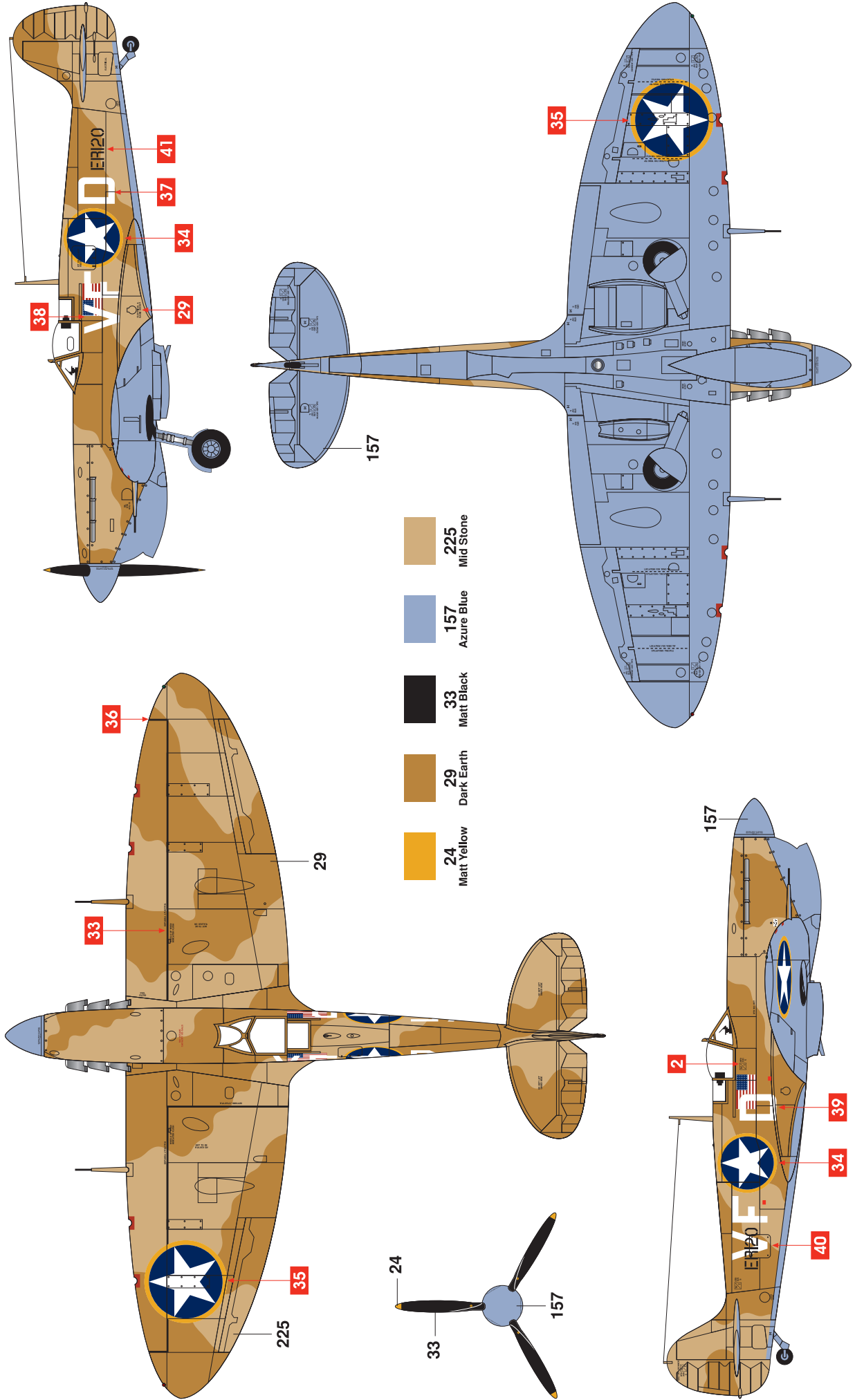

Supermarine Spitfire Mk.Vb A12005A

B Supermarine Spitfire Mk.Vb
 'Corps of Imperial Frontiersmen', No.401 Squadron, Royal Canadian Air Force, Redhill, UK, July 1943.

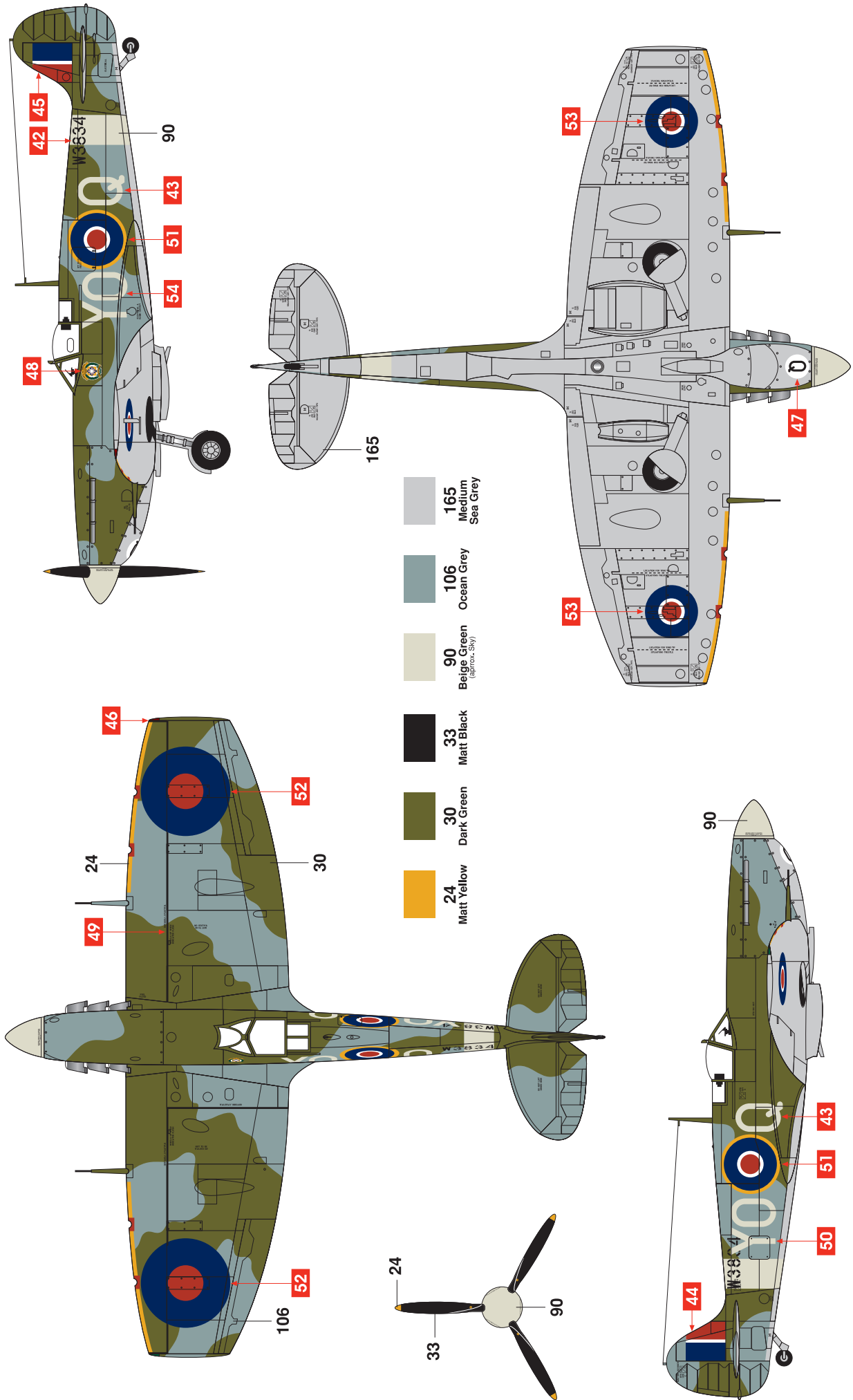

Supermarine Spitfire Mk.Vb A12005A

Supermarine Spitfire Mk.Vb
Position of stencil data both versions

