



# 1:72 Dogfight Double Gift Set

## Fokker E.II Eindecker/Royal Aircraft Factory BE2c

### A50177 SCALE MODEL CONSTRUCTION KIT

Fokker E.II Eindecker | Wingspan: 140mm Fuselage: 100mm | One Decal Scheme Included | One Build Option

Royal Aircraft Factory BE2c | Wingspan: 156mm Fuselage Length: 115mm | One Decal Scheme Included | One Build Option

**GB**

The Fokker "Eindecker" (meaning single wing) monoplane fighters were the first purpose designed German fighter aircraft of the First World War. Fitted for the first time with reliable 'interrupter gear' which enabled the single machine gun to fire through the blades of the propeller, the Eindecker was able to easily shoot down the slow and vulnerable Allied reconnaissance aircraft of the period.

Designed as a very stable and easy to fly aircraft suitable for reconnaissance, the RAF BE2 series were in service throughout the First World War. However, the stability and lack of speed that made them so suitable for photographing enemy trenches left them very vulnerable to attack from German fighters, especially from mid-1915, when the Fokker Eindecker came into service. Such were the losses that the B.E.2c gained the unfortunate nickname 'Fokker Fodder' and the period from mid-1915 to early 1916 became known as the 'Fokker Scourge'.

#### Fokker E.II Eindecker Specification:

Speed: 87mph (140 km/h)

Range: 123miles (198 km)

Wingspan: 32 ft. 10 in (10.05 m)

Length: 23 ft. 7 in (7.2 m)

Armament: 1 x 7.92 mm MG. 08 machine gun

#### Royal Aircraft Factory BE2c Specification:

Speed: 72mph (116 km/h)

Range: 270 miles (434km)

Wingspan: 37 ft. 0 in (11.28 m)

Length: 27 ft. 3 in (8.31 m)

Armament: 1 x .303 in (7.7mm) Lewis Gun

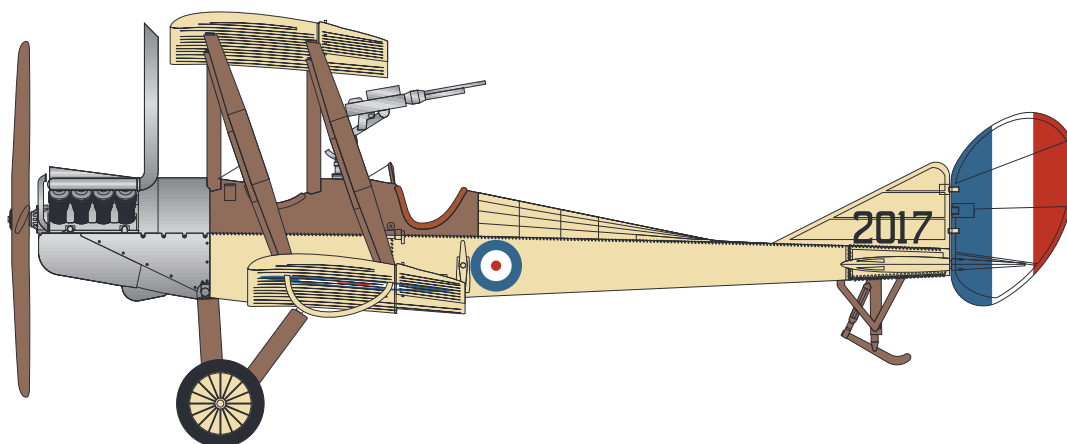
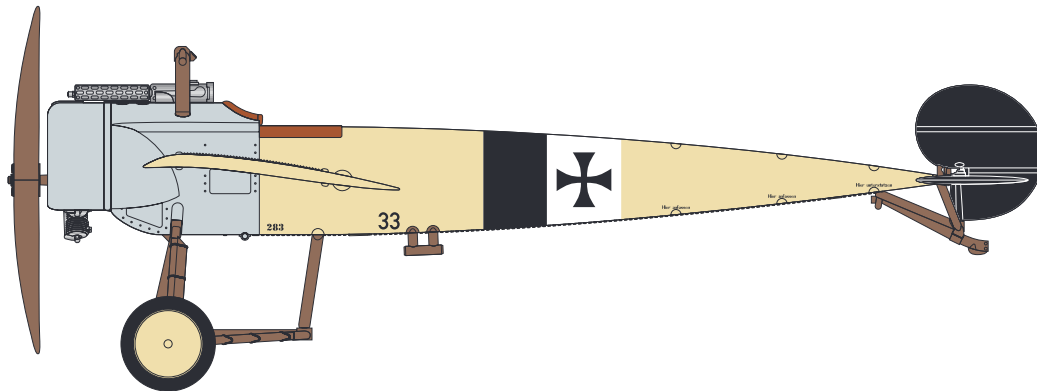

#### FOR BEST RESULTS:

Surfaces to be painted should be clean — before parts are removed from the sprue, wash in warm, soapy water, rinse and dry thoroughly. Stir paints thoroughly before use.

#### PLEASE NOTE:

Additional paints may sometimes be required to complete models to a higher specification. Some parts in the kit may not be required to build the model specified.



**HORNBY  
HOBBIES**

**FR**

Les avions de chasse Fokker Eindecker (monoplan en français) étaient les premiers chasseurs allemands conçus spécialement au cours de la Première Guerre mondiale. Équipé pour la première fois d'une vraie mitrailleuse synchronisée capable de tirer à travers les lames de l'hélice, l'appareil pouvait facilement abattre les avions de reconnaissance lents et vulnérables des Alliés de cette époque.

La série RAF BE2, conçue en tant qu'avions de reconnaissance très stables et faciles à piloter, fut en service pendant toute la Première Guerre mondiale. Cependant, cette stabilité et ce manque de vitesse tellement idéaux pour la photographie des tranchées ennemies les rendaient très vulnérables aux attaques des chasseurs allemands, surtout après les premiers mois de 1915 lorsque le Fokker Eindecker entra en service. Les pertes étaient telles que le BE2c fut surnommé Fokker Fodder (viande froide) et de mi-1915 jusqu'au début de 1916 on parlait de cette période comme le Fokker Scourge, le « fléau Fokker ».

Fokker E.II Eindecker Spécification:	Royal Aircraft Factory BE2c Spécification:
Vitesse : 140 km/h	Vitesse : 116 km/h
Autonomie : 198 km	Autonomie : 434 km
Envergure : 10.05 m	Envergure : 11,28 m
Longueur : 7,2 m	Longueur : 8,31 m
Armement : une mitrailleuse MG.08 de 7.92 mm	Armement : une mitrailleuse Lewis de 7,7 mm

**DE**

Der Fokker Eindecker war das erste als echtes Jagdflugzeug konstruierte deutsche Flugzeug des Ersten Weltkriegs. Er war das erste mit einem zuverlässigen Unterbrechergetriebe ausgerüstete Flugzeug. Damit konnte der Pilot mit einem Maschinengewehr in gerader Visierlinie durch den Propellerkreis schießen und damit die damals langsamen und verwundbaren Aufklärungsmaschinen der Alliierten leicht abschießen.

Die Flugzeuge der Serie RAF BE2 waren als hochgradig stabile, leicht zu fliegende und zur Aufklärung geeignete Maschinen gebaut und wurden im gesamten Verlauf des Ersten Weltkriegs eingesetzt. Ihre Stabilität und ihre Langsamkeit, die sie für Luftaufnahmen von feindlichen Schützengräben geradezu prädestinierten, setzte sie jedoch den Angriffen von deutschen Jägern in hohem Maße aus. Das machte sich vor allem von Mitte 1915 an bemerkbar, als die Fokker Eindecker in den Dienst gestellt wurden. Die Verluste waren so schwer, dass die B.E.2c von den alliierten Piloten den Spottnamen „Fokker Fodder“ (Fokkerfutter) erhielt und der Zeitraum von Mitte 1915 bis Anfang 1916 als „Fokker Scourge“ (Fokkerplage) bekannt wurde.

Fokker E.II Eindecker Spezifikation:	Royal Aircraft Factory BE2c Spezifikation:
Geschwindigkeit: 140 km/h	Geschwindigkeit: 116 km/h
Reichweite: 198 km	Reichweite: 434 km
Spannweite: 10.05 m	Spannweite: 11,28 m
Länge: 7,2 m	Länge: 8,31 m
Bewaffnung: 7,92-mm-Maschinengewehr MG 08 (x 1)	Bewaffnung: 7,7-mm-Lewis-MG (x 1)

**ES**

Los monoplanos Fokker 'Eindecker' (de un ala) fueron los primeros cazas de la Primera Guerra Mundial diseñados específicamente por los alemanes. Fueron los primeros en equipar mecanismo sincronizador que permitía a la ametralladora disparar a través de las aspas de la hélice, por lo que podían derribar con facilidad los lentos y vulnerables aparatos de reconocimiento aliados de la época.

Los RAF BE2, diseñados como aviones de gran estabilidad y facilidad de manejo, adecuados para misiones de reconocimiento, se mantuvieron en servicio durante toda la Primera Guerra Mundial. Sin embargo, la estabilidad y escasa velocidad que los hacía idóneos para fotografiar las trincheras enemigas también los hacía muy vulnerables a los ataques de los cazas alemanes, especialmente con la entrada en servicio del Fokker Eindecker a mediados de 1915. Las pérdidas sufridas fueron tan elevadas que el B.E.2c se ganó el triste sobrenombre de 'Fokker Fodder' (pienso para los Fokker) y el periodo entre mediados de 1915 y comienzos de 1916 se conoció como 'Azote Fokker'.

Fokker E.II Eindecker Especificación:	Royal Aircraft Factory BE2c Especificación:
Velocidad: 140 km/h	Velocidad: 116 km/h
Autonomía: 198 km	Autonomía: 434 km
Envergadura: 10.05 m	Envergadura: 11,28 m
Longitud: 7,2 m	Longitud: 8,31 m
Armamento: 1 ametralladora MG. 08 de 7,92 mm	Armamento: 1 ametralladora Lewis de 7,7 mm

**SE**

Monoplanet Fokker "Eindecker" (endäckare) var det första specialbyggda tyska jaktplanet under det första världskriget. Eindecker, som försågs med en tillförlitlig synkroniserad växel som möjliggjorde eldgivning mellan de roterande propellerbladen från planets enda kulspruta, kunde enkelt skjuta ned de allierades långsamma och sårbara rekognoseringsplan vid denna tid.

RAF BE2-serien med stabila och lättmanövrerade flygplan som lämpade sig för rekognosering användes under hela första världskriget. Stabiliteten och den låga hastigheten som passade utmärkt för fotografering av fiendens skyttegravar innebar dock att flygplanen var mycket sårbara för tyska jaktplan, speciellt från mitten av 1915 när Fokker Eindecker började användas. Förlusterna var så betydande att B.E.2c gavs öknamnet "Fokker Fodder" och att perioden från mitten av 1915 till början på 1916 blev känd som "Fokker Scourge".

Fokker E.II Eindecker Specifikation:	Royal Aircraft Factory BE2c Specifikation:
Hastighet: 140 km/h	Hastighet: 116 km/h
Räckvidd: 198 km	Räckvidd: 434 km
Spännvidd: 10.05 m	Spännvidd: 11,28 m
Längd: 7,2 m	Längd: 8,31 m
Beväpning: 1 st. 7,92 mm MG. 08-kulspruta	Beväpning: 1 st. 7,7 mm Lewis-kulspruta

## ASSEMBLY INSTRUCTIONS

**GB** Study drawings and practice assembly before cementing parts together. Carefully scrape plating and paint from cementing surfaces. All parts are numbered. Paint small parts before assembly. To apply decals cut sheet as required, dip in warm water for a few seconds, slide off backing into position shown. Use in conjunction with box artwork. Not appropriate for children under 36 months of age, due to the presence of small detachable parts.

**FR** Étudier attentivement les dessins et simuler l'assemblage avant de coller les pièces. Gratter soigneusement tout revêtement ou peinture sur les surfaces à coller avant collage. Toutes les pièces sont numérotées. Peindre les petites pièces avant l'assemblage. Pour coller les décalques, découper le motif, le plonger quelques secondes dans de l'eau chaude puis le poser à l'endroit indiqué en décollant le support papier. Utiliser en même temps les illustrations sur la boîte. Ne convient pas à un enfant de moins de 36 mois – présence de petits éléments détachables.

**DE** Vor Verwendung des Klebers Zeichnungen studieren und Zusammenbau üben. Farbe und Plattierung vorsichtig von den Klebeflächen abkratzen. Alle Teile sind numeriert. Vor Zusammenbau kleine Teile anmalen. Um die Abziehbilder aufzukleben, diese ausschneiden, kurz in warmes Wasser tauchen, dann abziehen und wie abgebildet aufkleben. In Verbindung mit Abbildungen auf Schachtel verwenden. Ungeeignet für Kinder unter 36 Monaten. Kleine Teilchen vorhanden die sich lösen können.

**ES** Estudiar los dibujos y practicar el montaje antes de pegar las piezas. Raspar cuidadosamente el plateado y la pintura en las superficies de contacto antes de pegar las piezas. Todas las piezas están numeradas. Es conveniente pintar las piezas pequeñas antes de su montaje. Para aplicar las calcomanías, cortar la hoja, sumergir en agua tibia durante unos segundos y deslizarlas en la posición debida. Ver ilustraciones en la caja. No conviene a un niño menor de 36 meses, contiene pequeñas piezas que pueden soltarse.

**SE** Studera bilderna noggrant och sätt ihop delarna innan du limmar ihop dem. Skrapa noggrant bort förtkromning och färg från limmade delar. Alla delarna är numererade. Mala smadelarna före ihopsättning. Fastsättning av dekaler, klipp arket. Doppa i varmt vatten några sekunder, låt baksidan glida på plats som bilden visar. Används i samband med kartongens handlitografi. Rekommenderas ej för barn under 3 år. Innehåller löstagbara smadelar.

**IT** Studiare i disegni e praticare il montaggio prima di unire insieme i pezzi con l'adesivo. Raschiare attentamente le tracce di smalto e cromatura dalle superfici da unire con adesivo. Tutti i pezzi sono numerati. Colorare i pezzi di piccole dimensioni prima di montarli. Per applicare le decalcomanie, tagliare il foglio secondo il caso, immergere in acqua calda per alcuni secondi, quindi sfilare la decalcomania dalla carta di supporto e piazzarla nella posizione indicata. Usare in congiunzione con l'illustrazione sulla scatola. Non adatto ad un bambino di età inferiore ai 36 mesi dovuto alla presenza di piccoli elementi staccabili.

**NL** Tekeningen bestuderen en delen in elkaar zetten alvorens deze te lijmen. Metaalcoating en lak voorzichtig van lijmvlakken af schrapen. Alle delen zijn genummerd. Kleine delen vóór montage verven. Voor aanbrengen van stickers, gewenste stickers uit vel knippen, een paar seconden in warm water dompelen en dan van schutblad af op afgebeelde plaats schuiven. Hierbij afbeelding op doos raadplegen. Niet geschikt voor kinderen onder 3 jaar, omdat kleine deeltjes gemakkelijk kunnen losraken.

**DK** Tegningerne bør studeres, og man bør øve sig i monteringen, før delene limes sammen. Pladestykker og maling skal omhyggeligt fjernes fra kloebeoverfladerne. Alle dele er nummererede. Små dele skal males før monteringen. Overføringsbillederne anvendes ved at tilklippe arket efter behov. Og dyppe det i varmt vand i nogle få sekunder. Underlaget glides af og anbringes i den viste position. Påføres ifølge brugsanvisningerne på oesken. Ikke til børn under 3 år, forekomst af små løse elementer.

**PT** Estudar atentamente os desenhos e experimentar a montagem. Raspar cuidadosamente as superfícies de modo a eliminar pintura e revestimento antes de colar. Todas as peças estão numeradas. Pintar as pequenas peças antes de colar. Para aplicar as decalcomanias, cortar as folhas e mergulhar em água morna por alguns segundos, depois deslizar e aplicar no respectivo lugar, como indicado nas ilustrações na caixa. Não convém a uma criança de menos de 36 meses devido à presença de pequenos elementos destacáveis.

**FI** Tutustu piirroksiin ja harjoittele kokoamista ennen kuin liimaat osat yhteen. Raaputa metallipäällyste ja maali varovasti pois liimattavilta pinoilta. Kaikki osat on numeroitu. Maalaa pienet osat ennen kokoamista. Siirtokuvien kiinnittämiseksi leikkaa ne arkista tarpeen mukaan. Kasta kuva lämpimään veteen muutaman sekunnin ajaksi, anna takapuolen liukua kovalle osoitettuun kohtaan. Käytetään yhdessä laatikon kuvituksen kanssa. Ei suositella alle kolmivuotiaille lapsille. Paljon irrotettavaa pikkusia.

**PL** Przed przystąpieniem do sklejania przestuduj uważnie rysunki i przećwicz składowanie części. Osłóżnie zeskrób ze sklepanych powierzchni powłokę i farbę. Wszystkie części są ponumerowane. Drobne części pomaluj przed ich złożeniem. Celem przeniesienia odbitki wytnij ją z arkusza, zanurz na kilka sekund w letniej wodzie i zsuń z podłoża na wymagane miejsce. Używaj w połączeniu ze wzorami na pudełku. W związku z obecnością wielu drobnych, rozbielanych części, nieostowne dla dzieci poniżej 3 lat.

**GR** Μελετήστε προσεκτικά τα σχέδια και συναρμολογήστε για πρώτη φορά τα κομμάτια χωρίς να τα συγκollήσετε. Αφαιρέστε επιμελώς τη μεταλλική μπόγια και την πλαστική βαφή από τις επιφάνειες τις οποίες θα συγκollήσετε ξύνοντας τις προσεκτικά. Όλα τα κομμάτια είναι αριθμημένα. Χρωματίστε τα μικρά κομμάτια πριν από τη συναρμολόγηση. Για να κολλήσετε τις χαλκομανίες, κόψτε γύρω από το σχέδιο όπως απαιτείται, βυθίστε το μερικά δευτερόλεπτα σε χλιαρό νερό και μετά τοποθετήστε το στη θέση που υποδεικνύεται, αφαιρώντας τη μεμβράνη που το καλύπτει. Λάβετε υπόψη σας ταυτόχρονα την εικονογράφηση του κουτιού. Ακατάλληλο για παιδιά ηλικίας κάτω των 36 μηνών λόγω ύπαρξης μικρών κομματιών που αποσπώνται.

## ASSEMBLY ICON INSTRUCTIONS

<p><b>Assembly phase</b> Phase de montage Montagephase Fase de montaje Monteringsfasen Fase di montaggio Montagephase Fase de montagem Monteringsfase Kokoamisvaihe Faza składowania Φάση συναρμολόγησης</p> 	<p><b>Cement</b> Coller Kleben Pegar Limma Incollare Lijmen Colar Klæbes Liimaa Kleić</p> 	<p><b>Do not cement together</b> No pas coller Nicht kleben No pegar Limma inte Non incollare Niet lijmen Não colar Skal ikke klæbes Älä liimaa Nie kleić Μη συγκollήσετε</p> 	<p><b>Indicates final location</b> Indique l'emplacement final Zeigt Endposition Indica la ubicación definitiva Anger slutmonteringsplats Sede di montaggio finale Geeft uiteindelijke locatie aan Indica localização final Viser endelig placering Osottaa lopullisen sijainnin Oznacza miejsce docelowe Υποδεικνύει τελική τοποθεσία</p> 	<p><b>Alternative part(s) provided</b> Autre(s) pièce(s) fournie(s) Ersatzteil(e) mitgeliefert Se incluye(n) pieza(s) alternativa(s) Alternativ(a) del(ar) ingår Uno o più componenti alternativi forniti Alternatieve onderdelen meegeleverd Peça(s) alternativa(s) fornecida(s) Alternativ(e) del(e) medfølger Vaihtoehtoiset osat pakkauskassessa Dostępne części zamienne Παρέχονται εναλλακτικά κομμάτια</p> 	<p><b>Repeat this operation</b> Répéter l'opération Vorgang wiederholen Repètir la operación Upprepa åtgärden Ripetere l'operazione De verrichting herhalen Repètir a operação Manøvern gentages Toista toimenpide Powtórzyc operację Επανάλαβετε τη διαδικασία</p> 	
<p><b>Decals</b> Decalcomanias Abziehbild Calcomanias Dekaler Decalcomanie Stickers Decalcomania Billedoverføring Siirtokuvat Kalkomanien Χαλκομανίες</p> 	<p><b>Crystal part</b> Pièce cristal Kristallteil Pieza de cristal Kristalldel Pezzo cristallo Kristallen onderdeel Peça de cristal Kryształytkie Kryształosa Część kryształowa Κομμάτι κρυστάλλου</p> 	<p><b>Weight</b> Lester Beschweren Lastrar Belasta Applicare un peso Verzwaren Lastrar Påfør vægt Aseta vastapaino Obciążyć balastem Επιθέστε βάρος</p> 	<p><b>Remove by filing</b> Enlever avec une lime Abfeilen Eliminar con lima Ta bort genom att fila Rimuovere con la lima Verwijderen door afvijlen Removera limando Fjern ved at file væk Poista viilaamalla Usunąć przy użyciu pilnika Αφαιρέστε λιμάροντας με λίμα</p> 	<p><b>Drill or pierce</b> Perçer Durchbohren Perforar Borra Trapanare o forare Boren of doorboren Furar Gennembor Poraa tai puhkaise Wywiercić lub przedziurawić Τρυπήστε</p> 	<p><b>Cut</b> Découper Schneiden Cortar Skär Tagliare Snijden Furar Skær Leikkaa Przeciąć Κόψτε</p> 	<p><b>Humbrol paint number</b> No peinture Humbrol Humbro-Farbennummer No de pintura Humbrol Humbrol färg nummer No vernice Humbrol Humbrol verfnummer No de pintura Humbrol Humbrol maalingsnummer Humbrol-maalain numero Nr farby Humbrol Νούμερο χρώματος Humbrol</p> 

## SAFETY INFORMATION

**GB**

**Contents:** The adhesive supplied with this product contains butyl acetate. Keep out of the reach of younger children. Use only in a well ventilated area. Vapours may cause drowsiness and dizziness. **First Aid Information:** In case of skin contact, wash affected area with plenty of water. In case of eye contact wash out eye with plenty of water, holding eye open. Seek immediate medical advice. In case of inhalation remove person to fresh air. In case of doubt seek medical advice without delay. **Safety Advice:** This model kit is for use only for children over the age of 8 years. Read and follow these instructions and keep them for reference. Keep younger children under the specified age limit and animals away from the activity area. Store this product out of the reach of young children. Do not eat, drink or smoke in the activity area. Do not place the material in the mouth. Do not inhale dust, powder or vapours. Do not apply to the body. Do not allow material to come into contact with the eyes.

**FR**

**Contenu :** La colle fournie avec ce produit contient de l'acétate de butyle. Garder hors de portée des jeunes enfants. Utiliser ce produit uniquement dans une zone bien ventilée. Les vapeurs peuvent entraîner une somnolence et des vertiges. **Informations sur les premiers secours :** En cas de contact avec la peau, laver abondamment la zone touchée avec de l'eau. En cas de contact avec les yeux, laver abondamment l'œil touché avec de l'eau en le maintenant ouvert. Consulter un médecin immédiatement. En cas d'inhalation, mettre la personne à l'air frais. En cas de doute, consulter un médecin le plus tôt possible. **Consignes de sécurité :** Cette maquette est réservée aux enfants de plus de 8 ans. Lisez et respectez ces instructions et conservez-les pour pouvoir les consulter ultérieurement. Éloignez les jeunes enfants n'ayant pas atteint la limite d'âge indiquée et les animaux de la zone où est construite la maquette. Rangez ce produit hors de portée des jeunes enfants. Vous ne devez ni manger, ni boire ni fumer dans la zone où est construite la maquette. Ne placez pas les matériaux dans la bouche. N'inhalez pas la poussière, la poudre ou les vapeurs. N'appliquez pas le produit sur le corps. Ne laissez pas le matériau entrer en contact avec les yeux.

**DE**

**Inhalt:** Der mit diesem Bausatz mitgelieferte Klebstoff enthält Butylacetat. Vor kleineren Kindern geschützt aufbewahren. Nur in gut belüfteten Bereichen verwenden. Aus enthaltenen Lösungsmitteln abgegebene Dämpfe können zu Schläfrigkeit und Benommenheit führen. **Hinweise für Notfälle:** Im Falle von Hautkontakt den betroffenen Bereich gründlich mit Wasser waschen. Im Falle von Augenkontakt das Auge gründlich mit Wasser spülen und das Auge offen halten. Sofort ärztlichen Rat einholen. Im Falle von Einatmung die betroffene Person in die frische Luft bringen. Im Zweifelsfall prompt ärztlichen Rat einholen. **Sicherheitsratschläge:** Dieser Modellbausatz ist nur zur Verwendung von Kindern über 8 Jahre geeignet. Vor Verwendung diese Anweisungen lesen, befolgen und zu Referenzzwecken aufbewahren. Kleinere Kinder unter dem angegebenen Alter und Tiere beim Zusammenbau aus dem dazu benutzten Bereich fernhalten. Dieses Produkt vor kleineren Kindern geschützt aufbewahren. Im für den Zusammenbau benutzten Bereich nicht essen, trinken oder rauchen. Das Material nicht in den Mund stecken. Staub, Pulver oder Dämpfe nicht einatmen. Nicht am Körper anbringen. Sicherstellen, dass das Material nicht mit den Augen in Kontakt kommt.

**ES**

**Contenido:** El adhesivo suministrado con este producto contiene butil-acetato. Manténgase fuera del alcance de los niños pequeños. Utilizar sólo en zonas bien ventiladas. Los vapores pueden provocar mareos y somnolencia. **Información de primeros auxilios:** En caso de contacto con la piel, lavar la zona afectada con abundante agua. En caso de contacto con los ojos, lavar el ojo afectado con abundante agua, manteniéndolo abierto. Consultar de inmediato con un médico. En caso de inhalación, trasladar a la persona afectada a un lugar con aire limpio. En caso de duda, consultar de inmediato con un médico. **Aviso sobre seguridad:** Este kit de montaje a escala es sólo para niños de más de 8 años de edad. Leer y seguir las instrucciones y conservarlas para posibles consultas posteriores. Mantener niños de menor edad y animales fuera de la zona de trabajo. Guardar el producto fuera del alcance de los niños pequeños. No comer, beber ni fumar en la zona de trabajo. No llevar el material a la boca. No inhalar polvo ni vapores. No aplicar sobre el cuerpo. Evitar el contacto del material con los ojos.

**IT**

**Contenuto:** l'adesivo fornito con questo prodotto contiene butilacetato. Tenere fuori dalla portata dei bambini. Usare solo in zone ben ventilate. I vapori possono causare sonnolenza e vertigini. **Informazioni per il primo soccorso:** in caso di contatto con la pelle, lavare l'area affetta con abbondante acqua. In caso di contatto con gli occhi, lavare con abbondante acqua tenendo gli occhi aperti. Rivolgersi immediatamente a un medico; è importante non perdere tempo. **Consigli di sicurezza:** questo kit di modellismo è idoneo solo ai bambini di età superiore a 8 anni. Leggere e seguire queste istruzioni; conservarle per consultazioni successive. Tenere i bambini di età inferiore a quella indicata e gli animali lontani dall'area di lavoro. Conservare questo prodotto fuori dalla portata dei bambini. Non mangiare, bere o fumare nell'area di lavoro. Non mettere il materiale in bocca. Non inalare polvere o vapori. Non applicare sul corpo. Evitare il contatto del materiale con gli occhi.

**DK**

**Inhold:** Det klæbemiddel, som leveres med dette produkt, indeholder butylacetat. Det skal opbevares utilgængeligt for børn. Må kun bruges på et veludluflet område. Dampene kan forårsage døsigheid og svimmelhed. **Førstehjælpsinformation:** I tilfælde af hudkontakt skal det pågældende område vaskes med masser af vand. I tilfælde af kontakt med øjnene skylles straks grundigt med masser vand med åbne øjenlåg. Søg lægehjælp omgående. I tilfælde af indånding skal personen bringes ud i frisk luft. I tilfælde af tvivl skal der omgående søges lægehjælp. **Sikkerhedsråd:** Dette modelkit er kun beregnet til børn over 8 år. Læs og følg denne vejledning og gem den til senere brug. Yngre børn, under den angivne aldersgrænse, samt dyr må ikke komme i nærheden af aktivitetsområdet. Dette produkt skal opbevares utilgængeligt for mindre børn. Der må hverken ryges eller indtages mad- eller drikkevarer på aktivitetsområdet. Materialet må ikke puttes i munden. Støv, pulver og dampe må ikke indåndes. Må ikke puttes på kroppen. Materialet må ikke komme i kontakt med øjnene.

**NL**

**Inhoud:** de lijm die met dit product geleverd wordt, bevat butylacetaat. Buiten het bereik van jongere kinderen houden. Uitsluitend in een goed geventileerde ruimte gebruiken. Dampen kunnen suheid en duizeligheid veroorzaken. **Informatie m.b.t. EHBO:** bij contact met de huid het betreffende gedeelte met een ruime hoeveelheid water wassen. Bij contact met de ogen het oog open houden en met een ruime hoeveelheid water wassen. Direct medisch advies inwinnen. Bij inhaleren de persoon in de frisse lucht brengen. In twijfelgevallen onmiddellijk medisch advies inwinnen. **Veiligheidsadvies:** dit bouwpakket is uitsluitend bedoeld voor kinderen boven de 8 jaar. Deze instructies lezen en zorgvuldig bewaren. Kinderen onder de opgegeven leeftijdslimiet en dieren buiten het speelgebied houden. Dit product buiten het bereik van jonge kinderen opslaan. Niet eten, drinken of roken in het speelgebied. Het materiaal niet in de mond steken. Stof, poeder of dampen niet inhaleren. Niet op het lichaam aanbrengen. Het materiaal niet in contact met de ogen laten komen.

**SE**

**Innehåll:** Det lim som medföljer denna produkt innehåller butylacetat. Förvara det utom räckhåll för småbarn. Använd bara i väl ventilerade utrymmen. Ånga kan orsaka sömnhighet och yrsel. **Första hjälpen:** Vid kontakt med huden ska du spola utsatt kroppsdel med stora mängder vatten. Vid kontakt med ögonen ska du spola ögonen med stora mängder vatten samtidigt som du håller ögonen öppna. Sök omedelbar läkarhjälp. Vid sväljning ska utsatt person omedelbart bege sig ut i friska luften. I tveksamhet fall ska läkarhjälp sökas utan dröjsmål. **Råd rörande säkerhet:** Den här modellensatsen är endast avsedd för barn över 8 år. Läs igenom och följ dessa anvisningar och behåll dem för framtida behov. Håll barn under angiven ålder och husdjur på behörigt avstånd från arbetsområdet. Förvara denna produkt utom räckhåll för småbarn. Ät, drick och rök inte inom arbetsområdet. Placera inte materialet i munnen. Andas inte in damm, puder eller ångor. Använd inte på kroppen. Låt inte materialet komma i kontakt med ögonen.

**FI**

**Sisältö:** tuotteen mukana toimitettava liima sisältää butyylisetaattia. Pidä pienten lasten ulottumattomissa. Käytä vain hyvin tuuletettua alueella. Höyryt voivat aiheuttaa uneliaisuutta tai huimausta. **Ensiaputiedot:** jos ainetta joutuu iholle, pese se runsaalla määrällä vettä. Jos ainetta joutuu silmiin, pese ne runsaalla määrällä vettä pitäen silmiä auki. Hakeudu välittömästi lääkärin hoitoon. Hengitysalistustapauksessa uhri on siirrettävä raittiiseen ilmaan. Jos olet epävarma jostakin, kysy viipymättä lääkärin neuvoa. **Turvallisuusneuvoja:** tämä mallisarja on tarkoitettu vain yli 8-vuotiaiden lasten käyttöön. Lue nämä ohjeet, noudata niitä ja säilytä ne myöhempiä tarvetta varten. Pidä ilmoitettua ikärajaa nuoremmat lapset sekä eläimet poissa käyttöalueelta. Säilytä tuotetta pienten lasten ulottumattomissa. Älä syö, juo tai tupakoi käyttöalueella. Älä pane ainetta suuhun. Älä hengitä pölyä, jauhetta tai höyryjä. Älä levitä ainetta keholle. Älä päästä ainetta kosketuksiin silmien kanssa.

**PT**

**Conteúdo:** A cola fornecida com este produto contém acetato de butilo. Mantenha fora do alcance das crianças mais pequenas. Utilize apenas numa área bem ventilada. Os vapores podem causar sonolência e tonturas. **Informação sobre primeiros socorros:** No caso de contacto com a pele, lave a área afectada com bastante água. No caso de contacto com os olhos, lave os olhos com bastante água, mantendo o olho aberto. Procure ajuda médica imediata. Em caso de inalação, transfira a pessoa para o ar livre. Em caso de dúvida, procure ajuda médica sem demora. **Recomendações de segurança:** Este modelo em kit destina-se a ser usado apenas por crianças com mais de 8 anos de idade. Leia e siga estas instruções, e guarde-as para consulta futura. Mantenha afastadas da área de actividade as crianças com idade inferior ao limite de idade especificada e os animais. Guarde este produto fora do alcance de crianças pequenas. Não ima, nem beba ou fume na área de actividade. Não coloque o material na boca. Não inale poeira, pó ou vapores. Não aplique no corpo. Não permita que o material entre em contacto com os olhos.

**PL**

**Zawartość:** Klej załączony do niniejszego produktu zawiera octan butylu. Należy trzymać go poza zasięgiem młodszych dzieci. Z kleju korzystać należy tylko w dobrze wentylowanym pomieszczeniu. Opary mogą powodować senność i zawroty głowy. Pierwsza W przypadku zetknięcia się kleju ze skórą, należy przemyć miejsce kontaktu dużą ilością wody. W przypadku dostania się kleju do oka, należy przemyć otwarte oko dużą ilością wody. Należy też natychmiast uzyskać poradę medyczną. W przypadku osoby wdychającej opary kleju, należy wyprowadzić ją na świeże powietrze. W przypadku wątpliwości należy niezwłocznie zasięgnąć porady medycznej. Porady dotyczące bezpieczeństwa Niniejszy zestaw modelowy przeznaczony jest wyłącznie dla dzieci powyżej 8 roku życia. Należy przeczytać i zastosować się do niniejszych instrukcji oraz zachować je na przyszłość do konsultacji. Dzieci poniżej określonego w tej instrukcji wieku oraz zwierzęta nie powinny mieć dostępu do miejsca pracy nad modelem. Produkt ten należy przechowywać poza zasięgiem małych dzieci. W miejscu pracy nad modelem nie należy jeść, pić ani palić. Nie należy brać kleju ani żadnych części do ust. Nie należy wdychać kurzu, proszku czy oparów. Nie należy stosować na ciało. Nie należy pozwolić, aby klej wszedł w kontakt z oczami.

**NO**

**Inhold:** Limet som følger med dette produktet inneholder butylacetat. Oppbevares utilgjengelig for små barn. Skal kun brukes der det er god ventilasjon. Dunsten kan forårsake døsigheid og svimmelhet. **Førstehjelp:** Ved hudkontakt, vask det aktuelle hudpartiet med rikelig med vann. Ved øyekontakt, vask øyet med rikelig med vann mens det holdes åpent. Kontakt lege omgående. Ved innånding, flytt vedkommende til frisk luft. Hvis du er i tvil, rådspør en lege snarest mulig. **Sikkerhetsanvisning:** Dette modellsettet skal kun brukes av barn som er over 8 år. Les og følg bruksanvisningen og ta vare på den for fremtidig bruk. Hold barn under den oppgitte aldersgrensen, og dyr, unna lekeområdet. Produktet skal oppbevares utilgjengelig for små barn. Ikke spis, drikk eller røyk i lekeområdet. Ikke putt materialet i munnen. Ikke pust inn støv, pulver eller dunst. Skal ikke påføres kroppen. Ikke la materialet komme i kontakt med øynene.

# Fokker E.II Eindecker

1

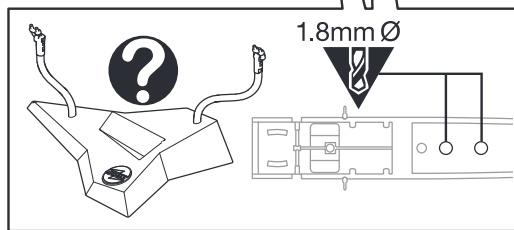
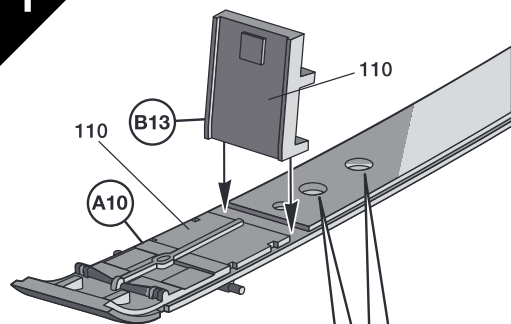

2

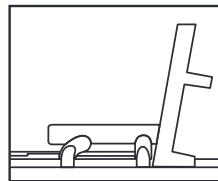
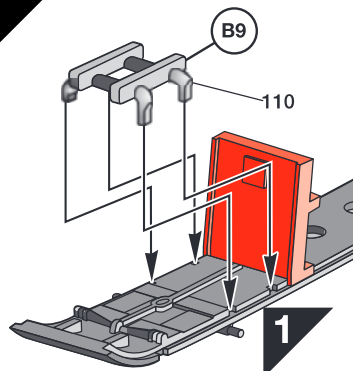

3

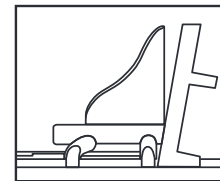
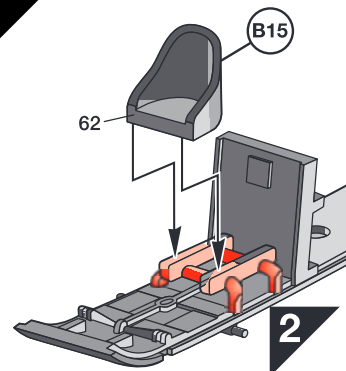

4

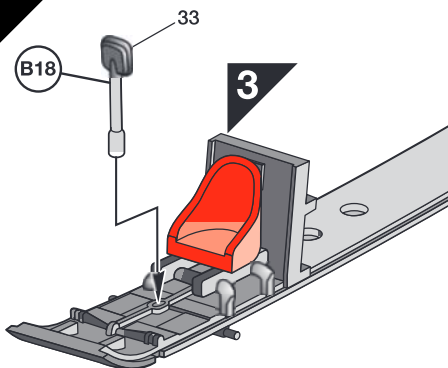

5

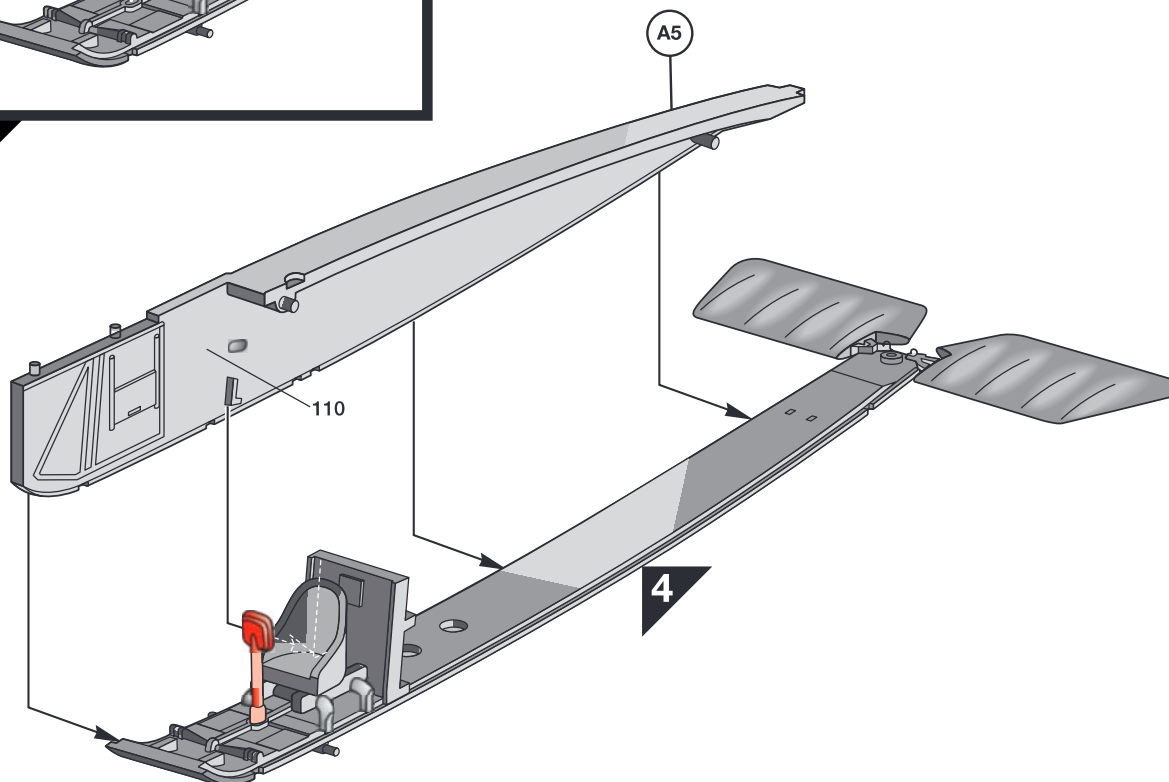

6

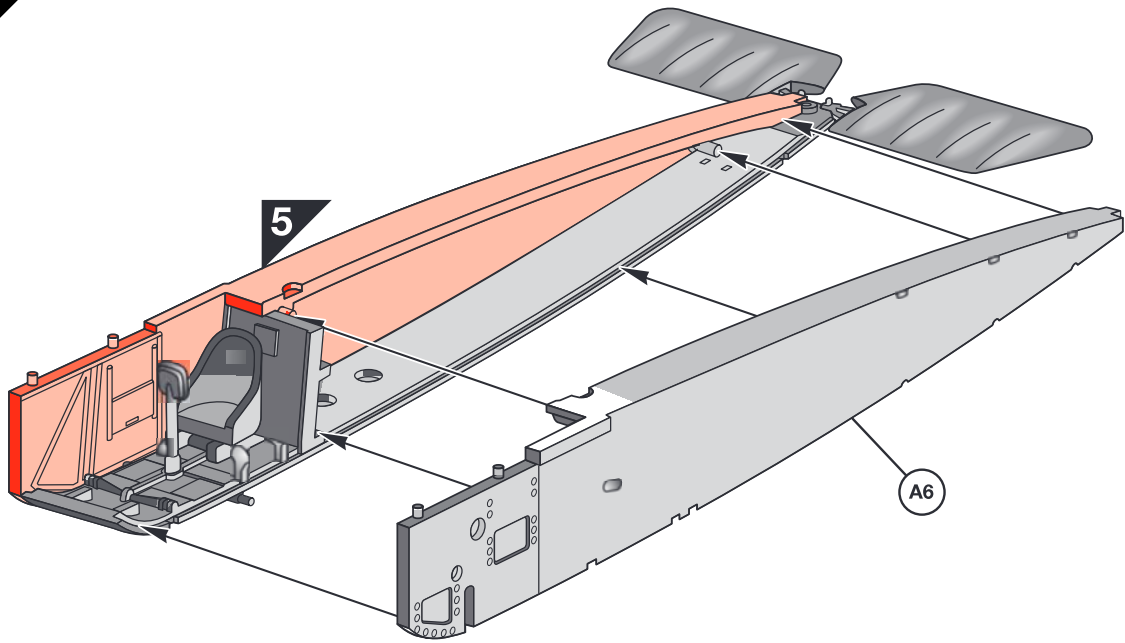

7

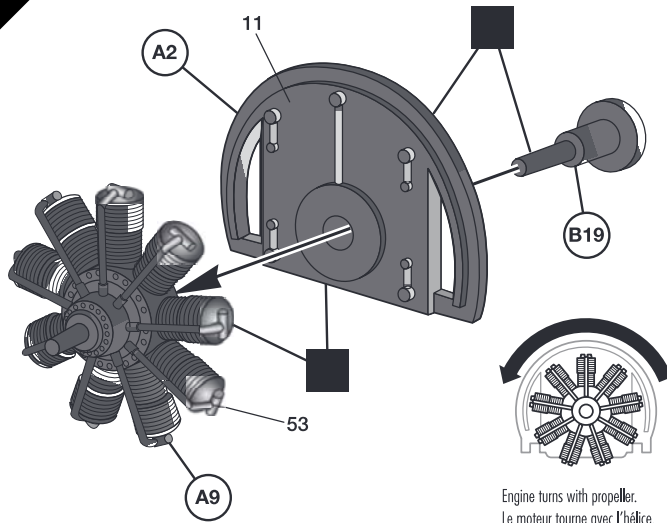

Engine turns with propeller.  
 Le moteur tourne avec l'hélice.  
 Triebwerk dreht sich mit Propeller.  
 El motor gira con la hélice.  
 Motoreerna vrids med propellern.

8

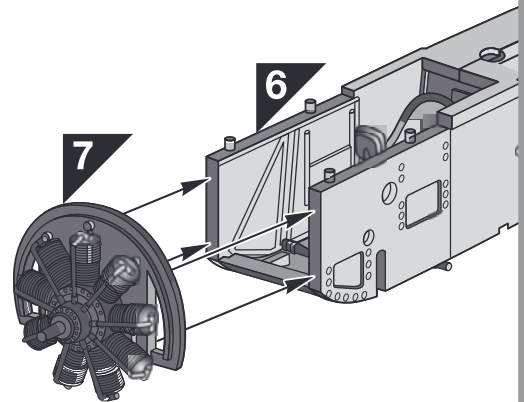

9

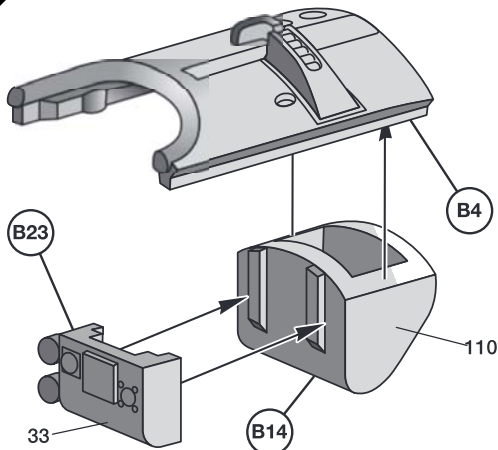

10

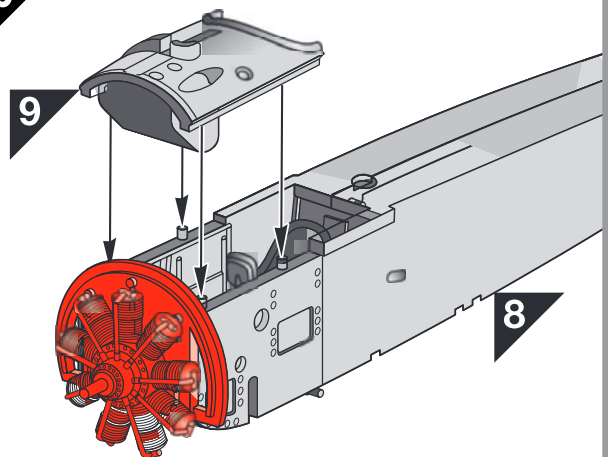

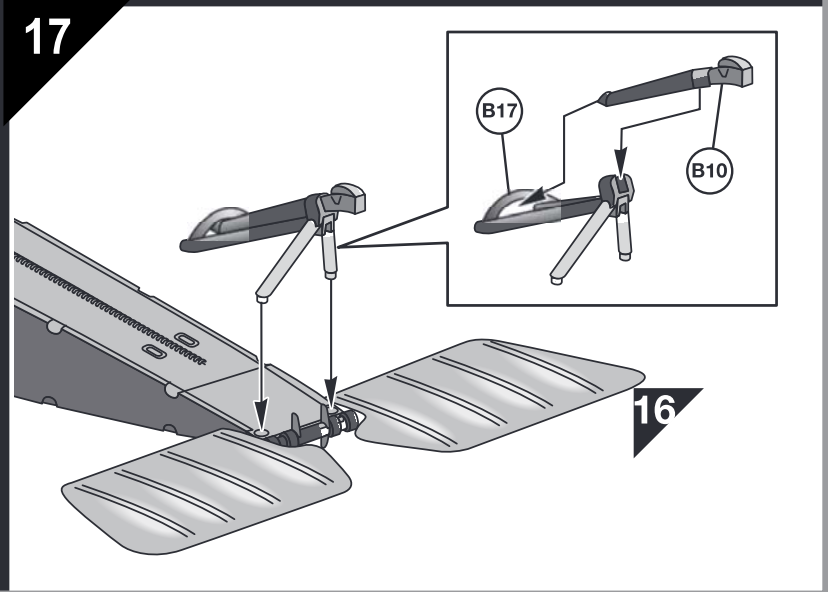
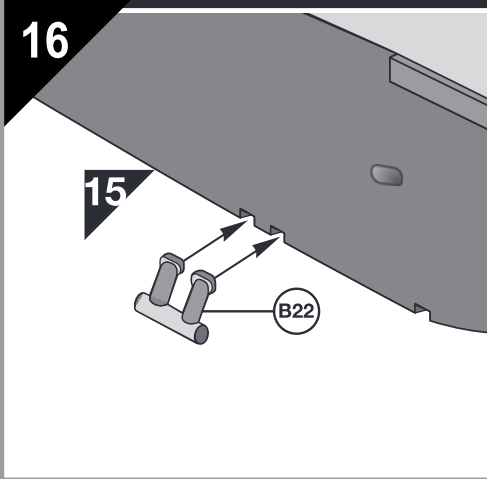
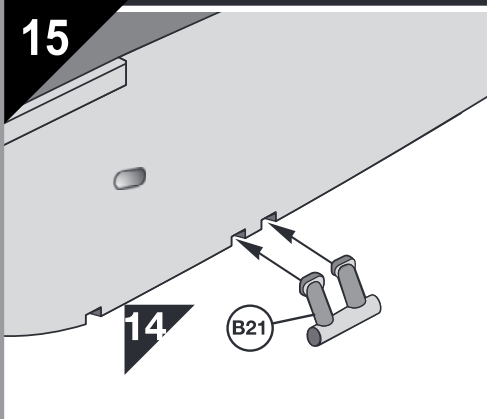
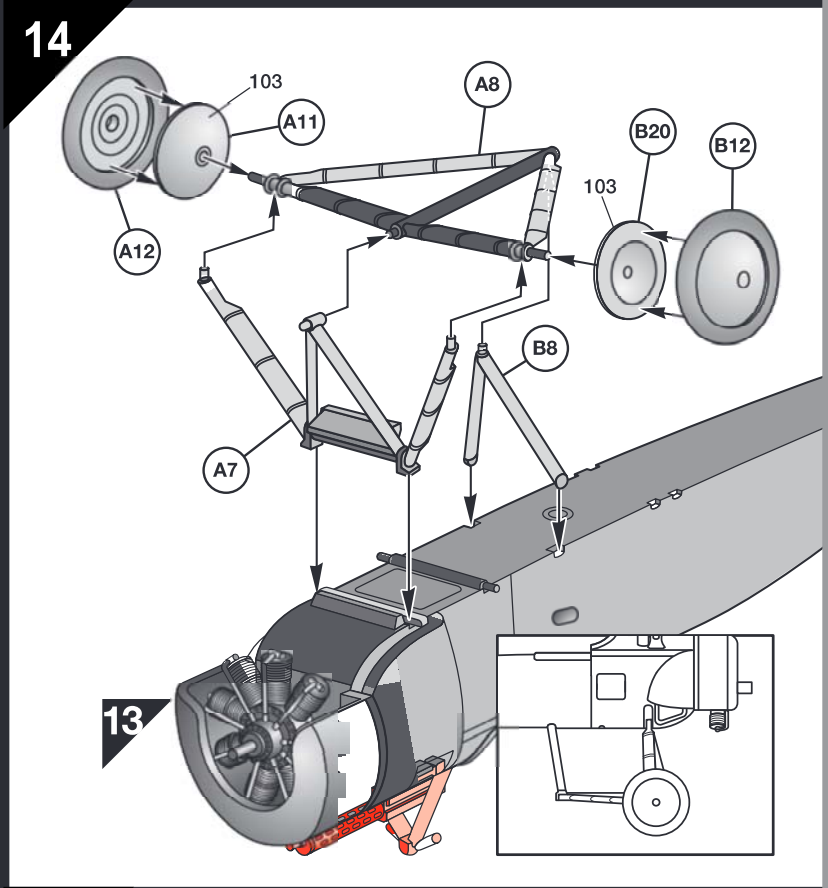
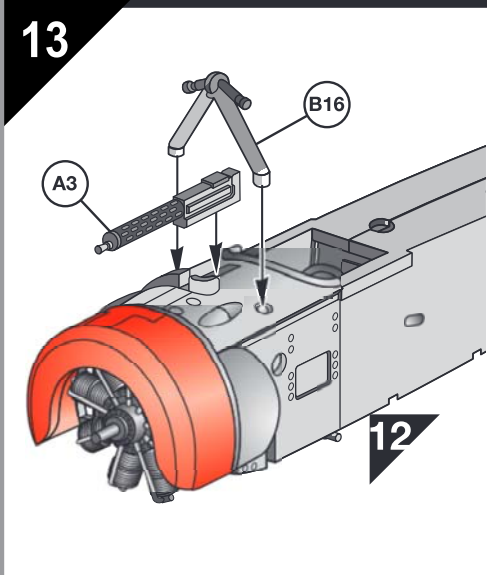
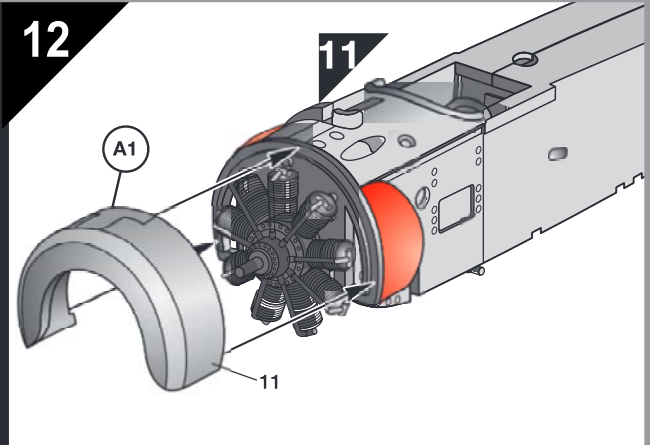
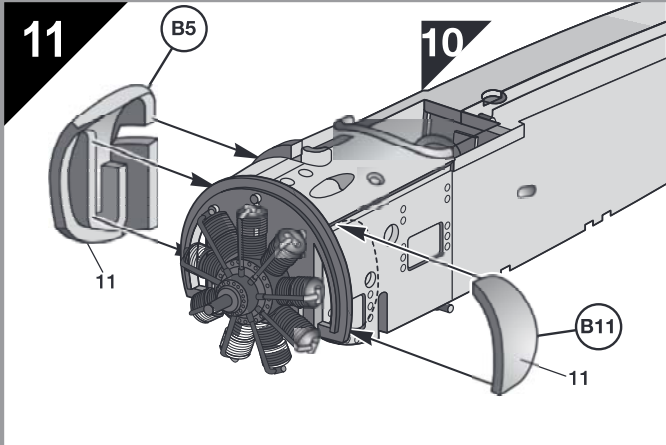

18

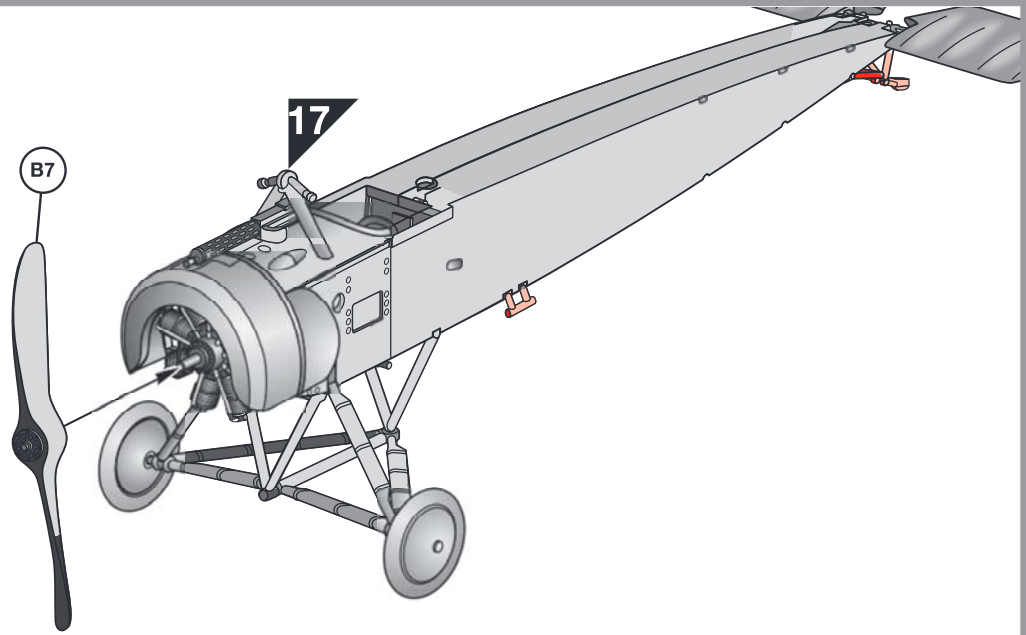

19

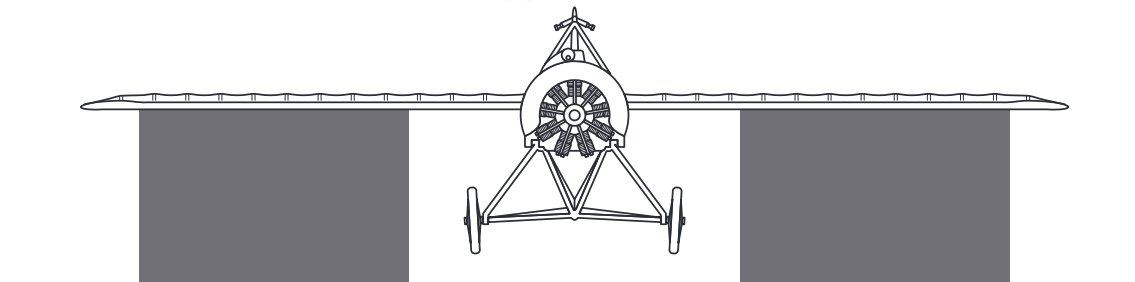
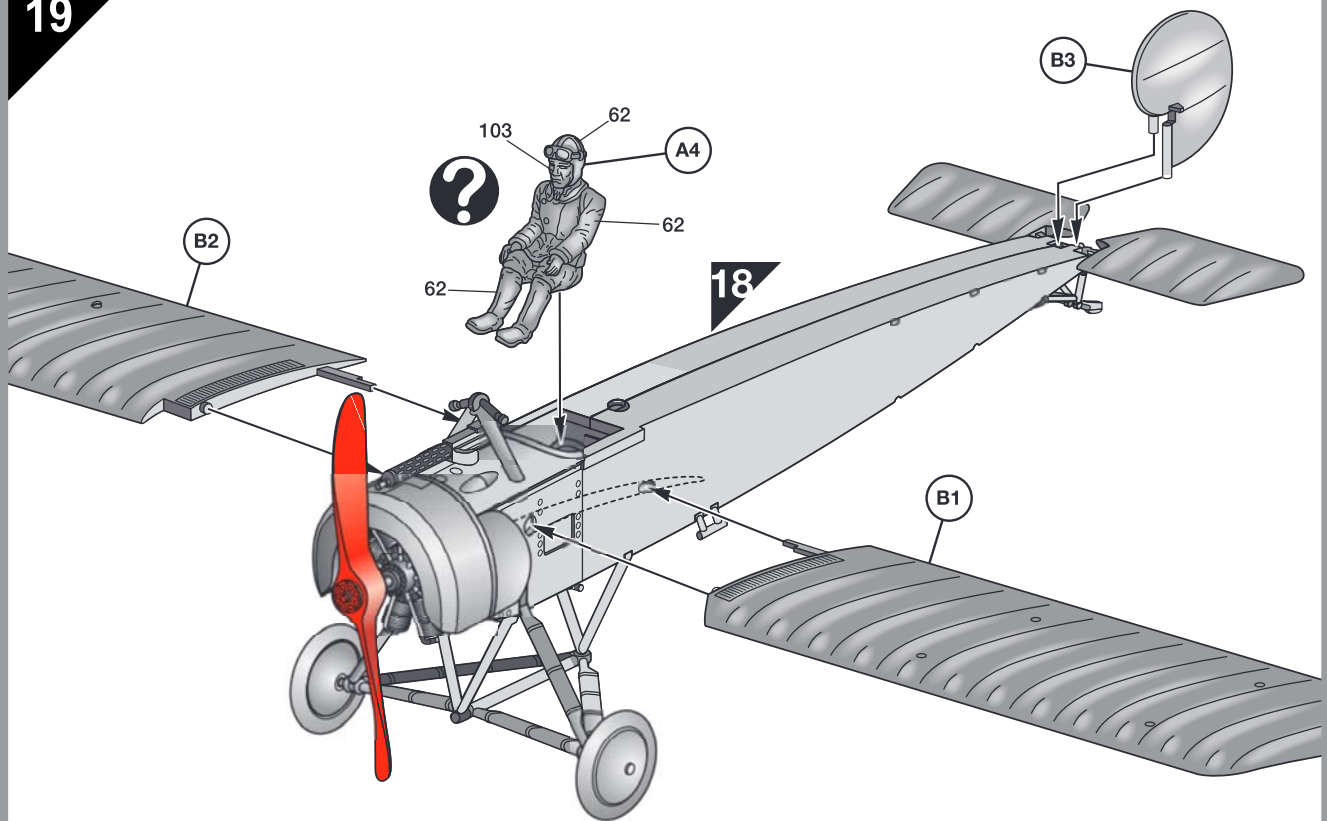

Use blocks to hold wings level while cement dries. Utiliser des blocs pour maintenir les ailes soulevées au fur et à mesure que le ciment sèche.  
 Tragflächen mit Blöcken ausrichten, während der Zement trocknet. Utiliza bloques para mantener las alas niveladas mientras se seca el cemento.  
 Använd block för att bibehålla vingnivån när limmet torkar.

# Fokker E.II Eindecker

For experienced modellers who may wish to add them to their model, the positions of the bracing wires and control cables are indicated below.  
 Les positions des fils tenseurs et des câbles de commande sont indiquées ci-dessous pour les modelistes expérimentés qui voudraient les ajouter à leur maquette.  
 Für erfahrene Modellbauer, die sie zu ihrem Modell hinzufügen möchten, sind die Positionen der Drahtverspannung und Steuerkabel unten angegeben.  
 Para modelistas experimentados que deseen incorporarlas a su modelo, a continuación se indican las posiciones de los alambres de sujeción y cables de control.  
 Nedan anges hur erfarna modellbyggare kan placera ut staglinor och styrlinor på modellen.

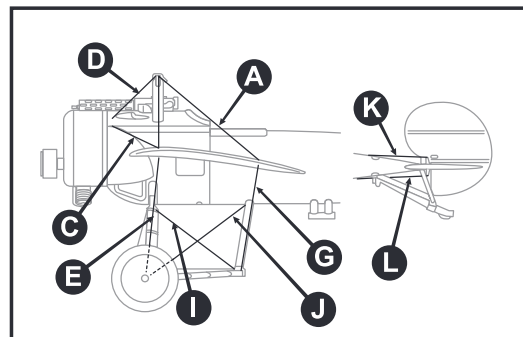
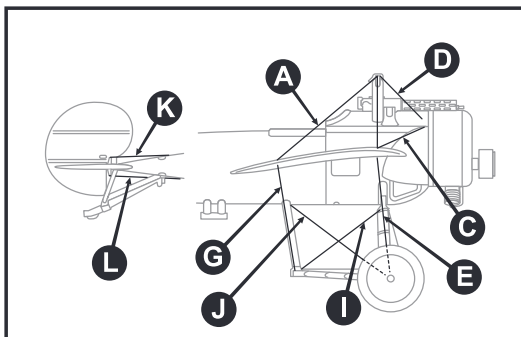
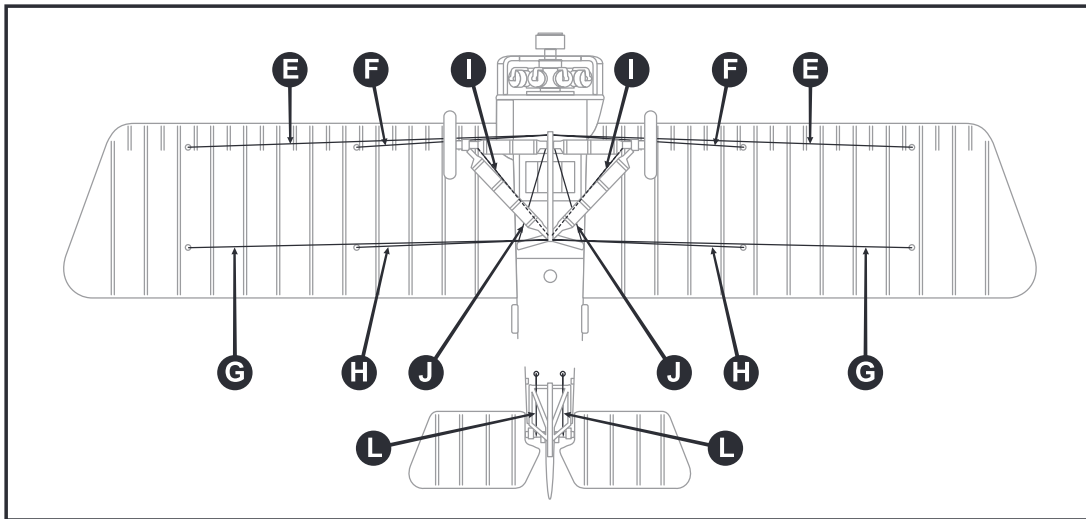
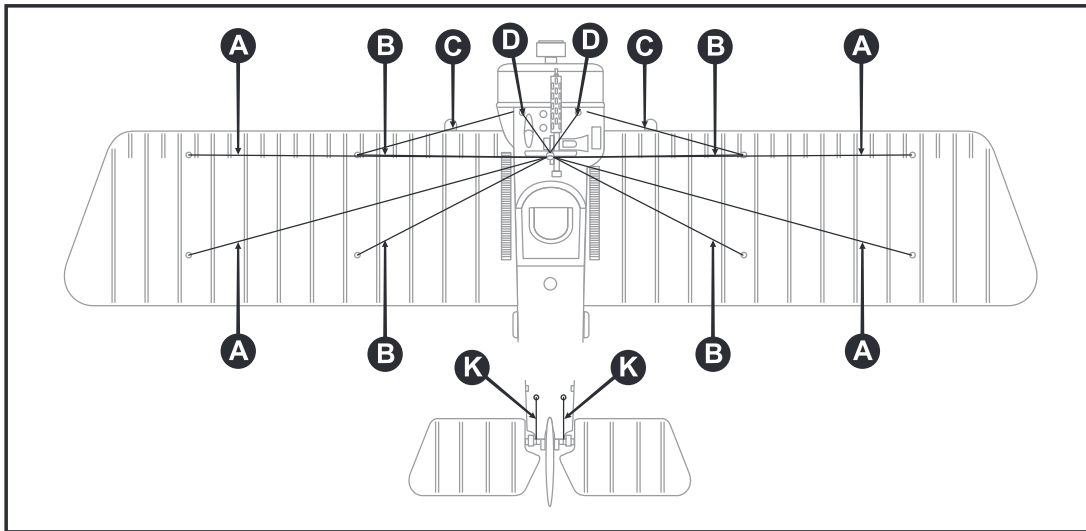
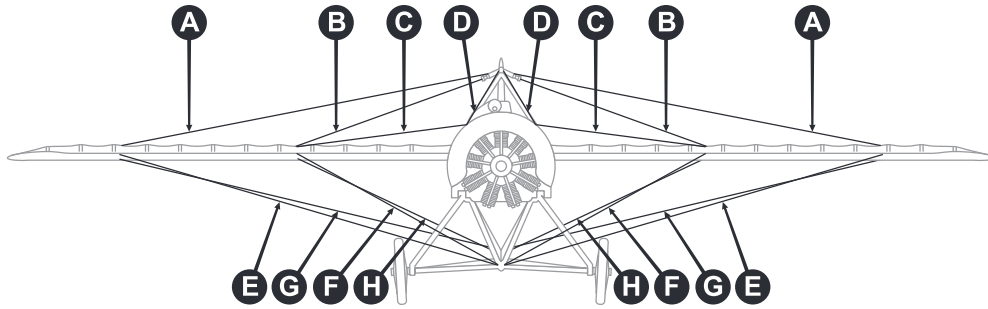

### Fokker E.II Eindecker

Aircraft flown by Otto Kissenberth and Eduard Böhme, FeldfliegerAbteilung 9b, Luftstreitkräfte, January 1916.

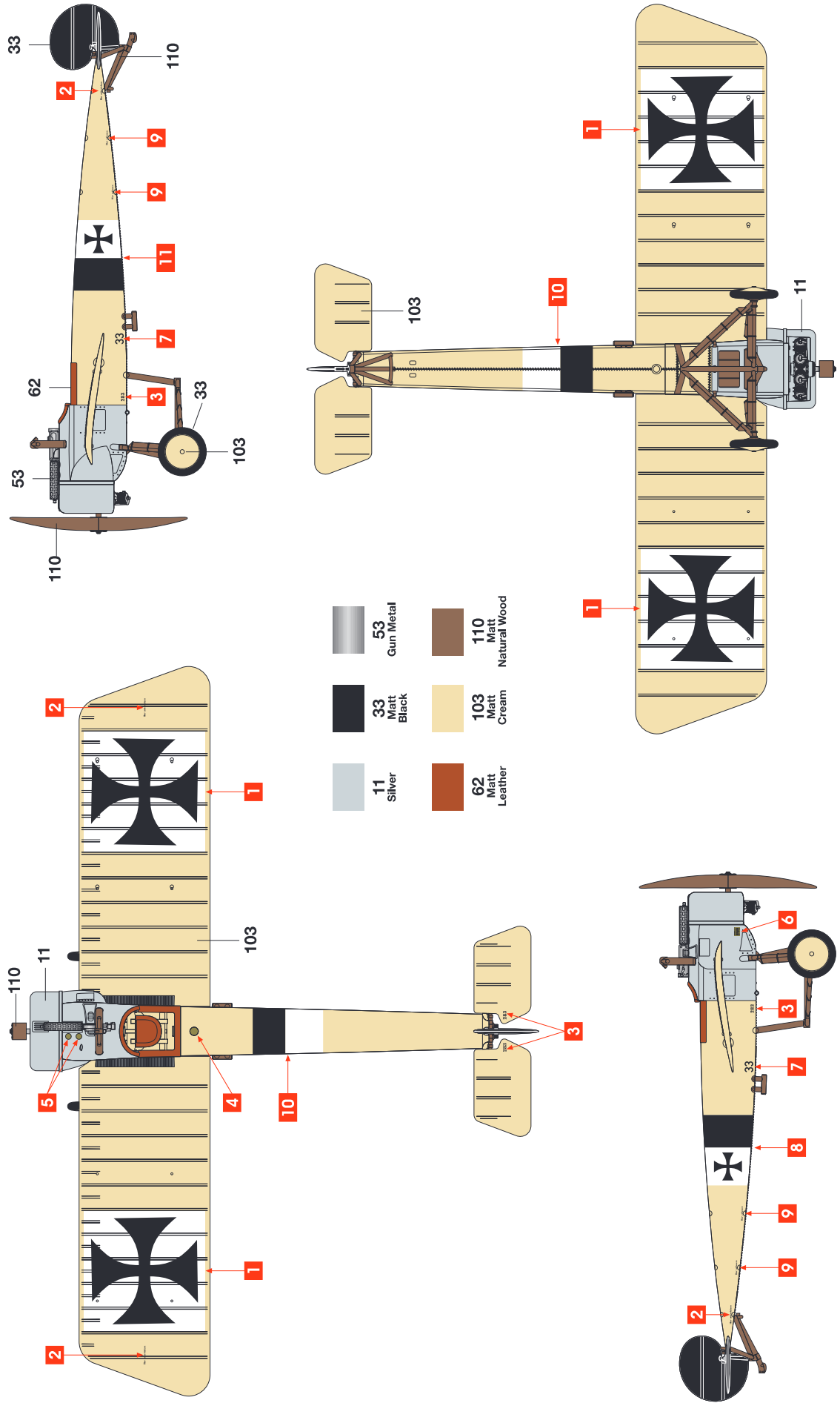

# Royal Aircraft Factory BE2c

1

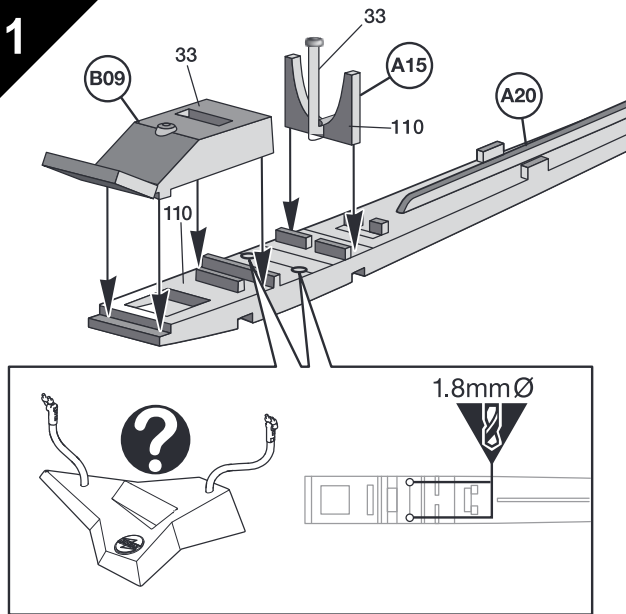

2

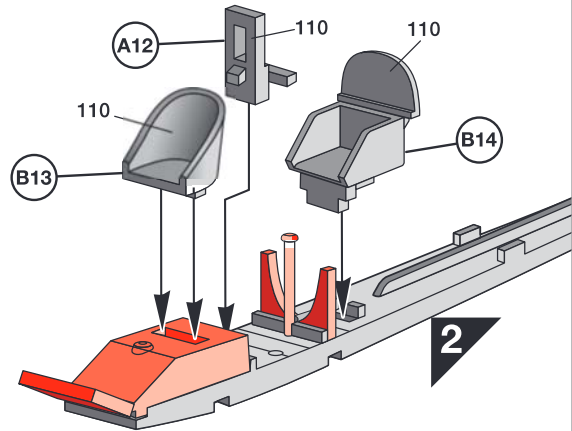

3

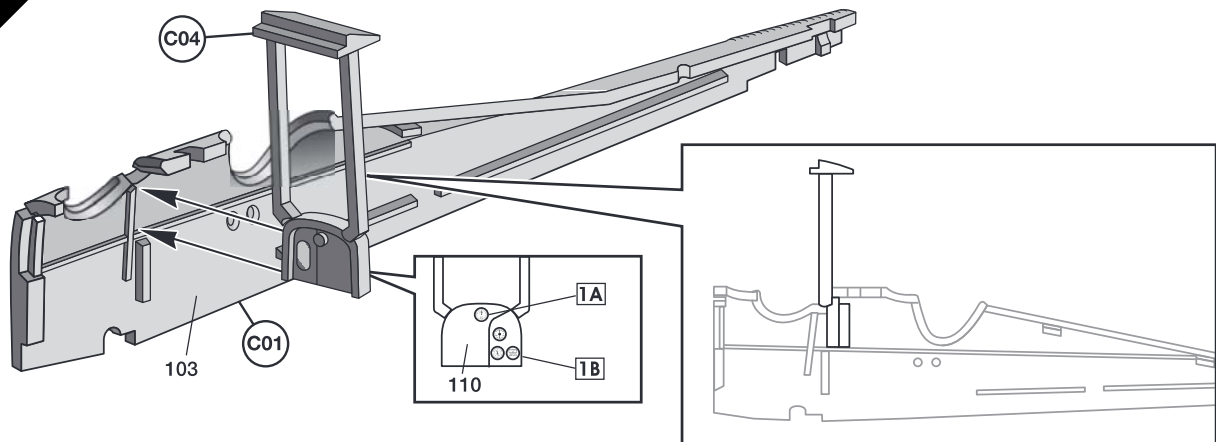

4

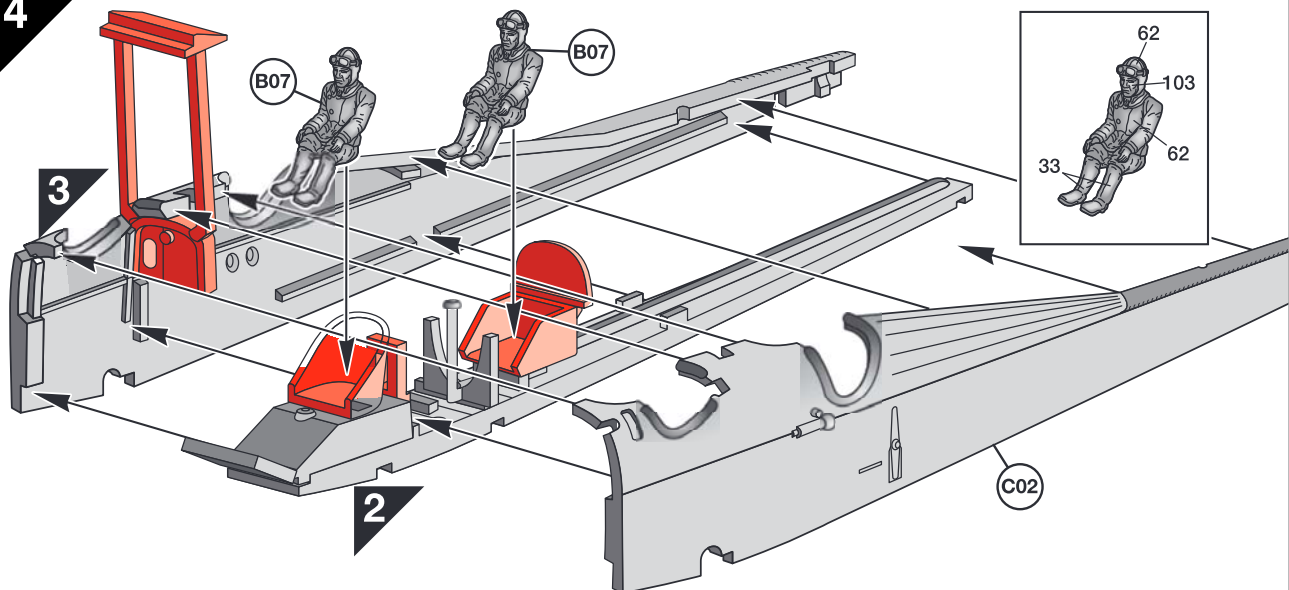

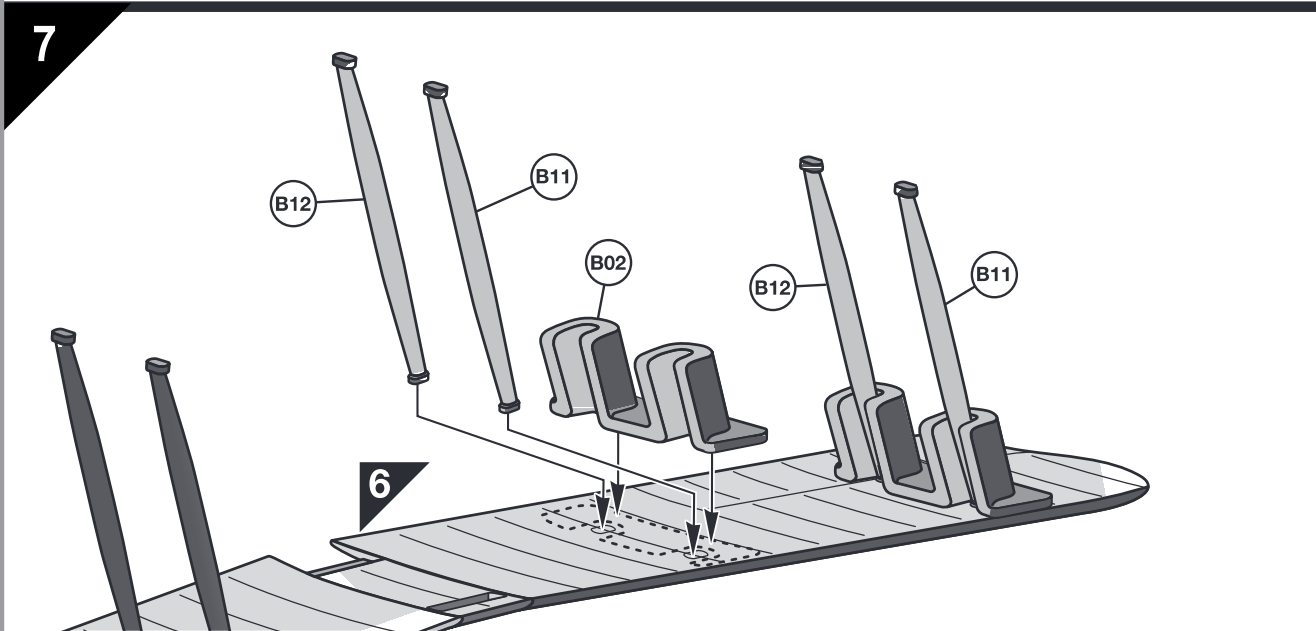
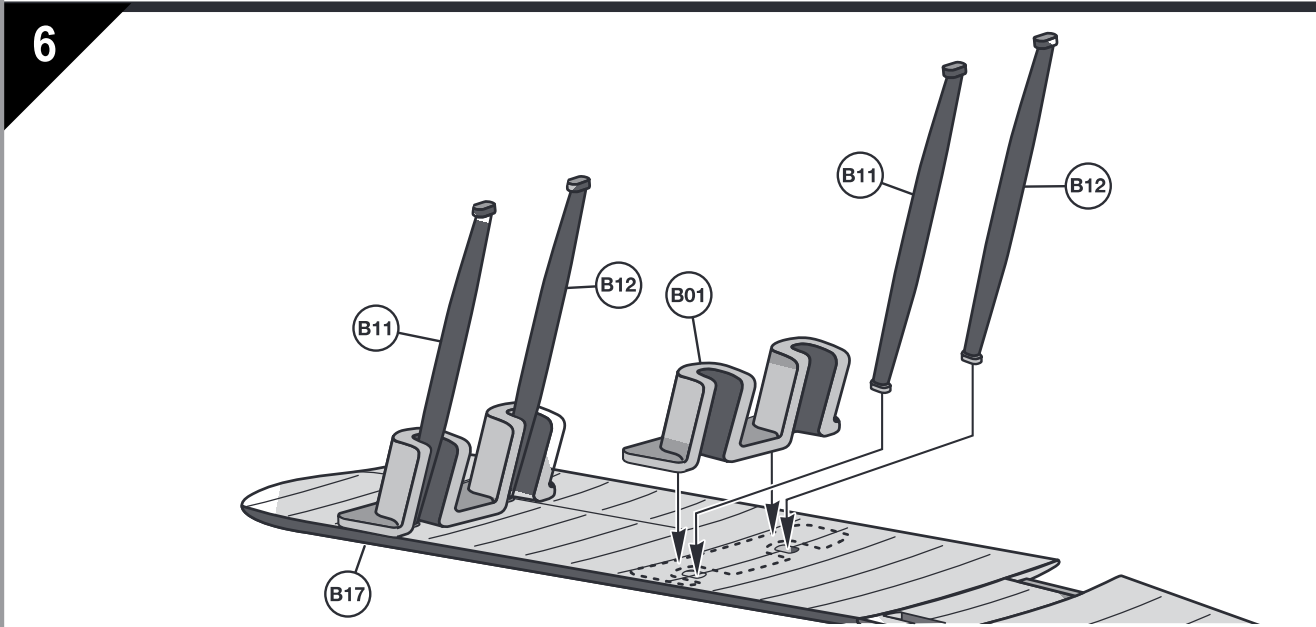
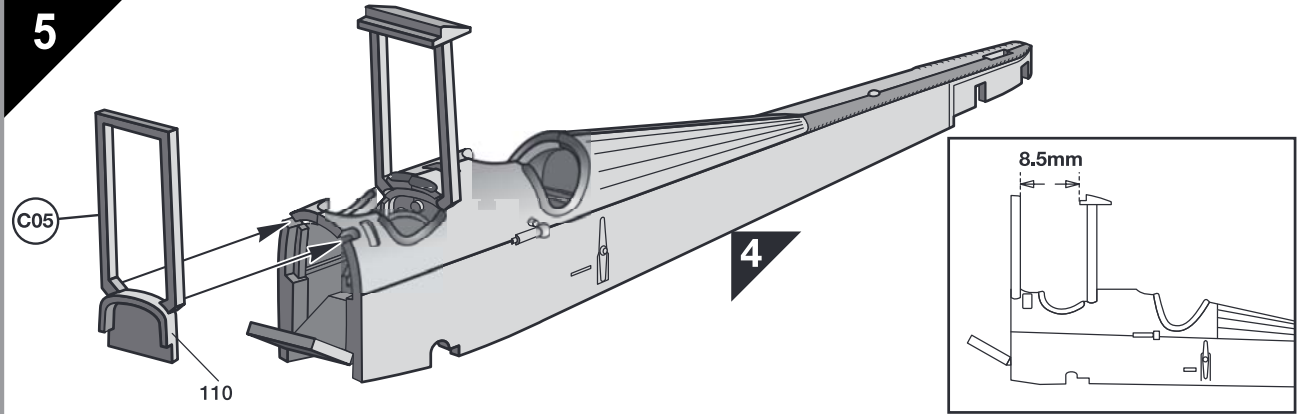

Parts B01 & B02 are not parts of the completed model. They are intended to help set the correct angle of the wing struts B11 & B12. Use cement sparingly so that B01 and B02 do not become fixed to the model.

Les pièces B01 et B02 ne sont pas des pièces de la maquette achevée. Elles sont destinées à aider à régler l'angle des haubans des ailes B11 & B12. Utilisez du ciment avec parcimonie afin que les pièces B01 et B02 ne s'attachent pas à la maquette.

Die Teile B01 und B02 sind keine Teile des fertig gestellten Modells. Sie sollen helfen, die Abstrebung der Tragflächen B11 und B12 auf den richtigen Winkel einzustellen. Zement sparsam verwenden, damit B01 und B02 nicht fest mit dem Modell verbunden werden.

Las piezas B01 y B02 no son piezas del modelo acabado. Su propósito es ayudarte a ver el ángulo correcto de los montantes de las alas B11 y B12. Utiliza el cemento con moderación para evitar que las piezas B01 y B02 se adhieran al modelo.

B01 och B02 utgör inte delar av den färdigbyggda modellen. De underlättar inställningen av rätt vinkel på vingstöttorna B11 samt B12. Använd limmet sparsamt så att B01 och B02 inte fastnar på modellerna.

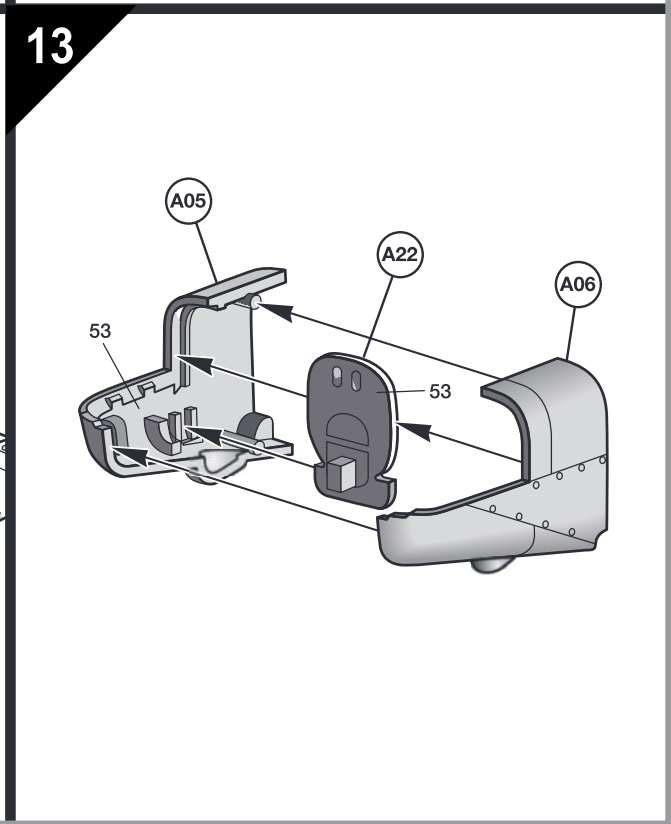
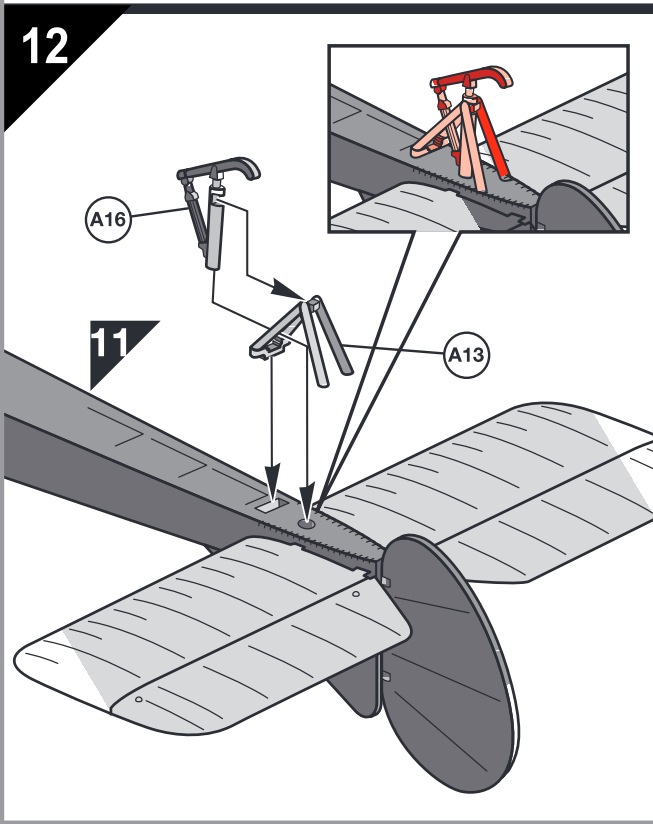
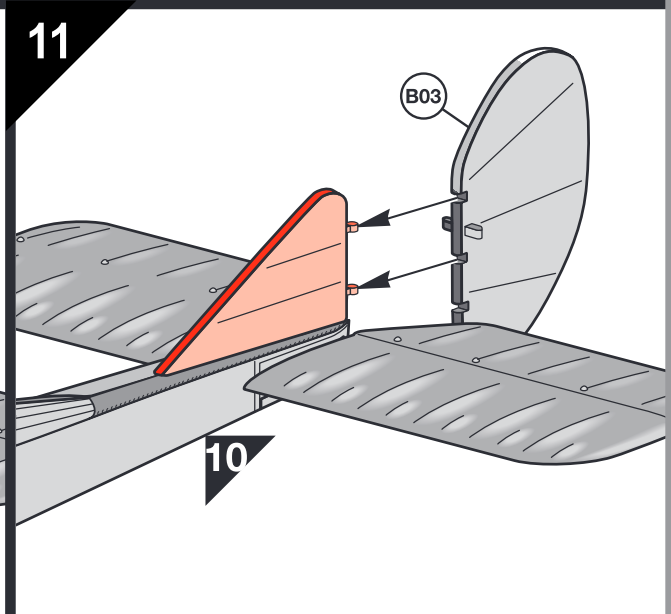
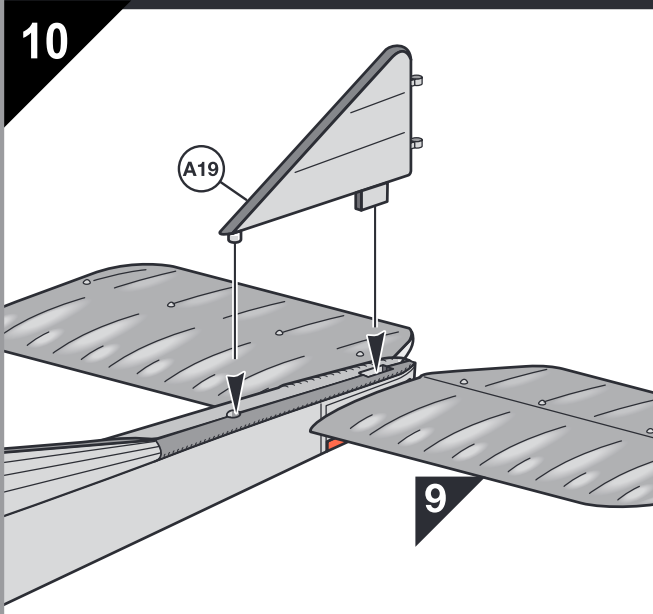
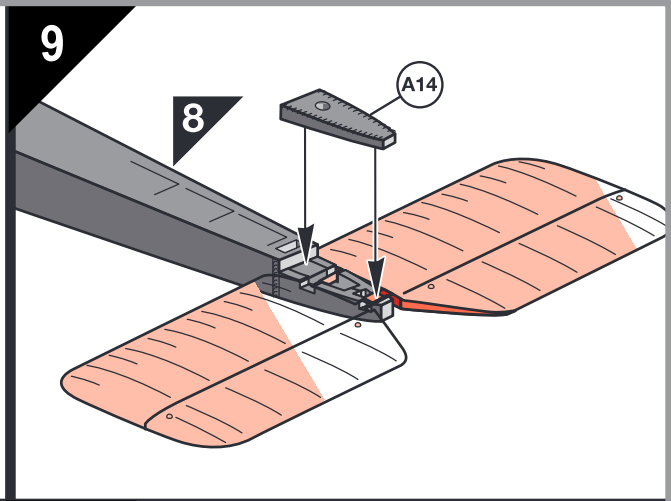
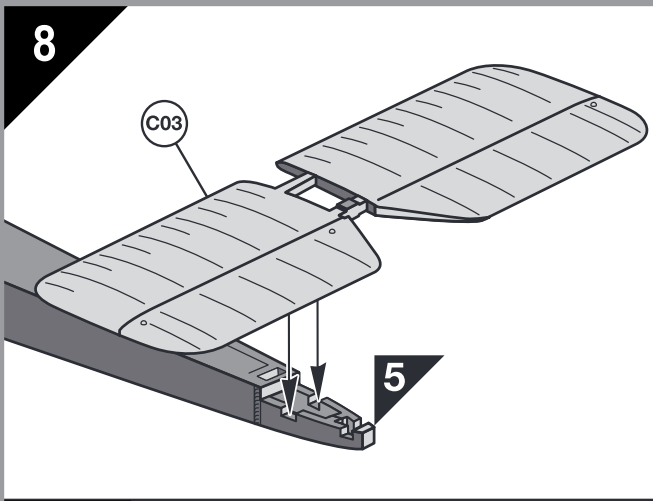

14

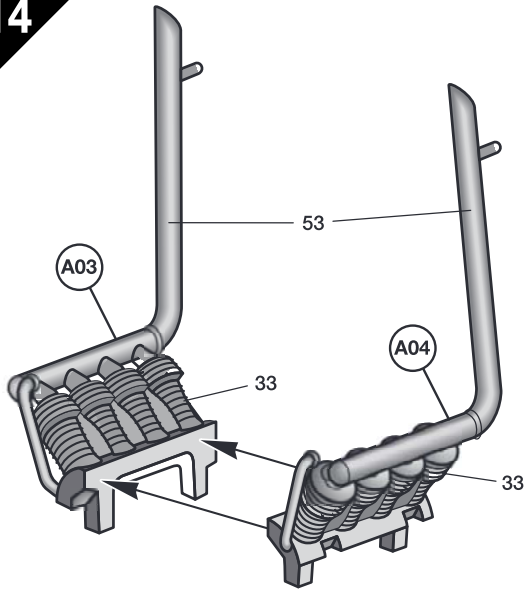

15

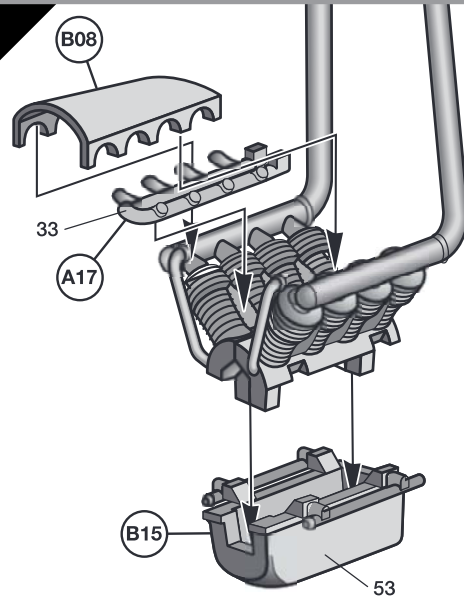

16

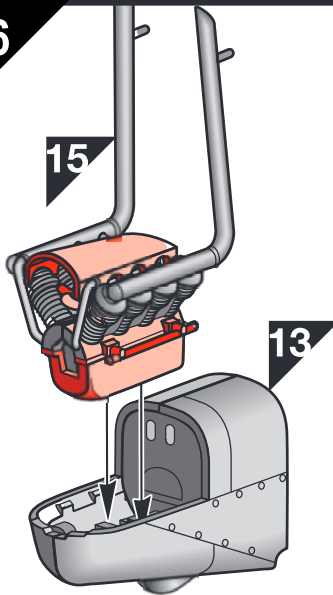

17

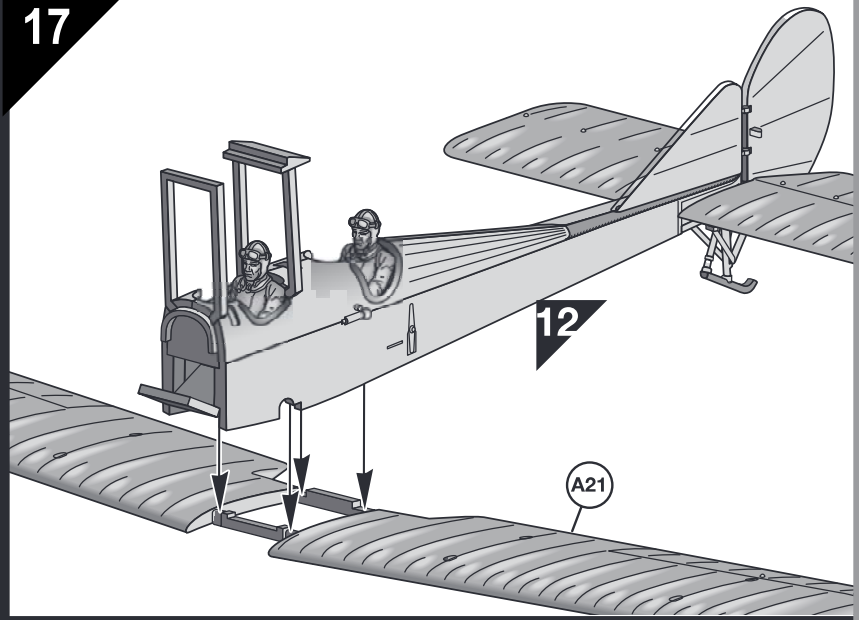

18

