

5

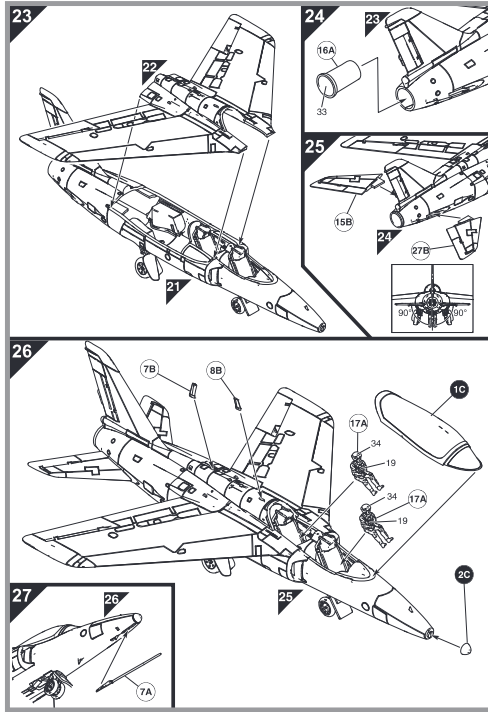

6



1:72 Starter Set RAF Red Arrows Gnat

ASS105 SCALE MODEL CONSTRUCTION KIT

G Developed as a very small, lightweight, manoeuvrable fighter in an era when fighter designs seemed to be on an inexorable rise in size, the Folland Gnat found service with the RAF as a jet trainer. A tiny aircraft in comparison to its contemporaries, it came to be known as the mount of a number of aerobically fit, from the Yellow Jacks to the Red Arrows, serving alongside the United Kingdom and further afield throughout their time with the diminutive Folland trainer. Other users included the Indian Air Force, who took the Gnat into combat, finding it to be an excellent dogfighter as well as a useful ground-attack machine.

F À l'époque où les avions de chasse augmentaient inéluctablement de taille, le Folland Gnat fut développé en tant que petit chasseur léger et maniable, et gagna une renommée bien méritée au sein de la RAF comme jet d'entraînement. Manœuvrant en coopération avec une appétit contemporaine, il gagna plusieurs surnoms aéronautiques, dont les Yellow Jacks et ensuite les Red Arrows (Flics) Roquays qui ornèrent les appareils au Royaume-Uni et à l'étranger avec ce petit avion d'entraînement de Folland. Ce fut tant que chasseur et avion d'attaque au sol, il fut utilisé avec succès en combat par l'armée de l'air indienne.

Mis en service au sein de la RAF en 1962, le Gnat servit jusqu'en 1979 pour

D Als sehr kleines, leichtgewichtiges und wendiges Jagdflugzeug in einer Zeit, in der die meisten Kampfflugzeuge an Grösse ununterbrochen wuchsen, machte sich das Folland Gnat einen Namen als fortwährendes RAF-Trainingsflugzeug. Die im Vergleich mit den Maschinen ihrer Zeit winzige Gnat fand vor allem auch bei Besatzungen von renommierten Kampfflugzeilen Verwendung, von den Yellow Jacks bis zu den Red Arrows. Dabei wurden zahlreiche Zusatzen in Großbritannien oder in anderen Ländern immer wieder in ihren Bann gezogen, wenn die fast unvergänglich amüsierten Folland Trainee ihre selbstverliebten Flügelstunden unter Beweis stellten. Die Luftwaffe der von Indien wiederum fliegen mit ihrem Gnat erfolgreiche Angriffe, wobei sich diese sowohl in Kampfflugplätzen als auch bei Bodenangriffen hervorgetan zu haben konnten.

Von der RAF 1962 in Dienst genommen, wurde die Gnat bis 1979 verwendet, als

E El Gnat entró en servicio en la RAF en 1962 y estuvo en activo hasta 1979, cuando fue sustituido por el nuevo Hawk T1, de mayor capacidad. Inicialmente, la RAF expresó interés en el pequeño avión de combate, pero solo se utilizó como avión de entrenamiento avanzado, sabiendo la distancia entre el avión de entrenamiento subsónico de alta velocidad Vampire T11 y el supersónico English Electric Lightning, difícil de controlar en vuelo. Se le dieron nombres coloquiales y el diseño de los alas en forma de flecha proporcionó al Gnat una excelente maniobrabilidad y buena características de vuelo, lo que a sus pilotos apreciar hoy en día los aficionados a las demostraciones aéreas que contemplan las exhibiciones de un número limitado de unidades que aún se conservan.

Velocidad: 1120 km/h; longitud: 8,74 m; envergadura: 6,73 m; altitud: 800 km.

der nur noch mit geringen Hawk T1, RAF wurde inoffiziell als "mount" für eigene Jagdfliegergruppen, meist pilottar, anworts. Später ordnet man an anderen verschiedenen auch überfordert. Die große, unbeherrschbare Vampire T11 und die sehr schnelle und sehr manövrierfähige English Electric Lightning. Gnat ist ein sehr interessantes Flugzeug, das auch heute noch bei Flugshows von begeisterten Zuschauern geschätzt werden, die gewonnen sind, um die sorgfältig erhaltenen Maschinen fliegen zu sehen.

Übersichtliche: 1120 km/h; Länge: 8,74 m; Spannweite: 6,73 m; Reichweite: 800 km.

El Gnat entró en servicio en la RAF en 1962 y estuvo en activo hasta 1979, cuando fue sustituido por el nuevo Hawk T1, de mayor capacidad. Inicialmente, la RAF expresó interés en este tipo de avión de combate, pero solo se utilizó como avión de entrenamiento avanzado, sabiendo la distancia entre el avión de entrenamiento subsónico de alta velocidad Vampire T11 y el supersónico English Electric Lightning, difícil de controlar en vuelo. Se le dieron nombres coloquiales y el diseño de las alas en forma de flecha proporcionó al Gnat una excelente maniobrabilidad y buenas características de vuelo, lo que a sus pilotos apreciar hoy en día los aficionados a las demostraciones aéreas que contemplan las exhibiciones de un número limitado de unidades que aún se conservan.

Velocidad: 1120 km/h; longitud: 8,74 m; envergadura: 6,73 m; altitud: 800 km.

der nur noch mit geringen Hawk T1, RAF wurde inoffiziell als "mount" für eigene Jagdfliegergruppen, meist pilottar, anworts. Später ordnet man an anderen verschiedenen auch überfordert. Die große, unbeherrschbare Vampire T11 und die sehr schnelle und sehr manövrierfähige English Electric Lightning. Gnat ist ein sehr interessantes Flugzeug, das auch heute noch bei Flugshows von begeisterten Zuschauern geschätzt werden, die gewonnen sind, um die sorgfältig erhaltenen Maschinen fliegen zu sehen.

Übersichtliche: 1120 km/h; Länge: 8,74 m; Spannweite: 6,73 m; Reichweite: 800 km.

Airfix would like to thank the Gnat Display Team for their invaluable assistance with this project. Please visit www.gnatdisplayteam.com for more information.

FOR BEST RESULTS:
Sortares to be painted should be done before parts are removed from the sprues, wash in warm, soapy water, rinse thoroughly, dry parts thoroughly before use.

PLEASE NOTE:
Additional parts may sometimes be required to complete models to a higher specification. Some parts in this kit may not be required to build the model depicted.



Hornby Hobbies Limited, The Gateway, Innovation Way, Discovery Park, Sandwich CT13 9FF UK Tel: +44(0)1843 233525 www.airfix.com

Hornby Hobbies GNAS114-02 1:72-BP