



1:72 Starter Set BAe Harrier GR9A

A55300 SCALE MODEL CONSTRUCTION KIT

GB The GR9 entered service in October 2006 as an updated and improved version of the already very successful Harrier GR7. Boasting an improved avionics suite, as well as a much improved weapons capability, the GR9 represents a substantial leap forward in capability over the older GR7 Harriers. Able to carry the new Sniper targeting pods, the GR9s have proved themselves to be excellent ground attack warplanes, engaging hostile targets with great effectiveness in the skies over Afghanistan.

Alongside the Sniper targeting pod, the GR9 can carry a range of offensive weapons, from the unguided CRV-7 rockets, to the very accurate laser-guided Paveway series of bombs, as well as sidewinder missiles for close quarters air defence. During their deployment to Afghanistan, the Harriers proved to be a valuable

F En octobre 2006, le GR9 entra en service en tant que version actualisée et améliorée du Harrier GR7 déjà très réussi. Équipé d'une électronique aéronautique améliorée ainsi que d'une capacité d'armement perfectionnée, le GR9 représente un grand bond en avant par rapport à l'ancien Harrier GR7. Capables d'embarquer les nouvelles nacelles de désignation laser Sniper, les GR9 se sont avérés être d'excellents avions d'attaque au sol, engageant très efficacement des cibles ennemis dans l'Afghanistan.

Outre la nacelle de désignation Sniper, le GR9 peut porter une gamme d'armes offensives, depuis les roquettes CRV-7 non guidées jusqu'à la série de bombes Paveway guidées par laser et très précises en passant par les missiles Sidewinder utilisés pour la défense aérienne à distance rapprochée.

Pendant leur déploiement en Afghanistan, les Harrier se sont avérés être des atouts précieux, capables de frapper des cibles d'une façon précise et rapide, sauvant ainsi de

D Die GR9 wurde im Oktober 2006 als weiterentwickelte und verbesserte Version der bereits in hohem Maße erfolgreichen Harrier GR7 in Dienst genommen. Mit einer verbesserten Luftfahrtelektronik wie auch schlagkräftigeren Bewaffnung ausgestattet, repräsentiert die GR9 einen ganz beträchtlichen Sprung nach vorn im Vergleich mit der älteren GR7 Harrier. Da die GR9 auch die neuen Sniper Targeting Pods mitführen kann, hat sie sich durch die damit mögliche präzise Zielerfassung als hervorragendes Flugzeug für Bodenangriffe bewährt; im Luftraum über Afghanistan können damit feindliche Ziele mit hoher Effektivität angesteuert werden.

Zusammen mit dem Sniper Targeting Pod kann die GR9 eine Reihe von Angriffswaffen tragen – von ungenleiteten CRV-7 Raketen über präzise lasergesteuerte Bomben der Serie Paveway bis zu Sidewinder Luft-Luft-Raketen zur Luftverteidigung im Nahbereich.

In ihrem Einsatz in Afghanistan hat sich die Harrier durch ihre hervorragende Fähigkeit

E El GR9 entró en servicio en octubre de 2006, como versión actualizada y mejorada del as Harrier GR7, que ya había alcanzado un enorme éxito. Con su conjunto aviónico mejorado y mayor capacidad de armamento, el GR7 constituyó un gran salto adelante en maniobrabilidad respecto a los Harrier GR7 anteriores. La posibilidad de llevar los nuevos módulos con su capacidad para transportar los nuevos receptáculos para cohetes orientados Sniper, los GR9 han demostrado su efectividad en ataque aire tierra, alcanzando objetivos enemigos en los cielos de Afganistán.

Además del receptáculo para cohetes orientados Sniper, GR9 puede transportar una serie de armas ofensivas, desde cohetes no dirigidos CRV-7 hasta bombas precisas dirigidas por láser de la serie Paveway así como misiles Sidewinder para defensa aérea en distancias cortas.

Durante su despliegue en Afganistán los Harrier resultaron extremadamente

S GR9 inladdé sin tjänstgöring i oktober 2006 som en uppdaterad och förbättrad version av det redan mycket framgångsrika Harrier GR7. Tack vare ett förbättrat avioniksystem och en mycket förbättrad vapenkapacitet har GR9 tagit ett stort kliv framåt jämfört med de äldre GR7 Harrier-planen. GR9-planen kan bestyckas med den nya Sniper Targeting Pod och har visat sig vara ett utmärkt markattacksplan som med stor effektivitet har attackerat fiendemål över Afghanistan.

Bortsett från Sniper Targeting Pod kan GR9 även bestyckas med ett stort antal offensiva vapen, från de ostryrda CRV-7-raketerna till de mycket precisionsmässiga laserstyrda Paveway-bomberna samt Sidewinder-raketer för närstrider under lufflövar.

Under tjänstgöringen i Afghanistan visade sig Harrier-planen vara en värdefull tillgång som snabbt och effektivt kunde slå till mot mål och rädda livet på flera soldater i ISAF-

asset, able to hit targets both accurately and quickly, saving the lives of many ISAF personnel.

With all of these improvements the Harrier loses none of what made it a famous and great warplane to begin with, its manoeuvrability and ability to operate from rough fields vertically still remains, enabling the Harrier to be one of the most versatile and tactical warplanes of all time.

In October 2010, it was announced that the Harrier fleet was to be retired in 2011, thus making the GR9 the final variant of the long serving Harrier to see service.

Length: 14.36m; wingspan: 9.25m; speed: 1065mph.

Armament: AIM-9 Sidewinder, Maverick, Paveway II, Paveway III, Enhanced Paveway, General Purpose Bombs, CRV-7.

nombreuses vies du personnel de la FIAS.

Toutes ces améliorations assurent que le Harrier ne perd rien de ce qui l'a rendu célèbre dès son origine en tant qu'avion de combat formidable. Sa maniabilité et sa capacité d'opérer verticalement à partir de terrain caboteux permettent au Harrier de rester l'un des appareils de combat les plus polyvalents et tactiques de tous les temps.

En octobre 2010, il a été annoncé que la flotte Harrier serait retirée du service en 2011, ce qui veut dire que le GR9 est la dernière variante opérationnelle du Harrier.

Longueur : 14,36 m ; envergure : 9,25 m ; vitesse : 1 065 km/h.

Armement : Sidewinder AIM-9 ; bombes Maverick, Paveway II, Paveway III, Enhanced Paveway et d'usage général ; roquettes CRV-7

bewährt, Ziele genau und schnell zu treffen, was vielen Soldaten der ISAF das Leben rettet.

Mit allen diesen Verbesserungen hat die Harrier nichts davon eingebüßt, was sie von Anfang an als hervorragendes Kriegsflugzeug prädestiniert hat – ihre Wendigkeit und Fähigkeit zum senkrechten Starten von und Landen auf unebenen Gelände, was sie zu einem der vielseitigsten und taktisch am universellsten einsetzbaren Kriegsflugzeuge aller Zeiten gemacht hat.

Im Oktober 2010 wurde bekannt gegeben, dass die Luftflotte der Harrier im Jahresverlauf 2011 aus dem Dienst gezogen werden soll. Die GR9 ist damit die letzte Variante der so lange eingesetzten Harrier.

Länge: 14,36 m; Spannweite: 9,25 m; Geschwindigkeit: 1065 km/h.

Bewaffnung: AIM-9 Sidewinder, Maverick, Paveway II, Paveway III, Enhanced Paveway, Mehrzweckbomben, CRV-7.

valiosos, con capacidad para alcanzar objetivos de forma rápida y precisa, lo que consiguió salvar la vida de numerosos soldados de la ISAF.

Con todas estas mejoras, el Harrier no ha perdido ninguna de las cualidades que lo convirtieron en su momento en un excelente avión de guerra, y su maniobrabilidad y capacidad para operar verticalmente desde terrenos accidentados sigue haciendo del Harrier uno de los aparatos tácticos más versátiles de todos los tiempos.

En octubre de 2010 se anunció la retirada del Harrier en 2011, haciendo del GR9 la última variante en servicio de la larga historia de los Harrier.

Longitud: 14,36m; envergadura: 9,25m; velocidad: 1.065 km/h.

Armamento: AIM-9 Sidewinder, Maverick, Paveway II, Paveway III, Enhanced Paveway, Bombas de propósito general, CRV-7.

styrkorna.

Ingen av dessa förbättringar betyder att Harrier har förlorat någon av de egenskaper som inledningsvis gjorde det till ett berömt och framgångsrikt krigsplan. Dess manövreringsförmåga och kapacitet att starta från ojämna flygfält finns i huvudsak kvar och gör att Harrier är ett av de mest mångsidiga och taktiska krigsplanen någonsin.

I oktober 2010 offentliggjordes att Harrier-flottan skulle pensioneras 2011, vilket betyder att GR9 utgör den sista varianten i den rad av Harrier-plan som har tjänstgjort under så lång tid.

Längd: 14,36 meter; vingspann: 9,25 meter; hastighet: 1 065 km/h.

Bestyckning: AIM-9 Sidewinder, Maverick, Paveway II, Paveway III, Enhanced Paveway, allmänna bomber, CRV-7.

Under tjänstgöringen i Afghanistan visade sig Harrier-planen vara en värdefull tillgång som snabbt och effektivt kunde slå till mot mål och rädda livet på flera soldater i ISAF-

FOR BEST RESULTS:

Surfaces to be painted should be clean – before parts are removed from the sprue, wash in warm, soapy water, rinse and dry thoroughly. Stir points thoroughly before use.

PLEASE NOTE:

Additional paints may sometimes be required to complete models to a higher specification. Some parts in the kit may not be required to build the model specified.



Hornby Hobbies Limited, The Gateway, Innovation Way, Discovery Park, Sandwich CT13 9FF UK Tel: +44(0)1843 233525 www.airfix.com

SAFETY INFORMATION

GB **Contents:** The adhesive supplied with this product contains butyl acetate. Keep out of the reach of younger children. Use only in a well-ventilated area. Vapours may cause drowsiness and dizziness. **First Aid Information:** In case of skin contact, wash affected area with plenty of water. In case of eye contact wash out eyes with plenty of water, holding eyes open. Seek immediate medical advice. In case of inhalation remove person to fresh air. In case of doubt seek medical advice without delay. **Safety Advice:** This model kit is for use only for children over the age of 8 years. Read and follow these instructions and keep them for reference. Keep younger children under the specified age limit and animals away from the activity area. Store this product out of the reach of young children. Do not eat, drink or smoke in the activity area. Do not place the material in the mouth. Do not inhale dust, powder or vapours. Do not apply to the body. Do not allow material to come into contact with the eyes.

FR **Contenu :** La colle fournie avec ce produit contient de l'acétate de butyle. Garder hors de portée des jeunes enfants. Utiliser ce produit uniquement dans une zone bien ventilée. Les vapeurs peuvent entraîner une somnolence et des vertiges. **Informations sur les premiers secours :** En cas de contact avec le peau, laver abondamment la zone touchée avec de l'eau. En cas de contact avec les yeux, laver abondamment l'œil touché avec de l'eau en le maintenant ouvert. Consulter un médecin immédiatement. En cas d'inhalation, mettre la personne à l'air frais. En cas de doute, consulter un médecin le plus tôt possible. **Consignes de sécurité :** Cette maquette est réservée aux enfants de plus de 8 ans. Lisez et respectez ces instructions et conservez-les pour pouvoir les consulter ultérieurement. Éloignez les jeunes enfants n'ayant pas atteint la limite d'âge indiquée et les animaux de la zone où est construite la maquette. Rangez ce produit hors de portée des jeunes enfants. Vous ne devez ni manger, ni boire ni fumer dans la zone où est construite la maquette. Ne placez pas les matériaux dans la bouche. N'inhaliez pas la poussière, la poudre ou les vapeurs. N'appliquez pas le produit sur le corps. Ne laissez pas le matériau entrer en contact avec les yeux.

DE **Inhalt:** Der mit diesem Basisset mitgelieferte Klebstoff enthält Butylacetat. Vor kleineren Kindern geschützt aufbewahren. Nur in gut belüfteten Bereichen verwenden. Aus enthalbenen Lösungsmitteln abgegebene Dämpfe können zu Schläfrigkeit und Benommenheit führen. **Hinweise für Notfall:** Im Falle von Hautkontakt den betroffenen Bereich gründlich mit Wasser waschen. Im Falle von Augenkontakt das Auge gründlich mit Wasser spülen und das Auge offen halten. Sofort ärztlichen Rat einholen. Im Falle von Einatmung die betroffene Person in die frische Luft bringen. Im Zweifelsfall promptly ärztlichen Rat einholen. **Sicherheitsratschläge:** Dieser Modellbausatz ist nur zur Verwendung von Kindern über 8 Jahre geeignet. Vor Verwendung diese Anweisungen lesen, befolgen und zu Referenzzwecken aufbewahren. Kleinere Kinder unter den angegebenen Alter und Tiere beim Zusammenbau aus dem dazu benutzten Bereich fernhalten. Dieses Produkt vor kleineren Kindern geschützt aufbewahren. Im Fall der Zusammenbau benutzten Bereich nicht essen, trinken oder rauchen. Das Material nicht in den Mund stecken. Staub, Pulver oder Dämpfe nicht einatmen. Nicht am Körper anbringen. **Sicherstellen,** dass das Material nicht mit den Augen in Kontakt kommt.

ES **Contenido:** El adhesivo suministrado con este producto contiene butilacetato. Manténgase fuera del alcance de los niños pequeños. Utilizar sólo en zonas bien ventiladas. Los vapores pueden provocar mareos y somnolencia. **Información de primeros auxilios:** En caso de contacto con la piel, lavar la zona afectada con abundante agua. En caso de contacto con los ojos, lavar el ojo afectado con abundante agua, manteniéndolo abierto. Consultar de inmediato con un médico. En caso de inhalación, trasladar a la persona afectada a un lugar con aire limpio. En caso de duda, consultar de inmediato con un médico. **Aviso sobre seguridad:** Este kit de montaje a escala es sólo para niños de más de 8 años de edad. Leer y seguir las instrucciones y conservárlas para posibles consultas posteriores. Mantener niños de menor edad y animales fuera de la zona de trabajo. Guardar el producto fuera del alcance de los niños pequeños. No comer, beber ni fumar en la zona de trabajo. No llevar el material a la boca. No inhalar polvo ni vapores. No aplicar sobre el cuerpo. Evitar el contacto del material con los ojos.

IT **Contenuto:** l'adesivo fornito con questo prodotto contiene butilacetato. Tenere fuori dalla portata dei bambini. Usare solo in zone ben ventilate. I vapori possono causare sonnolenza e vertigini. **Informazioni per il primo soccorso:** In caso di contatto con la pelle, lavare l'area affetta con abbondante acqua. In caso di contatto con gli occhi, lavare con abbondante acqua tenendo gli occhi aperti. Rivolgere immediatamente a un medico. È importante non perdere tempo. **Consigli di sicurezza:** questo kit di modellismo è idoneo solo ai bambini di età superiore a 8 anni. Leggere e seguire queste istruzioni, conservarle per consultazioni successive. Tenere i bambini di età inferiore a quella indicata e gli animali lontani dall'area di lavoro. Conservare questo prodotto fuori dalla portata dei bambini. Non mangiare, bere o fumare nell'area di lavoro. Non mettere il materiale in bocca. Non inalare polvere o vapori. Non applicare sul corpo. Evitare il contatto del materiale con gli occhi.

DK **Inhold:** Det klæbemiddel, som leveres med dette produkt, indeholder butylacetat. Det skal opbevares udlægningstæt for børn. Må kun bruges på et veludluflet område. Dampene kan forårsage døsigthed og svimmelhed. **Førstehjælpsinformation:** I tilfælde af hudkontakt skal det pågældende område vaskes med masser af vand. I tilfælde af kontakt med øjnene skylles straks grundigt med masser vand med åbne øjnelåg. Søg lægehjælp omgående. I tilfælde af indånding skal personen bringes ud i frisk luft. I tilfælde af iver skal der omgående søges lægehjælp. **Sikkerhedsrådgørelse:** Dette modelkit er kun beregnet til børn over 8 år. Læs og følg denne vejledning og gem den til senere brug. Brug bare, under den angivne aldersgrænse, samt dyr må ikke komme i nærheden af aktiviteitsområdet. Dette produkt skal opbevares udlægningstæt for mindre børn. Der må hverken ryges eller indtages mad- eller drikkevarer på aktiviteitsområdet. Materialet må ikke puttes i munden. Støv, pulver og dampe må ikke indåndes. Må ikke puttes på kroppen. Materialet må ikke komme i kontakt med øjnene.

NL **Inhoud:** de lijm die met dit product geleverd wordt, bevat butylacetaat. Buiten het bereik van jongere kinderen houden. Uitsluitend in een goed geventileerde ruimte gebruiken. Dampen kunnen sufheid en duizeligheid veroorzaken(Informatie m.b.t. EHBO: bij contact met de huid het betreffende gedeelte met een ruime hoeveelheid water wassen. Bij contact met de ogen het oog open houden en met een ruime hoeveelheid water wassen. Direct medisch advies inwinnen. Bij inhaleren de persoon in de frisse lucht brengen. In twijfelgevallen onmiddellijk medisch advies inwinnen. **Veiligheidsadvies:** dit bouwspakel is uitsluitend bedoeld voor kinderen boven de 8 jaar. Deze instructies lezen en zorgvuldig bewaren. Kinderen onder de opgegeven leeftijdsgrenze en dieren buiten het speelgebied houden. Dit product buiten het bereik van jonge kinderen opslaan. Niet eten, drinken of roken in het speelgebied. Het materiaal niet in de mond steken. Stof, poeder of dampen niet inhaleren. Niet op het lichaam aanbrengen. Het materiaal niet in contact met de ogen laten komen.

SE **Innehåll:** Det lim som medföljer denna produkt innehåller butylacetat. Förvara det utom räckhåll för småbarn. Använd bara i väl ventilerade utrymmen. Ånga kan orsaka sömnhet och yrsel. **Första hjälpen:** Vid kontakt med huden ska du spola ut kroppsdelen med stora mängder vatten. Vid kontakt med ögonen ska du spola ögonen med stora mängder vatten samtidigt som du håller ögonen öppna. Sök omedelbar läkari hjälp. Vid sväljning ska utsatt person omedelbart bege sig ut i friska luften. I tvivelssam fall ska läkari hjälp sökas utan dröjsmål. **Råd rörande säkerhet:** Den här modellkiten är endast avsedd för barn över 8 år. Läs genom och följ dessa anvisningar och behåll dem för framtida behov. Håll barn under angiven ålder och husdjur på bannlyst avstånd från arbetsområdet. Förvara denna produkt utom räckhåll för småbarn. Ät, drick och rök inte inom arbetsområdet. Placera inte materialet i munnen. Andas inte in damm, pulver eller ångor. Använd inte på kroppen. Låt inte materialet komma i kontakt med ögonen.

FI **Sisältö:** tuoteen mukana toimitettava liima sisältää butylasetaattia. Pidin pienten lasten ulottamattomissa. Käytä vain hyvin tuuletetuissa tiloissa. Höyryt voivat aiheuttaa uneliaisuutta tai huimausta. **Ensimmäiset apu:** jos aineita joutuu iholle, pese se runsaalla määrällä vettä. Jos aineita joutuu silmiin, pese ne runsaalla määrällä viileä vettä silmiä auki. Hakeudu välittömästi lääkärin hoitoon. Hengityselästä tapauksessa uhi on siirrettävä tietyiseen ilmaan. Jos olet epävarma jostakin, kysy viipymättä lääkärin neuvoa. **Turvallisuusneuvoja:** tämä mallisarja on tarkoitettu vain yli 8-vuotiaiden lasten käyttöön. Lue tämä ohjeet, lue roudista niitä ja säilytä ne myöhempiä tarvetta varten. Pidä ilmoitettua ikäraja noudattamatta lapsesi sekä eläimet pois käyttäytymiseltä. Säilytä tuotteen pienten lasten ulottamattomissa. Älä syö, juo tai tupakoi käyttäytymiseltä. Älä pane aineita suuhun. Älä hengittää pölyä, jauhetta tai höyryä. Älä levitä aineita kellohlo. Älä päästä aineita kosketuksiin silmien kanssa.

PT **Conteúdo:** A cola fornecida com este produto contém acetato de butilo. Manterha fora do alcance das crianças mais pequenas. Utiliza apenas numa área bem ventilada. Os vapores podem causar sonolência e tonturas. **Informação sobre primeiros socorros:** No caso de contacto com a pele, lave a área afectada com bastante água. No caso de contacto com os olhos, lave os olhos com bastante água, mantendo o olho aberto. Procure ajuda médica imediata. Em caso de inalação, transfira a pessoa para o ar livre. Em caso de dúvida, procure ajuda médica sem demora. **Recomendações de segurança:** Este modelo em kit destina-se a ser usado apenas por crianças com mais de 8 anos de idade. Leia e siga estas instruções, e guarde-as para consulta futura. Manterha afastadas da área de actividade as crianças com idade inferior ao limite de idade especificada e os animais. Guarde este produto fora do alcance de crianças pequenas. Não ima, nem toque ou fume na área de actividade. Não coloque o material na boca. Não inale poeira, pó ou vapores. Não aplique no corpo. Não permita que o material entre em contacto com os olhos.

PL **Zawartość** Klej załączony do niniejszego produktu zawiera octan butylu. Należy trzymać go poza zasięgiem najmłodszych dzieci. Z kleju korzystać należy tylko w dobrze wentylowanym pomieszczeniu. Opary mogą powodować senność i zawroty głowy. Pienstwa W przypadku zetknięcia się kleju ze skórą, należy przemyć miejsce kontaktu dużą ilością wody. W przypadku dostania się kleju do oka, należy przemyć owiane oko dużą ilością wody. Należy też natychmiast uzyskać poradę medyczną. W przypadku osoby wychodzącej opary kleju, należy wyprowadzić ją na świeże powietrze. W przypadku wątpliwości należy niezwłocznie zasięgnąć porady medycznej. Porady dotyczące bezpieczeństwa Niniejszy zestaw modelowy przeznaczony jest wyłącznie dla dzieci powyżej 8 roku życia. Należy przeczytać i zastosować się do niniejszych instrukcji oraz zachować je na przyszłość do konsultacji. Dzieci poniżej określonego w tej instrukcji wieku oraz zwierzęta nie powinny mieć dostępu do miejsca pracy nad modelem. Produkt ten należy przechowywać poza zasięgiem małych dzieci. W miejscu pracy nad modelem nie należy jeść, pić ani palić. Nie należy brać kleju ani żadnych części do ust. Nie należy wdychać kurzu, proszku czy oparów. Nie należy stosować w cało. Nie należy pozwolić, aby klej wszedł w kontakt z oczami.

NO **Innhold:** Limet som følger med dette produktet inneholder butylacetat. Oppbevares utlægningsstengt for små barn. Skal kun brukes der det er god ventilasjon. Dunsten kan forårsake døsigheit og svimmelhet. **Førstehjelp:** Ved hudkontakt, vask det aktuelle hudpartiet med rikelig med vann. Ved øyekontakt, vask øyet med rikelig med vann mens det holdes åpent. Kontakt lege omgående. Ved inånding, flytt vedkommende til frisk luft. Hvis du er i tvil, rådspør en lege snarest mulig. **Sikkerhetsanvisning:** Dette modellsettet skal kun brukes av barn som er over 8 år. Les og følg bruksanvisningen og ta vare på den for fremtidig bruk. Hold barn under den oppgitte aldersgrensen, og dyr, unna lekeområdet. Produktet skal oppbevares utlægningsstengt for små barn. Ikke spis, drikk eller røyk i lekeområdet. Ikke putt materialet i munnen. Ikke pust inn støv, pulver eller dunst. Skal ikke påføres kroppen. Ikke la materialet komme i kontakt med øyene.

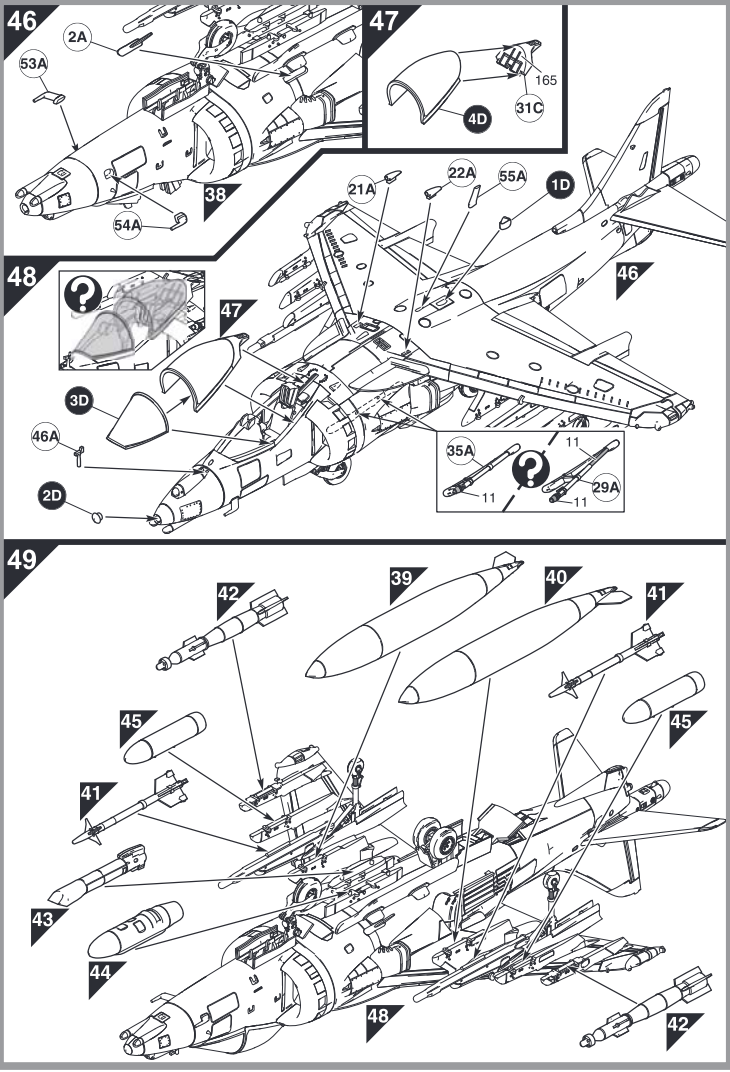

ASSEMBLY INSTRUCTIONS

- GB** Study drawings and practice assembly before cementing parts together. Carefully scrape plating and paint from cementing surfaces. All parts are numbered. Paint small parts before assembly. To apply decals cut sheet as required, dip in warm water for a few seconds, slide off backing into position shown. Use in conjunction with box artwork. Not appropriate for children under 36 months of age, due to the presence of small detachable parts.
- FR** Étudier attentivement les dessins et simuler l'assemblage avant de coller les pièces. Gratter soigneusement tout revêtement ou peinture sur les surfaces à coller avant collage. Toutes les pièces sont numérotées. Peindre les petites pièces avant l'assemblage. Pour coller les décalques, découper le motif, le plonger quelques secondes dans de l'eau chaude puis le poser à l'endroit indiqué en décollant le support papier. Utiliser en même temps les illustrations sur la boîte. Ne convient pas à un enfant de moins de 36 mois - présence de petits éléments détachables.
- DE** Vor Verwendung des Klebers Zeichnungen studieren und Zusammenbau üben. Farbe und Plättierung vorsichtig von den Klebeflächen abkratzen. Alle Teile sind nummeriert. Vor Zusammenbau kleine Teile anmalen. Um die Abziehbilder aufzukleben, diese ausschneiden, kurz in warmes Wasser tauchen, dann abziehen und wie abgebildet aufkleben. In Verbindung mit Abbildungen auf Schachtel verwenden. Ungeeignet für Kinder unter 36 Monaten. Kleine Teiltchen vorhanden die sich lösen können.
- ES** Estudiar los dibujos y practicar el montaje antes de pegar las piezas. Raspas cuidadosamente el plateado y la pintura en las superficies de contacto antes de pegar las piezas. Todas las piezas están numeradas. Es conveniente pintar las piezas pequeñas antes de su montaje. Para aplicar las calcomanías, cortar la hoja, sumergir en agua tibia durante unos segundos y deslizarlas en la posición debida. Ver ilustraciones en la caja. No conviene a un niño menor de 36 meses, contiene pequeñas piezas que pueden soltarse.
- SE** Studera bilderna noggrant och sätt ihop delarna innan du limmar ihop dem. Skrapa noggrant bort förkromning och färg från limmade delar. Alla delar är nummerade. Mala smadelarna före ihopsättningen. Fästsättning av dekaler, klipp ark. Doppa i varmt vatten några sekunder, lat baksidan glida på plats som bilden visar. Används i samband med kartongens handffigrar. Rekommenderas ej för barn under 3 år. Innehåller löstgäbara smadelar.
- IT** Studiare i disegni e praticare il montaggio prima di unire insieme i pezzi con l'adesivo. Raschiare attentamente le tracce di smalto cromatura dalle superfici da unire con adesivo. Tutti i pezzi sono numerati. Colorare i pezzi di piccole dimensioni prima di montarli. Per applicare le decalcomanie, tagliare il foglio secondo il caso, immergere in acqua calda per alcuni secondi, quindi sfilare la decalcomania dalla carta di supporto e piazzarla nella posizione indicata. Usare in congiunzione con l'illustrazione sulla scatola. Non adatto ad un bambino di età inferiore ai 36 mesi dovuto alla presenza di piccoli elementi staccabili.
- NL** Tekeninge bestuderen en delen in elkaar zetten alvorens deze te lijmen. Metaalcoating en lak voorzichtig van lijmvlakken af schrapen. Alle delen zijn genummerd. Kleine delen vóór montage verven. Voor aanbrengen van stickers, gewenste stickers uit vel knippen, een paar seconden in warm water dompelen en dan van schutblad of afgebeelde plaats schuiven. Hierbij aanbeveling op deks raadplegen. Niet geschikt voor kinderen onder 3 jaar, omdat kleine deeltjes gemakkelijk kunnen losraken.
- DK** Tegningerne bør studeres, og man bør øve sig i monteringen, før delene limes sammen. Pladestykker og maling skal omhyggeligt fjernes fra klistreoverfladerne. Alle dele er nummererede. Små dele skal males før monteringen. Overfaringsbillederne anvendes ved at tilklippe arkene efter behov. Og dyppet det i varmt vand i nogle få sekunder. Underlaget glides af og anbringes i den viste position. Påføres ifølge brugsanvisningerne på esken. Ikke til børn under 3 år, forekomst af små løse elementer.
- PT** Estudiar atentamente os desenhos e experimentar a montagem. Raspas cuidadosamente as superfícies de modo a eliminar pintura e revestimento antes de colar. Todas as peças estão numeradas. Pintar as pequenas peças antes de colar. Para aplicar as decalcomanias, cortar as folhas e mergulhar em água morna por alguns segundos, depois deslizar e cortar no respectivo lugar, como indicado nas ilustrações na caixa. Não convém a uma criança de menos de 36 meses devido à presença de pequenos elementos destacáveis.
- FI** Tutustu piirroksiin ja harjoittele kokoamista ennen kuin limaat osat yhteen. Raaputa metallipäälyste ja maali varovasti pois limattavilta pinnolta. Kaikki osat on numeroitu. Maala pienet osat ennen kokoamista. Siirtokuvien kinnittämiseksi leikkaa ne arkista tarpeen mukaan. Kasta kuumaa lämpimään veteen muutamia sekunnin ajaksi, anna takapuolen liukua kuvalle osoitettuun kohtaan. Käytetään yhdessä lastikon kuvituksen kanssa. Ei sovelleta alle kolmivuotiaille lapsille. Pajon irtoeläviä pikkuosia.
- PL** Przed przystąpieniem do sklejania przestuduj uważnie rysunki i prześwietl składowanie części. Osłóźnie zeskrub ze sklejanych powierzchni powłoki i farby. Wszystkie części są ponumerowane. Drobne części pomaluj przed ich złożeniem. Celem przyspieszenia odbliki wytnij ją z arkusza, zanurz na kilka sekund w letniej wodzie i zsuń z podłoża na wymagane miejsce. Używaj w połączeniu ze wzorami na pudełku. W związku z obecnością wielu drobnych, rozbiadanych części, niestosowne dla dzieci poniżej 3 lat.

ASSEMBLY ICON INSTRUCTIONS

Assembly phase Phase de montage Montagephase Fase de montaje Montieringsfasen Fase di montaggio Montagephase Fase de montagem Montieringsfase Kokoonpanuvaihe Faza asamblajului	Cement Coller Heben Pegar Limma Incaltare Lijimen Coller Hablar Limaa Näc Συγκολλήστε	Do not cement together No pas coller Nicht kleben No zapar Limma inte Nati incaltare Niet lijmen Nao coller Skälika Hattas Äli limaa Näc kic Μη συγκολλήσετε	Symmetrical assembly Montage symétrique Symmetrischer Aufbau Montaje simetrico Symmetriske montage Montaggio simetrico Montagem simétrica Symmetriske samling Symmetrisch versammelen Μοντάζ συμμετρική Συμμετρική Συγκολλήση	Alternative parts Αναερίσ ποσείσ Κοσμοίσ Ersatzteile mitgeliefert Se enduolijit osat/alternatiivis Alternatiivis osat/alternatiivis Uuno u puu component/alternatiiv form Alternatiivis osat/alternatiivis Pezzi alternativi/i fornecuti Alternatiivis deket meelidaj Valikohetised osad/pakkauksessa Dostarczone czesci zastepne Παροχρητα εναντιωτικα κομματα	Repeat this operation Repetir Operacion Wzgoraz wiekroznicek Repetir sa operacion Uzgoraz Algodien Repetire Operazione Dea vengindilij haritake Repetir a operacion Alteitien toistokerto Toista kerranperde Powtorzaj operacje Επτονομαζετε τη διαδικασια	
Decals Dekalcomanias Abziehbilder Calcomanias Dekaler Dekalcomanias Stickers Dekalcomanias Bilddruckverfahring Sirtokuvat Kalkomanie Χαλκομανίες	Crystal part Pezce cristal Kristallteil Krisztall Pezce de cristal Krisztallteil Pezce cristallo Krisztallien onderdel Deca de cristal Krisztallizsike Krisztallfosa Cristalul cristalin Κομμη κρυσταλλου	Weight Lester Beschwerten Lestren Belasta Apkollare un pezo Verzwaren Lestren Pillar vegst Ainda vatarapno Obicajuz balastem Επιβαρυνε βαρος	Remove by filing Erfolven avec une lime Abfeilen Ebnieren on lima Ta bort genom att fila Reinigen mit feilen Verwijderen door afvijlen Filen ves at file csak Pozta vilkeltalla Utsing prej uszuzj palkika Αφαιρεστε Αμφορνος με Αμω	Drill or pierce Percer Durchbohren Perforar Bora Tzarpare o bora Boren of doorboren Fuar Gornepior Pozta tai palkike Wyniesic lub przeadzawic Trupitite	Cut Decouper Schneiden Cortar Skar Sudare Snijden Cantar Skar Lelikaa Przeciac Kuzite	Hubbard part number No partno Hubbard Hubbard/verfnummer No de pieza Hubbard Hubbard/Bg nummer No de pezas Hubbard Hubbard/verfnummer No de partes Hubbard Hubbard/mallnummer Hubbard-mallin numero Nr farky Hubbard Noumoro xromatos Hubbard

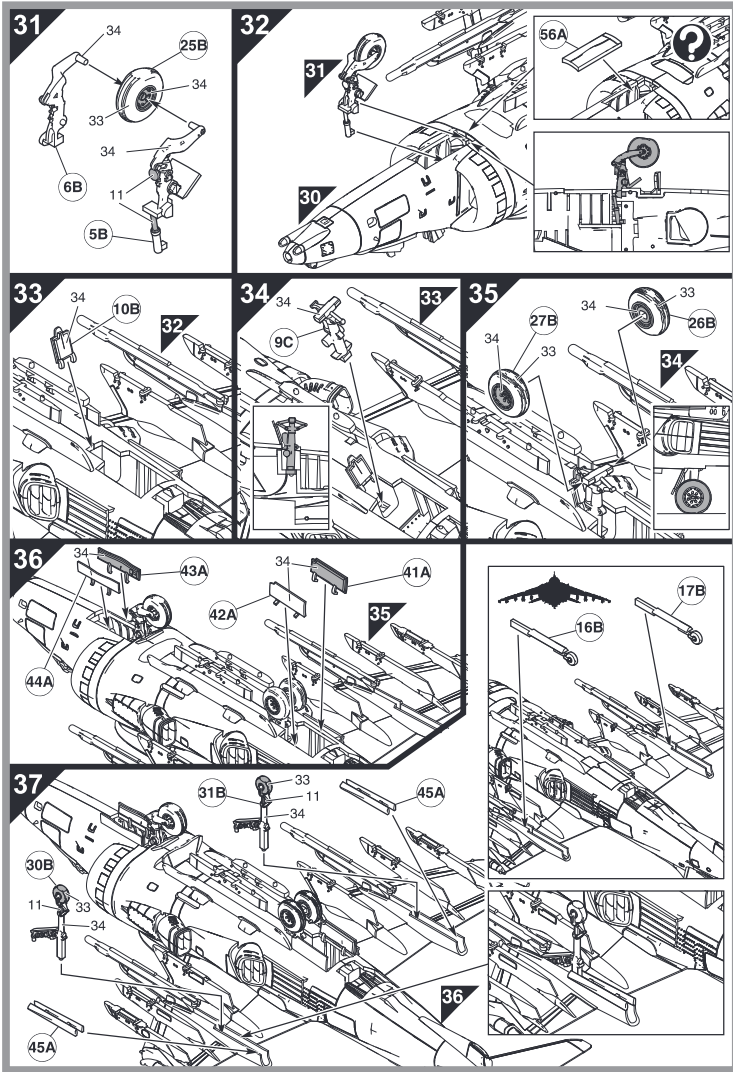

8

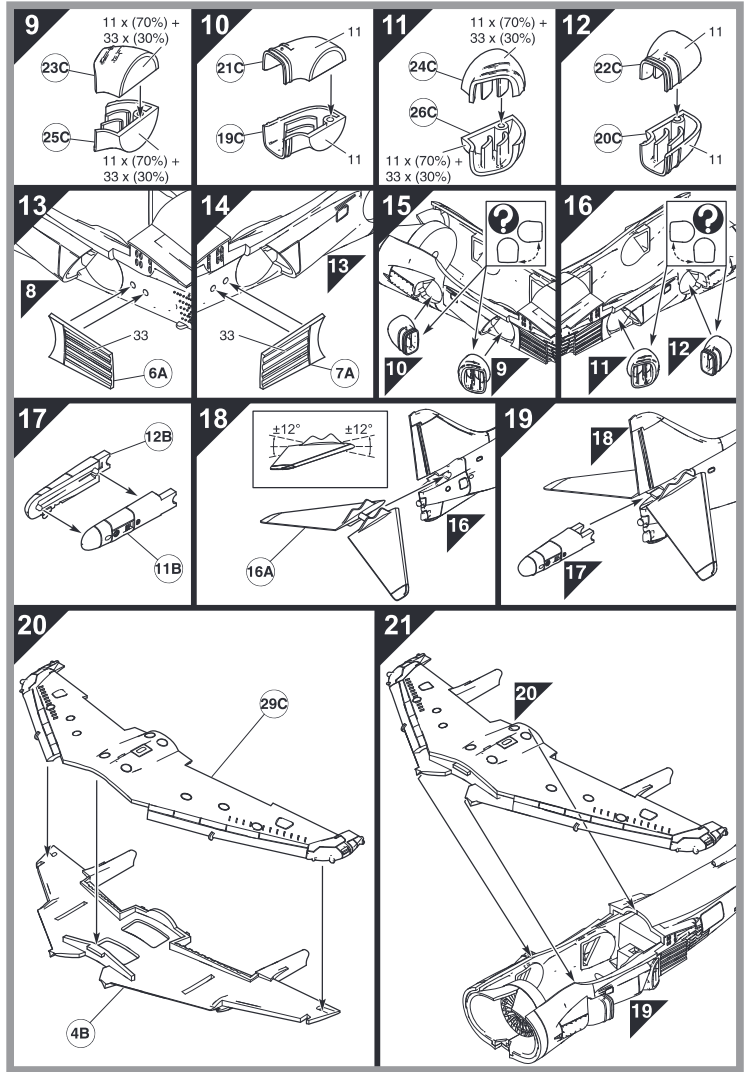

5

