

# HONDA CITY GG

KIT NO. 2469



はめこみ式  
**SNAP-LOC**  
スナップキット



1/24 スポーツカーシリーズNO.69  
**ホンダシティGG**

このモデルは本田技研工業の協力のもとにモデル化したものです。

それまでの乗用車の常識を破るトールボーイデザインで人々を驚かせたホンダ・シティは1986年10月31日にフルモデルチェンジ、今度は一変して低く幅広いスタイルを採用、周囲をあっと言わせました。イメージを一新したクラウチングスタイルのボディは大きく張り出したフロントフェンダーと前後の極端に短いオーバーハングが特徴。徹底したフラッシュサーフェイス化で優れた空力特性を発揮します。さらに、ボディばかりでなくエンジンもまったくの新設計。SOHCながら、1気筒当り4バルブのハイメカニズムを採用。1237ccからDOHCなみの76馬力を絞り出す、コンパクトで高効率なエンジンです。加えて、フロントがストラット、リヤがトーションビームのリジッドサスペンションでフットワークも軽快。レスポンスに優れたエンジンと共にさびさびとした走りを生み出すニューシティ。新時代のシティコミュニケーションターとして幅広い人気を集める1台です。

Back in 1981, the Honda motor company caught the other manufacturers by surprise when they released the Honda City. The car departed from the trend of low, long body styling establishing what Honda called the "Tall Boy" look. In 1986, Honda once again repeated the event by doing just the opposite when debuting their second generation City. The new City was designed with a wide and low body styling with most of the overhang at the front and rear of the car eliminated, providing a totally different look from its predecessor. The newly designed 4 cylinder, 1237cc engine boasts 4 valves per cylinder despite being a SOHC. The engine produces 76hp with torque spread evenly throughout the RPM range providing useful acceleration during town commuting. In order to compensate with the powerful and quick revving engine plus the front-engine front-drive configuration, the front suspension incorporates MacPherson struts while the rear uses a rigid type with torsion beams and stabilizers for the utmost in traction and stability. The crisp handling comes from the rack and pinion steering. Whether its a trot through town for shopping or winding through the narrow canyon turns, this little commuter can make heads turn as it whizzes by.

## PAINTING & APPLYING DECALS

《ホンダ・シティGGの塗装について》トールボーイスタイルからワイド&ローのクラウチングスタイルへと大きなイメージチェンジを選んだシティはシルバー、レッド、ホワイトなど、6色がボディカラーとして用意されています。なお、ボディカラーによって1部マークの色が変わりますので、下の表を参考に貼って下さい。また室内のカラーリングはボディ色に関係なくグレイ系統のみです。もちろん、実車にとらわれず、自由なカラーリングをくふうしてみるのも良いでしょう。

The second generation Honda City was designed under a "Wide and Low" body style concept and is offered in six colors of red, black, blue, silver, light blue, and white. Some decal applications differ according to the body color selected. Refer to instructions for application. Only the gray interior color is available for the City. Detail painting is called out during construction and should be done at that time. Take care in overspraying the model with clear, as it could damage the decals. Use Tamiya plastic model paints.

ボディカラー / Body color

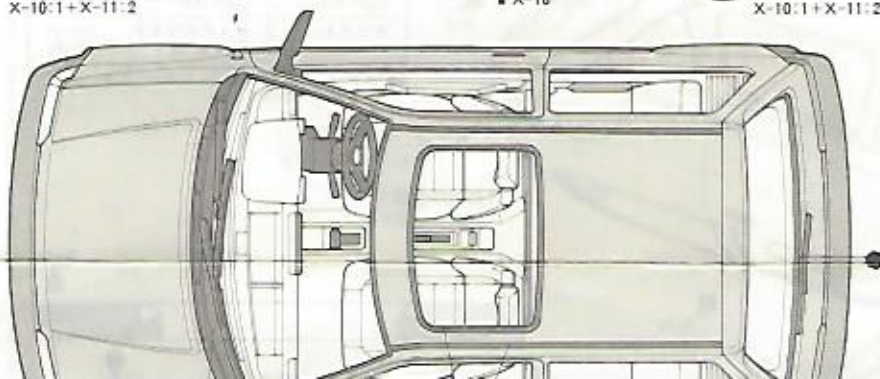
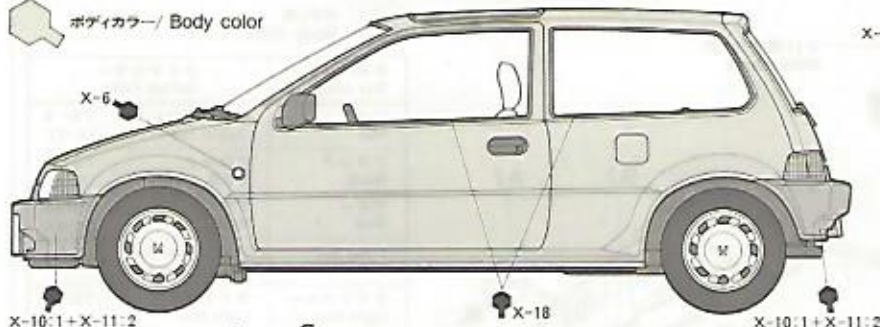

作る前にかねらずお読み下さい。  
Read before assembly.

★お買い求めの際、または組み立ての前には必ずキットの内容をお確かめ下さい。  
★組み立てに入る前に、説明図を最後までよく見て、全体の流れをつかんで下さい。  
★このキットは接着剤をつかわない“はめこみ式(スナップキット)”です。  
★塗料は、必ずプラスチックモデル用塗料をお使い下さい。

★Study the instructions thoroughly before assembly.  
★This kit requires no cement for construction (snap together assembly).  
★Use only plastic model paints.

★下記の工具を用意して下さい。  
★Tools required

ニッパー  
Side cutter



ナイフ  
Modeling knife



ピンセット  
Tweezers



● 塗装番号のマークです。タミヤカラーのカラーナンバーで表示しました。ボディの色は説明図中に記載してあります。  
This mark denotes numbers for Tamiya Paint colors. Body colors are called out during construction.

X2 ● ホワイト / White  
X5 ● オレンジ / Orange  
X6 ● ガンメタル / Gun metal  
X11 ● クロームシルバー / Chrome silver  
X15 ● セミグロスブラック / Semi gloss black  
X19 ● スモーク / Smoke  
X26 ● クリアーオレンジ / Clear orange  
X27 ● クリアーレッド / Clear red  
XF20 ● ミディアムグレイ / Medium grey  
XF24 ● ダークグレイ / Dark grey  
XF54 ● ダークシーグレイ / Dark sea grey

1

〈A8のとりつけ〉  
Attaching A8

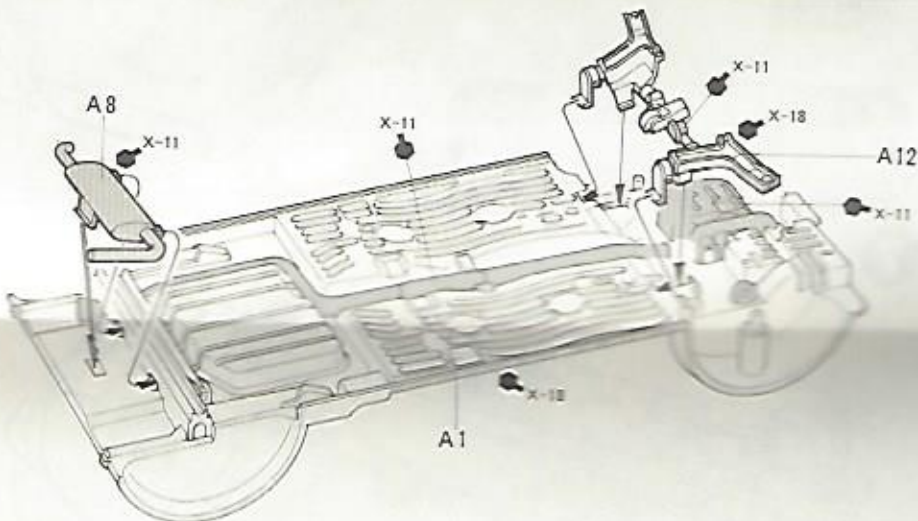
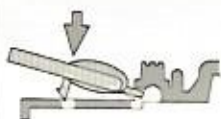

2

〈タイヤ〉★4個作ります。  
Tire ★ Make 4.

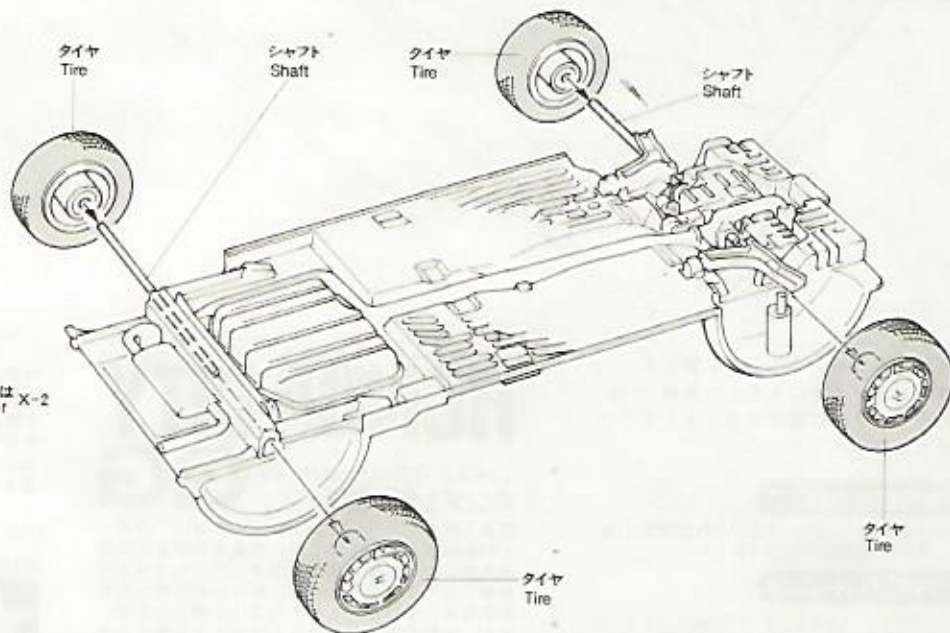
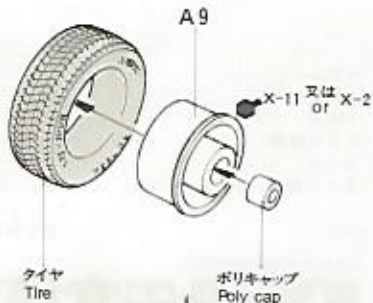

3

〈A5のとりつけ〉  
Attaching A5

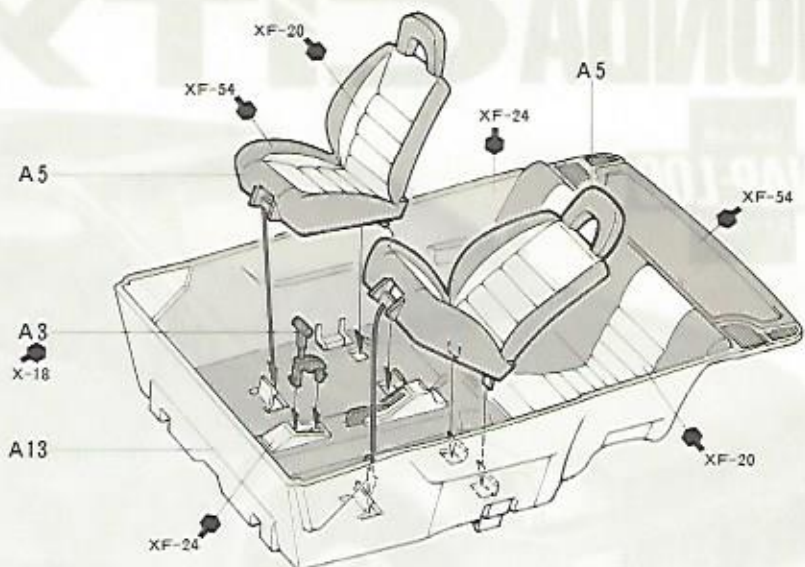

4

〈A14の塗装〉  
Painting A14

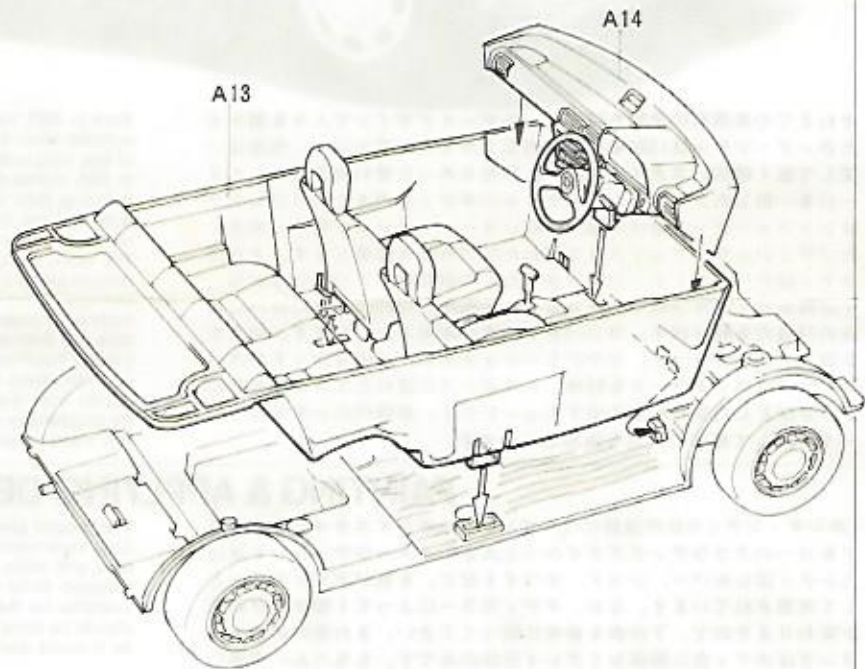
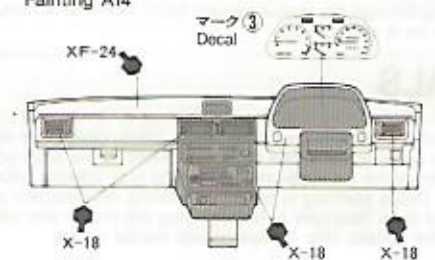

5

ライト用マーク④  
Metal sticker

ライト用マーク④  
Metal sticker

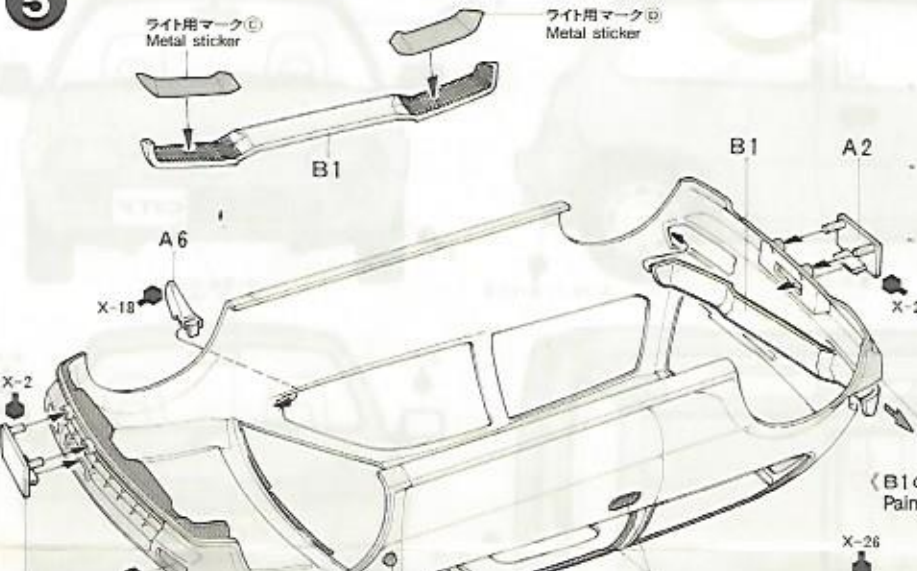

ボディ色  
Body color

実車のカラー True color	タミヤカラー Tamiya Color
レッド Red	イタリアンレッド TS-8 Italian red (X-7)
ブラック Black	ブラック TS-14 Black (X-1)
ブルー Blue	ブルー TS-15 Blue (X-4)
シルバー Silver	アルミシルバー TS-17 Gloss aluminum
ライトブルー Light blue	ライトブルー TS-23 Light blue (X-14)
ホワイト White	ピュアホワイト TS-26 Pure white (X-2)

● ボディカラーはタミヤカラーの中から実車に近い色を選んであります。

〈B1の塗装〉  
Painting B1

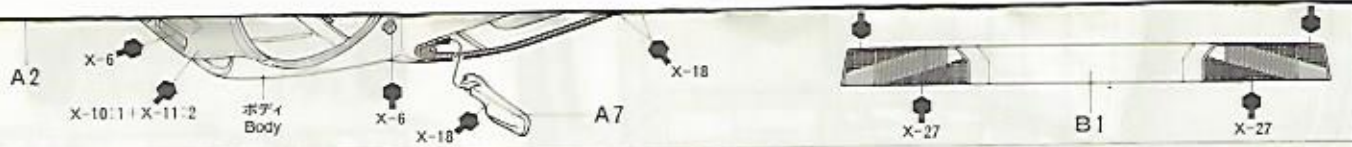

6

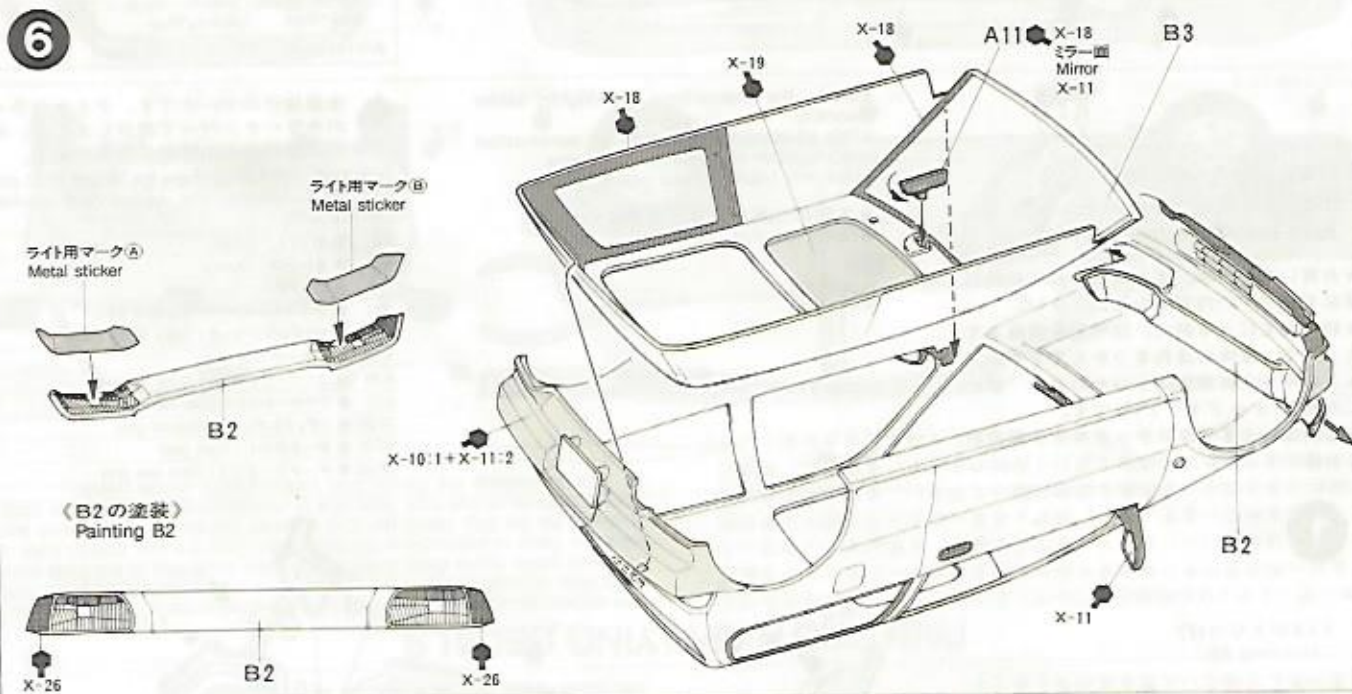

7

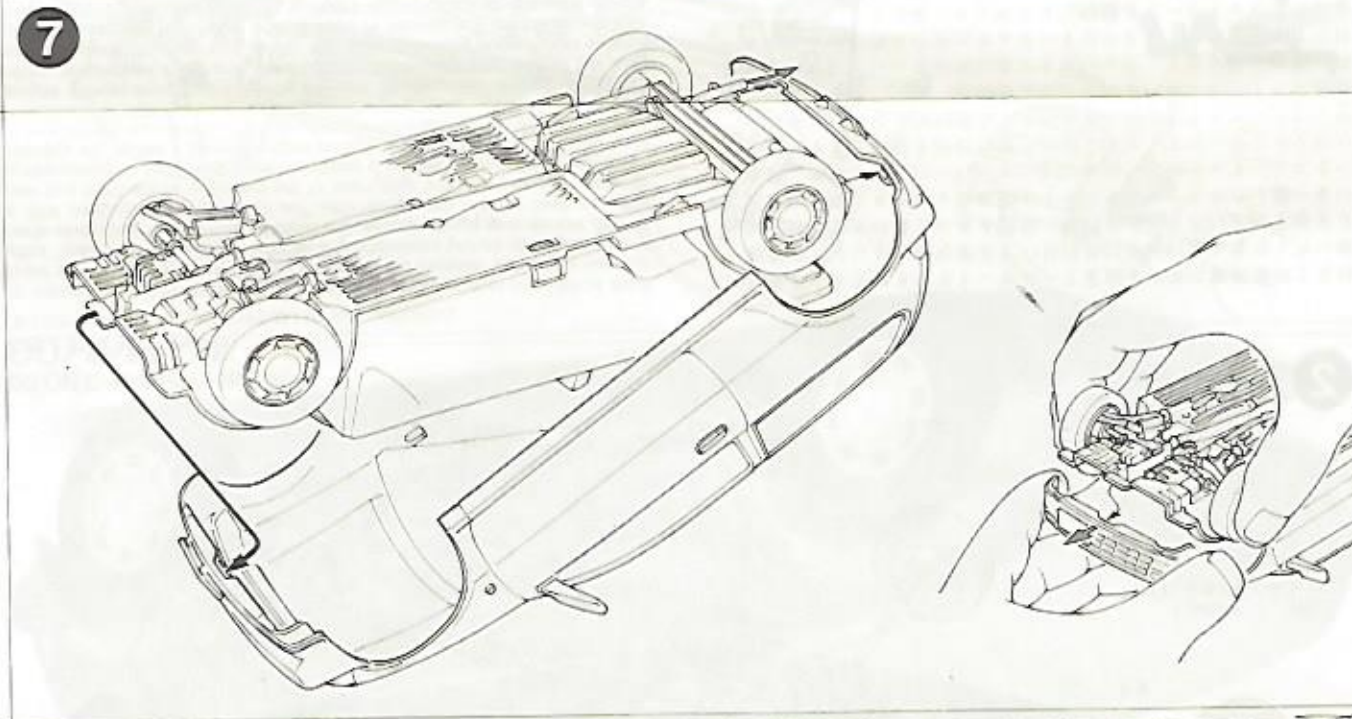

★部品請求には右のカードが必要です。  
部品請求をなさる方はあなたの住所、氏名、  
郵便番号（できれば電話番号）を1字ずつ  
はっきりとお書き下さい。

**タミヤの総合カタログ**

タミヤの全製品を詳しく解説した総合カタログは年に1回  
発行。ご希望の方は模型店でお知らせ下さい。

**タミヤRCガイドブック**

電動ラジオコントロールをより楽しむ方へのガイドブック  
です。RCの基本的な知識、製作の仕方等を詳しく解説。  
ご希望の方は模型店にお知らせ下さい。

# HONDA CITY GG

1/24スポーツカーシリーズNO.69  
ホンダ・シティGG

部品を紛失したり、破損なされた方は、このカー  
ドの必要部品を○でかこみ、代金を切手または郵  
便為替にかえて田宮模型アフターサービス係まで  
お申し込み下さい。その際、あなたの住所、氏名、  
郵便番号、電話番号を必ずお願ひします。  
また、右記の価格は予告なく変更となる場合があ  
りますので御了承下さい。

ボディ	350円
A 部品	450円
B 部品・ウインドウ	350円
タイヤ袋詰	250円
マーク	100円
ライト用マーク	100円

0787

KIT NO 2469

For Japanese use only!

**田宮模型**  
静岡市小坂628 千422  
PRINTED IN JAPAN