

Mercedes CLK-GTR

1/24 SPORTS CAR SERIES No.195

- *HIGHLY DETAILED STATIC DISPLAY MODEL
- *REALISTICALLY REPRODUCED EXTERIOR AND INTERIOR
- *COMPLETE ENGINE BAY DETAILING *SOLID SYNTHETIC RUBBER TIRES

1/24 スポーツカーシリーズ NO.195

メルセデスCLK-GTR

フルディスプレイモデル

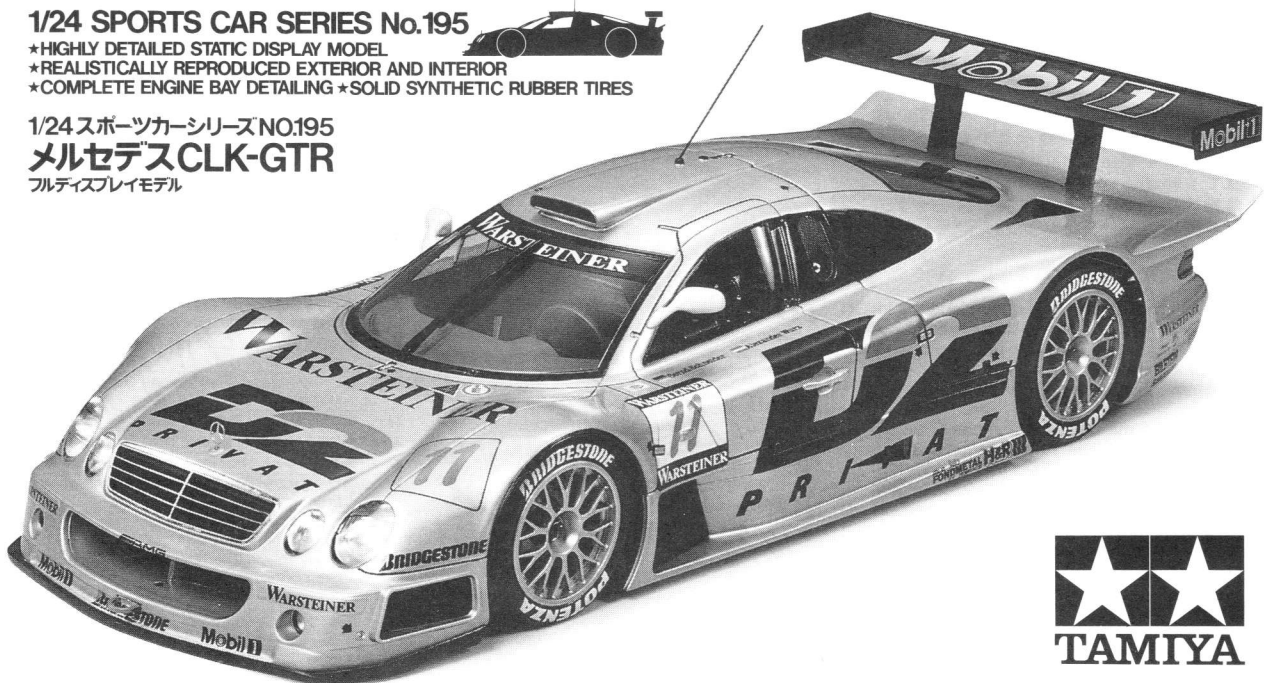

The FIA GT Series was inaugurated in 1997, and becoming more popular with motorsports buffs throughout the world. In vying for the title, Mercedes entered their CLK-GTR for the 1997 season. It was developed and tuned by the AMG firm, which is well known for their extensive involvement in motorsports racing. Although the front profile of the CLK-GTR retains some resemblance with their conventional CLK, it is not the usual CLK but a highly advanced pure racing version. The monocoque is made of carbon fiber composite and reinforced by integrated steel roll cage. The 5,987cm³ V12 engine, producing more than 600 horsepower output, is bolted directly to the monocoque and works as a load-carrying element. The tremendous power is deli-

Die FIA GT-Serie wurde 1997 aus der Taufe gehoben. Mercedes brachte für die Saison 1997 seinen CLK-GTR in die Jagd auf den Titel ein. Er wurde entwickelt und getunet von der Firma AMG, die für ihre intensive Verbundenheit mit dem Automobil-Rennsport berühmt ist. Wenn auch die Frontansicht noch eine gewisse Ähnlichkeit mit dem normalen CLK bewahrt hat, ist es doch kein üblicher CLK, sondern eine äußerst fortschrittliche, reine Rennversion. Der Monocoque-Rahmen besteht aus Kohlenstoff-Verbundfaser und ist mit einem integrierten Stahl-Überrollkäfig verstärkt. Der 5.987cm³ V12-Motor, der mehr als 600PS Leistung abgibt, ist direkt an den Monocoque-Rahmen gebolzt und wirkt als mittragendes Element. Die enorme Vortriebskraft wird über ein quer eingebautes, sequentielles

La première édition du Championnat FIA GT a eu lieu en 1997 et a aussitôt acquis une très grande popularité. En vue de remporter le titre, Mercedes y a engagé la CLK-GTR. Ce bolide a été développé et préparé par la firme AMG bien connue dans le monde de la compétition automobile. Bien que la partie avant de la voiture conserve quelques ressemblances avec la CLK de série, il ne s'agit pas d'une CLK conventionnelle mais bien d'une version de compétition pure. Le monocoque réalisé en composite de fibres de carbone est renforcé par un arceau de sécurité en acier intégré. Le moteur V12 de 5.987cm³ délivrant plus de 600 chevaux est boulonné directement sur le monocoque et constitue également un élément porteur. Cette puissance formidable est

1997年からスタートしたFIA GT選手権において、ポルシェ911GT1やマクラーレンF1GTRなどを相手に、圧倒的な強さを見せたのがメルセデスCLK-GTRです。メルセデス・ベンツのレース部門を担当するAMGの手により、わずか128日という開発期間で仕上げられたこのマシンは、その名のようにメルセデス・ベンツの2ドアクーペ、CLKのイメージをフロントマスクに残すものの中身は全くの別物でした。カーボンコンポジット製モノコックボディにロールケージを組み合わせ、モノコック後部にエンジン直結するという純レーシングマシンとなっています。エンジンは600馬力以上を發揮する総排気量5987ccの60度V型12気筒。その直後には6速シーケンシャルタイプのギヤボックスが組み合わされています。サスペンションは前後とも、大型のロッカーアームに連結されたダンパーユニットをプルロッドで動作させる4輪ダブルウィッシュボーン。フロントに搭載されたラジエ

vered to the rear wheels via a transversely mounted, six speed sequential transmission. The four wheel double wishbone suspension system is connected to the multiply-adjustable gas pressure shock absorbers via pull-rods and rocker arms to provide optimum road holding performance. Front and rear wheels are fitted with wide racing slicks, and dual-circuit brake system with internally ventilated brake discs provide positive stopping power. With the experienced drivers such as Bernd Schneider and Klaus Ludwig at the wheel, the Mercedes CLK-GTR earned six victories out of eleven races in its debut season of 1997, bringing not only the driver's championship to Schneider but also the team award for the AMG-Mercedes.

Sechsganggetriebe auf die Hinterräder verteilt. Die Doppelquerlenker-Einzelradaufhängung aller vier Räder wirkt über Stoßstangen und Umlenkhebel auf vielfach einstellbare Gasdruck-Stoßdämpfer und sorgt so für eine optimale Straßenhaftung. Die Vorder- und Hinterräder sind jeweils mit breiten Rennslicks bestückt und ein Zweikreisbremssystem sorgt zusammen mit innenbelüfteten Brems scheiben für bombensicheres Bremsverhalten. Mit den routinierten Fahrern Bernd Schneider und Klaus Ludwig am Lenkrad holte sich der Mercedes CLK-GTR in seiner Debut-Saison 1997 auf Anhieb in elf Rennen sechs Siege, und brachte so nicht nur den Fahrertitel an Bernd Schneider, sondern auch den Team-Preis für AMG-Mercedes.

transmise aux roues arrière par le biais d'une boîte séquentielle à six rapports installée transversalement. La suspension à quatre roues indépendantes et double triangulation est connectée aux amortisseurs à gaz réglables par le biais de barres de poussée et tirants afin d'optimiser le comportement de la voiture. Les jantes avant et arrière montent des pneus slicks larges tandis que le circuit de freinage doublé avec disques ventilés est d'une efficacité exceptionnelle. Pilotées par les talentueux Bernd Schneider et Klaus Ludwig, les Mercedes CLK-GTR ont remporté six courses sur les onze que comportait la saison 1997. Ce palmarès permit à Bernd Schneider d'empocher le titre de champion des pilotes et à AMG Mercedes de remporter celui des équipes.

ターを冷却するためのダクトのレイアウトは、国際ツーリングカー選手権を戦ったメルセデス・ベンツCクラスのノウハウが生かされています。また、パワーステアリングを採用し、ステアリングホイールにはエアバッグを内蔵、さらに触媒を装備したマフラーが取り付けられているなど、レーシングマシンながら操縦のしやすさと安全性、環境への配慮がなされています。第1戦でポールポジションを獲得してさい先のよいスタートを切ったCLK-GTRでしたが、トラブルに見舞われて決勝での結果が出せない状態が続きました。しかし迎えた第4戦のニュルブルクリンクでは完璧なレース運びで1-2フィニッシュを飾り、第7戦の鈴鹿サーキットでも1-2フィニッシュ、しかもレース半ばに1台がコースアウトで順位を落とすまでは1-2-3体制を築くなど、ライバルを寄せ付けない圧倒的な強さを見せて11戦中6勝をマーク。ドライバー、メーカーのダブルタイトルを獲得したのです。

作る前にならず
お読み下さい。

READ BEFORE ASSEMBLY.
ERST LESEN — DANN BAUEN.
A LIRE AVANT ASSEMBLAGE.

- このキットは組み立てモデルです。作る前に必ず説明書を最後までお読み下さい。また小学生などの低年齢の方が組み立てる時は、保護者の方もお読み下さい。
- 接着剤や塗料は、必ずプラスチックモデル用をお使い下さい。(別売)
- メッキ部品を接着する際は、必ず接着面のメッキをはがして下さい。
- Read carefully and fully understand the instructions before commencing assembly. A supervising adult should also read the instructions if a child assembles the model.
- Remove plating from areas to be cemented.

- Bevor Sie mit dem Zusammenbau beginnen, sollten Sie alle Anweisungen gelesen und verstanden haben. Falls ein Kind das Modell zusammenbaut, sollte ein beaufsichtigender Erwachsener die Bauanleitung ebenfalls gelesen haben.
- An den Klebestellen muß die Chromschicht abgeschabt werden.

- Bien lire et assimiler les instructions avant de commencer l'assemblage. La construction du modèle par un enfant doit s'effectuer sous la surveillance d'un adulte.
- Enlever le revêtement chromé des parties à encoller.

●用意する工具 / Tools recommended /
Benötigtes Werkzeug / Outillage nécessaire

接着剤(プラスチック用)

Cement
Kleber
Colle



ニッパー

Side cutters
Seitenschneider
Pince coupante

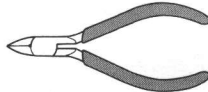

ナイフ

Modeling knife
Modellermesser
Couteau de modéliste

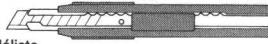

ピンセット

Tweezers
Pinzette
Précelles



はさみ

Scissors
Schere
Ciseaux

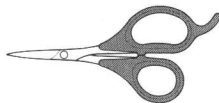

●塗装指示のマークです。タミヤカラーのカラーナンバーで指示しました。This mark denotes numbers for Tamiya Paint colors.

- TS-17 ●アルミシルバー / Gloss aluminum / Alu-Silber / Aluminium brillant
- X-1 ●ブラック / Black / Schwarz / Noir
- X-4 ●ブルー / Blue / Blau / Bleu
- X-6 ●オレンジ / Orange / Orange / Orange
- X-7 ●レッド / Red / Rot / Rouge
- X-8 ●レモンイエロー / Lemon yellow / Zitronengelb / Jaune Citron
- X-10 ●ガンメタル / Gun metal / Metall-Grau / Gris acier
- X-11 ●クロームシルバー / Chrome silver / Chrom-Silber / Aluminium chromé
- X-12 ●ゴールドリーフ / Gold leaf / Gold glänzend / Doré
- X-13 ●メタリックブルー / Metallic blue / Blau-Metallic / Bleu métallisé
- X-18 ●セミグロスブラック / Semi gloss black / Seidenglanz Schwarz / Noir satiné
- X-19 ●スモーク / Smoke / Rauchfarben / Fumé
- X-26 ●クリアオレンジ / Clear orange / Klar-Orange / Orange translucide
- X-27 ●クリアレッド / Clear red / Klar-Rot / Rouge translucide
- X-28 ●パークグリーン / Park green / Grasgrün / Vert pré
- XF-1 ●フラットブラック / Flat black / Matt Schwarz / Noir mat
- XF-2 ●フラットホワイト / Flat white / Matt Weiß / Blanc mat
- XF-7 ●フラットレッド / Flat red / Matt Rot / Rouge mat
- XF-10 ●フラットブラウン / Flat brown / Matt Braun / Brun mat
- XF-16 ●フラットアルミ / Flat aluminum / Matt Aluminium / Aluminium mat
- XF-63 ●ジャーマングレイ / German grey / Deutsches Grau / Gris Panzer

注意

- 工具の使用には十分注意して下さい。特にナイフ、ニッパーなどの刃物によるケガや事故に注意して下さい。
- 接着剤や塗料は使用する前にそれぞれの注意書きをよく読み、指示に従って正しく使用し、使用する時は換気に十分注意して下さい。
- 小さなお子様のいる所での工作は避けて下さい。小さな部品の飲み込みや、ビニール袋をかぶっての窒息などの危険な状況が考えられます。

CAUTION

- When assembling this kit, tools including knives are

- used. Extra care should be taken to avoid personal injury.
- Read and follow the instructions supplied with paints and/or cement, if used (not included in kit). Use plastic cement and paints only.
- Keep out of reach of small children. Children must not be allowed to suck any part, or pull vinyl bag over the head.

VORSICHT!

- Beim Zusammenbau dieses Bausatzes werden Werkzeuge einschließlich Messer verwendet. Zur Vermeidung von Verletzungen ist besondere Vorsicht angebracht.
- Wenn Sie Farben und/oder Kleber verwenden (nicht im Bausatz enthalten), beachten und befolgen Sie die dort beiliegenden Anweisungen. Nur Klebstoff

- und Farben für Plastik verwenden.
- Bausatz von kleinen Kindern fernhalten. Verhüten Sie, daß Kinder irgendwelche Bauteile in den Mund nehmen oder Plastiktüten über den Kopf ziehen.

PRECAUTION

- L'assemblage de ce kit requiert de l'outillage, en particulier des couteaux de modélisme. Manier les outils avec précaution pour éviter toute blessure.
- Lire et suivre les instructions d'utilisation des peintures et ou de la colle, si utilisés (non inclus dans le kit). Utiliser uniquement une colle et des peintures spéciales pour le polystyrène.
- Garder hors de portée des enfants en bas âge. Ne pas laisser les enfants mettre en bouche ou sucer les pièces, ou passer un sachet vinyl sur la tête.

1 エンジンのくみため Engine assembly Motor-Zusammenbau Assemblage du moteur

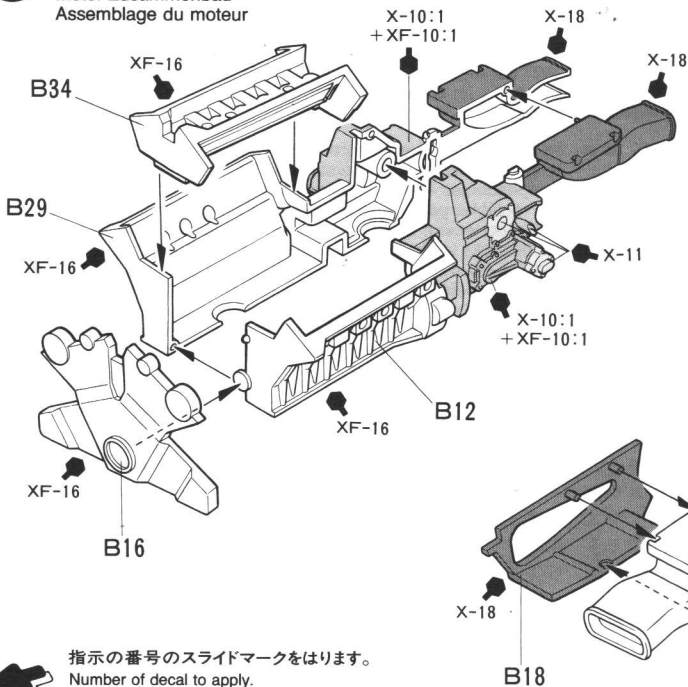

《B10, B11》

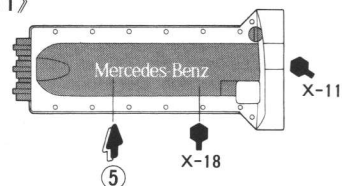

指示の番号のスライドマークをはります。
Number of decal to apply.
Nummer des Abziehbildes, das anzubringen ist.
Numéro de la décalcomanie à utiliser.

5 マフラーのとりつけ
Attaching exhaust
Einbau des Auspuffs
Fixation des échappements

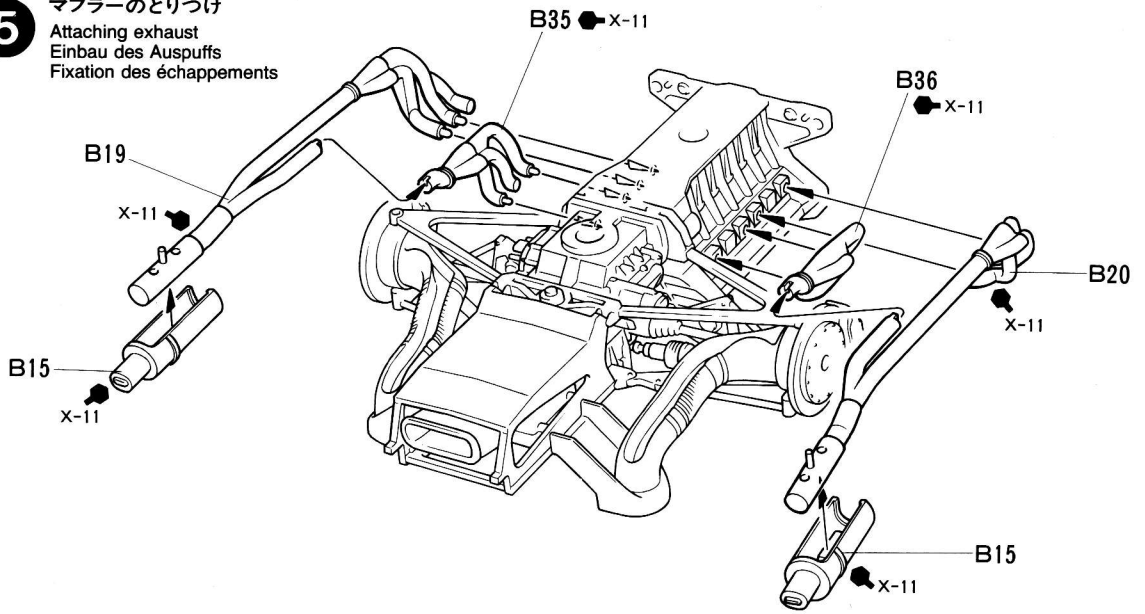

6 コックピットのくみ立て
Cockpit assembly
Cockpit-Zusammenbau
Assemblage de l'habitacle

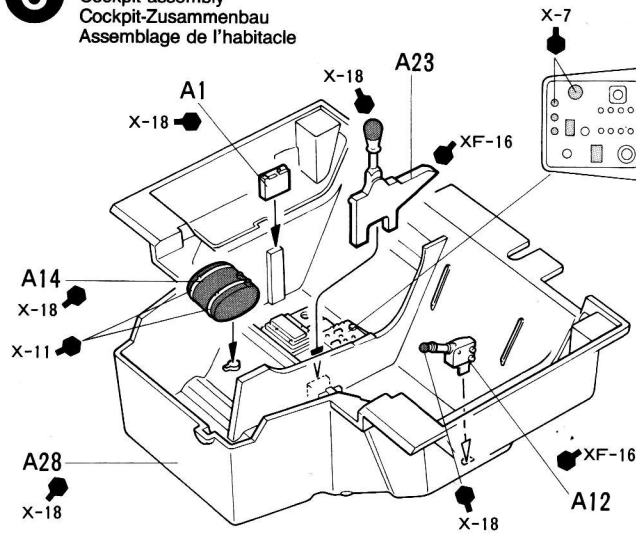

《ナニーニ仕様(カーナンバー10)》

A. Nannini version (Car No. 10)
A. Nannini Version (Auto Nr. 10)
Version A. Nannini (Voiture N° 10)

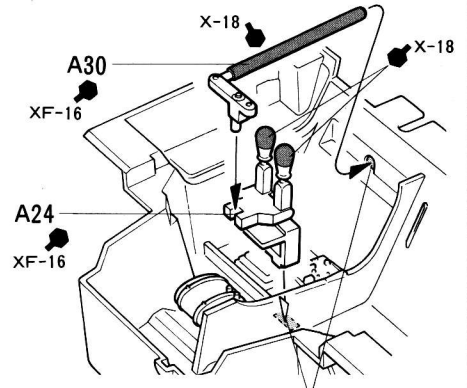

★ウラ面から、穴をあけて下さい。
★Open hole from inside.
★Von innen Loch machen.
★Percer par l'intérieur.

7 シートのとりつけ
Attaching seat
Sitz-Einbau
Fixation du siège

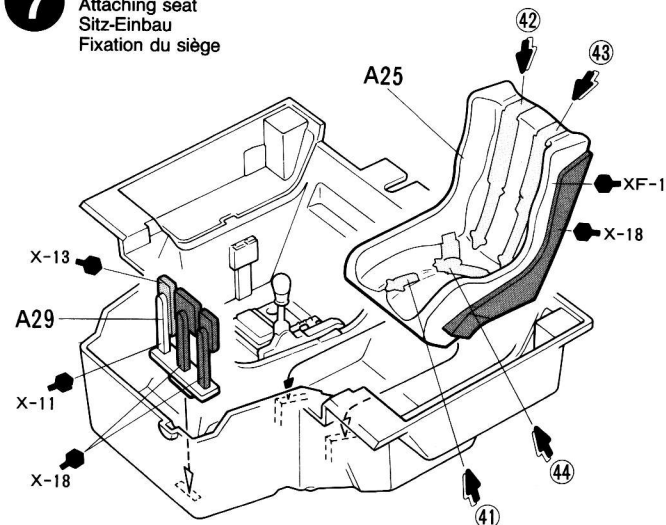

《バルクヘッド》

Bulkhead
Trennwand
Cloison

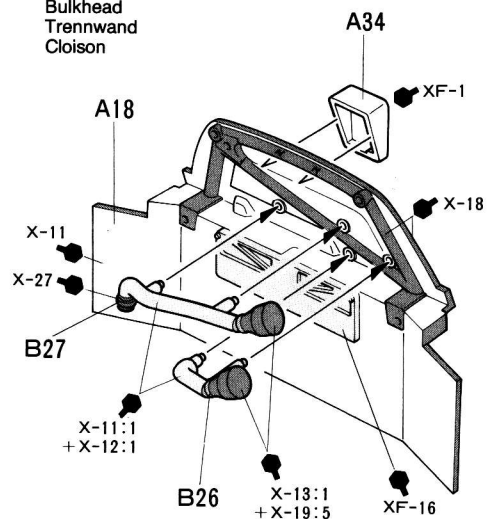

8 シャーシのくみ立て
Chassis assembly
Chassis-Zusammenbau
Assemblage du châssis

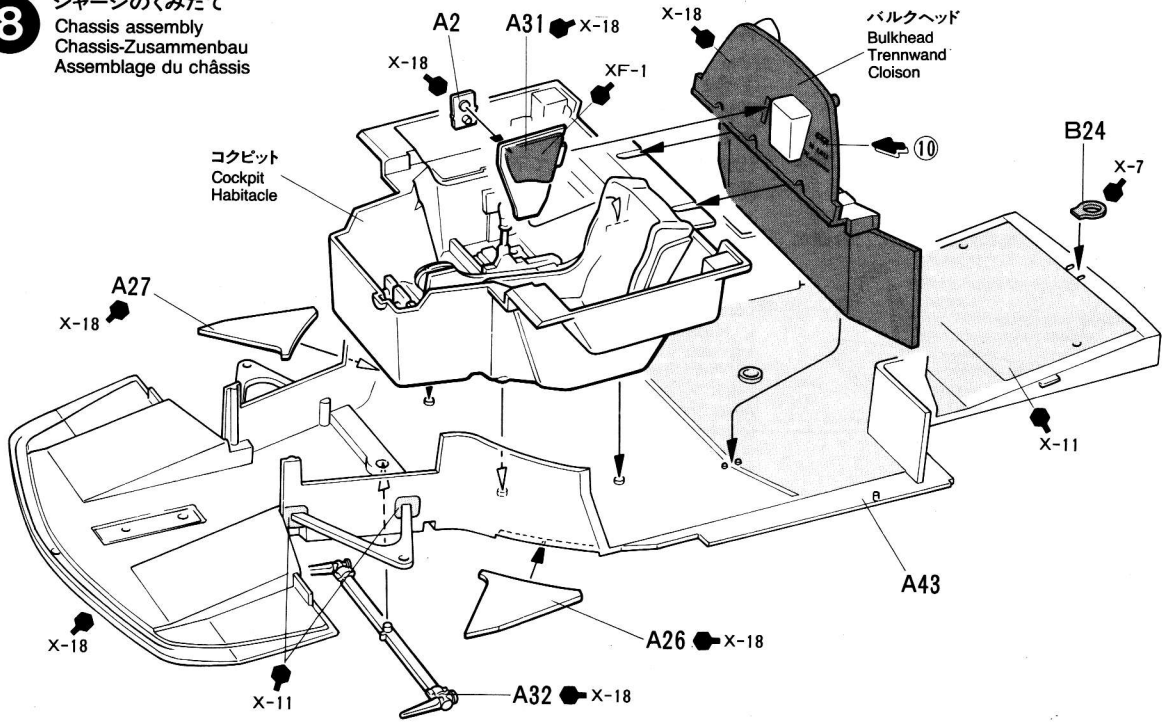

9 ステアリングのくみ立て
Front uprights
Achsschenkel vorne
Fusées avant

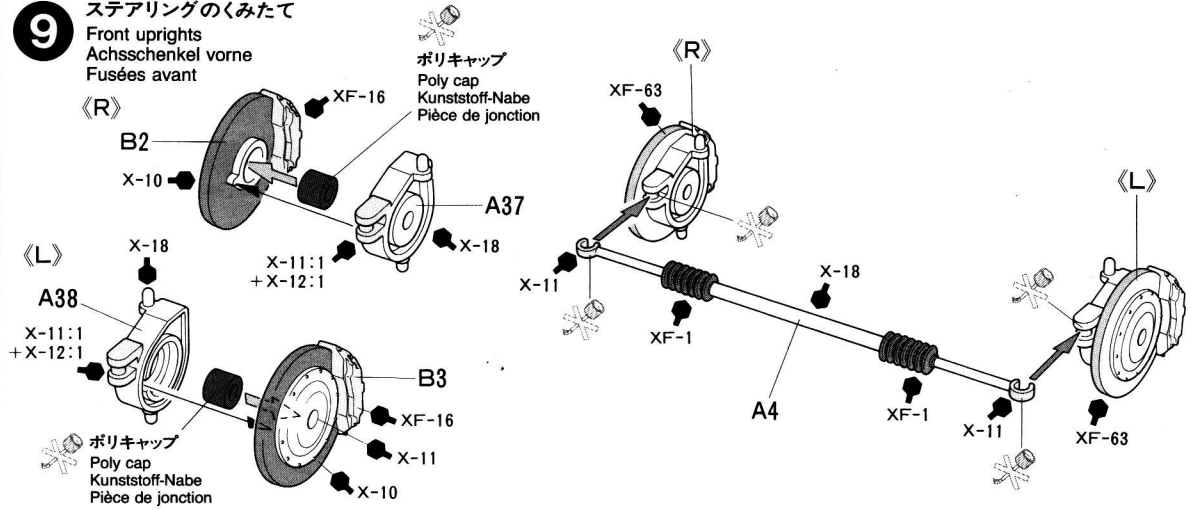

10 ラジエーターのとりつけ
Attaching radiator
Anbringung des Kühlers
Fixation du radiateur

《エアクリーナー》
Air cleaner
Luftfilter
Filtre à air

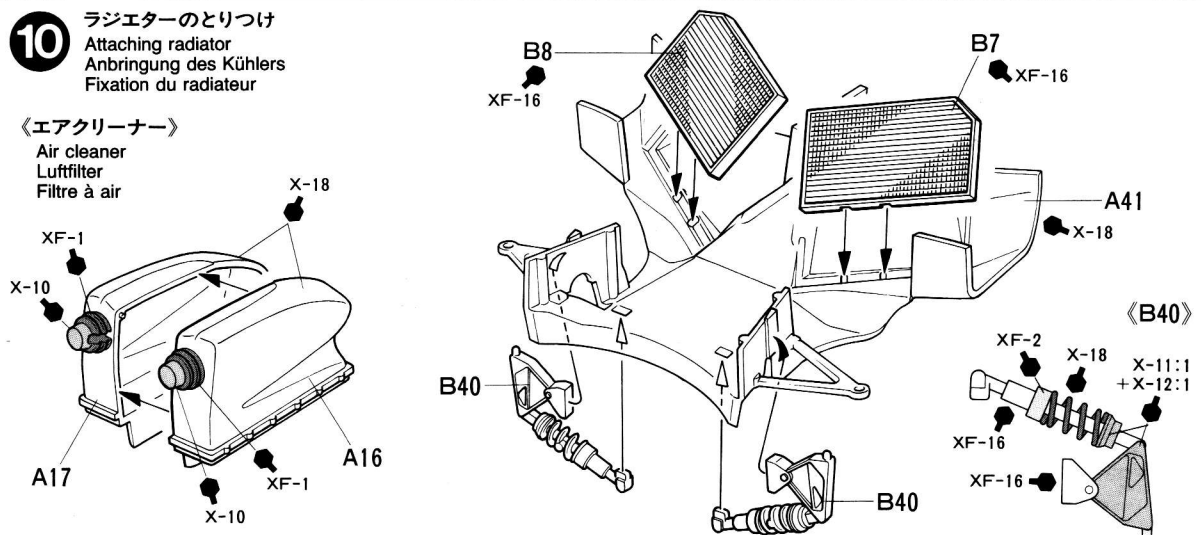

11

エンジンのとりつけ
 Attaching engine
 Motor-Einbau
 Mise en place du moteur

ラジエーターカバー
 Air duct
 Luftkanal
 Admission d'air

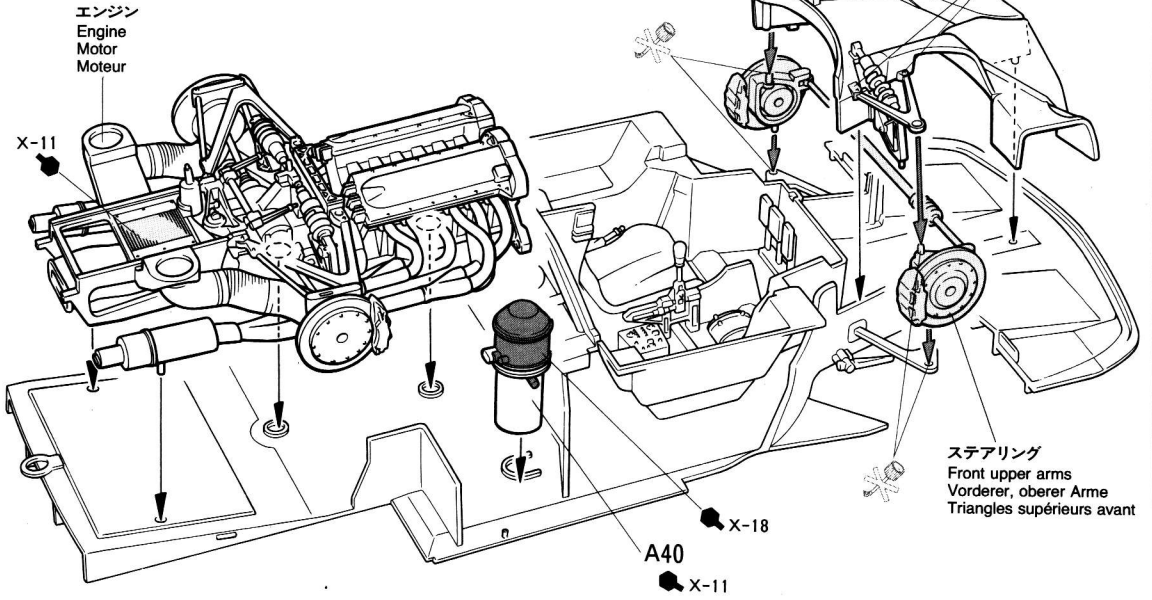

12

ダッシュボードのくみ立て
 Dashboard
 Armaturenbrett
 Tableau de bord

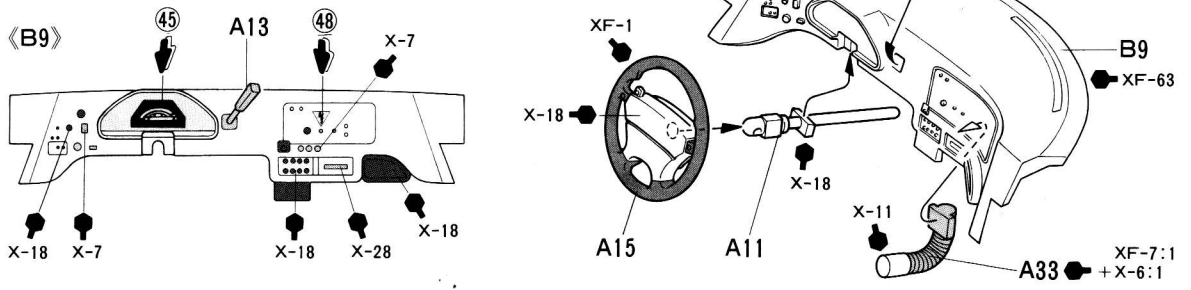

13

ダッシュボードのとりつけ
 Attaching dashboard
 Armaturenbrett-Einbau
 Fixation du tableau de bord

エアクリナー
 Air cleaner
 Luftfilter
 Filtre à air

ダッシュボード
 Dashboard
 Armaturenbrett
 Tableau de bord

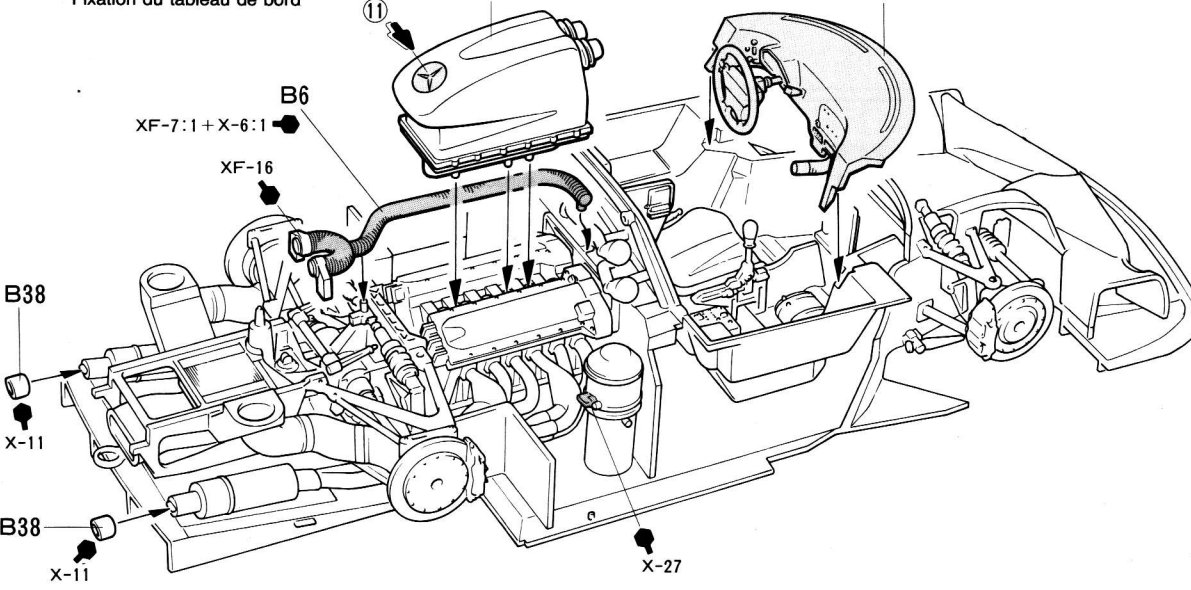

14

ホイールのくみ立て
Wheel assembly
Rad-Zusammenbau
Assemblage des roues

★2個づつ作ります。
★Make 2 each.
★Je 2 Satz anfertigen.
★Faire 2 jeux de chaque.

〈F〉

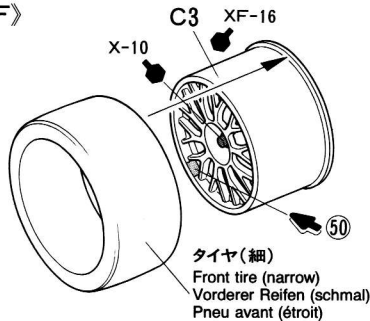

〈R〉

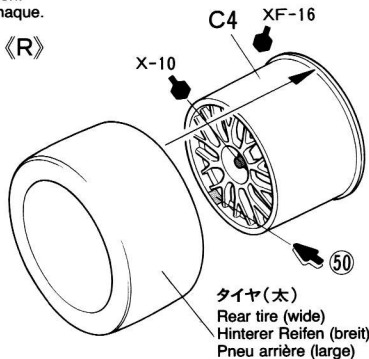

★タイヤマークの貼り方は下記を参考して下さい。
★Refer below for application of tire decals.
★Für Anbringung des Reifen-Abziehbildes siehe unten.
★Se référer ci-dessous pour l'application des transferts sur les pneus.

15

ホイールのとりつけ
Attaching wheels
Einbau der Räder
Fixation des roues

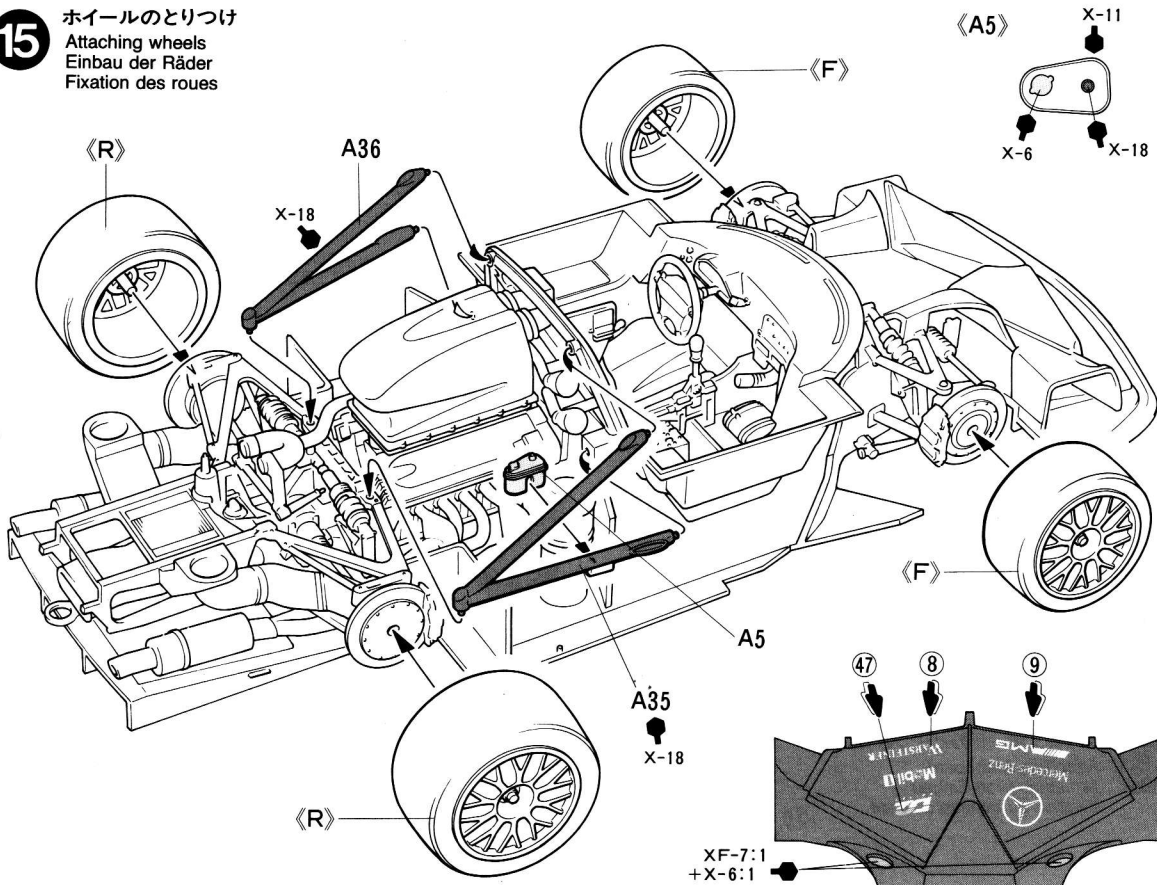

《タイヤマークの貼り方》

タイヤマークは、保護紙、マークが印刷されたマーク紙、台紙からなっています。
①マークを貼る部分のほこりや油気などをぬらした布でふきとって下さい。
②保護紙を取り去ります。(マーク面を汚さないように注意します。)マークより少し大きめにカッターなどで切れ目をいれ、台紙からマークをはがします。
③文字が正しく読めるように、マーク紙が裏がえしにしてタイヤにあわせ、指でこすってマークをはりつけます。
④マーク紙上から水をつけた指先で、マーク部分をなでるようにします。
⑤しばらくしてマークがタイヤにはりついたら、ゆっくりマーク紙をはがします。
⑥マーク紙をはがしたあとは、水気をや

わらかい布などでふきとって下さい。

HOW TO APPLY TIRE DECALS

Tire decals have an adhesive surface, and are covered by a thin protective paper.
① Wipe tire surface with a damp cloth.
② Remove protective paper. Be careful not to soil the adhesive surface. Cut out decal and peel off the lining using edge of a knife blade.
③ Place decal into position and rub lightly with your finger.
④ Apply moisture with a wet finger.
⑤ Carefully remove the paper.
⑥ Wipe off excess moisture with a soft cloth.

ANBRINGEN DER REIFEN-ABZIEHBILDER

Die Reifen-Abziehbilder haben eine Klebeschicht.
① Die Reifenoberfläche mit feuchtem Tuch abwischen.
② Das Schutzpapier entfernen. Vorsicht, keinen Schmutz auf die Klebefläche bringen. Das Abziehbild mit Modellermesser ausschneiden und mit der Messerkante abzie-

hen.
③ Das Abziehbild an richtigem Platz anbringen und mit dem Finger leicht andrücken.
④ Mit naßem Finger Feuchtigkeit auftragen.
⑤ Das Papier vorsichtig abziehen.
⑥ Überschüssige Feuchtigkeit mit weichem Tuch wegwischen.

COMMENT POSER LES TRANSFERTS SUR LES PNEUS

Les inscriptions à poser sur les pneus sont présentées sous forme de transfert dont l'une des faces est adhésive.
① Nettoyer le pneu avec un chiffon humide.
② Enlever le papier de protection. Attention à ne pas salir la surface adhésive. Découper les décalcomanies et détacher suivant la ligne en utilisant la pointe d'un couteau.
③ Mettre la décalcomanie en place et frotter légèrement avec le doigt.
④ Humidifier avec un doigt mouillé.
⑤ Enlever le papier avec précaution.
⑥ Enlever l'excès d'humidité avec un chiffon sec.

《マスクシールの貼り方》

Painting windows
Bemalung der Scheiben
Peinture des vitres

●ウインドウ部品を塗装するときはマスクシールを使用します。マスクシールの番号は部品番号を表わしています。部品にあったシールを貼って下さい。

①ウインドウの彫刻にあわせて、内側か

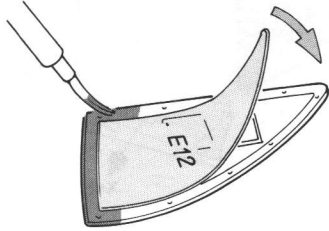

らマスクシールを貼ります。隙間から塗料が入らないようにしっかり貼って下さい。

②タミヤカラー-X-18 (セミグロスブラック) で塗装して下さい。スプレー塗装をする場合は表面も全てマスキングテープ (別売) でマスキングして下さい。

③塗料が完全に乾ききる前にマスクシールをはがして下さい。

●Paint windows using masking seals included in kit. Masking seal numbers correspond to parts numbers.

① Mask off windows from inside using masking seals included in kit.

② Paint from inside with X-18 Semi gloss black. When using spray paint, mask off windows from outside as well using masking tape (available separately).

③ Before paint has completely cured, remove masking seals.

●Die Fenster unter Verwendung der beiliegenden Abkleber lackieren. Die Nummer der Abkleber entspricht der Teilenummer.

① Die Fenster von innen unter Verwendung der im Bausatz enthaltenen Abkleber abdecken.

② Von innen mit X-18 halbmatt schwarz lackieren. Bei Verwendung von Sprühlack Fenster auch von außen gut mit (getrennt erhältlichem) Abklebeband abdecken.

③ Abkleber vor dem endgültigen Trocknen der Farbe anziehen.

●Peindre les vitres en utilisant les masques inclus dans le kit. Les numéros des masques correspondent aux numéros des pièces.

① Cacher les vitres par l'intérieur au moyen des masques fournis.

② Peindre par l'intérieur en X-18 noir satiné. Lorsqu'on utilise de la peinture en bombe, masquer également la face extérieure avec de la bande-cache (disponible séparément).

③ Enlever les masques avant séchage complet de la peinture.

16 フロントカウルのくみ立て

Front cowl
Vordere Verkleidung
Carénage avant

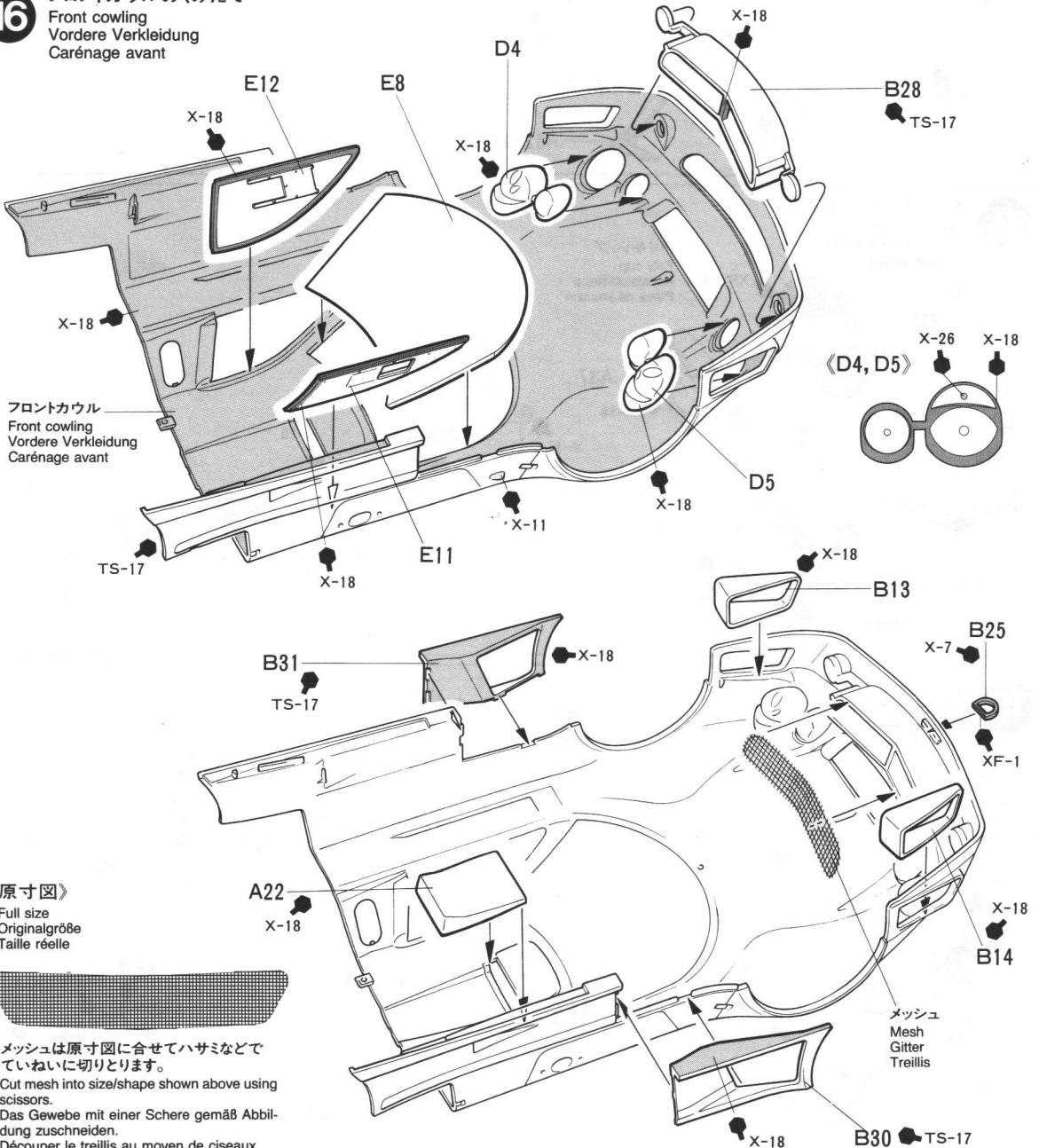

《原寸図》

Full size
Originalgröße
Taille réelle

★メッシュは原寸図に合わせてハサミなどでていねいに切りとります。

★Cut mesh into size/shape shown above using scissors.

★Das Gewebe mit einer Schere gemäß Abbildung zuschneiden.

★Découper le treillis au moyen de ciseaux.

17 フロントカウルのとりつけ

Attaching front cowl
Einbau der vorderen Verkleidung
Fixation du carénage avant

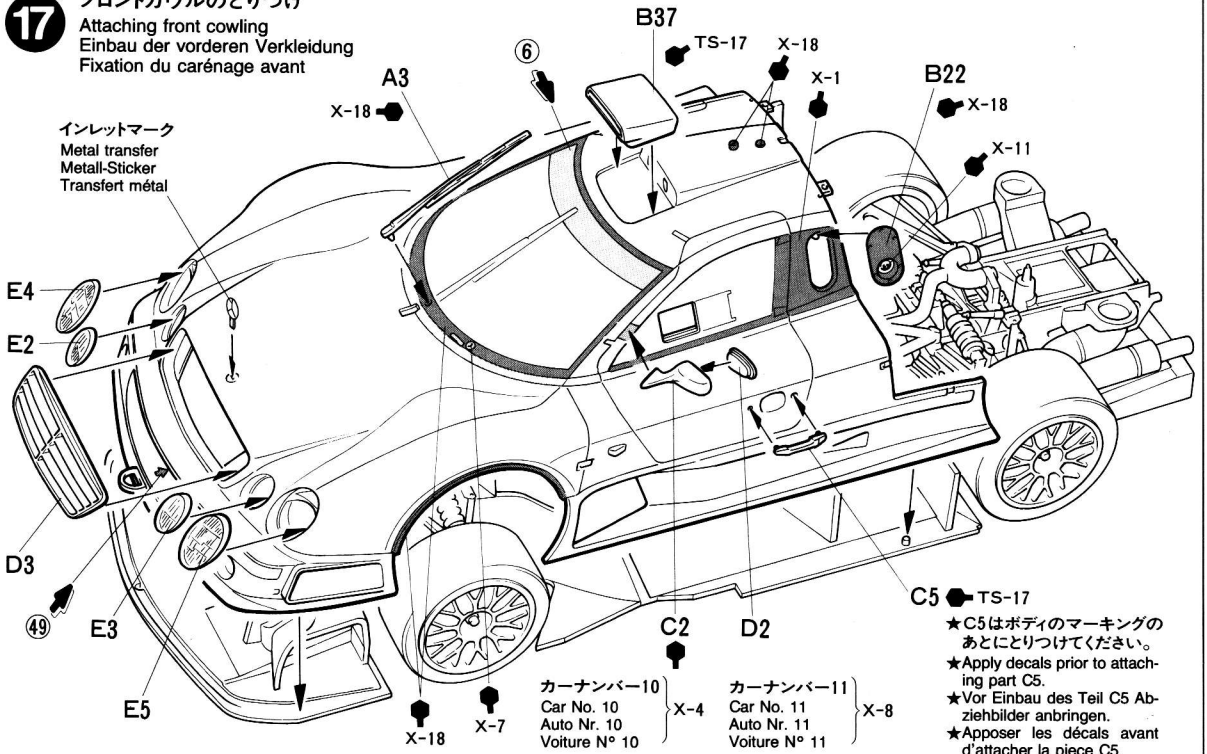

18 リヤカウルのくみ立て

Rear cowl
Hintere Verkleidung
Capot arrière

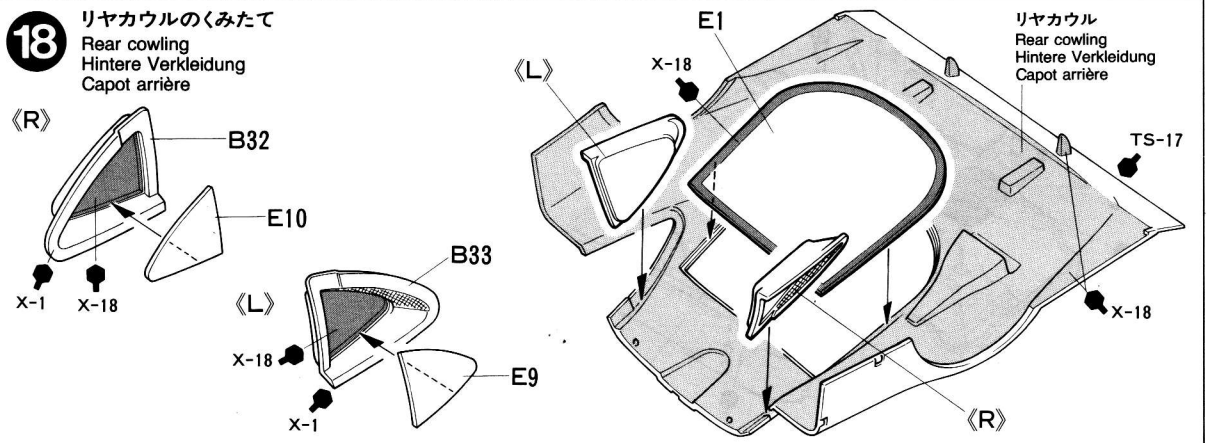

19 テールライトのとりつけ

Taillights
Rücklicht
Feux arrière

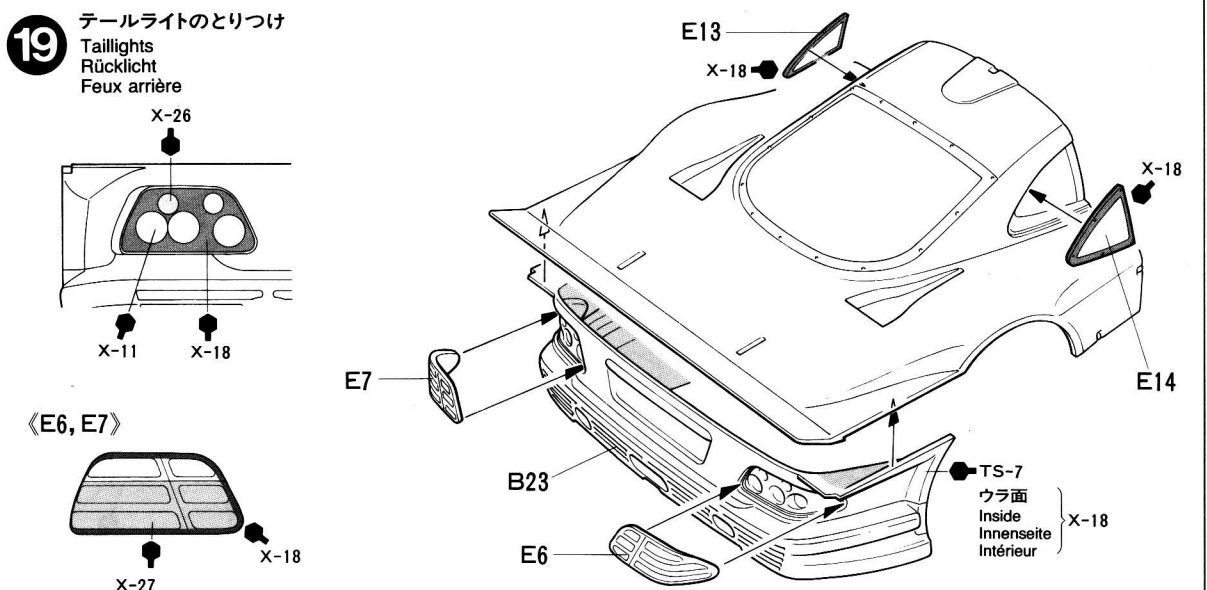

20

リヤカウルのとりつけ
Attaching rear cowling
Anbringen der hinteren Verkleidung
Fixation du capot arrière

《A9》

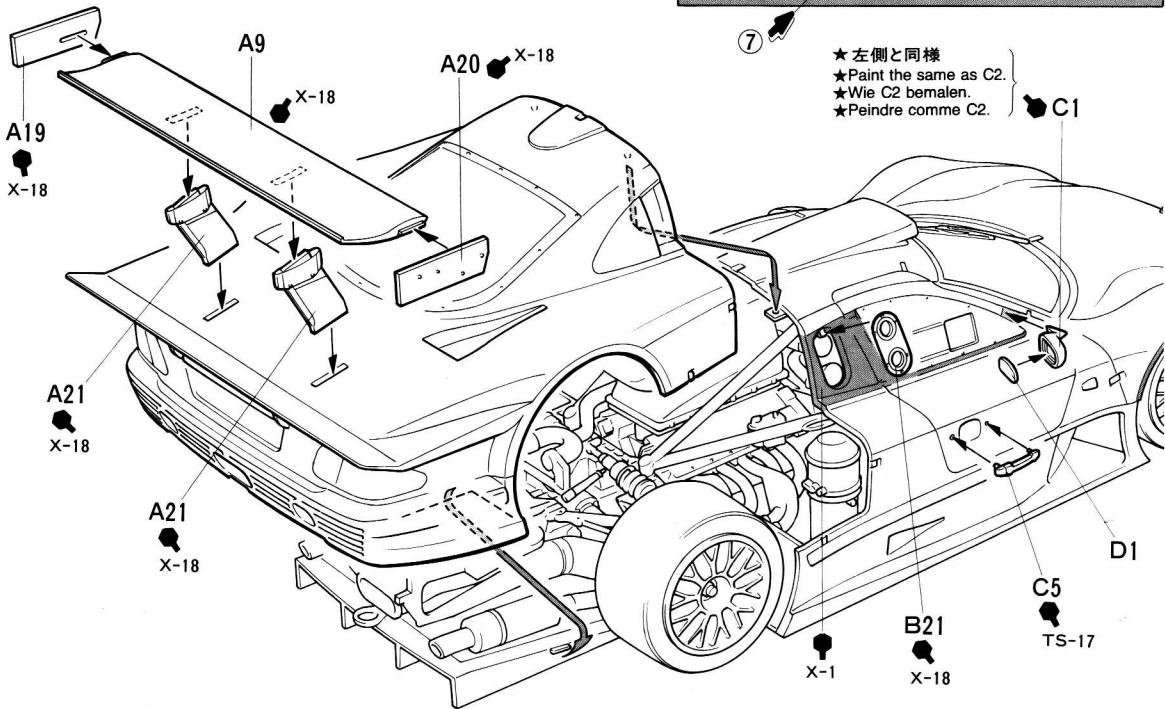

- ★左側と同様
- ★Paint the same as C2.
- ★Wie C2 bemalen.
- ★Peindre comme C2.

21

アンテナのつくりかた
Antenna
Antenne

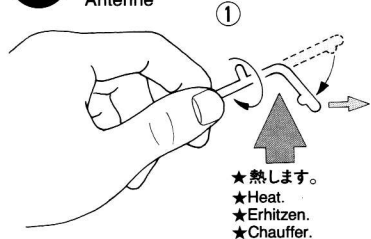

- ★熱します。
- ★Heat.
- ★Erhitzen.
- ★Chauffer.

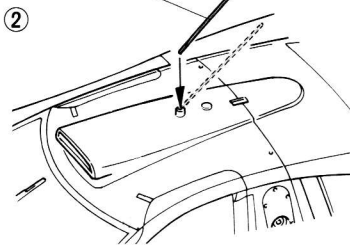

★アンテナはランナー(部品の付いていたワク)を利用して作ります。左図のようにランナーを熱します。曲ったら、はじを引っぱって適当な太さにのびします。さめたら、2cmに切って使用します。

★Heat sprue as shown. Remove from heat and stretch. Allow to cool and cut to required length.

★Wie gezeigt Spritzling erhitzen. Von der Flammen entfernen und auseinander ziehen. Abkühlen lassen und auf benötigte Länge schneiden.

★Chauffer un morceau de grappe plastique. L'éloigner de la flamme et l'étirer. Laisser refroidir et couper une longueur requise.

AFTER MARKET SERVICE CARD

When purchasing Tamiya replacement parts, please take or send this form to your local Tamiya dealer so that the parts required can be correctly identified and supplied. Please note that specifications, availability and price are subject to change without notice.

Parts code

0332237	Body
0000103	A Parts
0000104	B Parts
0000105	C Parts
0000106	D Parts
0000108	E Parts
9402282	Tire Bag

4611011	Mesh
1402393	Decal (a)
1402394	Decal (b)
1422156	Metal Transfer
1422184	Masking Seal
1402335	Tire Decal
1052399	Instructions
		ITEM 24195

★部品請求には右のカードが必要です。部品請求なさる方はカードの住所、氏名、電話番号欄をしっかりとご記入下さい。

●振替料金が安く便利な郵便振替もご利用下さい。ご利用法は下記をご参考下さい。

《郵便振替のご利用法》

お近くの郵便局にある郵便振替払込用紙の通信欄(通常裏面にあります)に、ITEM番号、スケール、製品名、数量を必ずご記入下さい。そして表面の口座番号欄に00810-9-1118、加入者名欄に田宮模型、金額欄に必要な部品の合計金額を記入します。そして払込人住所氏名欄に、あなたの住所、氏名、郵便番号、電話番号をご記入いただき、代金をそえて郵便局の窓口にお出し下さい。また郵便振替をご利用になる時は右のカードは必要ありません。

右記の価格は予告なく変更となる場合がありますので御了承下さい。

Mercedes CLK-GTR

1/24 SCALE メルセデス CLK-GTR

部品を紛失したり、破損なされた方は、このカードの必要部品を丸でかこみ代金を現金書留又は定額為替で田宮模型アフターサービス係までお申し込み下さい。

お問合せ電話番号 **03-3899-3765**(東京)
054-283-0003(静岡)

営業時間/平日(月～金曜日)8:00～17:00 祝日▶休み

ボディ	470円
Aパーツ	700円
Bパーツ	560円
Cパーツ	240円
Dパーツ:メッキ	250円
Eパーツ:透明	420円
タイヤ袋詰	270円
メッシュ	170円
マーク(a)	190円
マーク(b)	270円
インレットマーク	190円
マスキングステッカー	190円
タイヤマークC	200円

住所	<input type="text"/>
電話 () -	<input type="text"/>
氏名	<input type="text"/>

For Japanese use only!

☆ITEM 24195



静岡市恩田原3-7 千422-8610

PAINTING

《メルセデス CLK-GTR の塗装》

1997年のFIA GT選手権において、圧倒的な強さを見せてチャンピオンマシンとなったメルセデスCLK-GTRは、ドイツのナショナルカラーともいえるシルバーのボディに、多くのスポンサーマークが貼られていました。スライドマークは11号車用と10号車用の2種類をセット。10号車は下図を、また11号車は裏面の図を参考に貼って下さい。また、エンジンやサスペンション、室内など細部の塗装は説明図中に示しました。

PAINTING THE Mercedes CLK-GTR

The model represents the Mercedes CLK-GTR as raced in the 1997 FIA GT Series. The body was painted in silver. Apply sponsor decals to the positions indicated on the instructions. Detail painting is called out during construction and should be done at that time. Take care when overspraying the model with clear, as it could damage decals if not properly applied.

LACKIERUNG DES Mercedes CLK-GTR

Das Modell zeigt den Mercedes CLK-GTR so, wie er 1997 FIA GT Series teilnahm. Die Karosserie war in blau lackiert. Bringen Sie die vielen Sponsorenaufkleber gemäß Anleitung an. Die Detail-Bemalung wird im jeweiligen

Baubabschnitt beschrieben und sollte dort vorgenommen werden. Vorsicht ist beim Übersprühen des Modells mit Klarlack geboten, da bei unsachgemäßer Anwendung die Abziehbilder beschädigt werden könnten.

DECORATION DE LA Mercedes CLK-GTR

Le modèle représente la Mercedes CLK-GTR qui participa aux FIA GT Series 1997. La carrosserie était bleue. Apposer les décalcs des sponsors en se reportant aux instructions. La peinture des détails est à réaliser lors du montage de votre modèle. Vernir celui-ci avec précaution, le vernis pouvant endommager les décalcomanies.

★マーク⑤①、⑤②は鈴鹿でのレースの時に貼られていました。

★Decal ⑤① and ⑤② are seen in some races.



★この指示の部分は、ボディの形に合わせてマークを切りはなします。

★Cut as outlined using modeling knife.

《カーナンバー10号車》

Car No. 10
Auto Nr. 10
Voiture N° 10

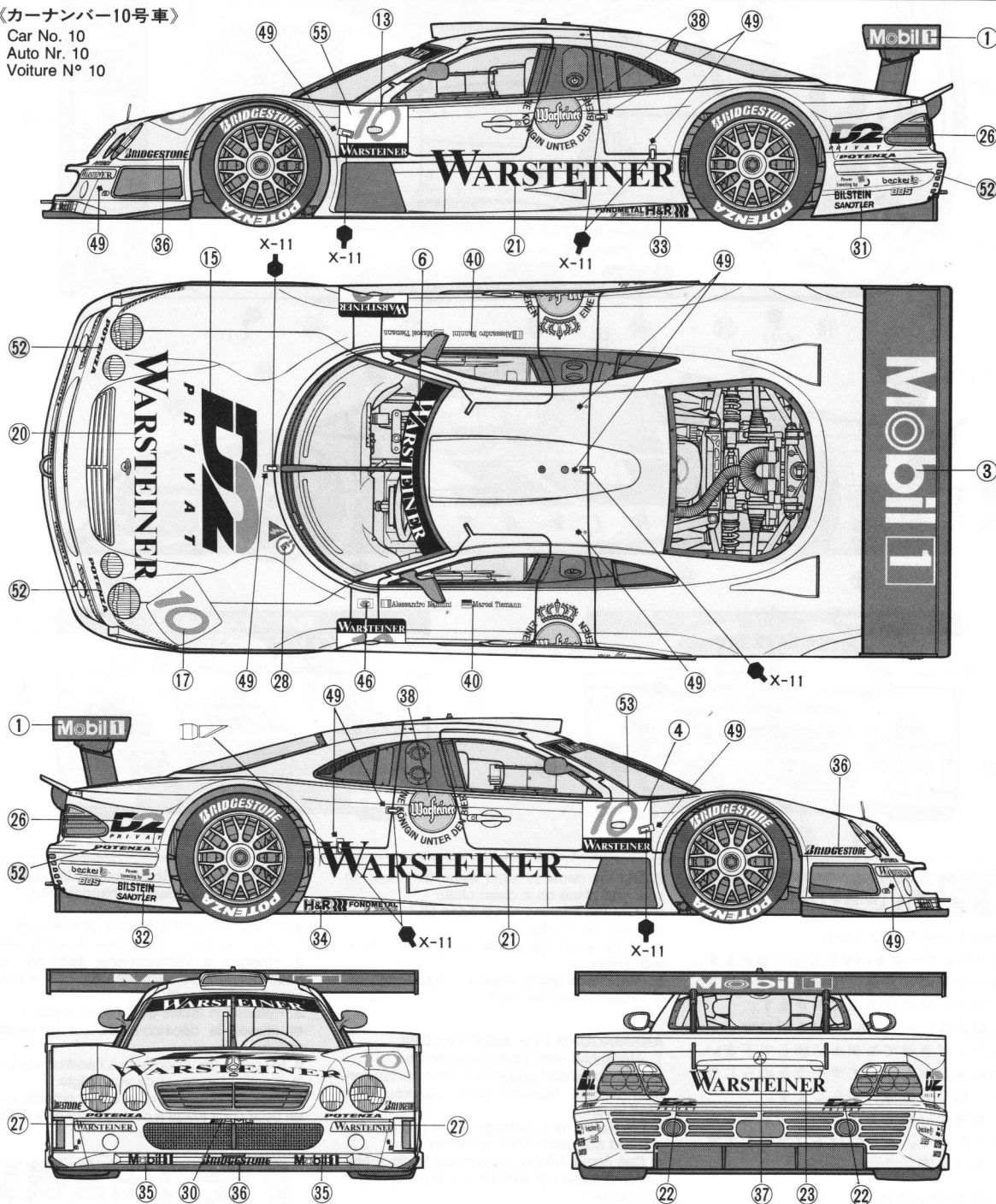

《カーナンバー11号車》

Car No. 11
Auto Nr. 11
Voiture N° 11

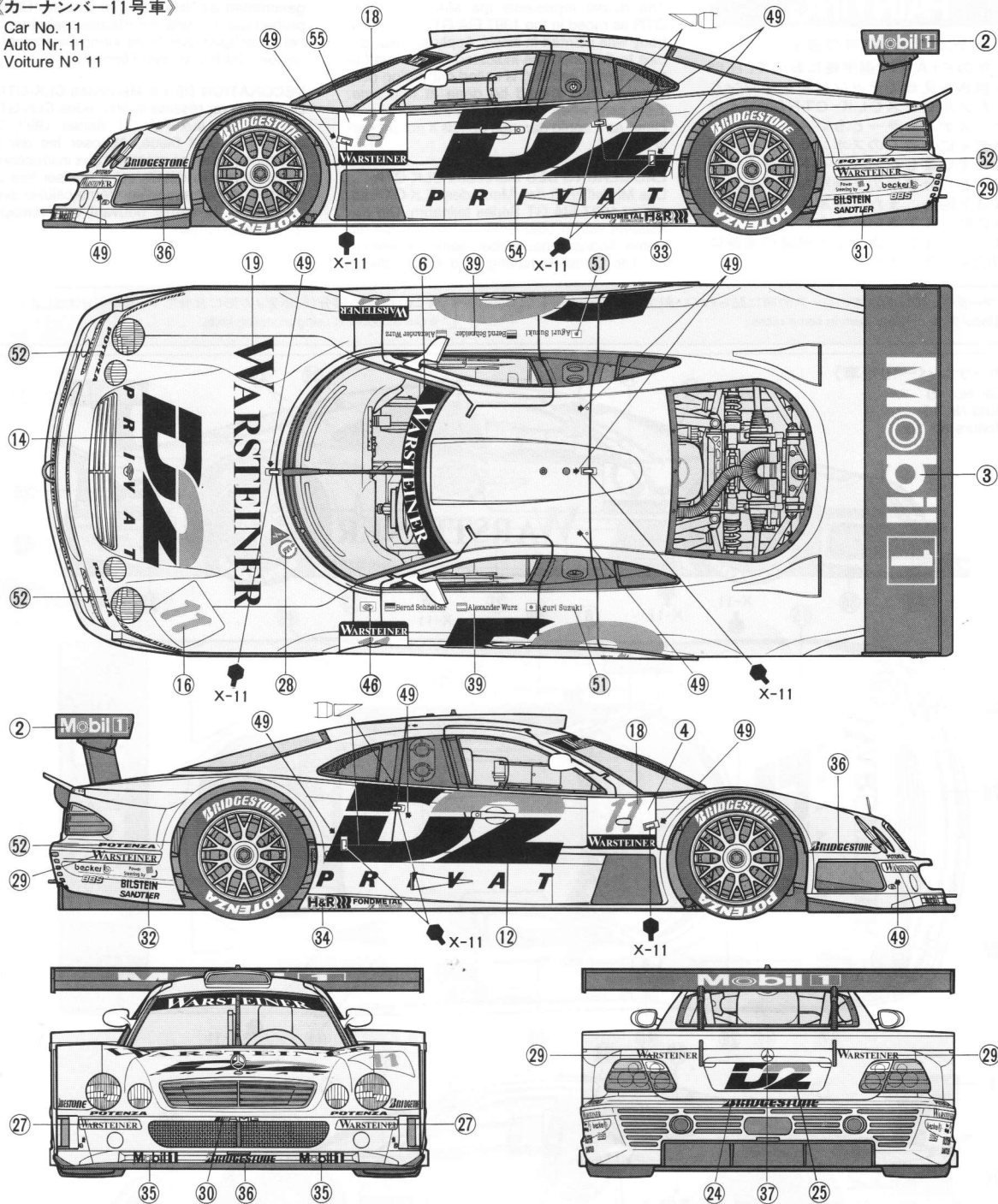

APPLYING DECALS

《スライドマークのはりかた》

- ① はりたいマークをハサミで切りぬきます。
- ② マークをぬるま湯に10秒ほどひたしてからタオル等の布の上におきます。
- ③ 台紙のはしを手でもち、貼る所にマークをスライドさせてモデルに移して下さい。
- ④ 指に少し水をつけてマークをぬらしながら、正しい位置にずらしません。
- ⑤ やわらかい布でマーク内側の気泡をおし出しながら、おしつけるようにして水分をとります。

DECAL APPLICATION

1. Cut off decal from sheet.

2. Dip the decal in tepid water for about 10 sec. and place on a clean cloth.

3. Hold the backing sheet edge and slide decal onto the model.

4. Move decal into position by wetting decal with finger.

5. Press decal gently down with a soft cloth until excess water and air bubbles are gone.

ANBRINGUNG DES ABZIEHBILDES

1. Abziehbild vom Blatt ausschneiden.

2. Das Abziehbild ungefähr 10 Sek. in lauwarmes Wasser tauchen, dann auf sauberen Stoff legen.

3. Die Kante der Unterlage halten und das Abziehbild auf das Modell schieben.

4. Das Abziehbild an die richtige Stelle schieben und dabei mit dem Finger das Abziehbild naßmachen.

5. Das Abziehbild mit weichem Stoff ganz an-

- drücken, bis kein überflüssiges Wasser und keine Luftblasen mehr vorhanden sind.

APPLICATION DES DECALCOMANIES

1. Découpez la décalcomanie de sa feuille.

2. Plongez la décalcomanie dans de l'eau tiède pendant 10 secondes environ et posez sur un linge propre.

3. Retenez la feuille de protection par le côté et glissez la décalcomanie sur le modèle réduit.

4. Placez la décalcomanie à l'endroit voulu en la mouillant avec un de vos doigts.

5. Pressez doucement la décalcomanie avec un tissu doux jusqu'à ce que l'eau en excès et les bulles aient disparu.