

# XANAVI NISMO GT-R (R35)

1/24 SPORTS CAR SERIES

Manufactured under license from NISSAN MOTORSPORTS INTERNATIONAL CO., LTD.

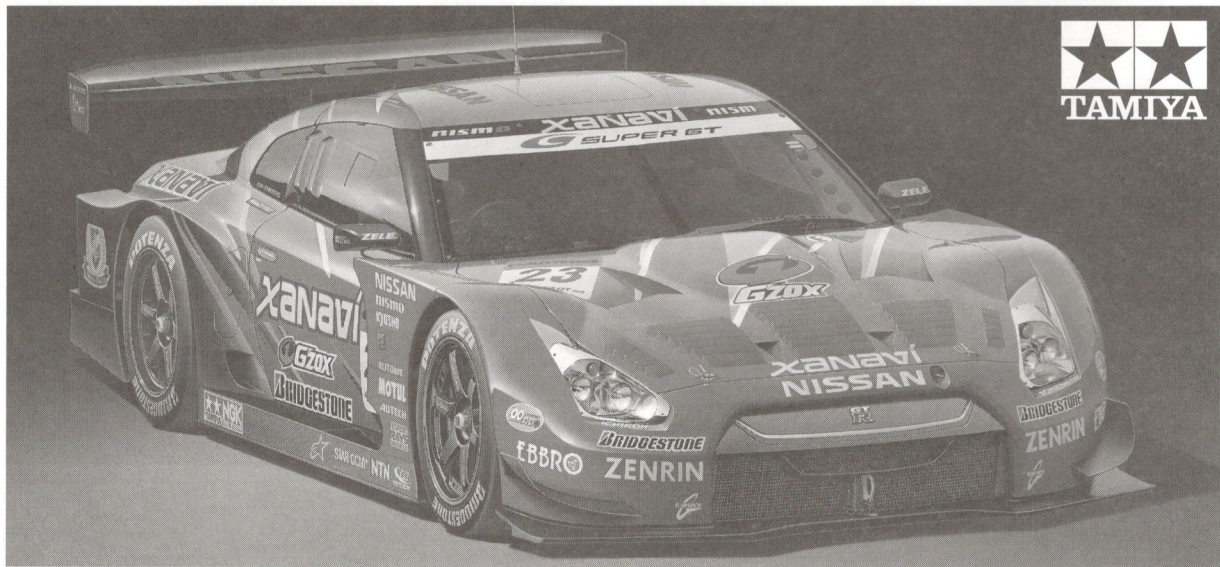

Starting with the first generation PGC10 in 1969, the name GT-R was destined for racing success, and this tradition was passed down to the R35 GT-R that debuted at the Tokyo Motor Show in October 2007. Just 5 days after the road-going version's announcement, a race-ready GT-R was shown at Suzuka circuit. New Super GT cars usually begin their shakedown after the season is over, so by testing during the season, Nissan's message was that this was no ordinary car. Those who saw it were stunned by its styling, as its low and wide body gave it a ground-hugging look. A hump was incorporated to accommodate the engine air box as the hood level was lowered together with the body, which gave the front fenders a bulging appearance. While most of the car's body panels were made from

Beginnend mit dem PGC10 der ersten Generation 1969, stand der Name GT-R für Rennerfolg und diese Tradition wurde fortgeführt bis zum R35 GT-R, der im Oktober 2007 bei der Tokio Motor Show sein Debüt gab. Gerade mal 5 Tage nach der Ankündigung der straßentauglichen Version wurde ein neuer, rennfertiger GT-R auf dem Suzuka-Kurs gezeigt. Neue Super GT Autos starten ihre Probefahrten üblicherweise nach Saisonende, durch Tests schon während der Saison machte Nissan klar, dass dies kein gewöhnliches Auto war. Diejenigen die es sahen, waren von seinem Styling tief beeindruckt, da seine niedere, breite Karosserie ihm das Aussehen enormer Bodenhaftung verlieh. Um die Motor-Luftzuführung unterzubringen, wurden zwei Hutzen eingebaut, da die Höhe der Haube zusammen mit der Karosserie abgesenkt wurde, was den vorderen Kotflügeln ein bauchiges Aussehen verleiht. Während die meisten Karosseriefächen des

A partir de la première génération PGC10 en 1969, Nissan a réservé la dénomination GT-R à ses voitures de sport et cette tradition s'est perpétuée jusqu'à la présentation de la R35 GT-R au Salon de Tokyo en octobre 2007. Seulement 5 jours après l'annonce de la version routière, une GT-R de compétition a été présentée sur le circuit de Suzuka. Les nouvelles Super GT commencent habituellement leurs campagnes d'essais après la fin de la saison et en testant la voiture durant la saison, Nissan démontrait qu'elle sortait de l'ordinaire. Ceux qui la virent furent étonnés par ses formes trapues, sa carrosserie large et basse donnant l'impression d'agripper l'asphalte. Les ailes étaient renflées et la carrosserie si abaissée que le capot avait une bosse pour pouvoir loger la boîte à air du moteur. Alors que la plupart des éléments de carrosserie

レースの勝利を宿命づけられた3つのアルファベット、GT-R。1969年に登場した初代モデル(PGC10型)以来の伝統は、2007年10月の東京モーターショーで発表されたR35型GT-Rにも引き継がれました。NISSAN GT-Rの名で披露されたこの市販タイプの発表からわずか5日後には、レース仕様のGT-Rが鈴鹿サーキットに姿を表したのです。通常、スーパーGTでは最終戦後に来期マシンのシェイクダウンが始まりますが、シーズン中にもかかわらず新型がサーキットを走ることは異例のこと。ニッサン陣営の並々ならぬ意欲が感じられます。そして、そのスタイルは取材陣の度肝を抜いたのです。2009年のレギュレーションを先取りして設計されたと言われるR35型GT-Rは、幅が2000mmに拡大され、全高は1100mmに抑えられ、まさにワイド＆ローの地を這うようなフォルムに仕上げられていたのです。全体的な車高の低さはもちろん、ボンネットも低くなっているためエンジンのエアボックスをさけるために大型の

carbon fiber, the roof was made of steel. To prevent excessive cockpit temperatures, a metallic sticker was applied to the roof, and a roof section could be removed to enable an air intake to be fitted for certain races. The car featured a front-mounted 4,494cc DOHC V8 engine, with the transmission integrated with the rear differential in a transaxle setup to optimize weight distribution. After successful testing, 5 GT-Rs were on the grid at the 2008 season's opening race at Suzuka. Among them was the #23 Xanavi NISMO GT-R, one of the top contenders for the championship, which was driven by Satoshi Motoyama and Benoit Treluyer. The team did not disappoint, taking an impressive debut win and following it up with another win at Round 2 Okayama to begin a new chapter in the GT-R's legend.

Autos aus Karbonfaser hergestellt sind, ist das Dach aus Stahl gefertigt. Zur Vermeidung hoher Temperaturen im Cockpit wurde ein Metallic-Aufkleber auf dem Dach angebracht und ein Dachausschnitt kann zwecks Luftzuführung zur Anpassung an bestimmte Rennen entfernt werden. Das Auto besitzt einen vorne eingebauten 4.494cm<sup>3</sup> DOHC V8 Motor, dazu ein mit dem hinteren Differential zusammengebautes Schaltgetriebe nach dem Transaxle-Prinzip für optimale Gewichtsverteilung. Nach erfolgreichen Tests waren 5 GT-Rs beim 2008er Saison-Eröffnungsrennen in Suzuka am Start. Darunter war der #23 Xanavi NISMO GT-R, einer der Spitzen-Bewerber um die Meisterschaft, welcher von Satoshi Motoyama und Benoit Treluyer gefahren wurde. Das Team enttäuschte nicht und holte sich einen imponierenden Debüt-Sieg, gefolgt von einem weiteren Sieg in Runde 2 Okayama, um damit ein neues Kapitel der GT-R Geschichte aufzuschlagen.

était en fibre de carbone, le pavillon était en acier. Pour éviter d'atteindre des températures excessives dans l'habitacle, un sticker métallique était appliqué sur le pavillon dont une section pouvait être enlevée et remplacée par une prise d'air lors de certaines courses. Le moteur V8 double arbre à cames en tête de 4.494cm<sup>3</sup> avait une transmission intégrée avec le différentiel arrière dans un axe transversal pour optimiser la répartition des masses. Après des essais réussis, cinq GT-étaient sur la grille de départ de la course d'ouverture de la saison 2008 à Suzuka. Parmi elles, la #23 Xanavi NISMO GT-R, une des principales prétendantes au titre, pilotée par Satoshi Motoyama et Benoit Treluyer. Le team ne déçut pas, remportant la course puis la seconde à Okayama pour écrire un nouveau chapitre de la légende de la GT-R.

バルジが設けられ、左右のフェンダーも大きく盛り上がった形状となっています。ボディパネルはほぼ全てがカーボン製ですが、ルーフは市販車と同じスチール製。ここには室内の温度上昇を抑えるためにメタリック調のステッカーが貼られ、さらにレースによってはエアインテークが設けられるため、ルーフの一部が取り外しできるようになっています。フロントに搭載されるエンジンは排気量4494ccのV型8気筒DOHC。トランスミッションは重量配分の適正化のためにリヤデフと一体化されたトランスアクスルを採用しています。順調にテストをこなし、開幕戦の鈴鹿サーキットに5台が姿を表したGT-R勢。中でも、チャンピオン候補の筆頭と目されたのが、本山哲、ブノワ・トレリエ両選手が駆るゼッケン23番のXANAVI NISMO GT-Rです。その予想を裏切ることなく、見事にデビューウインを飾り、続く第2戦岡山でも優勝。XANAVI NISMO GT-Rの強さは新たな伝説の幕開けとなったのです。

## RECOMMENDED TOOLS

### 《用意する工具》

Recommended tools  
Benötigtes Werkzeug  
Outillage nécessaire

接着剤  
(プラスチック用)  
Cement  
Kleber  
Colle



ニッパー  
Side cutters  
Seitenschneider  
Pince coupante

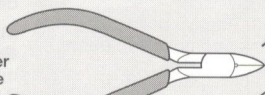

ハサミ  
Scissors  
Schere  
Ciseaux

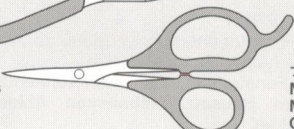

ピンセット  
Tweezers  
Pinzette  
Précelles

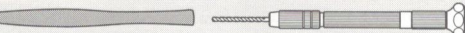

ピンバイス (ドリル刃1mm)  
Pin vise (1mm drill bit)  
Schraubstock (1mm Spiralbohrer)  
Outil à percer (1mm de diamètre)

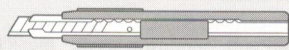

ナイフ  
Modeling knife  
Modellermesser  
Couteau de modéliste

作る前には必ず  
お読みください。  
READ BEFORE ASSEMBLY.  
ERST LESEN - DANN BAUEN.  
LIRE AVANT ASSEMBLAGE.



●このキットは組み立てモデルです。作る前に必ず説明書を最後までお読みください。また小学生などの低年齢の方が組み立てる時は、保護者の方もお読みください。

●接着剤や塗料は、必ずプラスチック用をお使いください。(別売)

●Read carefully and fully understand the instructions before commencing assembly. A supervising adult should also read the instructions if a child assembles the model.

●Bevor Sie mit dem Zusammenbau beginnen, sollten Sie alle Anweisungen gelesen und verstanden haben. Falls ein Kind das Modell zusammenbaut, sollte ein beaufsichtigender Erwachsener die Bauanleitung ebenfalls gelesen haben.

●Bien lire et assimiler les instructions avant de commencer l'assemblage. La construction du modèle par un enfant doit s'effectuer sous la surveillance d'un adulte.

## 注意

●工具の使用には十分注意してください。特にナイフ、ニッパーなどの刃物によるケガや事故に注意してください。

●接着剤や塗料は使用する前にそれぞれの注意書きをよく読み、指示に従って正しく使用し、使用するときは換気十分注意してください。

●小さなお子様のいる所での作業はやめてください。小さな部品の飲み込みや、ビニール袋をかぶつての窒息などの危険な状況が考えられます。

## CAUTION

●When assembling this kit, tools including knives are used. Extra care should be taken to avoid personal injury.

●Read and/or the instructions supplied with paints and/or cement, if used (not included in kit). Use plastic cement and paints only.

●Keep out of reach of small children. Children must not be allowed to put any parts in their mouths or pull vinyl bags over their heads.

## VORSICHT

●Beim Zusammenbau dieses Bausatzes werden Werkzeuge einschließlich Messer verwendet. Zur Vermeidung von Verletzungen ist besondere Vorsicht angebracht.

●Wenn Sie Farben und/oder Kleber verwenden (nicht im Bausatz enthalten), beachten und befolgen Sie die dort beiliegenden Anweisungen. Nur Klebestoff und Farben für Plastik verwenden.

●Bausatz von kleinen Kindern fernhalten.

Kindern darf keine Möglichkeit gegeben werden, irgendetwas in den Mund zu nehmen oder sich Plastiktüten über den Kopf zu ziehen.

## PRECAUTIONS

●L'assemblage de ce kit requiert de l'outillage, en particulier des couteaux de modélisme. Manier les outils avec précaution pour éviter toute blessure.

●Lire et suivre les instructions d'utilisation des peintures et/ou de la colle, si utilisées (non incluses dans le kit). Utilisez uniquement une colle et des peintures spéciales pour le polystyrène.

●Garder hors de portée des enfants en bas âge. Ne pas laisser les enfants mettre en bouche ou sucer les pièces, ou passer un sachet vinyl sur la tête.

## PAINTS REQUIRED

●塗装指示のマークです。タミヤカラーのカラーナンバーで指示しました。This mark denotes numbers for Tamiya Paint colors.

TS-8	●イタリアンレッド / Italian red / Italienisches Rot / Rouge Italien
TS-29	●セミグロスブラック / Semi gloss black / Seidenglanz Schwarz / Noir satiné
TS-40	●メタリックブラック / Metallic black / Métallisch-Schwarz / Noir métallisé
X-1	●ブラック / Black / Schwarz / Noir
X-4	●ブルー / Blue / Blau / Bleu

X-7	●レッド / Red / Rot / Rouge
X-8	●レモンイエロー / Lemon yellow / Zitronengelb / Jaune citron
X-11	●クロームシルバー / Chrome silver / Chrom-Silber / Aluminium chromé
X-12	●ゴールドリーフ / Gold leaf / Gold Glänzend / Doré
X-18	●セミグロスブラック / Semi gloss black / Seidenglanz Schwarz / Noir satiné
X-23	●クリヤーブルー / Clear blue / Klar-Blau / Bleu translucide
X-26	●クリヤーオレンジ / Clear orange / Klar-Orange / Orange translucide

X-27	●クリヤーレッド / Clear red / Klar-Rot / Rouge translucide
X-31	●チタンゴールド / Titanium gold / Titan-Gold / Titane doré
XF-1	●フラットブラック / Flat black / Matt Schwarz / Noir mat
XF-2	●フラットホワイト / Flat white / Matt Weiß / Blanc mat
XF-4	●イエローグリーン / Yellow green / Grüngelb / Vert jaune
XF-56	●メタリックグレイ / Metallic grey / Grau-Metallisch / Gris métallisé

## SUPPLEMENTAL INSTRUCTION

### 《インレットマークの貼り方》

- ①はりたいインレットマークを台紙ごと切り取ります。
- ②台紙からインレットマークのついた透明シールをはがして、所定の位置にはります。
- ③シールの上からインレットマークを車体にこすりつけます。
- ④車体にインレットマークが確実に付いているか確かめながら、ゆっくりシールをはがします。

### HOW TO APPLY METAL TRANSFERS

- ①Cut around metal transfer using a sharp modeling knife.
- ②Remove the metal transfer and transparent film from lining, using tweezers.

- ③Place the film and metal transfer into position and rub the metal parts lightly.
- ④Carefully peel away the transparent film from model and metal transfer, making sure the metal transfer stays on the model.

### WIE METALL-STICKER ANGEBRACHT WERDEN

- ①Schneiden Sie mit einem scharfen Modelliermesser um den Metall-Sticker herum.
- ②Entfernen Sie mit einer Pinzette den Metall-Sticker und die Transparentfolie von den Kennzeichnungslinien.
- ③Die Folie und den Metall-Sticker an die entsprechende Stelle plazieren und festrubbeln.

- ④Schaben Sie die Transparentfolie vorsichtig von dem Modell und dem Metall-Sticker ab und stellen Sie sicher, daß das Metall nicht mit abgezogen wird.

### COMMENT APPLIQUER LES TRANSFERTS METAL

- ①Découper le motif à l'aide d'un couteau de modéliste pointu.
- ②Retirer le transfert métal et le film transparent du support à l'aide de précelles.
- ③Placer le film et le transfert métal à l'endroit souhaité puis frotter fermement.
- ④Enlever délicatement le film transparent en s'assurant que le métal ne se décolle pas du modèle.

### 《タイヤマークの貼り方》

タイヤマークは保護紙、マークが印刷されたマーク紙、台紙からなっています。

- ①マークをはる部分のほこりや油分などをぬらした布でふきとってください。
- ②保護紙を取り去ります。マーク面を汚さないように、マークより少し大きめにカッターなどで切れ目を入れ、台紙からマークをはがします。
- ③文字が正しく読めるようにマーク紙を裏返しにしてタイヤに合わせて、指でこすってはります。
- ④マーク紙の上から水をつけた指で、マーク部をなでるようにします。
- ⑤しばらくしてマークがタイヤにはりついたら、ゆっくりマーク紙をはがします。
- ⑥マークをはがしたあとは、水気をやわらかい布などでふきとってください。

### ●HOW TO APPLY TIRE DECALS

Tire decals have an adhesive surface, and are covered by thin protective paper.

- ①Wipe tire surface with a damp cloth.
- ②Remove protective paper. Be careful not to soil the adhesive surface. Cut out decal and peel off the lining using edge of a knife blade.
- ③Place decal into position and rub lightly with your finger.
- ④Apply moisture with a wet finger.
- ⑤Carefully remove the paper.
- ⑥Wipe off excess moisture with a soft cloth.

●ANBRINGEN DER REIFEN-ABZIEHBILDER Die Reifen-Abziehbilder haben eine Klebeschicht.

- ①Die Reifenoberfläche mit feuchtem Tuch abwischen.
- ②Das Schutzpapier entfernen. Vorsicht, keinen Schutz auf die Klebefläche bringen. Das Abziehbild mit Modelliermesser ausschneiden und mit der Messerkante abziehen.
- ③Das Abziehbild an richtigem Platz anbringen und mit dem Finger leicht andrücken.

- ④Mit naßem Finger Feuchtigkeit auftragen.
- ⑤Das Papier vorsichtig abziehen.
- ⑥Überschüssige Feuchtigkeit mit weichem Tuch wegwischen.

### ●COMMENT POSER LES TRANSFERTS SUR LES PNEUS

Les inscriptions à poser sur les pneus sont présentées sous forme de transferts dont l'une des faces est adhésive.

- ①Nettoyer le pneu avec un chiffon humide.
- ②Enlever le papier de protection. Attention à ne pas salir la surface adhésive. Découper les décalcomanies et détacher suivant la ligne en utilisant la pointe d'un couteau.
- ③Mettre la décalcomanie en place et frotter légèrement avec le doigt.
- ④Humidifier avec un doigt mouillé.
- ⑤Enlever le papier avec précaution.
- ⑥Enlever l'excès d'humidité avec un chiffon séchage.

### 《マスクシールの貼り方》

●ウインドウ部品を塗装するときはマスクシールを使用します。

- ①ウインドウの彫刻にあわせて指示されたマスクシールをウインドウの内側からはります。隙間から塗料が入らないようにしっかりとします。
- ②説明書の中で指示された部分をタミヤカラーで内側から塗装してください。
- ③塗料が完全に乾ききる前にマスクシールをはがします。

### MASKING SEAL

●Paint windows using masking seals

included in kit.

- ①Refer to the instructions and mask off windows from inside using masking seals included in kit.
- ②Paint windows with Tamiya paints.
- ③Before paint has completely cured, remove masking seals.

### AUFKLEBER

●Die Fenster unter Verwendung der beiliegenden Abkleber lackieren.

- ①Die Fenster von innen unter Verwendung der im Bausatz enthaltenen Abkleber abdecken.

- ②Lackieren Sie die Fenster mit Tamiya-Farben.
- ③Abkleber vor dem endgültigen Trocknen der Farbe anziehen.

### MASQUES

●Peindre les vitres en utilisant les masques inclus dans le kit.

- ①Cacher les vitres par l'intérieur au moyen des masques fournis.
- ②Peindre les vitres avec des peintures Tamiya.
- ③Enlever les masques avant séchage complet de la peinture.

**ATTENTION!**  
PHOTO ETCHED  
PARTS  
NOT INCLUDED

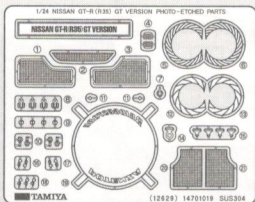

★説明図中では別売のディテールアップパーツの取り付け方が指示されています。  
★Follow the instructions for separately available Photo-Etched Parts Set.  
★Befolgen Sie die Anleitungen für das getrennt erhältliche fotogeätzte Teileset.  
★Suivre les instructions du set de photo-découpe disponible séparément.

●1/24 NISSAN GT-R (R35)GT仕様エッチングパーツセット (Item 12629)  
1/24 Nissan GT-R (R35) GT Version Photo-Etched Parts Set (Item 12629)

★P9, P10を参考に **A** または **B** のどちらか1つ選んでください。  
★Select one from **A** and **B** referring page 9 and 10.  
★Unter Beachtung von Seite 9 und 10 kann zwischen **A** und **B** gewählt werden.  
★En choisir un entre **A** et **B** en se référant à la page 9 et 10.

**A** ... **23**  
23号車  
Car No.23  
Auto Nr. 23  
Voiture N° 23

**B** ... **22**  
22号車  
Car No.22  
Auto Nr. 22  
Voiture N° 22

**1** フロントアップライトの組み立て  
Front uprights  
Achsschenkel vorne  
Fusées avant

**DP**

このマークはディテールアップセット用の指示です。  
This mark denotes instruction for photo-etched parts.  
Mit dieser Markierung ist die Anbringungs-Anweisung der fotogeätzten Teile gekennzeichnet.  
Ce symbole indique une instruction de pose de pièces photo-découpées.

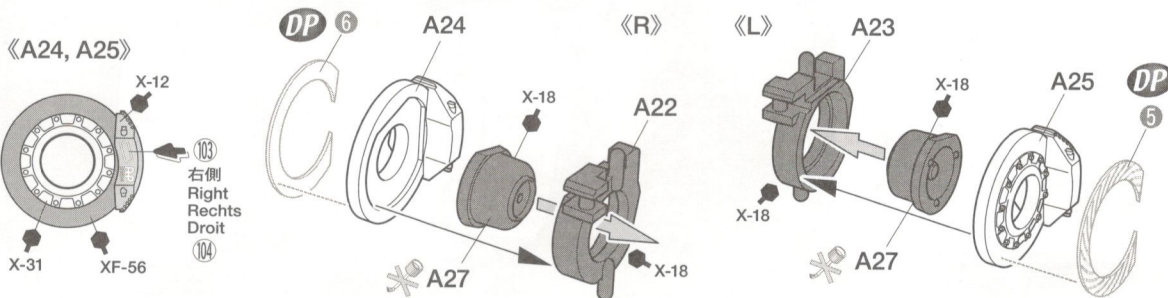

**2** フロントサスペンションの組み立て  
Front suspension  
Vorderradaufhängung  
Suspension avant



指示の番号のスライドマークをはります。  
Number of decal to apply.  
Nummer des Abziehbildes, das anzubringen ist.  
Numéro de la décalcomanie à utiliser.

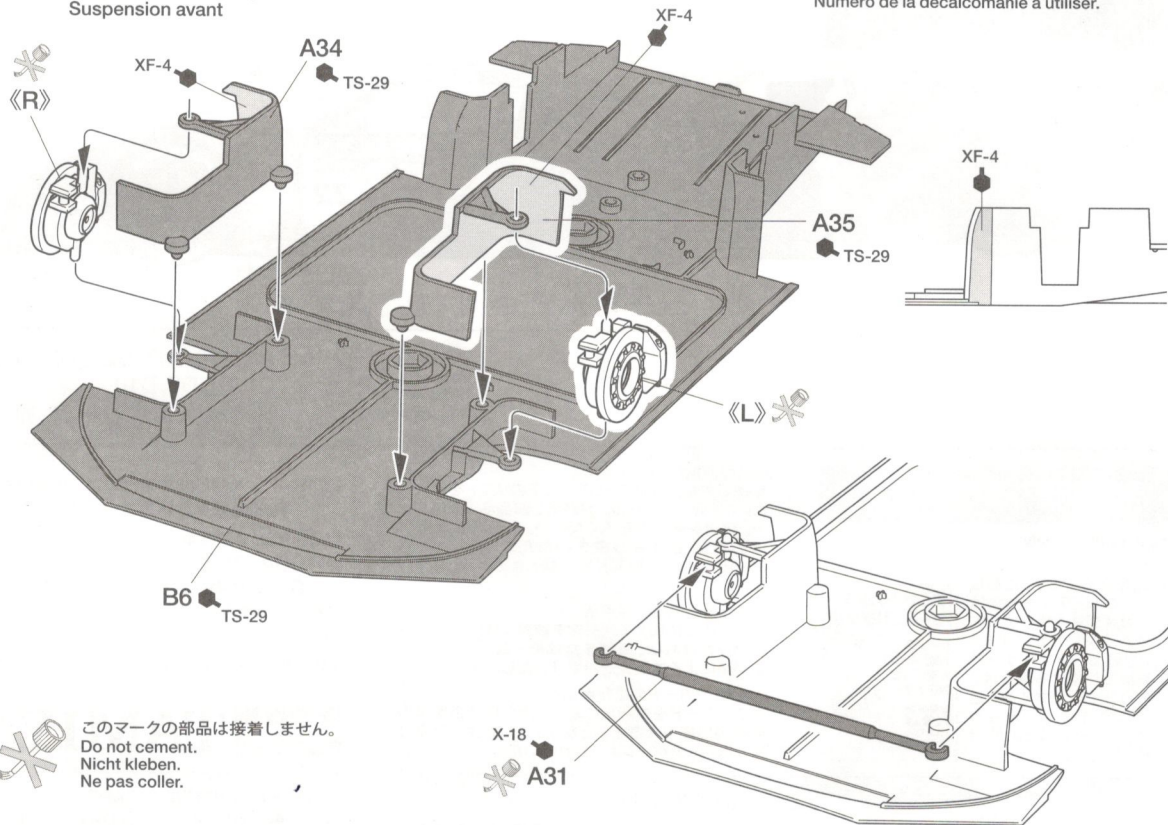

**3** リアアップライトの組み立て  
Rear uprights  
Achsschenkel hinten  
Fusées arrière

《A32, A33》

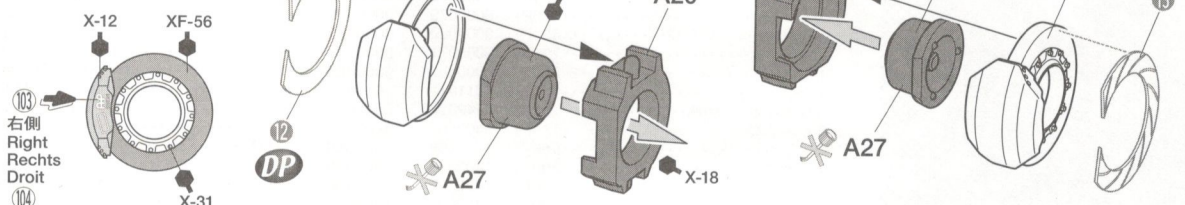

**4** リヤサスペンションの組み立て  
Rear suspension  
Hinterradaufhängung  
Suspension arrière

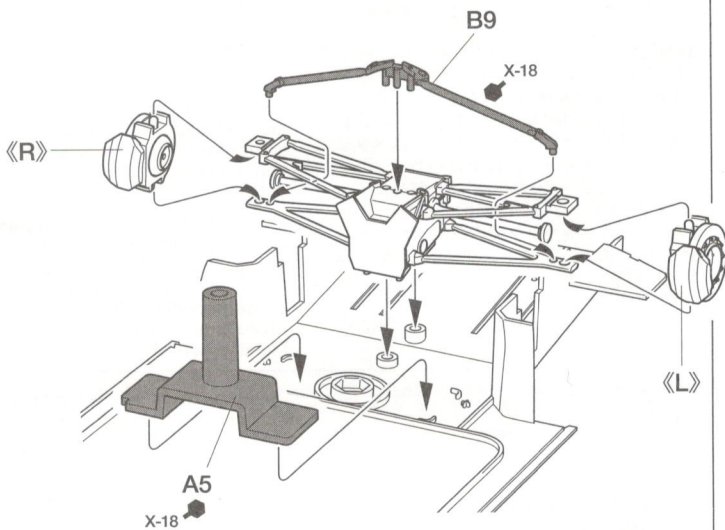
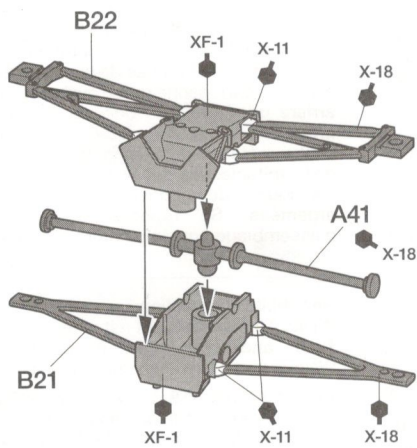

**5** 《マフラー》  
Exhaust  
Auspuffrohr  
Echappements

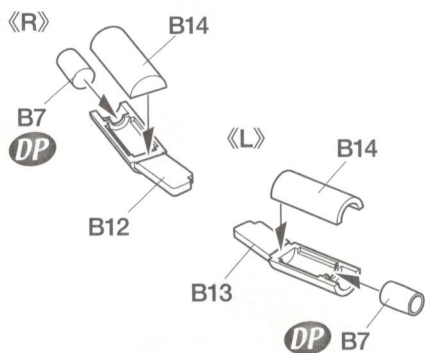

《ダッシュボード》  
Dashboard  
Armaturenbretts  
Tableau de bord

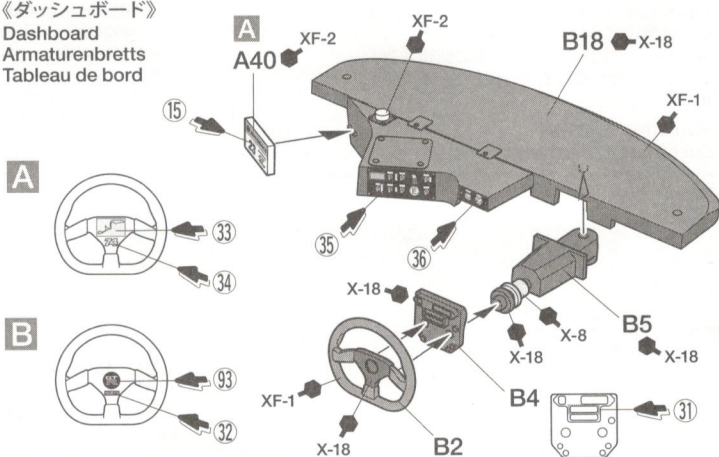

**6** コックピットの組み立て  
Cockpit  
Habitacle

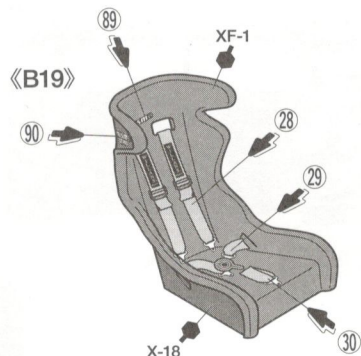
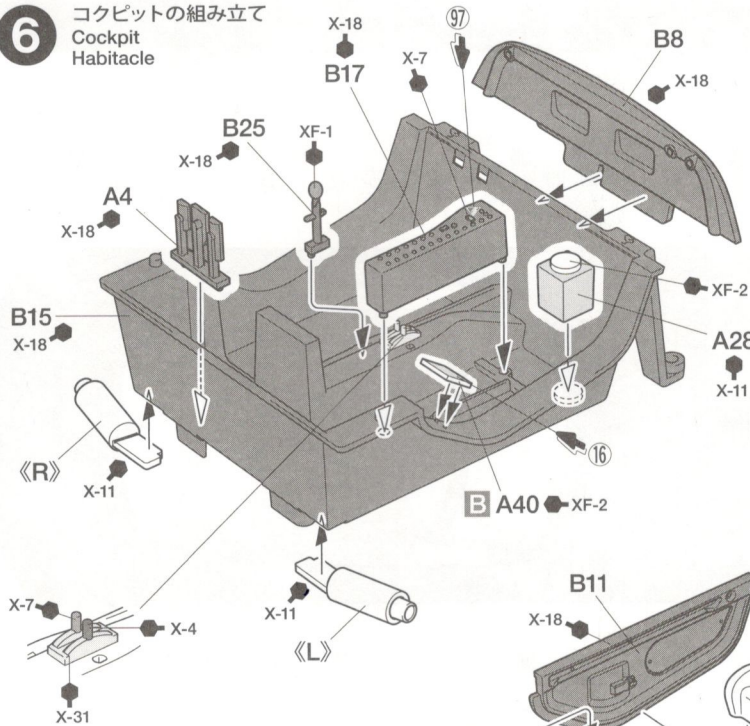

《A3》

- ★切り取ります。
- ★Remove.
- ★Entfernen.
- ★Enlever.

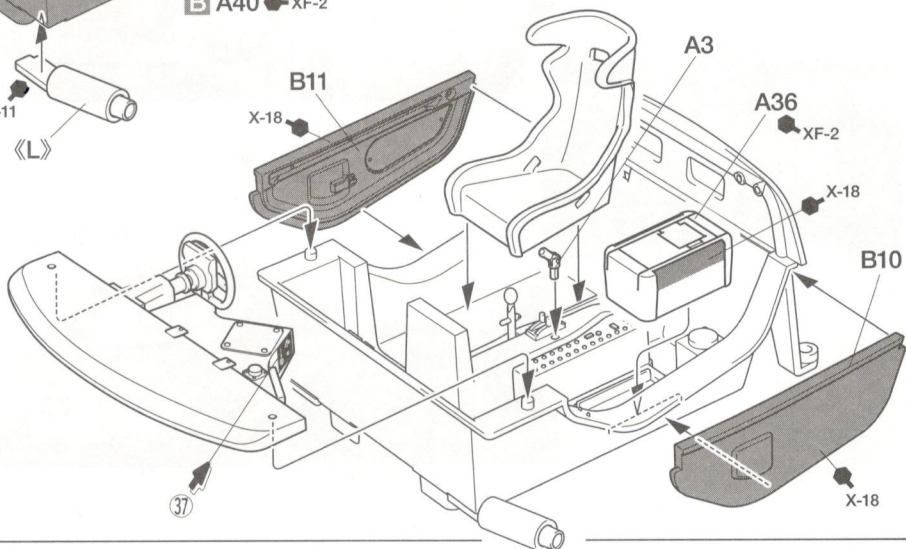

7

ロールケージの取り付け  
Roll cage  
Rollkäfig  
Arceau de sécurité

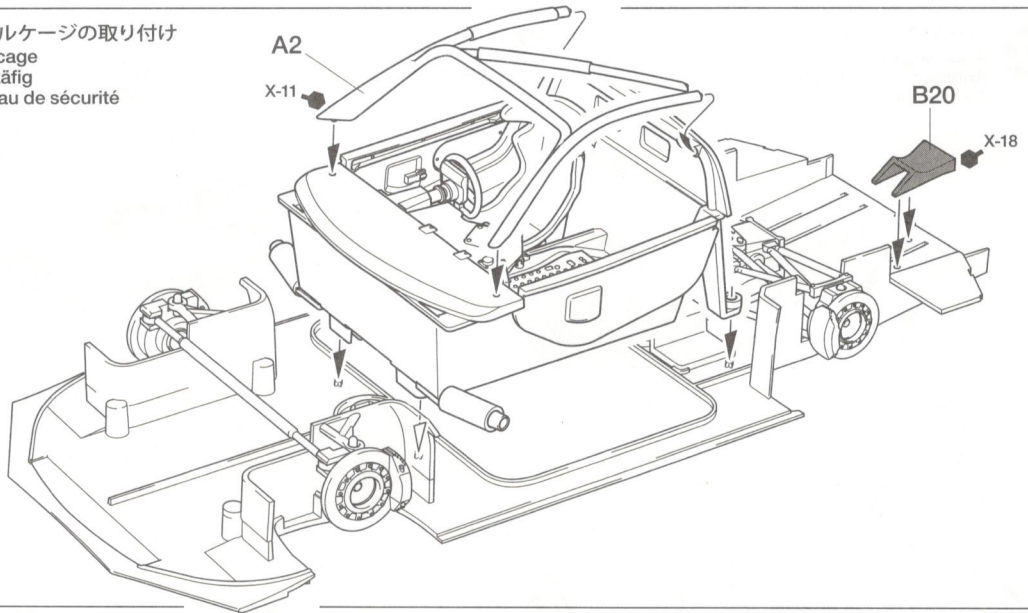

8

ボディの組み立て  
Body  
Karosserie  
Carrosserie

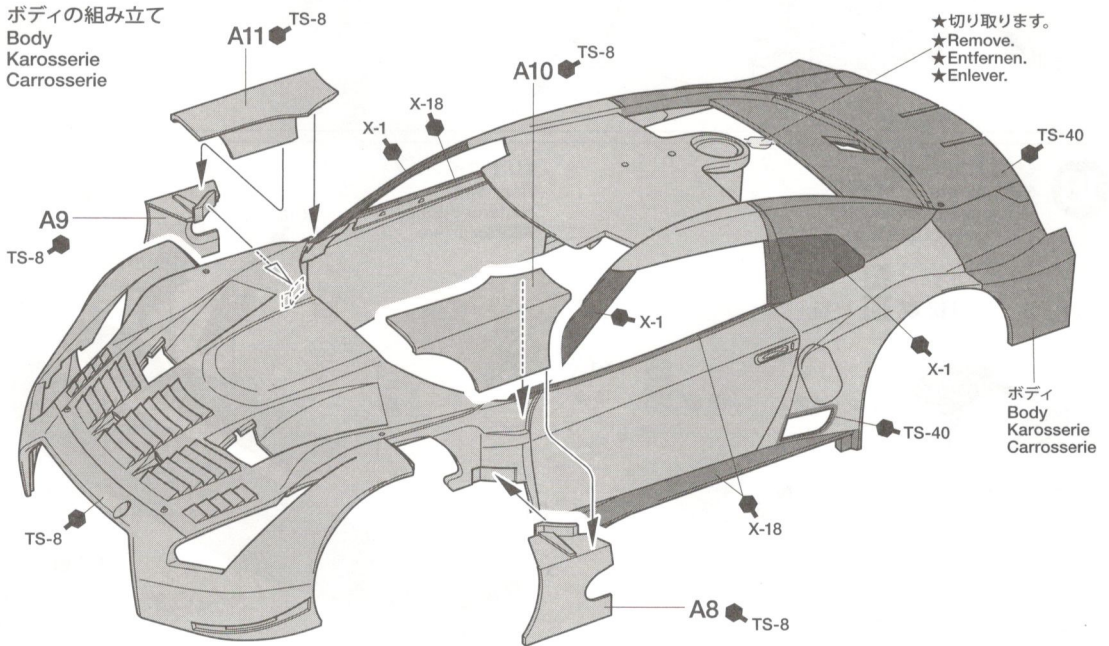

★メッキ部品を取り付けるときは接着面のメッキをはがしてから接着してください。  
★Remove plating from areas to be cemented.  
★An den Klebestellen muß die Chromschicht abgeschabt werden.  
★Enlever le revêtement chromé des parties à encoller.

9

ボディパーツの取り付け  
Attaching body parts  
Anbringen von Karosserieteilen  
Fixation des équipements de la carrosserie

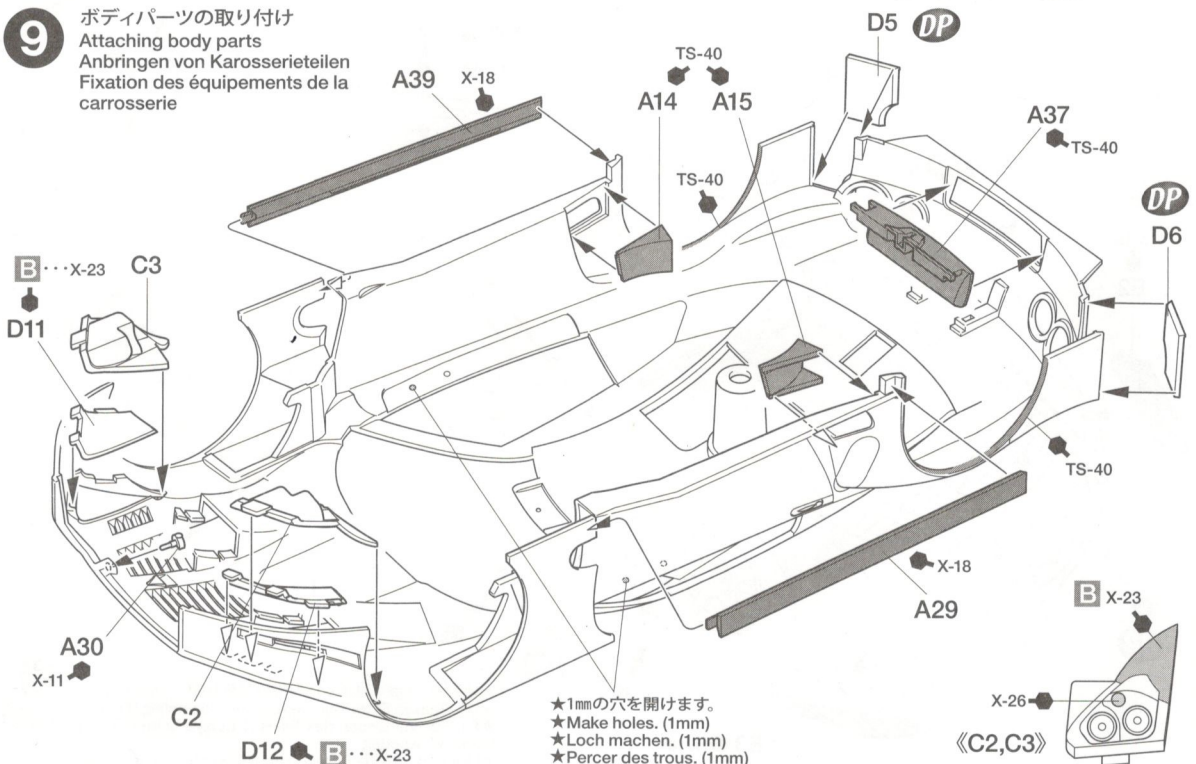

10

《テールライト》  
Taillights  
Rücklicht  
Feux arrière

★切り取ります。  
★Remove.  
★Entfernen.  
★Enlever.

《フロントウインドウ》  
Windshield  
Windschutzscheibe  
Pare-brise

内側  
Inside  
Innenseite  
Intérieur

マスクシール(B)  
Masking seal  
Aufkleber  
Cache

内側  
Inside  
Innenseite  
Intérieur

マスクシール(A)  
Masking seal  
Aufkleber  
Cache

《L》

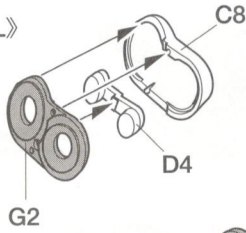

《R》

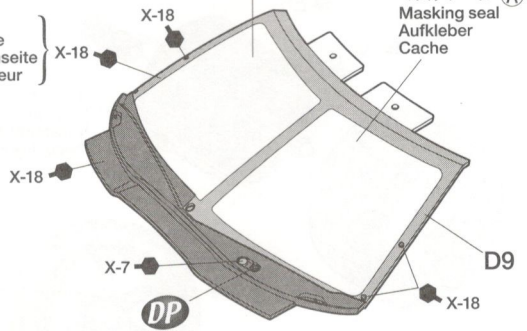
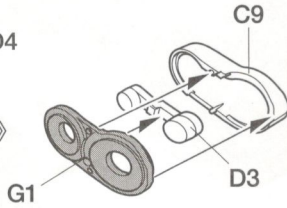

11

ウインドウの取り付け  
Attaching windshield  
Windschutzscheibe-Einbau  
Fixation du pare-brise

DP  
メッシュ  
Mesh  
Gitter  
Treillis

X-18  
B3

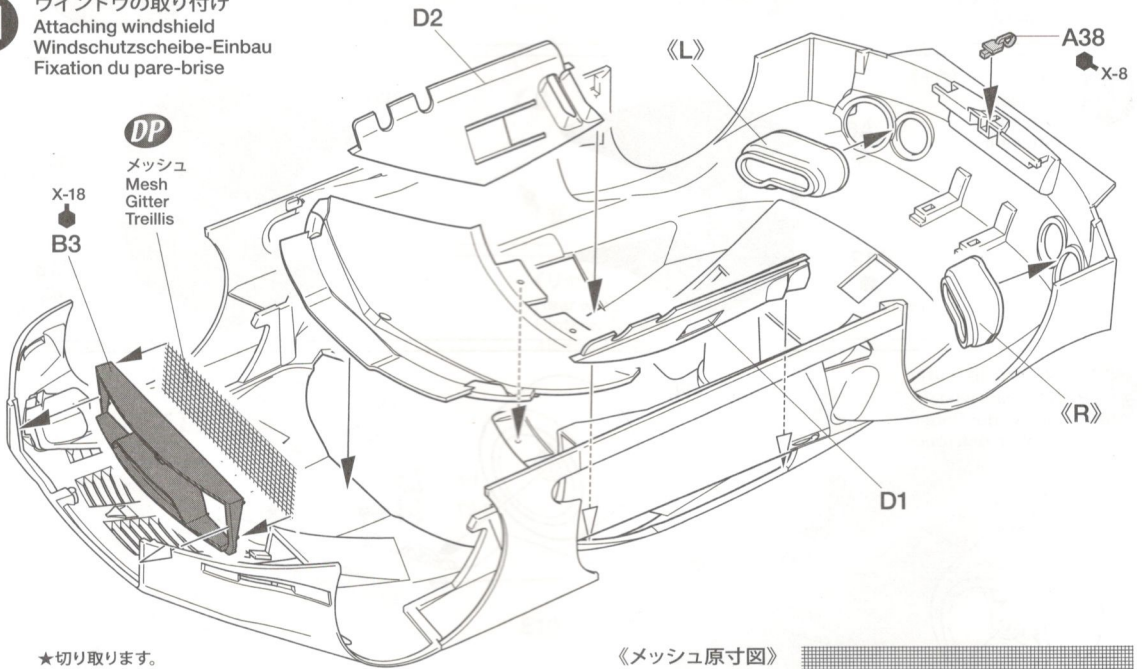

★切り取ります。  
★Remove.  
★Entfernen.  
★Enlever.

《メッシュ原寸図》  
Actual size  
Tatsächliche Größe  
Taille réelle

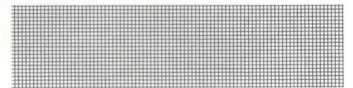

《D1,D2》

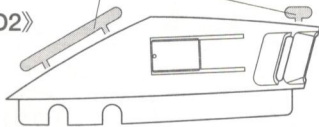

《A38》

★切り取ります。  
★Remove.  
★Entfernen.  
★Enlever.

★図に合わせて切り取り、接着剤で貼ります。  
★Cut mesh as shown and fix to body using cement.  
★Gitter wie abgebildet zuschneiden und mit Kleber an der Karosserie befestigen.  
★Découper le treillis suivant les formes montrées ci-dessus et le fixer sur la carrosserie à l'aide de colle.

12

ボディの取り付け  
Attaching body  
Aufsetzen der Karosserie  
Fixation de la carrosserie

《A42》

★切り取ります。  
★Remove.  
★Entfernen.  
★Enlever.

B16 X-18

A26

X-8  
A42

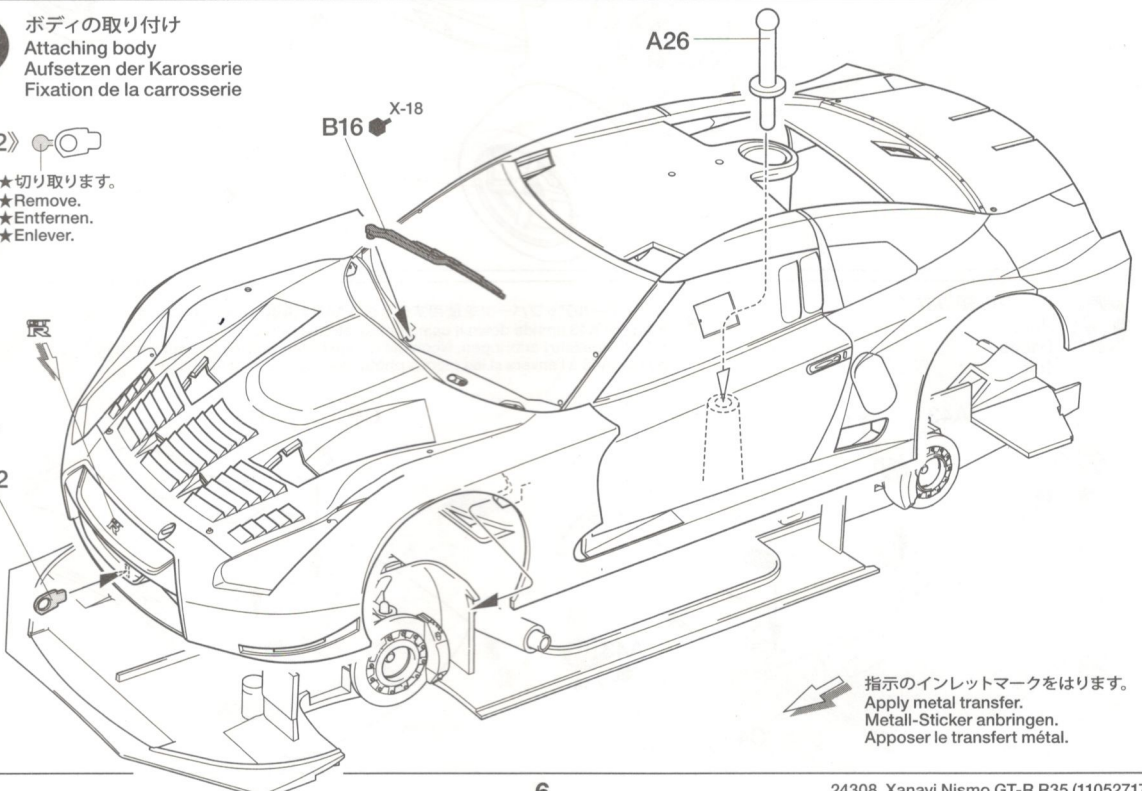

指示のインレットマークをはります。  
Apply metal transfer.  
Metall-Sticker anbringen.  
Apposer le transfert métal.

13

《ホイール》  
Wheel  
Reifen  
Roue

《F》 ★2個作ります。  
★Make 2.  
★2 Satz anfertigen.  
★Faire 2 jeux.

DP

タイヤステンシルを使いましょう。  
Use stencil for tire marking.  
Benutzen Sie zum Markieren der Reifen die Schablone.  
Utiliser le pochoir pour marquer les pneus.

《R》 ★2個作ります。  
★Make 2.  
★2 Satz anfertigen.  
★Faire 2 jeux.

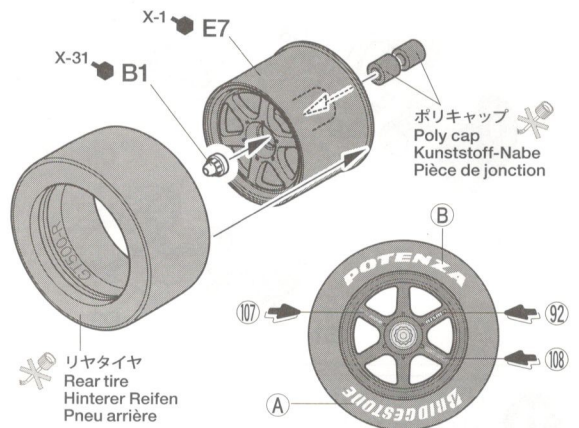
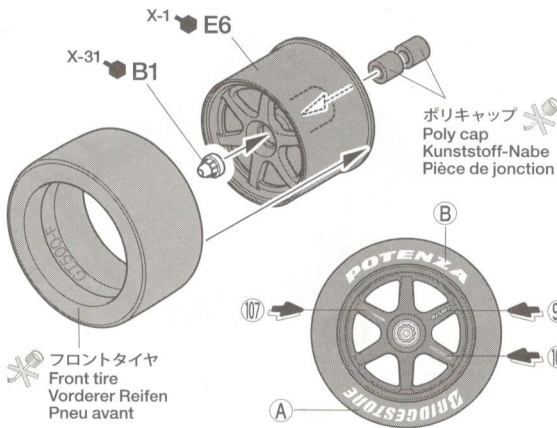

14

《ディフューザー》  
Diffuser  
Diffusor  
Diffuseur

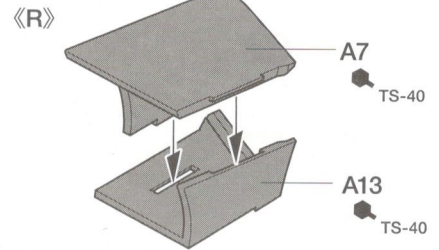
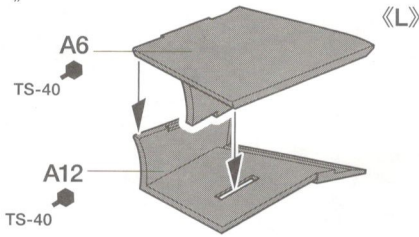

15

タイヤの取り付け  
Attaching wheels  
Einbau der Räder  
Fixation des roues

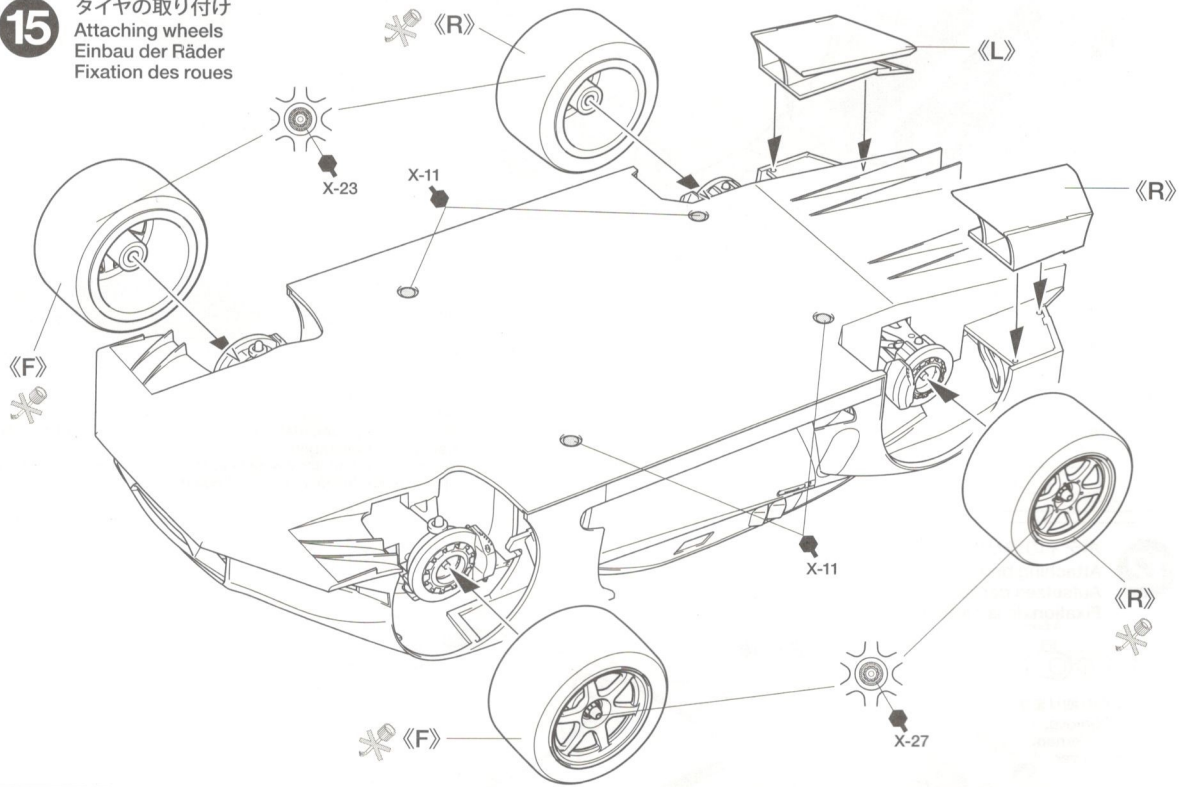

16

ルーフの組み立て  
Roof  
Dachs  
Toit

DP

★ディテールアップパーツを使用するときはA43は裏返しに取り付けます。  
★Attach A43 upside down if using photo-etched parts.  
★A43 imgekehrt anbringen, wenn die fotogeätzten Teile eingebaut werden.  
★Fixer A43 à l'envers si les pièces photo-découpées sont installées.

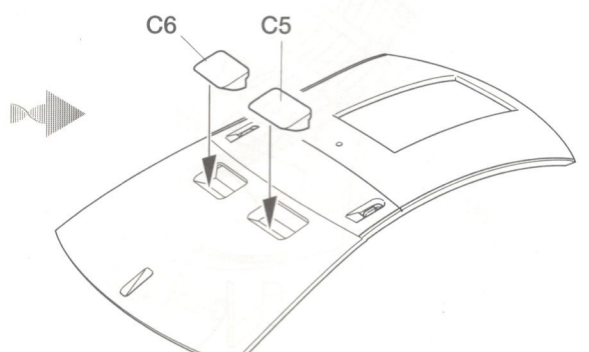
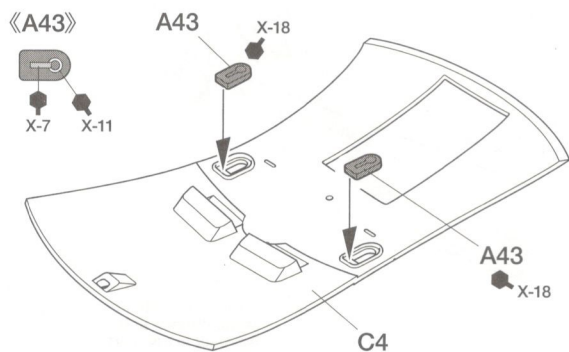

17

ルーフの取り付け  
Attaching roof  
Anbringung des Dachs  
Fixation du toit

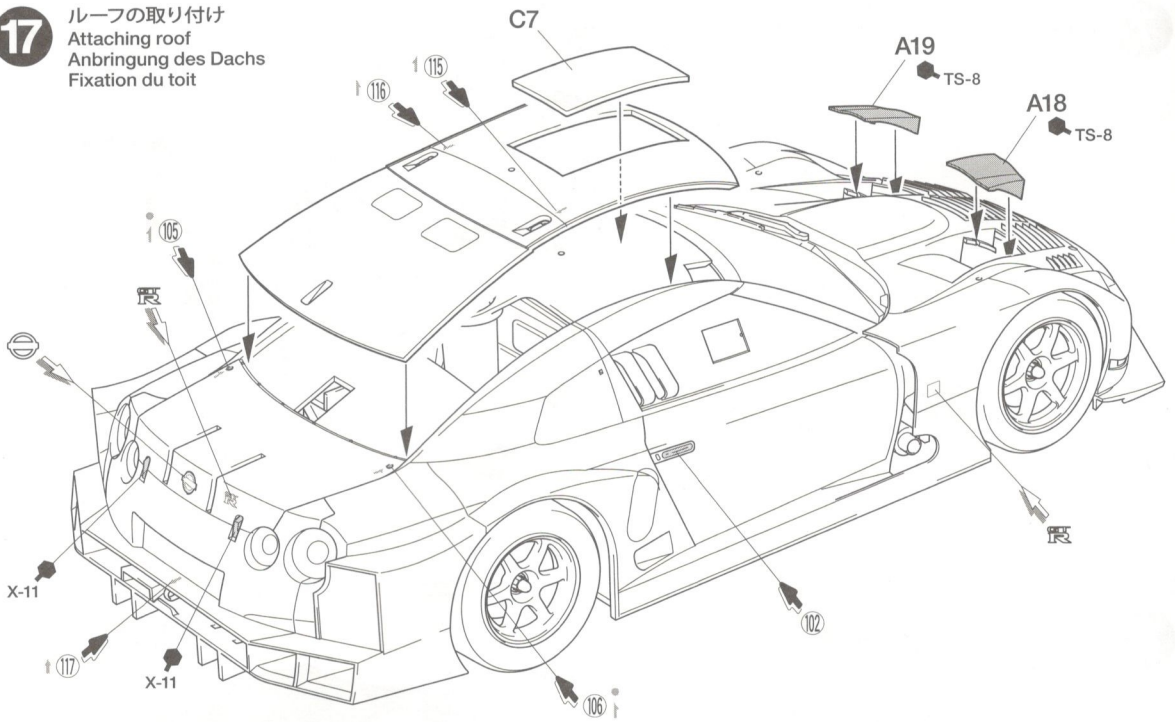

18

《サイドミラー》  
Side mirrors  
Seitliche Rückspiegel  
Rétroviseurs latéraux

《リアウイング》  
Rear wing  
Hinterer Spoiler  
Aileron arrière

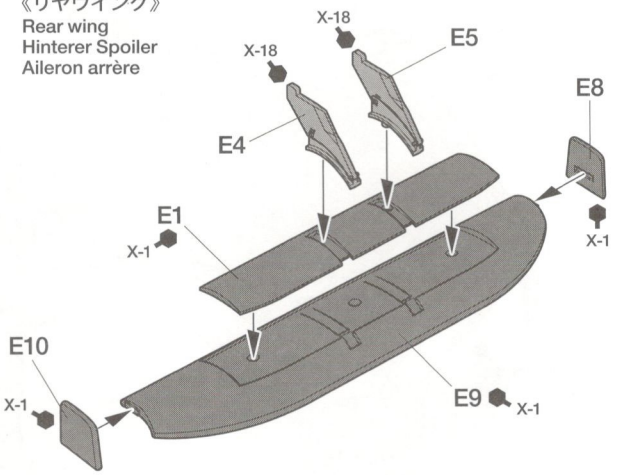
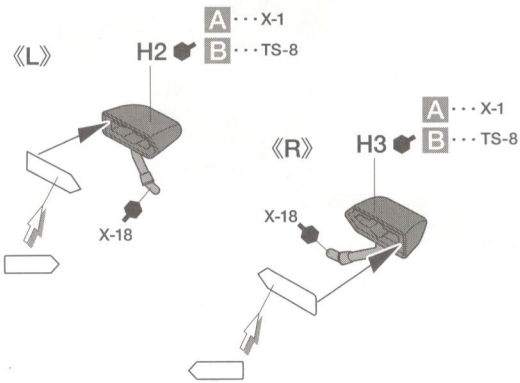

19

外装部品の取り付け  
Attaching body parts  
Karosserieteile-Einbau  
Fixation des accessoires

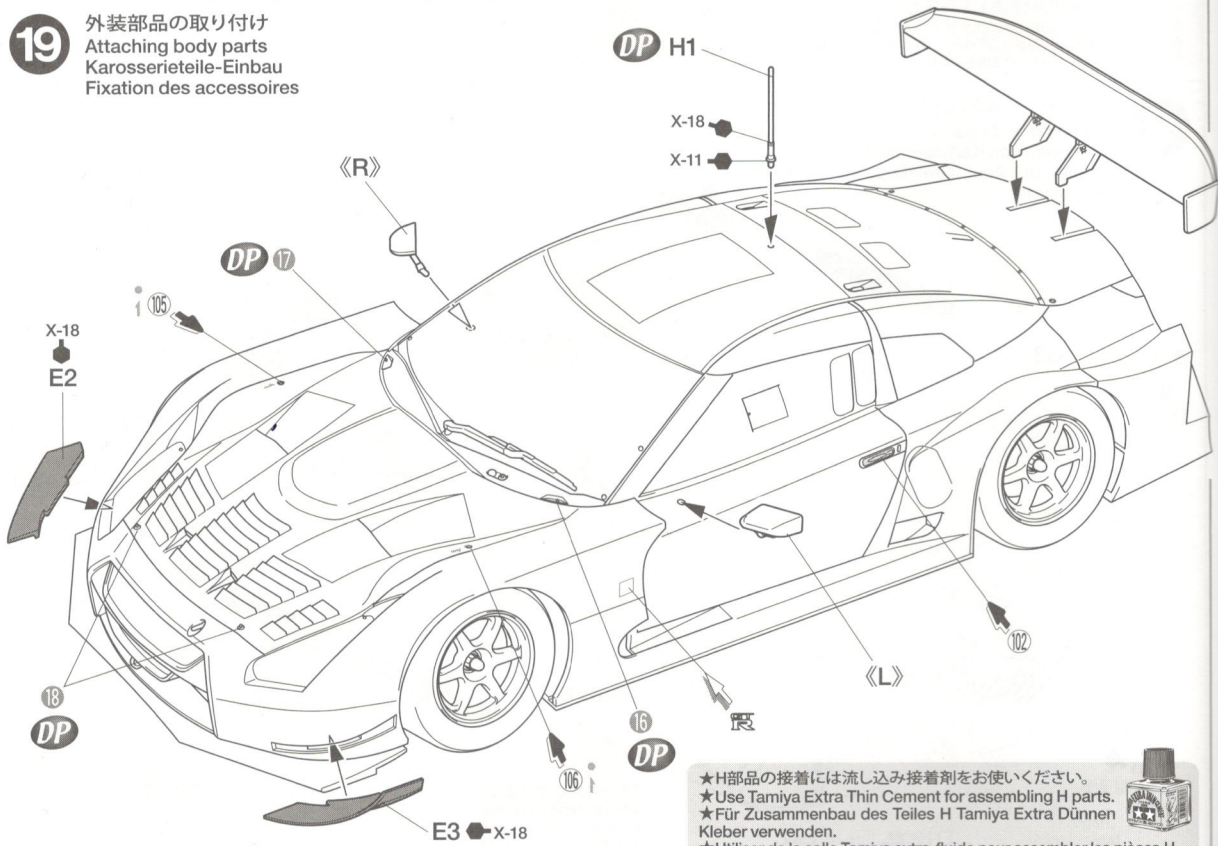

★H部品の接着には流し込み接着剤をお使いください。  
★Use Tamiya Extra Thin Cement for assembling H parts.  
★Für Zusammenbau des Teiles H Tamiya Extra Dünne Kleber verwenden.  
★Utiliser de la colle Tamiya extra-fluide pour assembler les pièces H.



# PAINING

## 《XANAVI NISMO GT-Rの塗装》

2008年のスーパーGTにおいて開幕2連勝を  
とげてGT-R復活を印象づけたニッサンのエ  
ースカー、XANAVI NISMO GT-Rはレッドを基本  
にボディ後部がガンメタル（模型ではメタリ  
ックブラックで指示）に仕上げられ、シルバ  
ー基調のグラデーションラインが斜めに入っ  
ています。また、ルーフは室内の温度上昇を  
抑えるためにメタリック調のステッカーが貼  
られています。多くのスポンサーマークやシル  
バーを基調としたグラデーションのグラフィ  
ックなどはスライドマークで用意しましたの  
で、図を参考に貼ってください。細部の塗装  
は組立図中に示しました。

## Xanavi NISMO GT-R Painting Guide

The Xanavi NISMO GT-R, which won the first 2 races of the 2008 season, features a red body with gun metal rear section and silver gradation lines. The roof had a metallic sticker to help keep cockpit temperatures at a reasonable level. Decals are included for sponsor logos and the silver gradation lines. Refer to the instruction manual for information on painting details.

## Xanavi NISMO GT-R Lackieranleitung

Der Xanavi NISMO GT-R, welcher die ersten beiden Rennen der 2008er Saison gewann, besaß eine rote Karosserie mit einem bronzenfarbenen Heck mit silbernen Abstufungs-Linien. Das Dach trug einen Metallic-Aufkleber um die Cockpit-

Temperaturen in einem vernünftigen Rahmen zu halten. Abziehbilder für Sponsoren-Logos und die silbernen Abstufungs-Linien sind enthalten. Beachten Sie die Bauanleitung als Hinweis für die Detailbemalung.

## Décoration de la Xanavi NISMO GT-R

La Xanavi NISMO GT-R, victorieuse des deux premières courses de la saison 2008, avait une carrosserie rouge avec une partie arrière gris métallisé foncé et des lignes argentées. Le pavillon était couvert d'un sticker métallisé pour limiter la température de l'habitacle. Des decals sont fournis pour les logos de sponsors et les lignes argentées. Se reporter à la notice d'assemblage pour la peinture des détails.

# APPLYING DECALS

## 《スライドマークの貼り方》

- ①はりたいマークをハサミで切り抜きます。
- ②マークをめるま湯に10秒ほどひたしてからタオル等の布の上に置きます。
- ③台紙のはしを手で持ち、はるところにマークをスライドさせてモデルに移してください。
- ④指に少し水をつけてマークをぬらしながら、正しい位置にずらします。
- ⑤やわらかな布でマークの内側の気泡を押し出ししながら、押しつけるようにして水分をとります。

## DECAL APPLICATION

- ① Cut off decal from sheet.

- ② Dip the decal in tepid water for about 10 sec. and place on a clean cloth.
- ③ Hold the backing sheet edge and slide decal onto the model.
- ④ Move decal into position by wetting decal with finger.
- ⑤ Press decal down gently with a soft cloth until excess water and air bubbles are gone.

## ANBRINGUNG DES ABZIEHBILDES

- ① Abziehbild vom Blatt ausschneiden.
- ② Das Abziehbild ungefähr 10 Sek. in lauwarmes Wasser tauchen, dann auf sauberen Stoff legen.
- ③ Die Kante der Unterlage halten und das Abziehbild auf das Modell schieben.
- ④ Das Abziehbild an die richtige Stelle schieben und dabei mit dem Finger das

## Abziehbild naßmachen.

- ⑤ Das Abziehbild leicht mit einem weichen Tuch andrücken, bis überschüssiges Wasser und Luftblasen entfernt sind.

## APPLICATION DES DECALCOMANIES

- ① Découpez la décalcomanie de sa feuille.
- ② Plongez la décalcomanie dans de l'eau tiède pendant 10 secondes environ et poser sur un linge propre.
- ③ Retenez la feuille de protection par le côté et glissez la décalcomanie sur le modèle réduit.
- ④ Placez la décalcomanie à l'endroit voulu en la mouillant avec un de vos doigts.
- ⑤ Pressez doucement la décalcomanie avec un tissu doux jusqu'à ce que l'eau en excès et les bulles aient disparu.

# PAINING & MARKING

A... **23**  
23号車  
Car No.23  
Auto Nr. 23  
Voiture N° 23

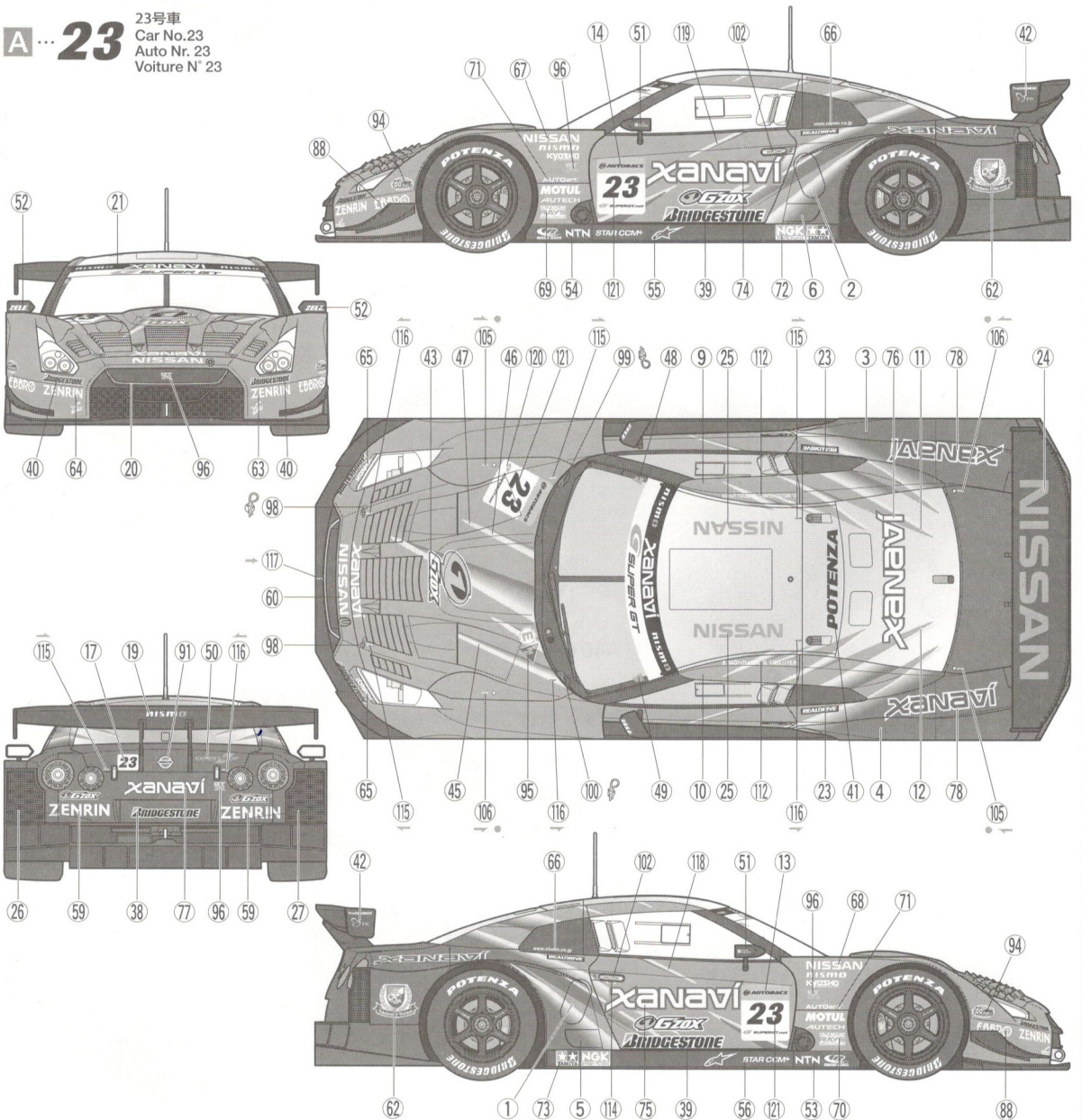

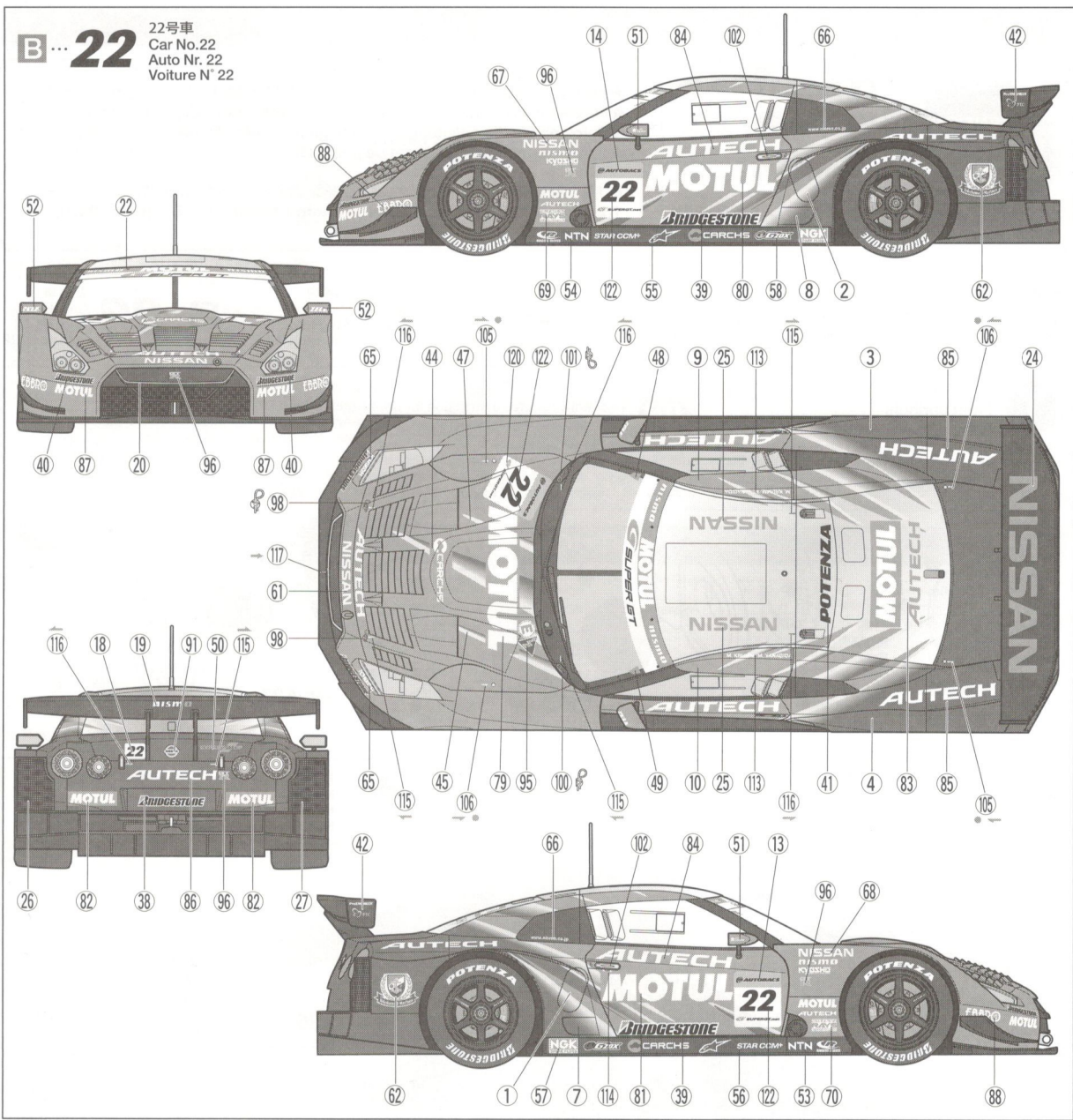

不要部品..... A1, A16, A17, B23, B24, B26,  
Not used.  
C1, D7, D8, D10  
Nicht verwenden.  
Non utilisées.  
(115)×2, (116)×2, (117)×2, (109), (110), (111)

部品請求について

For use in Japan only!

★部品をなくしたり、こわした方は、このステッカーがはられたカスタマーサービス取次店でご注文いただけます。また、当社カスタマーサービスに直接ご注文する場合は、右記の方法でご注文することができます。詳しくは当社カスタマーサービスまでお問い合わせください。



- ①《郵便振替のご利用法》  
郵便局の払込用紙の通信欄に下のリストを参考にITEM番号、スケール、製品名、部品名、部品コード、数量を必ずご記入ください。振込人住所欄にはお電話番号もお書きいただき、口座番号・00810-9-1118、加入者名・(株)タミヤでお振込ください。
- ②《代金引換のご利用法》  
パーツ代金に加えて代引き手数料(315円)をご負担いただければ、電話またはホームページより代金引換によるご注文をお受けいたします。
- ③《タミヤカードのご利用法》  
タミヤカードをご利用の場合、代金はご指定金融機関の口座引き落としとなります。ご注文は電話またはホームページよりお受けいたします。

《住所》 〒422-8610 静岡県駿河区恩田原3-7  
株式会社タミヤ カスタマーサービス係  
《お問い合わせ電話番号》  
静岡 054-283-0003  
東京 03-3899-3765 (静岡へ自動転送)  
営業時間/平日▶8:00~20:00 土、日、祝日▶8:00~17:00  
《カスタマーサービスアドレス》  
[http://tamiya.com/japan/customer/cs\\_top.htm](http://tamiya.com/japan/customer/cs_top.htm)



1/24 Sports Car

www.tamiya.com

1/24 XANAVI NISMO GT-R (R35)  
ITEM 24308

★価格は予告なく変更となる場合があります。

部品名	価格	部品コード
ボディ	560円	0332362
Aパーツ	600円	0004833
Bパーツ	780円	0004834
Cパーツ	460円	9000078
Dパーツ	420円	9000079
Eパーツ	450円	9000080
Gパーツ	290円	9000071
Hパーツ	270円	9000085
メッシュ	170円	4611011
ポリキャップ(10個)	200円	9442022
タイヤ袋詰	480円	9402402
マーク	560円	1402559
タイヤマーク	200円	1402335
インレットマーク	220円	1422299
マスクシール	200円	1422298
説明図	320円	1052717

AFTER MARKET SERVICE CARD  
When purchasing replacement parts, please take or send this form to your local Tamiya dealer so that the parts required can be correctly identified. Please note that specifications, availability and price are subject to change without notice.

Parts code	ITEM 24308
0332362	Body
0004833	A Parts
0004834	B Parts
9000078	C Parts
9000079	D Parts
9000080	E Parts
9000071	G Parts
9000085	H Parts
4611011	Mesh
9442022	Poly Cap (10 pcs.)
9402402	Tire Bag
1402559	Decal
1402335	Tire Decal
1422299	Metal Transfer
1422298	Masking Seal
1052717	Instructions