

# WWII JAPANESE NAVY UTILITY BOAT SET

## 1/350 SCALE SHIP SERIES

- ★DETAILED STATIC DISPLAY MODEL SET
- ★INCLUDES 28 BOATS OF 11 TYPES, OARS & 3 TYPES OF DAVITS
- ★GUIDE STICKERS FOR PHOTO-ETCHED BOAT MOUNTS

1/350 艦船シリーズNO.26

## 日本艦 艦載艇セット

11種類、計28隻の艦載艇とダビット3種類、オールもセット。  
搭載用の架台などはエッチングパーツを用意。  
架台を甲板に取り付けるためのガイドステッカー付き。  
接着剤別売

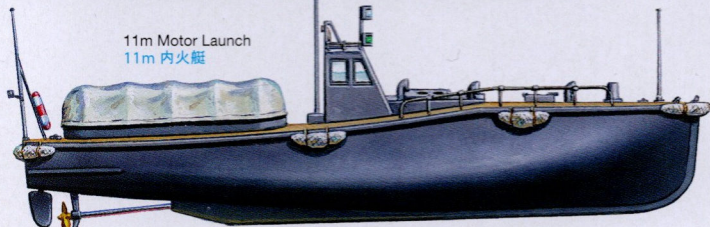

11m Motor Launch  
11m 内火艇

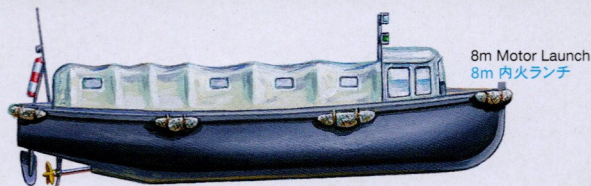

8m Motor Launch  
8m 内火ランチ



9m Cutter  
9m カッター



7m Cutter  
7m カッター



13m Special Landing Craft  
13m 特型運貨船

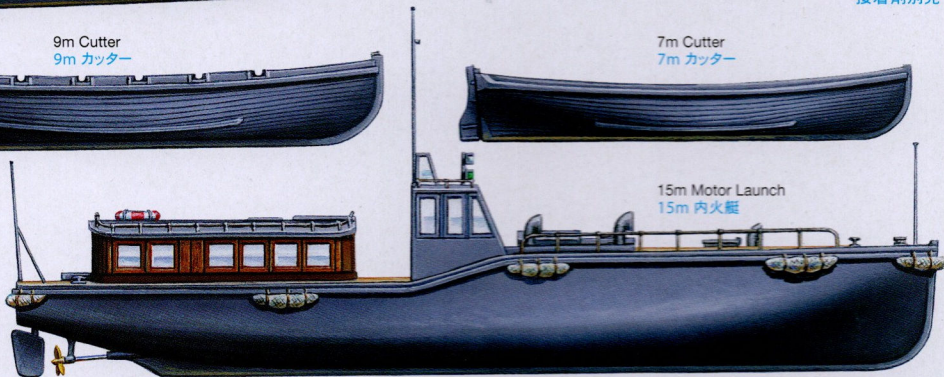

15m Motor Launch  
15m 内火艇



6m Sampan  
6m 通船



8m Sampan  
8m 通船



12m Motor Launch  
12m 内火ランチ

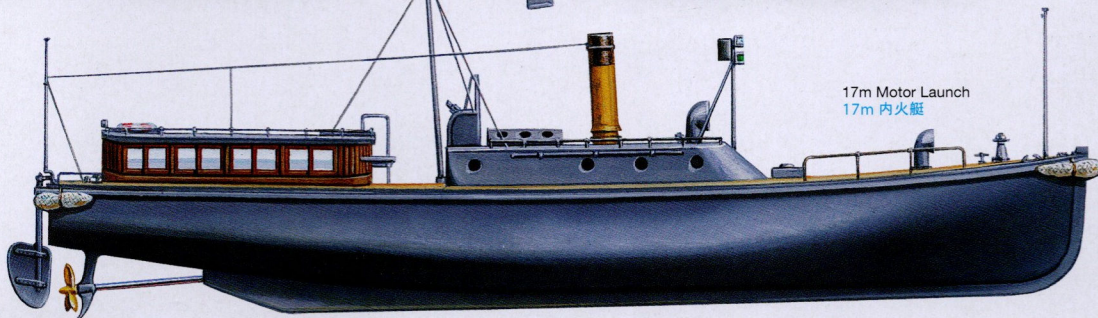

17m Motor Launch  
17m 内火艇



7.5m Motor Launch  
7.5m 内火艇



# WWII JAPANESE NAVY UTILITY BOAT SET

## 1/350 SCALE SHIP SERIES

★READY TO ASSEMBLE PRECISION MODEL KIT ★MODEL MAY VARY FROM IMAGE ON BOX

★DETAILED SCALE MODEL FOR HOBBYISTS AGE 14 AND ABOVE. THIS IS NOT A TOY. ★CEMENT AND PAINT NOT INCLUDED

9m Cutter ×4 9m カッター ×4

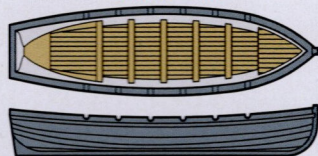

7m Cutter ×2 7m カッター ×2

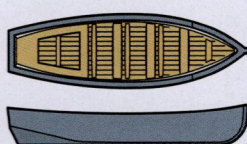

8m Sampan ×2 8m 通船 ×2

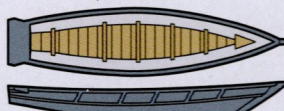

6m Sampan ×2 6m 通船 ×2

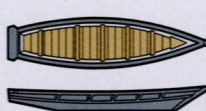

15m Motor Launch ×2  
15m 内火艇 ×2

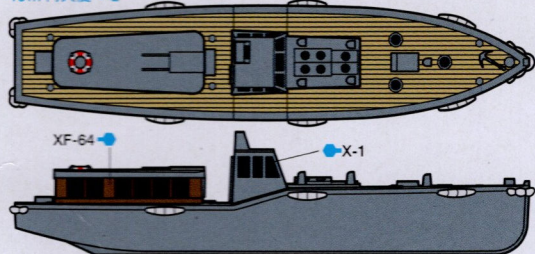

7.5m Motor Launch ×4  
7.5m 内火艇 ×4

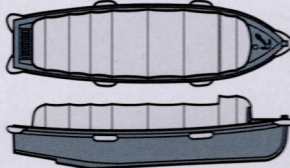
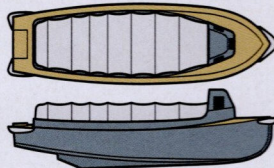

8m Motor Launch ×2  
8m 内火ランチェ ×2

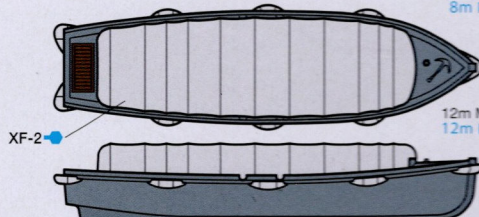

12m Motor Launch ×4  
12m 内火ランチェ ×4

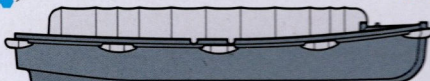

17m Motor Launch ×2  
17m 内火艇 ×2

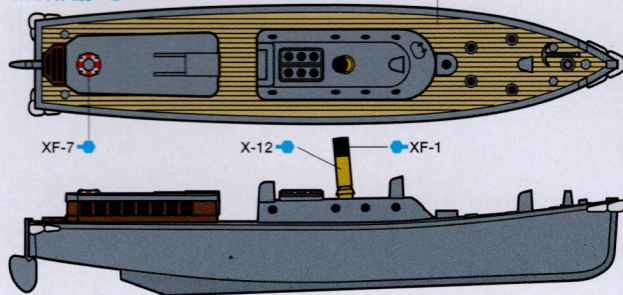

11m Motor Launch ×2  
11m 内火艇 ×2

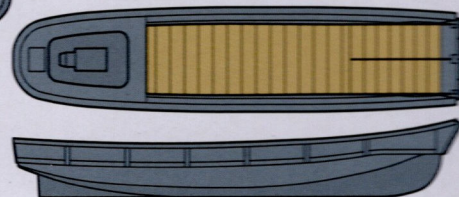
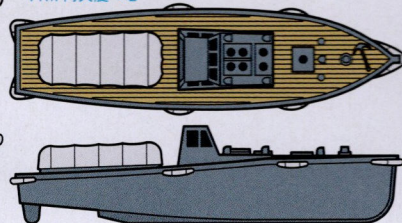

13m Special Landing Craft ×2 13m 特型運貨船 ×2

【セット内容】1/350スケール艦船モデルのアクセサリとして幅広く使える艦載艇のセットです。★内火艇4種、内火ランチェ2種、カッター2種、通船2種、特型運貨船1種の計11種28隻を繊細なモールドで実感豊かにモデル化。★3種類のポートダビットとオールのパーツもセット。★艦載艇を艦船に搭載するための架台などはエッチングパーツでシャープな仕上がりに。★架台を甲板に取り付けるための穴開けに便利なガイドステッカーも用意しました。

(Set Components) This set features various utility boats which may be used to enhance the realism of 1/350 scale WWII Japanese Navy ship models. ★Includes a total of 28 boats of 11 different types. ★Comes with parts to depict oars and 3 different types of boat davits. ★Photo-etched parts accurately depict deck mounts for the boats. ★Guide stickers to aid with boat mount placement are also conveniently included.

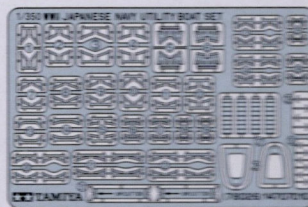
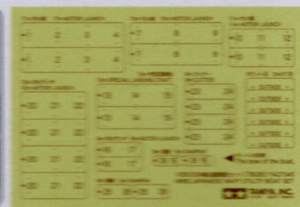

PHOTO-ETCHED PARTS エッチングパーツ



GUIDE STICKERS ガイドステッカー



Oars オール



Davits デビット

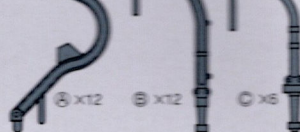

Ⓐ ×12 Ⓑ ×12 Ⓒ ×6

※船体色は搭載する艦艇の船体色(グレイ)と同じです。  
● Boat hulls were painted in the same color as the hull of the warship.

 TAMIYA, INC. 株式会社タミヤ  
3-7 ONDANAWA, SURUGA-KU, SHIZUOKA 422-8610 JAPAN  
〒422-8610 静岡県駿河区恩田原3-7

# WWII JAPANESE NAVY UTILITY BOAT SET

1/350 艦船シリーズ NO.26  
日本艦 艦載艇セット

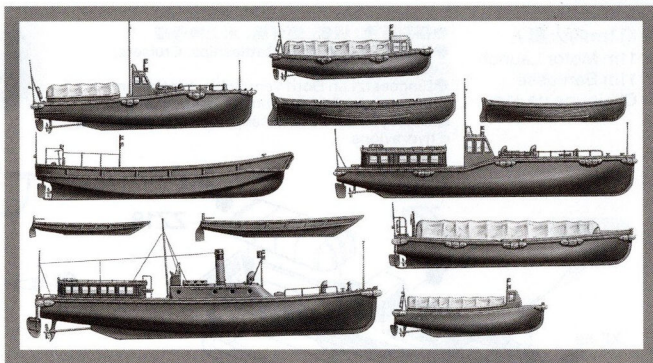

艦載艇とは艦艇に搭載されるボートのことで、幅広い任務に使われました。動力によって機動艇、桡艇（とうてい）、櫓艇（ろてい）の3種類に区分されます。機動艇はエンジン付きのボートで、内火艇、内火ランチ、特型運貨船などがありました。桡艇はオールを漕いで走らせるもので、ランチ、カッターなどがあります。櫓艇は櫓で漕ぐ和船タイプのもので、通船と呼ばれました。

Utility boats are small boats which are carried by larger naval vessels from battleships to transports. During WWII, the Japanese Navy separated these boats into three categories according to their method of propulsion: motorized, two-oar sculling, and single-oar sculling. As their names suggest, motorized utility boats were equipped with engines and included motor launches, cutters, and landing craft, while the other two categories of boats were powered by manned oars.

Verkehrsboote sind kleine Boote, welche von grossen Schiffen, wie z.B. Schlachtschiffen für Transporte genutzt wurden. Während des zweiten Weltkrieges wurden diese Boote von der Japanischen Marine in drei Klassen, nach ihrer Antriebsart, eingeteilt: mit Motor, mit Einzelriemen und mit Doppelriemen. Wie schon der Name sagt, waren die motorisierten Boote mit Motoren angetrieben und schlossen Motorbarkassen, Kutter und Landungsboote ein, während die Boote der anderen beiden Gruppen von Ruderern angetrieben wurden.

Les annexes sont de petits bateaux emportés par des navires plus gros, des transports aux cuirassés. Durant la 2ème G.M., la marine japonaise répartissait ces bateaux en trois catégories en fonction de leur mode de propulsion: motorisés, à rames et à godille. Comme les appellations le suggèrent, les premiers étaient équipés d'un moteur et les deux autres de rames activées par la force humaine.

## READ BEFORE ASSEMBLY

**注意** ●このキットは組み立てモデルです。作る前に必ず説明書を最後までお読みください。また小学生などの低年齢の方が組み立てるときは、保護者の方もお読みください。また接着剤や塗料は、必ずプラスチック用をお使いください。(別売) ●工具の使用には十分注意してください。特にナイフ、ニッパーなどの刃物によるケガや事故に注意してください。●接着剤や塗料は使用する前にそれぞれの注意書きをよく読み、指示に従って正しく使用し、使用するときは換気に十分注意してください。●小さなお子様のいる所での作業はやめてください。小さな部品の飲み込みや、ビニール袋をかぶつての窒息などの危険な状況が考えられます。

**CAUTION** ●Read carefully and fully understand the instructions before commencing assembly. A supervising adult should also read the instructions if a child assembles the model. ●When assembling this kit, tools including knives are used. Extra care should be taken to avoid personal injury. ●Read and follow the instructions supplied with paint and/or cement, if used (not included in kit). Use plastic cement and paints only. ●Keep out of reach of small children. Children must not be allowed to put any parts in their mouths or pull vinyl bags over their heads.

**VORSICHT** ●Bevor Sie mit dem Zusammenbau beginnen, sollten Sie alle Anweisungen gelesen und verstanden haben. Fall sein Kind das Modell zusammenbaut, sollte ein beaufsichtigender Erwachsener die Bauanleitung ebenfalls gelesen haben. ●Beim Zusammenbau dieses Bausatzes werden Werkzeuge einschließlich Messer verwendet. Zur Vermeidung von Verletzungen ist besondere Vorsicht angebracht. ●Wenn Sie Farben und/oder Kleber verwenden (nicht im Bausatz enthalten), beachten und befolgen Sie die dort beiliegenden Anweisungen. Nur Klebstoff und Farben für Plastik verwenden. ●Bausatz von kleinen Kindern fernhalten. Kindern darf keine Möglichkeit gegeben werden, irgendwelche Teile in den Mund zu nehmen oder sich Plastiktüten über den Kopf zu ziehen.

**PRECAUTIONS** ●Bien lire et assimiler les instructions avant de commencer l'assemblage. La construction du modèle par un enfant doit s'effectuer sous la surveillance d'un adulte. ●L'assemblage de ce kit requiert de l'outillage, en particulier des couteaux de modélisme. Manier les outils avec précaution pour éviter toute blessure. ●Lire et suivre les instructions d'utilisation des peintures et ou de la colle, si utilisées (non incluses dans le kit). Utiliser uniquement une colle et des peintures spéciales pour le polystyrène. ●Garder hors de portée des enfants en bas âge. Ne pas laisser les enfants mettre en bouche ou sucer les pièces, ou passer un sachet vinyl sur la tête.

## RECOMMENDED TOOLS

### 《用意する工具》

Recommended tools  
Benötigtes Werkzeug  
Outillage nécessaire

接着剤  
(プラスチック用)  
Cement  
Kleber  
Colle



瞬間接着剤  
Instant cement  
Sekundenkleber  
Colle rapide



ニッパー  
Side cutters  
Seitenschneider  
Pince coupante

ピンセット  
Tweezers  
Pinzette  
Pincettes

ナイフ  
Modeling knife  
Modelliermesser  
Couteau de modéliste

ピンバイス (ドリル刃0.3, 0.6, 0.8mm)  
Pin vise (0.3, 0.6, 0.8mm drill bit)  
Schraubstock (0.3, 0.6, 0.8mm Spiralbohrer)  
Outil à percer (0.3, 0.6, 0.8mm de diamètre)



## PAINTS REQUIRED

★各艦載艇の船体色は搭載する艦船と同じです。お手持ちの資料を参考に塗装してください。  
★Paint boat hulls in the same color as the warship's hull. Refer to available reference sources.  
★Bootsrümpfe in der gleichen Farbe wie die des Kriegsschiffs bemalen. Beziehen Sie sich auf verfügbare Quellen.  
★Peindre les coques des annexes de la même teinte que celle du navire. Se référer à sa documentation.

● 塗装指示のマークです。タミヤカラーのカラーナンバーで指示しました。  
This mark denotes numbers for Tamiya Paint colors.

TS-66 ● 呉海軍工廠グレイ (日本海軍) / IJN Gray (Kure arsenal) / IJN Grau (Kure Arsenal) / Gris Marine Japonaise (arsenal de Kure)

TS-67 ● 佐世保海軍工廠グレイ (日本海軍) / IJN Gray (Sasebo arsenal) / IJN Grau (Sasebo Arsenal) / Gris Marine Japonaise (arsenal de Sasebo)

X-1 ● ブラック / Black / Schwarz / Noir  
X-12 ● ゴールドリーブ / Gold leaf / Gold Glänzend / Doré  
XF-1 ● フラットブラック / Flat black / Matt Schwarz / Noir mat  
XF-2 ● フラットホワイト / Flat white / Matt Weiß / Blanc mat  
XF-7 ● フラットレッド / Flat red / Matt Rot / Rouge mat  
XF-59 ● デザートイエロー / Desert yellow / Sandgelb / Jaune désert  
XF-64 ● レッドブラウン / Red brown / Rotbraun / Rouge brun

### 《瞬間接着剤について》

★通常は塗装する前に使用します。その際、接着面の油分を十分に取ってください。塗装後に接着する場合は接着面の塗料を落としてから使用します。この時、塗料が残っていると接着力が極端に低下するので注意しましょう。  
★接着剤をつけすぎると接着力が落ちるだけでなく、白化しやすくなるので注意してください。  
★劣化した接着剤は使用しないでください。不要な部品で試してから使用してください。  
★使用する際は瞬間接着剤の取扱説明をよく読んでからご使用ください。

### INSTANT CEMENT

★Remove any paint or oil from cementing surface before affixing parts.

★Use only a small amount of cement. Too much cement will make joints turn white and lose adhesion.

★Do not use old cement. Test cement first with unnecessary parts such as sprues before use.

★Carefully read instructions on use before cementing.

### SEKUNDENKLEBER

★Entfernen Sie alle Farbe und Ölflecke von der Kleboberfläche bevor sie Teile ankleben.  
★Verwenden Sie nur geringe Mengen Klebstoff. Bei zuviel Klebstoff kann sich die Verbindung verschieben und die Haftkraft verloren gehen.  
★Verwenden Sie keinen alten Klebstoff. Testen Sie den Kleber vor der Anwendung

zuerst mit nicht benötigten Teilen etwa vom Spritzblech.

★Vor dem Kleben die Gebrauchsanleitung sorgfältig lesen.

### COLLE RAPIDE

★Enlever les traces de peinture ou de graisse des surfaces de contact avant de coller les pièces.

★N'utiliser qu'une petite quantité de colle. Un excès peut blanchir les lignes de joint et limiter l'adhésion.

★Ne pas utiliser une colle périmée. Tester la colle sur des pièces inutilisées comme des morceaux de grappes avant utilisation effective.  
★Lire soigneusement les instructions avant de coller.

### 《エッチングパーツ》

- ①切りはなす時はカッターナイフなどを使用してパーツを切りはなします。
  - ②切り出した時、部品に出張った部分が残っている場合は、ヤスリなどで丁寧に削り落とします。
  - ③塗装が必要なパーツは下地にメタルプライマーを吹きつけてから塗装します。
- エッチングパーツはたいへん薄く、手などを切る恐れがあります。取り扱いには十分注意してください。

### PHOTO-ETCHED PARTS

- ①Cut off photo etched parts using a

modeling knife.

- ②Carefully remove any excess using a file.
- ③Apply metal primer prior to painting.

●Extra care should be taken to avoid personal injury when handling photo-etched parts.

### FOTOGEÄTZTE TEILE

- ①Die fotogeätzten Teile mit einem Modellbaumaesser abschneiden.
- ②Überstände vorsichtig mit einer Feile entfernen.
- ③Vor dem Lackieren Metall-Grundierung auftragen.

●Beim Umgang mit fotogeätzten Teilen sollte man besondere Vorsicht walten lassen, um Verletzungen zu vermeiden.

### PIÈCES PHOTO-DÉCOUPÉES

- ①Détacher les pièces photo-découpées avec un couteau de modéliste.
  - ②Enlever les parties excédentaires en les limant soigneusement.
  - ③Appliquer de l'apprêt pour métal Tamiya avant de peindre.
- Manipuler les pièces photo-découpées avec précaution pour éviter les blessures.

## 架台の取り付け / BOAT MOUNT

1.

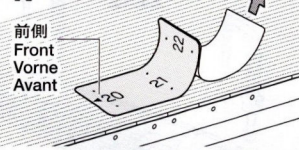

- 矢印の向きに注意してガイドシールをお手持ちの艦船の取り付け位置に貼ります。
- Note direction of arrow when placing guide stickers.
- Pfeilrichtung beim Aufbringen der Markierungen beachten.
- Noter la direction de la flèche lors du placement des stickers de repérage.

3.

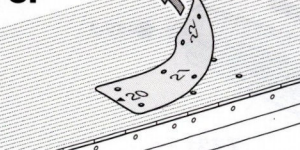

- すべての穴を明けたらガイドシールをはがします。
- Remove guide stickers after making holes.
- Markierungen nach dem Bohren der Löcher entfernen.
- Enlever les stickers de repérage après perçage des trous.

2.

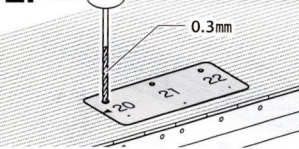

- ガイドシール上の穴位置に0.3mmの穴を開けます。
- Make 0.3mm holes at the positions indicated on the guide sticker.
- 0,3mm Löcher bohren wie auf den Markierungsaufklebern angegeben.
- Percer des trous de 0,3mm aux emplacements indiqués sur le sticker de repérage.

4.

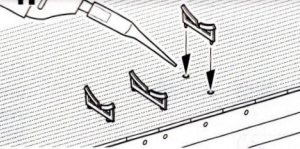

- 各穴位置に指定のエッチングパーツを瞬間接着剤などで取り付けます。
- Use instant cement, etc. to attach photo-etched parts.
- Sekundenkleber etc. benutzen um die Photoätzteile anzubringen.
- Utiliser de la colle cyanoacrylate pour fixer les pièces photo-découpées.

## ダビットの取り付け / BOAT DAVIT

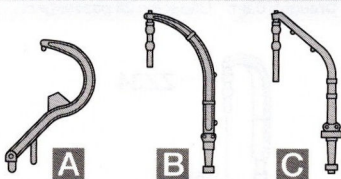

- このキットにはA, B, Cの3種類のダビットが用意されています。
- This set includes parts for 3 types of boat davits.
- Dieser Satz enthält die Teile für drei Arten von Boot Davits.
- Ce set inclut des pièces pour trois types de bossoirs.

1.

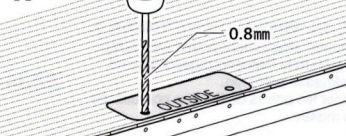

- ダビットAを使用する時は“OUTSIDE”の文字が取り付け位置の船体外側に来るようにガイドシールを貼り、0.8mmの穴を開けてから取り付けます。
- To attach Type A Davit, apply guide sticker with the word “OUTSIDE” toward the side of the hull, then make 0.8mm holes.
- Um das Davit Typ A anzubringen, Sticker mit

2.



- dem Wort “ OUTSIDE “ in Richtung der Seite des Rumpfes anbringen und dann 0,8mm Löcher bohren.
- Pour fixer les bossoirs type A, apposer le sticker de repérage avec le mot “OUTSIDE” côté coque, puis faire des trous de 0,8mm.

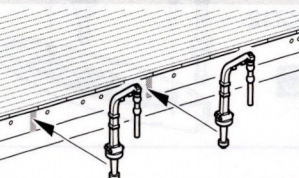

- ダビットB, Cの場合は図のように取り付けます。
- Attach Type B and C Davits as shown.
- Davits Typ B und C wie gezeigt anbringen.
- Fixer les bossoirs types B et C comme montré.

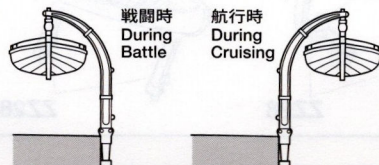

- 戦闘時、航行時で取り付け向きが異なります。
- Davits face inward or outward depending on the situation.
- Je nach Lage zeigen die Davits nach Innen oder nach Aussen.
- Les bossoirs sont orientés vers l'intérieur ou l'extérieur selon la situation.

# ASSEMBLY



- 組立説明図の中で塗装指示のない部品は船体色で塗装します。
- When no color is specified, paint parts with hull color.
- Wenn keine Farbe angegeben ist, Teile mit Rumpf-Farbe bemalen.
- Lorsqu'aucune teinte n'est spécifiée, peindre les pièces dans la couleur de la coque.



指示の部分を切り取ります。  
Cut off.  
Wegschneiden.  
Découper.



指示のエッチングパーツをはります。  
Attach photo-etched parts.  
Die Fotogätzten Teile anbringen.  
Fixer les pièces photo-découpées.

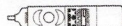

指示の部品を瞬間接着剤でとりつけます。  
Apply instant cement.  
Sekundenkleber auftragen.  
Appliquer de la colle rapide.

## 内火艇 / MOTOR LAUNCH

### 《内火艇》

内火艇はおもに士官の上陸などの交通用に使用するほか、泊地での哨戒任務につきました。9m以上の内火艇の船内配置は大体同じで、操舵室の前下方が機械室、その前方と機械室の側面が兵員用、後方のキャノピー部が士官用の区画になっていました。

### Motor Launch

These types of motor launches were used to transport officers, for liaison duties, and for harbor patrol. The designs of motor launches of 9m and above were approximately identical: Forward and below the helm was the engine room, accommodation for sailors was in the space forward and surrounding the engine room, and the covered area near the stern was for officers.

### Barkasse

Diese Barkassen wurden zum Transport von Offizieren verwendet, für Verbindungszwecke und zur Hafenpatrouille. Der Aufbau der Barkassen mit 9m und größer war relativ ähnlich: Vor und unter dem Steuerstand war der Motorraum, die Plätze für die Seeleute waren vor und um den Motorraum herum und die überdachte Fläche am Heck war für die Offiziere.

### Chaloupes

Les chaloupes servaient au transport d'officiers, à la liaison et aux patrouilles portuaires. La configuration des chaloupes de 9m et plus était standardisée: la salle machine à l'avant et sous le gouvernail, les marins à l'avant et autour de la salle machine et la partie couverte à la poupe pour les officiers.

### 《17m内火艇》

17m Motor Launch  
17m Barkasse  
Chaloupe de 17m

- 搭載艦種：戦艦
- Deployed Onboard: Battleships
- Eingesetzt an Bord von Schlachtschiffen
- Déployée sur : Cuirassés

★全長：17m 最大幅：3.3m 深さ：1.7m 排水量：21トン  
機関：ディーゼルエンジン 出力：150馬力 速力：10.54ノット 満載人員：100名  
★Length: 17m, Beam: 3.3m Draught: 1.7m Displacement: 21 tons  
Engine: 150hp diesel Max Speed: 10.54 knots Capacity: 100 passengers

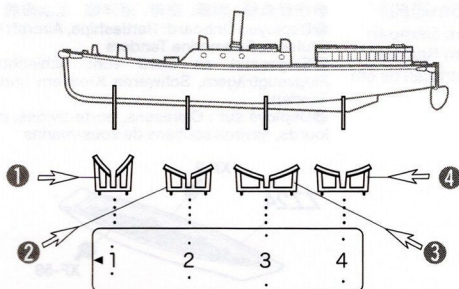
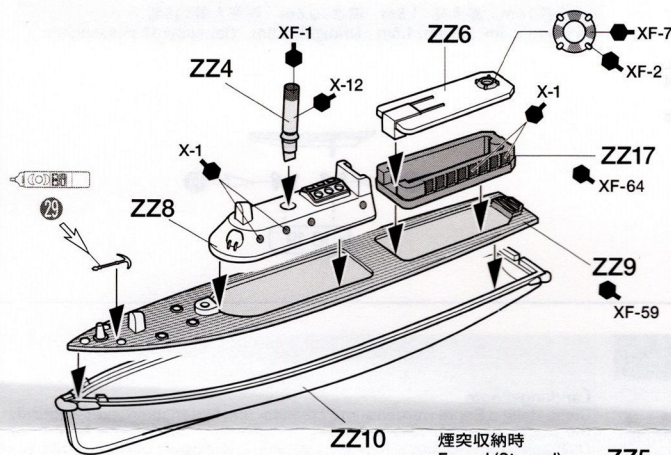

### 《煙突収納時》

Funnel (Stowed)  
Abgaskanal (verstaute)  
Cheminée (rangée)

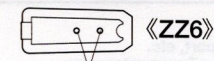

- ★0.6mmの穴を開けます。
- ★Make holes.
- ★Loch machen.
- ★Percer des trous.

### 《ZZ17》

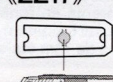

### 《ZZ4》

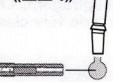

煙突収納時  
Funnel (Stowed)  
Abgaskanal (verstaute)  
Cheminée (rangée)

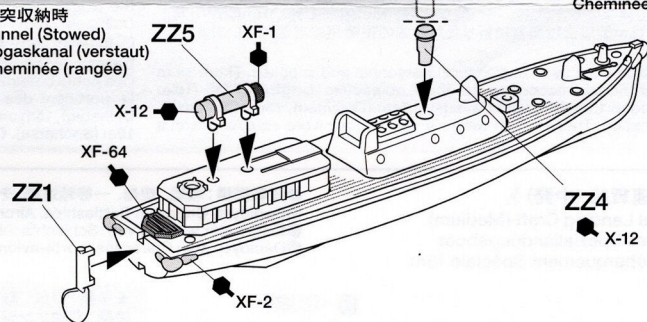

煙突収納時  
Funnel (Stowed)  
Abgaskanal (verstaute)  
Cheminée (rangée)

### 《15m内火艇》

15m Motor Launch  
15m Barkasse  
Chaloupe de 15m

- 搭載艦種：戦艦、空母
- Deployed Onboard: Battleships, Aircraft Carriers
- Eingesetzt an Bord von: Schlachtschiffen, Flugzeugträgern
- Déployée sur : Cuirassés, porte-avions

★全長：15m 最大幅：3m 深さ：1.78m 排水量：12トン  
機関：石油エンジン 出力：80馬力 速力：13.5ノット 満載人員：45名  
★Length: 15m Beam: 3m Draught: 1.78m Displacement: 12 tons  
Engine: 80hp Fuel oil engine Max Speed: 13.5 knots Capacity: 45 passengers

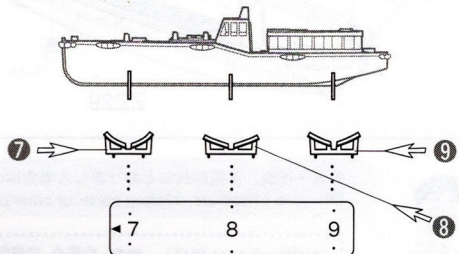
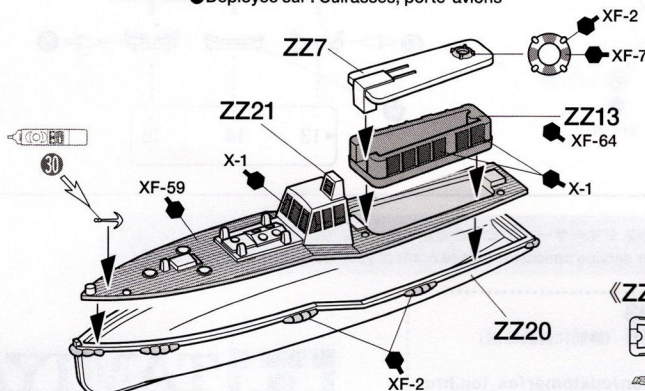

### 《ZZ13》

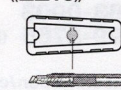

《11m内火艇》  
11m Motor Launch  
11m Barkasse  
Chaloupe de 11m

- 搭載艦種: 戦艦、巡洋艦、水上機母艦
- Deployed Onboard: Battleships, Cruisers, Seaplane Tenders
- Eingesetzt an Bord von: Schlachtschiffen, Kreuzern und Trägern von Wasserflugzeugen.
- Déployée sur: Cuirassés, croiseurs, transports d'hydravions

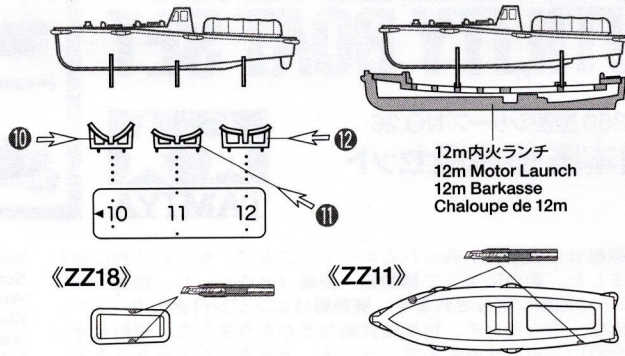
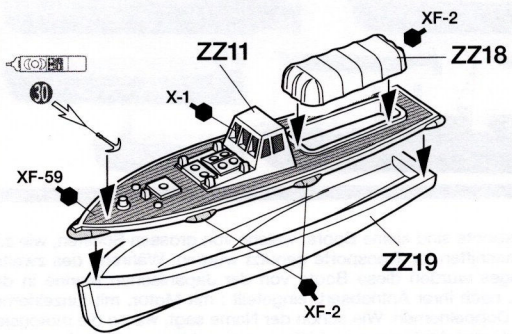

《7.5m内火艇》  
7.5m Motor Launch  
7.5m Barkasse  
Chaloupe de 7.5m

- 搭載艦種: 駆逐艦
- Deployed Onboard: Destroyers
- Eingesetzt an Bord von: Zerstörern
- Déployée sur: Destroyers

★全長: 7.5m 最大幅: 2.1m 深さ: 0.7m 排水量: 3.8トン  
機関: 石油エンジン 出力: 30馬力 速力: 7.5ノット 満載人員: 23名  
★Length: 7.5m Beam: 2.1m Draught: 0.7m Displacement: 3.8 tons  
Engine: 30hp Fuel oil engine Max Speed: 7.5 knots Capacity: 23 passengers

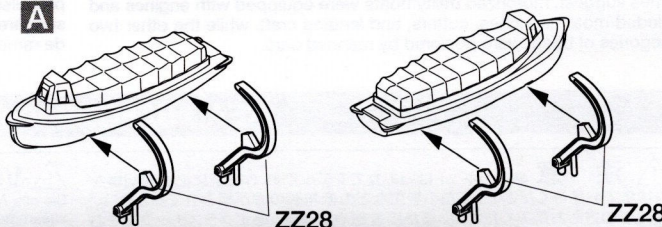
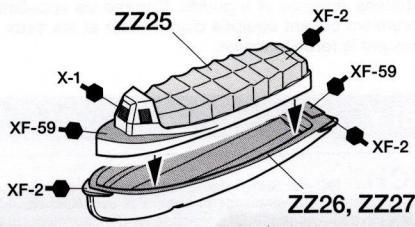

内火ランチ / MOTOR LAUNCH

《内火ランチ》  
内火ランチはエンジン付きのランチです。軽巡洋艦以上の大、中型艦で、兵員輸送や重量物の搭載運搬に使用されました。  
Motor Launch  
These types of motor launches were equipped onboard large and medium size warships from light cruisers and above. They were used to transport personnel

and supplies.  
Barkasse  
Diese Barkassen gab es auf großen und mittleren Kampfschiffen ab den leichten Kreuzern aufwärts. Sie wurden zum Transport von Personal und Material benutzt.  
Chaloupes  
Ces types de chaloupes équipaient des navires de grande et moyenne taille, à partir du croiseur léger. Ils servaient au transport de personnel et d'approvisionnement.

《12m内火ランチ》  
12m Motor Launch  
12m Barkasse  
Chaloupe de 12m

- 搭載艦種: 戦艦、空母、巡洋艦
- Deployed Onboard: Battleships, Aircraft Carriers, Cruisers
- Eingesetzt an Bord von: Schlachtschiffen, Flugzeugträgern und Kreuzern
- Déployée sur: Cuirassés, croiseurs, porte-avions

★全長: 12m 最大幅: 3m 深さ: 1.2m 排水量: 9トン  
機関: 石油エンジン 出力: 30馬力 速力: 7ノット 満載人員: 110名  
★Length: 12m Beam: 3m Draught: 1.2m Displacement: 9 tons  
Engine: 30hp Fuel oil engine Max Speed: 7 knots Capacity: 110 passengers

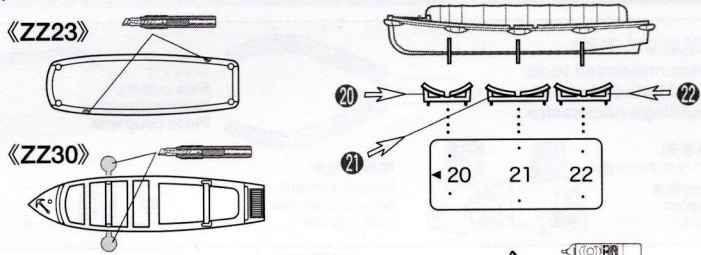
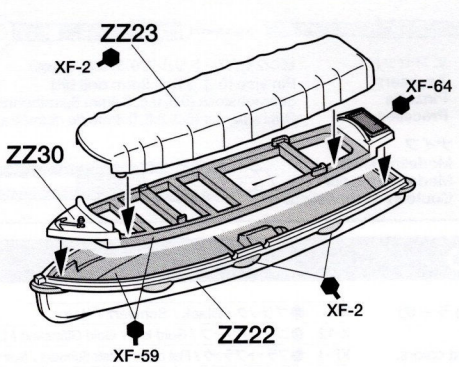

《11m内火艇搭載の時》  
When mounting 11m Motor Launch on top.  
Wnn die 11m Barkasse ganz oben angebracht wird.  
Pour monter une chaloupe de 11m au-dessus.

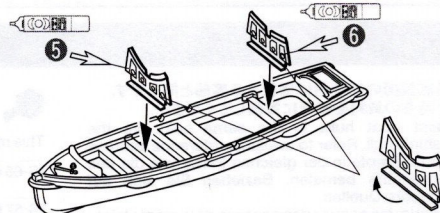

《8m内火ランチ》  
8m Motor Launch  
8m Barkasse  
Chaloupe de 8m

- 搭載艦種: 戦艦、空母、巡洋艦、水上機母艦
- Deployed Onboard: Battleships, Aircraft Carriers, Cruisers, Seaplane Tenders
- Eingesetzt an Bord von: Schlachtschiffen, Flugzeugträgern und Trägern für Wasserflugzeuge
- Déployée sur: Cuirassés, porte-avions, transports d'hydravions

★全長: 8m 最大幅: 2.3m 深さ: 0.9m 排水量: 3.33トン  
機関: 石油エンジン 出力: 10馬力 速力: 5ノット 満載人員: 30名  
★Length: 8m Beam: 2.3m Draught: 0.9m Displacement: 3.33 tons  
Engine: 10hp Fuel oil engine Max Speed: 5 knots Capacity: 30 passengers

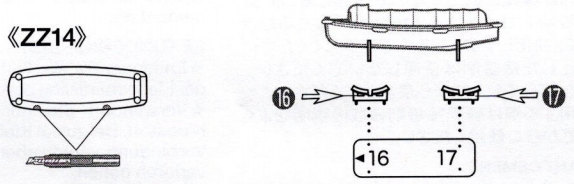
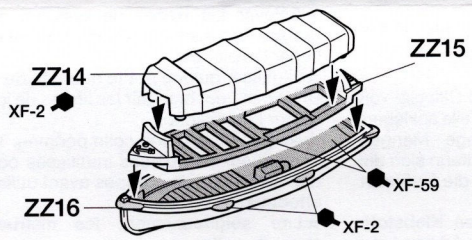

カッター / CUTTER

《カッター》  
カッターは艦載艇の中で最もポピュラーなもので、救助、人員輸送、物品運搬、錨作業などに使用されました。  
Cutters  
Cutters were multi-purpose boats which were used for tasks such as rescue, personnel/supply transport, handling anchors, as well as supporting cleaning and diving crews while a ship is moored. If required, a mast could be erected and the boat could be propelled by sail.

Kutter  
Kutter waren Mehrzweckboote, welche für vielfältige Aufgaben eingesetzt wurden, wie Rettung, Personen- und Warentransport, Ankeroperationen und bei Reinigungsarbeiten, sowie bei Tauchern. Wenn nötig konnte ein Mast aufgestellt werden und das Boot gesegelt werden.  
Cotres  
Les cotres étaient des bateaux polyvalents utilisés pour le sauvetage, le transport de personnel et de ravitaillement, le mouillage d'ancres, l'entretien de la coque, la mise en œuvre de plongeurs. Un mât pouvait être installé et le bateau mû à la voile.

《9mカッター》  
9m Cutter  
9m Kutter  
Cotre de 9m

- 搭載艦種: 戦艦、空母、巡洋艦
- Deployed Onboard: Battleships, Aircraft Carriers, Cruisers
- Eingesetzt an Bord von: Schlachtschiffen, Flugzeugträgern und Kreuzern
- Déployée sur: Cuirassés, porte-avions, croiseurs

★全長: 9m 最大幅: 2.45m 深さ: 0.83m 満載人員: 45名  
★Length: 9m Beam: 2.45m Draught: 0.83m Capacity: 45 passengers

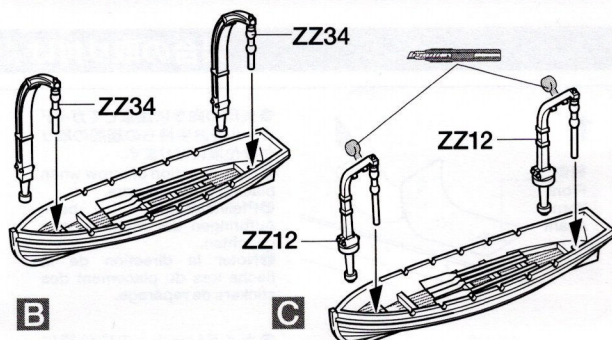
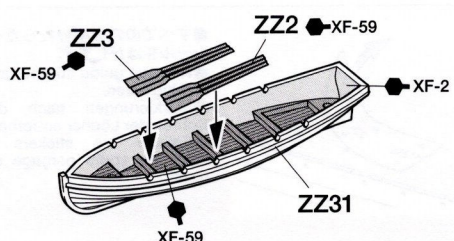

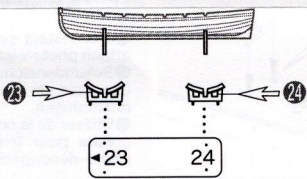

《レール上に配置する場合》  
When positioning on rails.  
Wenn die Montage auf den Schienen gewählt wird.  
Lors du positionnement sur les rails.

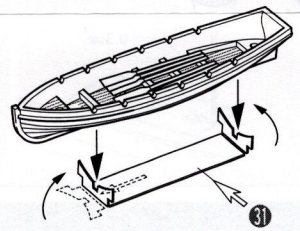

《7mカッター》  
7m Cutter  
7m Kutter  
Cote de 7m

- 搭載艦種：駆逐艦
- Deployed Onboard: Destroyers
- Eingesetzt an Bord von: Zerstörern
- Déployé sur: Destroyers

★全長：7m 最大幅：2.1m 深さ：0.8m 満載人員：28名  
★Length: 7m Beam: 2.1m Draught: 0.8m Capacity: 28 passengers

★使用しない取付部はバテなどで埋めます。  
★Fill unused attachment points with putty.  
★Nicht genutzte Befestigungspunkte mit Spachtelmasse auffüllen.  
★Comblent les points de fixation non utilisés avec du mastic.

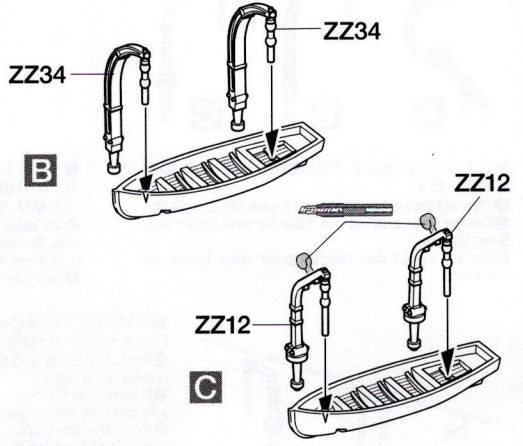
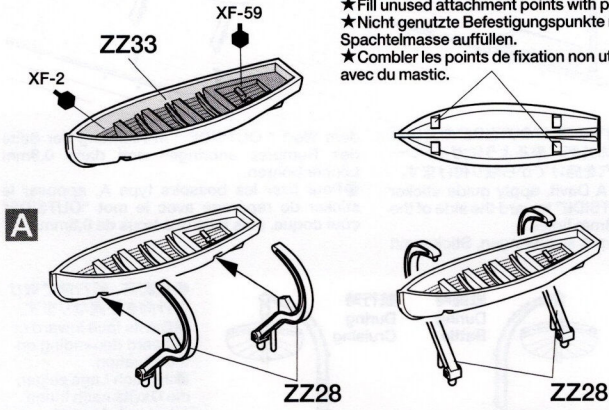

## 通船 / SAMPAN

《通船》

通船は耐波性などはよくありませんが、小回りがきくので、停泊時の外舷掃除や潜水器作業などに使用されました。

Sampan

While not suitable for use on the open ocean, these maneuverable boats were useful for supporting hull cleaning crews or diving teams while the warship was in harbor.

Sampan

Obgleich nicht brauchbar für das offene Meer waren diese wendigen Boote hilfreich für die Unterstützung der Reinigungstrupps für den Rumpf und die Taucher, während der Hafenliegezeit.

Sampan

Non utilisables en pleine mer, ces bateaux très manoeuvrants étaient employés par les équipes de nettoyage de la coque ou les plongeurs, lorsque le navire était au port.

《8m通船》  
8m Sampan  
8m Sampan  
Sampan de 8m

- 搭載艦種：戦艦、巡洋艦
- Deployed Onboard: Battleships, Cruisers
- Eingesetzt an Bord von: Schlachtschiffen und Kreuzern
- Déployé sur: Cuirassés, destroyers

★全長：8m 最大幅：1.9m 深さ：0.69m 満載人員：25名  
★Length: 8m Beam: 1.9m Draught: 0.69m Capacity: 25 passengers

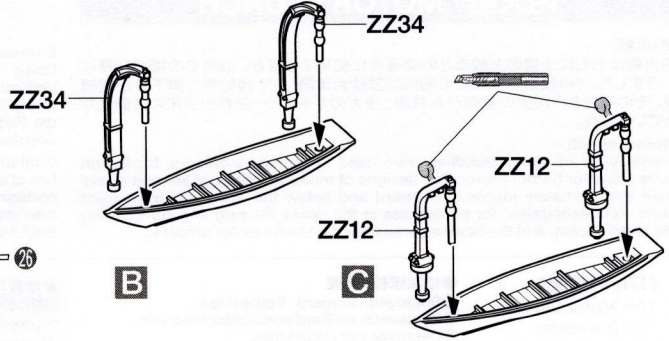
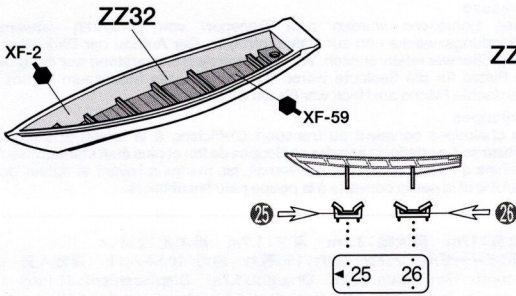

《6m通船》  
6m Sampan  
6m Sampan  
Sampan de 6m

- 搭載艦種：戦艦、空母、巡洋艦、潜水母艦
- Deployed Onboard: Battleships, Aircraft Carriers, Cruisers, Submarine Tenders
- Eingesetzt an Bord von: Schlachtschiffen, Flugzeugträgern, Schweren Kreuzern und U-Boot Tendem
- Déployé sur: Cuirassés, porte-avions, croiseurs lourds, navires soutiens de sous-marins

★全長：6m 最大幅：1.5m 深さ：0.6m 満載人員：15名  
★Length: 6m Beam: 1.5m Draught: 0.6m Capacity: 15 passengers

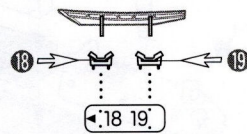
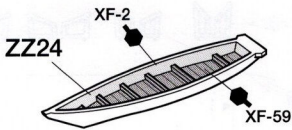

## 特型運貨船 / LANDING CRAFT

《特型運貨船》

特型運貨船は兵員輸送や補給品の搭載用に使用されました。17m型が特大発、15m型が木製船体なので木大発、14m型が大発、13m型が中発、10m型が小発と呼ばれました。13m型以上は艇首に折りたたみ式の揚陸用扉を備えています。

Landing Craft

These small boats were used to transport personnel and supplies. There were given different names according to their respective lengths: 17m (Toku Daihatsu), wooden 15m (Mokusei Daihatsu), 14m (Daihatsu), 13m (Chūhatsu), and 10m (Shōhatsu). Those which were 13m and above were equipped with a bow ramp.

Landungsboote

Diese kleinen Boote wurden zum Personen- und Materialtransport eingesetzt. Sie trugen unterschiedliche Namen, je nach ihrer Länge: 17m Boot (Toku Daihatsu), 15m Holzboot (Mokusei Daihatsu), 14m Boot (Daihatsu), 13m Boot (Chuhatsu) und 10m Boot (Shohatsu). Die 13m Boote hatten eine Bugrampe.

Barges de Débarquement

Ces petits bateaux étaient utilisés pour transporter personnel et ravitaillement. Ils portaient des noms différents en fonction de leur longueur: 17m (Toku Daihatsu), 15m en bois (Mokusei Daihatsu), 14m (Daihatsu), 13m (Chūhatsu) et 10m (Shōhatsu). Ceux de plus de 13m étaient équipés d'une rampe de proue.

《13m特型運貨船 (中発)》  
13m Special Landing Craft (Medium)  
13m Mittleres Speziallandungsboot  
Barge de Débarquement Spéciale 13m (Medium)

- 搭載艦種：戦艦、空母、一等輸送艦、その他
- Deployed Onboard: Battleships, Aircraft Carriers, No.1 Class Transport, etc.
- Eingesetzt an Bord von: Schlachtschiffen, Flugzeugträgern, 1.Klasse Transportern usw
- Déployée sur: Cuirassés, porte-avions, transports de 1ère classe etc

★全長：13m 最大幅：2.9m 深さ：1.5m 排水量：15.5トン  
機関：石油エンジン 出力：60馬力 速力：8ノット 満載人員：150名  
★Length: 13m Beam: 2.9m Draught: 1.5m Displacement: 15.5 tons  
Engine: 60hp Fuel oil engine Max Speed: 8 knots Capacity: 150 passengers

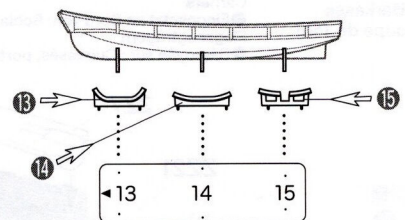
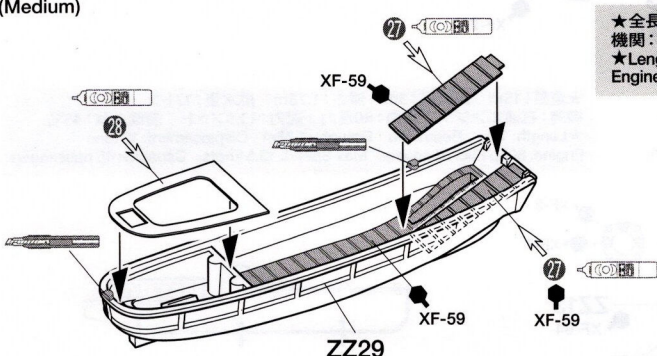

●万一不良、不足部品などありました場合は、当社カスタマーサービスまでご連絡ください。  
●In case of defects, missing parts, or other customer service concerns, please contact your local official Tamiya dealer.

《お問い合わせ番号》 静岡 054-283-0003  
東京 03-3899-3765 (静岡に自動転送)  
《カスタマーサービスアドレス》  
[http://tamiya.com/japan/customer/cs\\_top.htm](http://tamiya.com/japan/customer/cs_top.htm)

**TAMIYA**