



1:72 Curtiss Tomahawk Mk.IIB

A01003A SCALE MODEL CONSTRUCTION KIT | Wingspan: 158mm Fuselage Length: 134.5mm

GB At the start of the Second World War the RAF found itself desperately short of front line modern fighter aircraft. The Hurricane and Spitfire simply could not be built fast enough, so it looked to purchase suitable aircraft from America. The Curtiss P40B (called Tomahawk in RAF service) was selected as a suitable type and after a brief but unsuccessful combat debut in Europe many were sent to the Middle East, where their performance against Italian and German aircraft in the hot skies over North Africa proved to be enough to help stem the advance of Rommel's Afrika Corps. It was here in the desert

that the Tomahawk later gained its most famous of markings, the shark's mouths of 112 Squadron RAF. The first few machines delivered flew in their RAF European colours of Dark Earth and Dark Green, but the green was later altered to Middle Stone to make the machines more inconspicuous against the stark desert below. Maximum Speed: 350mph (560 km/h), Range: 730 miles (1,200 km), Wingspan: 37ft 4in (11.38 m), Length: 31ft 8in (9.66 m), Armament: 4 x .30 calibre Browning machine guns & 2 x .40 calibre Browning machine guns.

F Au début de la Deuxième Guerre mondiale, la RAF se trouvait désespérément en manque de chasseurs modernes de première ligne. Le Hurricane et le Spitfire ne pouvant être construits assez rapidement, il lui fallut donc acheter des avions appropriés aux États-Unis et le Curtiss P40B (nommé Tomahawk en service RAF) fut choisi. Après avoir fait ses brefs mais infructueux débuts au combat en Europe, beaucoup furent envoyés au Moyen-Orient. Leur performance contre les avions italiens et allemands dans le ciel de l'Afrique du Nord s'avéra suffisante pour aider à empêcher l'avancée de l'Afrika Korps du général Rommel. C'est ici dans le désert que le Tomahawk reçut son marquage le plus célèbre, la

bouche de requin de l'escadron 112 de la RAF. Les premiers avions livrés volèrent dans leurs couleurs Dark Earth (Terre Foncée) et Dark Green (Vert Foncé) pour le théâtre européen; plus tard, cette dernière couleur fut changée en Middle Stone (Couleur Sable) pour rendre les appareils moins visibles par rapport au désert monochrome là-dessous. Vitesse max. : 560 km/h, Autonomie : 1.200 km, Envergure : 11,38 m, Longueur : 9,66 m, Armement : quatre mitrailleuses Browning de 7,62 mm et deux mitrailleuses Browning de 10 mm.

D Zu Beginn des Zweiten Weltkriegs standen der RAF viel zu wenige moderne Jagdflugzeuge für den Frontlinieneinsatz zur Verfügung. Da Hurricanes und Spitfires nicht schnell genug hergestellt werden konnten, versuchte man, aus Amerika geeignete Flugzeuge zu beziehen. Die Wahl fiel zunächst auf die Curtiss P40B, die im Dienst der RAF den Namen Tomahawk erhielt. Bei ihren frühen Kampfeinsätzen in Europa blieb sie aber weitgehend erfolglos. Deshalb wurden viele Maschinen in den Nahen Osten abgezogen. Dort gelang es ihnen im heißen Luftraum von Nordafrika, den italienischen und deutschen Flugzeugen soweit Gegenwehr zu bieten, dass der Vormarsch von Rommels Afrika-Korps mit Unterstützung

aus der Luft aufgehalten werden konnte. Im Lauf des Wüstenkampfes erhielt die Tomahawk dann auch vom Geschwader Nummer 112 der RAF ihre charakteristische Rumpfmotivierung mit dem Rachen eines Hais. Die ersten von der RAF übernommenen Maschinen waren in ihren europäischen Farben Erdbraun und Dunkelgrün bemalt. Grün wurde später durch Sandfarben ersetzt, was die Flugzeuge über der Wüste für den Feind schwerer erkennbar machte. Höchstgeschwindigkeit: 560 km/h; Reichweite: 1200 km; Spannweite: 11,38 m; Länge: 9,66 m; Bewaffnung: vier Browning MG 7,62 mm und zwei Browning MG 10 mm.

E A comienzos de la Segunda Guerra Mundial, la RAF se encontró ante una apremiante falta de cazas modernos para la primera línea de combate. Los Hurricane y Spitfire tardaban demasiado en construirse y se hizo necesario adquirir aparatos adecuados a Estados Unidos. El Curtiss P40B (las unidades en servicio en la RAF se denominaron Tomahawk) resultó elegido como modelo más adecuado y, tras un breve y poco satisfactorio periodo de introducción en Europa, muchas unidades se enviaron al Oriente Medio, donde su rendimiento contra las unidades italianas y alemanas en las elevadas temperaturas del norte de África demostró ser suficiente para contener el avance del Afrika Korps de Rommel. Fue en el

desierto donde el Tomahawk consiguió la más famosa de las marcas decorativas, la boca de tiburón del Escuadrón 112 de la RAF. Unas pocas de las primeras unidades entregadas volaron con los colores Tierra Oscura y Verde Oscuro de la RAF en Europa, pero el verde se cambió posteriormente a Piedra Medio (Color Beis) para que los aparatos pasasen más inadvertidos contra el desierto desolado sobre el que volaban. Velocidad máxima: 560 km/h, Autonomía: 1200 km. Envergadura: 11,38 m, Longitud: 9,66 m, Longitud: 9,66 m, Armamento: 4 ametralladoras Browning de 7,62 mm y 2 ametralladoras Browning de 10 mm.

S I början på andra världskriget var RAF i skrikande behov av moderna jakt- och attackplan som kunde användas vid frontlinjen. Hurricane- och Spitfire-planen kunde helt enkelt inte byggas tillräckligt snabbt, så man beslutade sig för att inhandla lämpliga flygplan från USA. Curtiss P40B (som fick namnet Tomahawk under sin tjänstgöring hos RAF) ansågs vara en lämplig flygplanstyp, och efter en kortvarig men framgångsrik debut i Europa sändes flera plan till Mellanöstern, där deras insatser mot italienska och tyska flygplan över närliggande Nordafrika innebar att framryckningen från Rommels Afrika

Corps kunde hejdas. Det var över dessa ökenområden som Tomahawk skulle få sitt mest berömda utseende: hajkäften på 112 Squadron RAF:s plan. De första maskinerna som levererades flögs i de mörkbruna och mörkgröna europeiska RAF-färgerna, men de gröna avsnitten ersattes så småningom av en mellanbrun färg som gjorde det svårare för fienden att urskilja planen mot ökensanden. Toppfart: 560 km/h, Räckvidd: 1 200 km, Spännvidd: 11,38 m, Längd: 9,66 m, Bevärning: 4 st. 7,62 mm och 2 st. 10 mm Browning-kulspjut.

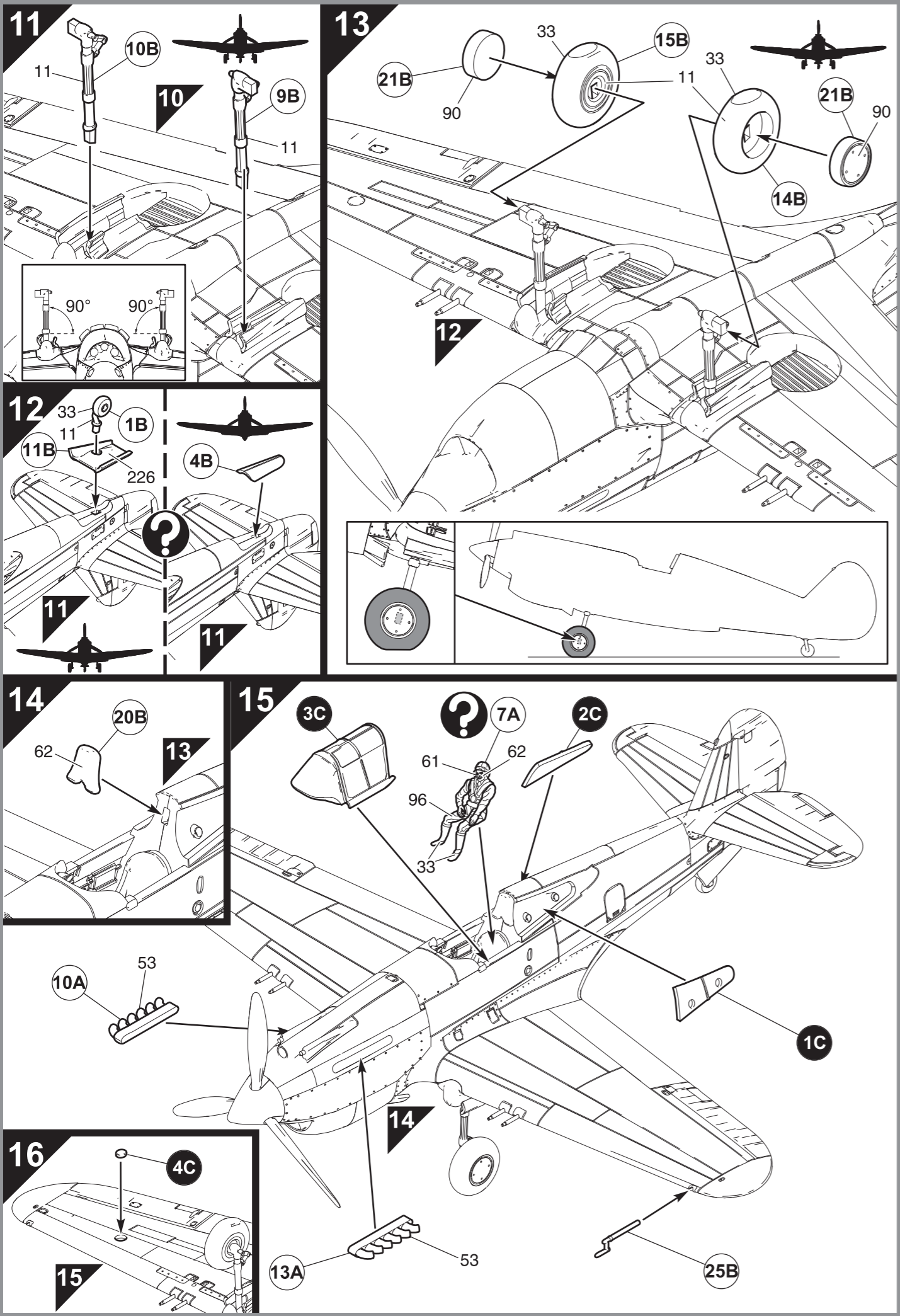

ASSEMBLY ICON INSTRUCTIONS

Assembly phase Phase de montage Montagephase Montagephase Monteringsfasen Fase di montaggio Montagefase Fase de montagem Monteringsfase Kokoamisvaihe Faza składowania Φάση συναρμολόγησης	Cement Coller Kleben Pegar Limma Incollare Lijmen Colar Klæbes Liimaa Kleić Συγκολλήστε	Do not cement together No pas coller Nicht kleben No pegar Limma inte Non incollare Niet lijmen Não colar Skal ikke klæbes Älä liimaa Nie kleić Μη συγκολλήσετε	Symmetrical assembly Montage symétrique Symmetrischer Aufbau Montaje simétrico Symmetrisk montering Montaggio simmetrico Symmetrische montage Montagem simétrica Symmetrisk samling Symmetrinen asentaminen Montaż symetryczny Συμμετρική Συναρμολόγηση	Alternative part(s) provided Autre(s) pièce(s) fournie(s) Ersatzteil(e) mitgeliefert Se incluye(n) pieza(s) alternativa(s) Alternativ(a) del(ar) ingår Uno o più componenti alternativi forniti Alternatieve onderdelen meegeleverd Peça(s) alternativa(s) fornecida(s) Alternativ(e) del(e) följder Vaihtoehtoiset osat pakkauksessa Dostępne części zamiennie Παρέχονται εναλλακτικά κομμάτια	Repeat this operation Répéter l'opération Vorgang wiederholen Repètir la operaci6n Upprepa åtgärden Ripetere l'operazione Repètir a operaç6o Manövrén gentages Toista toimenpide Powt6rzyć operacjê Επανάλαβε τη διαδικασία	
Decals Dècalcomanies Abziehbild Calcmanías Dekaler Decalomanie Stickers Decalomania Billedoverføring Siirtokuvat Kalkomanie Χαλκομανίες	Crystal part Pièce cristal Kristallteil Pieza de cristal Kristallteil Pezzo cristallo Kristallen onderdeel Peça de cristal Kristalstykke Kryształowa Κομμάτι κρυστάλλου	Weight Lester Beschweren Lastrar Belasta Applicare un peso Verzwaren Lastrar Påfør vægt Aseta vastapaino Obciążyć balastem Επιθέστε βάρος	Remove by filing Enlever avec une lime Abfeilen Eliminar con lima Ta bort genom att fila Rimuovere con la lima Verwijderen door afvijlen Remove limando Fjern ved at file væk Poista viilaamalla Usunąć przy użyciu pilnika Αφαιρέσετε λιμάροντας με λίμα	Drill or pierce Percer Durchbohren Perforar Borra Trapanare o forare Boren of doorboren Furar Gennembor Poraa tai puhkaise Wyywierć lub przedziurawić Τρυπήστε	Cut Découper Schneiden Cortar Skär Tagliare Cortar Skaer Leikkaa Przeciąć Κόψτε	Humbrol paint number No peinture Humbrol Humbrol-Farbenummer No de pintura Humbrol Humbrol färg nummer No vernice Humbrol Humbrol verfunnummer No de pintura Humbrol Humbrol mallingsnummer Humbrol-maalin numero Nr farby Humbrol Νούμερο χρώματος Humbrol

FOR BEST RESULTS:
Surfaces to be painted should be clean — before parts are removed from the sprue, wash in warm, soapy water, rinse and dry thoroughly. Stir paints thoroughly before use.

PLEASE NOTE:
Some parts in the kit may not be required to build the model specified.



