



# 1:72 Messerschmitt Me262A-1A

A03088 SCALE MODEL CONSTRUCTION KIT | Wingspan: 174mm Fuselage Length: 148mm | Two Decal Schemes Included

**GB** The Messerschmitt Me262 was the world's first operational jet powered fighter aircraft. Its design had actually started before the beginning of the Second World War, but it wasn't until the war started to turn against the Nazi regime that the development work was speeded up. Problems with the new axial-flow turbojet engines as well as interference from the German hierarchy delayed the project still further, but by April 1944 when the machine was finally introduced into service it was a giant leap forward in flight performance over contemporary piston engine fighters. Using its advanced aerodynamic design as well as the powerful twin turbojets, the Me262 had incredible straight line performance. It was able to out accelerate anything the Allies had and its four 30mm cannons also packed a devastating punch. However, although fast, the Me262 had a short range and was vulnerable to agile Allied fighters during take-off and landing with many losses taking place as the jets came into land. Used also as a light bomber and as a radar equipped 2-seat night fighter, by the war's end the Me262 had been responsible for 542 Allied kills,

**FR** Le Messerschmitt Me262 était le premier chasseur opérationnel à moteur à réaction. On avait effectivement commencé sa conception avant le début de la Deuxième Guerre mondiale mais ce n'est que lorsque le cours de la guerre se retourna contre le régime nazi que le travail de développement fut accéléré. Les problèmes avec les nouveaux turbo réacteurs axiaux ainsi que l'interférence de la hiérarchie allemande retardèrent encore plus le projet. Mais en avril 1944 lors de la mise en service de l'avion, il fit un bond de géant quant aux performances de vol par rapport aux chasseurs à moteur à piston contemporains. Grâce à son design aérodynamique de pointe et ses puissants turbo réacteurs jumeaux, le Me262 offrait des performances incroyables en ligne droite. Il était capable d'accélérer plus vite que n'importe quel avion allié et ses quatre canons de 30 mm avaient un impact dévastateur. Cependant, bien que rapide, le Me262 avait une autonomie limitée. En plus, il était vulnérable aux chasseurs alliés plus agiles pendant le décollage et surtout à l'atterrissage quand les Me262 subirent de nombreuses pertes. Il fut utilisé également en tant que bombardier léger ainsi que chasseur de nuit de deux places équipé de radar. A la fin

**DE** Die Messerschmitt Me262 war das erste mit Strahltriebwerken ausgerüstete Jagdflugzeug der Welt, das im praktischen Einsatz verwendet wurde. Die Entwurfsarbeiten dafür hatten bereits vor dem Zweiten Weltkrieg begonnen. Erst als sich der Kriegsverlauf aber zunehmend gegen das Deutsche Reich wendete, wurde die technische Entwicklung beschleunigt. Probleme mit den Einwellen-Strahltriebwerken sowie durch Einmischung von einflussreichen Entscheidungsträgern aus Regierungskreisen führten zu weiteren Verzögerungen. Als die Maschine schließlich im April 1944 in Dienst gestellt wurde, bedeutete das im Vergleich zu den damals verwendeten Kolbenmotorbetriebenen Jägern einen Riesensprung nach vorn. Ihre technisch überlegene Aerodynamik in Verbindung mit überaus schubkräftigen Doppelstrahltriebwerken verlieh der Me262 damals sonst unerreichte Leistungen bei geraden Flügen. Mit ihrer Beschleunigung übertrumpfte sie alles, was die Alliierten damals aufbieten konnten, und ihre vier 30 mm Maschinenkanonen sorgten für verheerende Wirkung. Von ihrer hohen Geschwindigkeit abgesehen, war die Me262 aber in anderer Weise verwundbar. Ihre Reichweite war kurz, und sie konnte von geschickten Piloten der Alliierten bei ihren gerade verlaufenden Starts und langen Landeanflügen oft

**ES** El Messerschmitt Me262 fue el primer caza del mundo operativo con motor de reacción. Aunque su diseño había comenzado antes de estallar la Segunda Guerra Mundial, los trabajos de desarrollo no se aceleraron hasta que la guerra comenzó a volverse en contra del régimen nazi. Una serie de problemas con los nuevos motores turbo reactores de flujo axial, junto con las interferencias de la jerarquía alemana también contribuyeron a retrasar aún más el proyecto, pero en abril de 1944, cuando el aparato entró finalmente en servicio activo, supuso un enorme avance en rendimiento en vuelo en comparación con los cazas con motor de pistones de la época. Gracias a su avanzado diseño aerodinámico y a los potentes turbo reactores dobles, el Me262 ofrecía unas increíbles prestaciones en línea recta. Era capaz de superar en aceleración a cualquier aparato a disposición de los aliados, y sus cuatro cañones de 30 mm podían provocar muy importantes daños. Sin embargo, a pesar de su elevada velocidad, el Me262 tenía una reducida autonomía y era vulnerable a los ágiles cazas aliados durante el despegue y aterrizaje, registrándose numerosas pérdidas al tomar tierra. También se utilizó como bombardero ligero y como caza biplaza nocturno equipado con radar. Al finalizar la contienda, el Me262 había sido responsable de 542 derribos de aviones

**SE** Messerschmitt Me262 var världens första jetmotor drivna stridsflygplan som sattes in i strid. Dess design inleddes före andra världskrigets utbrott, men det var inte förrän krigslyckan vände i negativ riktning för nazistregimen som utvecklingsarbetet påskyndades. Problem med de nya turbojetmotorerna med axialt flöde och inblandning från den tyska hierarkin innebar nya förseningar, men när planet äntligen sattes i tjänst i april 1944 utgjorde det ett stort steg framåt vad gäller flygprestanda jämfört med dåtidens stridsplan med kolvmotorer. Me262 uppvisade utmärkt prestanda i rak flyglinje tack vare planet avancerade aerodynamiska design och de två kraftfulla jetmotorerna. Planet accelererade snabbare än alla de allierades maskiner, och dess fyra 30 mm-kanoner var mycket kraftfulla. Me262 var således snabbt, men hade kort räckvidd och var sårbar för de allierades manövrerbara stridsplan under start och landning – flera förluster uppkom när jetplanen skulle landa. Me262 användes även som bombplan och radarföret tvåsitsigt stridsplan på natten. Vid krigsslutet hade planet dödat 542 allierade, den högsta siffran

Airfix would like to thank the RAF Museum, Lynn Ritger, Radu Brinzan and Arthur Bentley for their help with the development of this model.

### FOR BEST RESULTS:

Surfaces to be painted should be clean — before parts are removed from the sprue, wash in warm, soapy water, rinse and dry thoroughly. Stir paints thoroughly before use.

### PLEASE NOTE:

Some parts in the kit may not be required to build the model specified.

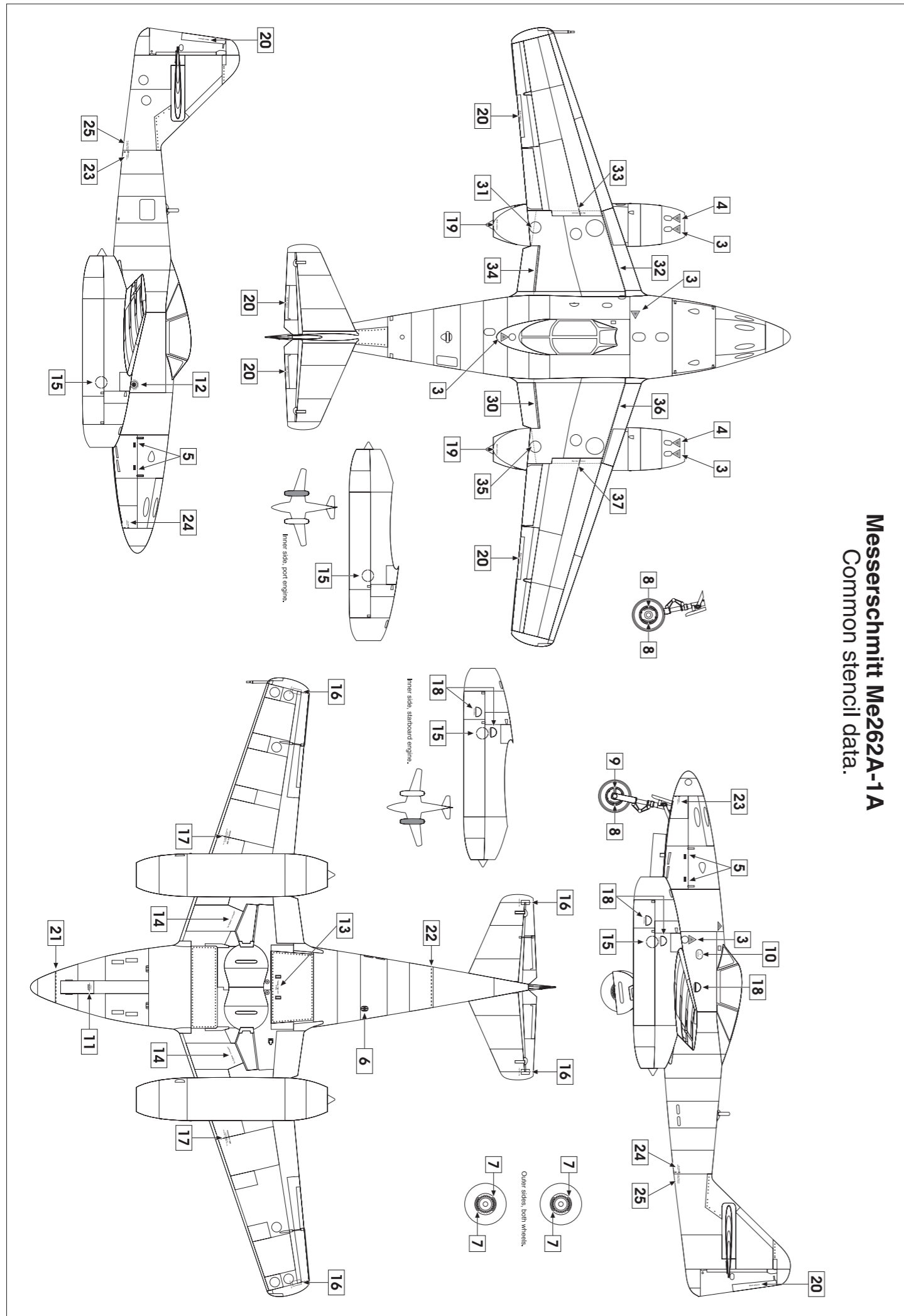

Messerschmitt Me262A-1A  
Common stencil data.

## ASSEMBLY INSTRUCTIONS

**GB** Study drawings and practice assembly before cementing parts together. Carefully scrape plating and paint from cementing surfaces. All parts are numbered. Paint small parts before assembly. To apply decals cut sheet as required, dip in warm water for a few seconds, slide off backing into position shown. Use in conjunction with box artwork. Not appropriate for children under 36 months of age, due to the presence of small detachable parts.

**FR** Étudier attentivement les dessins et simuler l'assemblage avant de coller les pièces. Gratter soigneusement tout revêtement ou peinture sur les surfaces à coller avant collage. Toutes les pièces sont numérotées. Peindre les petites pièces avant l'assemblage. Pour coller les décalques, découper le motif, le plonger quelques secondes dans de l'eau chaude puis le poser à l'endroit indiqué en décollant le support papier. Utiliser en même temps les illustrations sur la boîte. Ne convient pas à un enfant de moins de 36 mois – présence de petits éléments détachables.

**DE** Vor Verwendung des Klebers Zeichnungen studieren und Zusammenbau üben. Farbe und Plattierung vorsichtig von den Klebeflächen abkratzen. Alle Teile sind nummeriert. Vor Zusammenbau kleine Teile anmalen. Um die Abziehbilder aufzukleben, diese ausschneiden, kurz in warmes Wasser tauchen, dann abziehen und wie abgebildet aufkleben. In Verbindung mit Abbildungen auf Schachtel verwenden. Ungeeignet für Kinder unter 36 Monaten. Kleine Teilchen vorhanden die sich lösen können.

**ES** Estudiar los dibujos y practicar el montaje antes de pegar las piezas. Raspar cuidadosamente el plateado y la pintura en las superficies de contacto antes de pegar las piezas. Todas las piezas están numeradas. Es conveniente pintar las piezas pequeñas antes de su montaje. Para aplicar las calcomanías, cortar la hoja, sumergir en agua tibia durante unos segundos y deslizarlas en la posición debida. Ver ilustraciones en la caja. No conviene a un niño menor de 36 meses, contiene pequeñas piezas que pueden soltarse.

**SE** Studera bilderna noggrant och sätt ihop delarna innan du limmar ihop dem. Skrapa noggrant bort förtorkromning och färg från limmade delar. Alla delarna är nummererade. Mala smadelarna före ihopsättning. Fastsättning av dekaler, klipp arket. Doppa i varmt vatten några sekunder, låt baksidan glida på plats som bilden visar. Används i samband med kartongens handlitografi. Rekommenderas ej för barn under 3 år. Innehåller löstagbara smadelar.

**IT** Studiare i disegni e praticare il montaggio prima di unire insieme i pezzi con l'adesivo. Raschiare attentamente le tracce di smalto e cromatura dalle superfici da unire con adesivo. Tutti i pezzi sono numerati. Colorare i pezzi di piccole dimensioni prima di montarli. Per applicare le decalcomanie, tagliare il foglio secondo il caso, immergere in acqua calda per alcuni secondi, quindi sfilare la decalcomania dalla carta di supporto e piazzarla nella posizione indicata. Usare in congiunzione con l'illustrazione sulla scatola. Non adatto ad un bambino di età inferiore ai 36 mesi dovuto alla presenza di piccoli elementi staccabili.

**NL** Tekeningen bestuderen en delen in elkaar zetten alvorens deze te lijmen. Metaalcoating en lak voorzichtig van lijmvlakken af schrapen. Alle delen zijn genummerd. Kleine delen vóór montage verven. Voor aanbrengen van stickers, gewenste stickers uit vel knippen, een paar seconden in warm water dompelen en dan van schutblad af op afgebeelde plaats schuiven. Hierbij afbeelding op doos raadplegen. Niet geschikt voor kinderen onder 3 jaar, omdat kleine deeltjes gemakkelijk kunnen losraken.

**DK** Tegningerne bør studeres, og man bør øve sig i monteringen, før delene limes sammen. Pladestykker og maling skal omhyggeligt fjernes fra kloveoverfladerne. Alle dele er nummererede. Små dele skal males før monteringen. Overføringsbillederne anvendes ved at tilklippe arket efter behov. Og dyppe det i varmt vand i nogle få sekunder. Underlaget glides af og anbringes i den viste position. Påføres ifølge brugsanvisningerne på oesken. Ikke til børn under 3 år, forekomst af små løse elementer.

**PT** Estudar atentamente os desenhos e experimentar a montagem. Raspar cuidadosamente as superfícies de modo a eliminar pintura e revestimento antes de colar. Todas as peças estão numeradas. Pintar as pequenas peças antes de colar. Para aplicar as decalcomanias, cortar as folhas e mergulhar em água morna por alguns segundos, depois deslizar e aplicar no respectivo lugar, como indicado nas ilustrações na caixa. Não convém a uma criança de menos de 36 meses devido à presença de pequenos elementos destacáveis.

**FI** Tutustu piirroksiin ja harjoittele kokoamista ennen kuin liimaat osat yhteen. Raaputa metallipäällyste ja maali varovasti pois liimattavilta pinoilta. Kaikki osat on numeroitu. Maalaa pienet osat ennen kokoamista. Siirtokuvien kiinnittämiseksi leikkaa ne arkista tarpeen mukaan. Kasta kuva lämpimään veteen muutaman sekunnin ajaksi, anna takapuolen liukua kuvalle osoitettuun kohtaan. Käytetään yhdessä laatikon kuvituksen kanssa. Ei suositella alle kolmivuotiaille lapsille. Pajon irrotettavia pikkuosia.

**PL** Przed przystąpieniem do sklejania przestuduj uważnie rysunki i przećwicz składanie części. Osłóżnie zeszkrob ze sklepanych powierzchni powłokę i farbę. Wszystkie części są ponumerowane. Drobne części pomaluj przed ich złożeniem. Celem przeniesienia odbitki wytnij ją z arkusza, zanurz na kilka sekund w letniej wodzie i zsuń z podłoża na wymagane miejsce. Używaj w połączeniu ze wzorami na pudełku. W związku z obecnością wielu drobnych, rozbiernych części, niestosowne dla dzieci poniżej 3 lat.

**EL** Μελετήστε προσεκτικά τα σχέδια και συναρμολογήστε για πρώτη φορά τα κομμάτια χωρίς να τα συγκολλήσετε. Αφαιρέστε επιμελώς τη μεταλλική μπιγιά και την πλαστική βαφή από τις επιφάνειες τις οποίες θα συγκολλήσετε ξύνοντάς τις προσεκτικά. Όλα τα κομμάτια είναι αριθμημένα. Χρωματίστε τα μικρά κομμάτια πριν από τη συναρμολόγηση. Για να κολλήσετε τις χαλκομανίες, κόψτε γύρω από το σχέδιο όπως απαιτείται, βυθίστε το μερικά δευτερόλεπτα σε χλιαρό νερό και μετά τοποθετήστε το στη θέση που υποδεικνύεται, αφαιρώντας τη μεμβράνη που το καλύπτει. Λάβετε υπόψη σας ταυτόχρονα την εικονογράφηση του κουτιού. Ακατάλληλο για παιδιά ηλικίας κάτω των 36 μηνών λόγω ύπαρξης μικρών κομματιών που αποσπώνται.

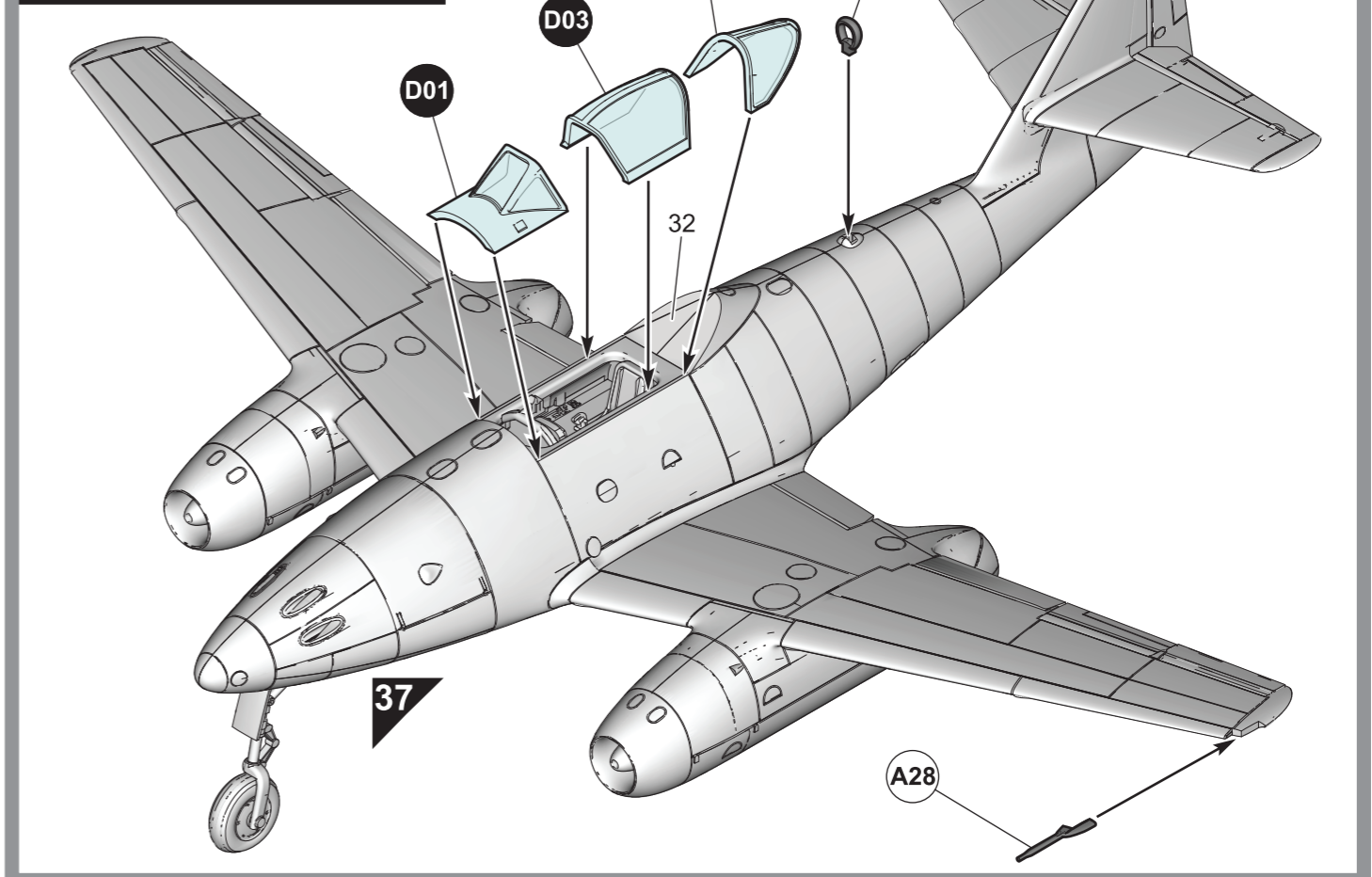
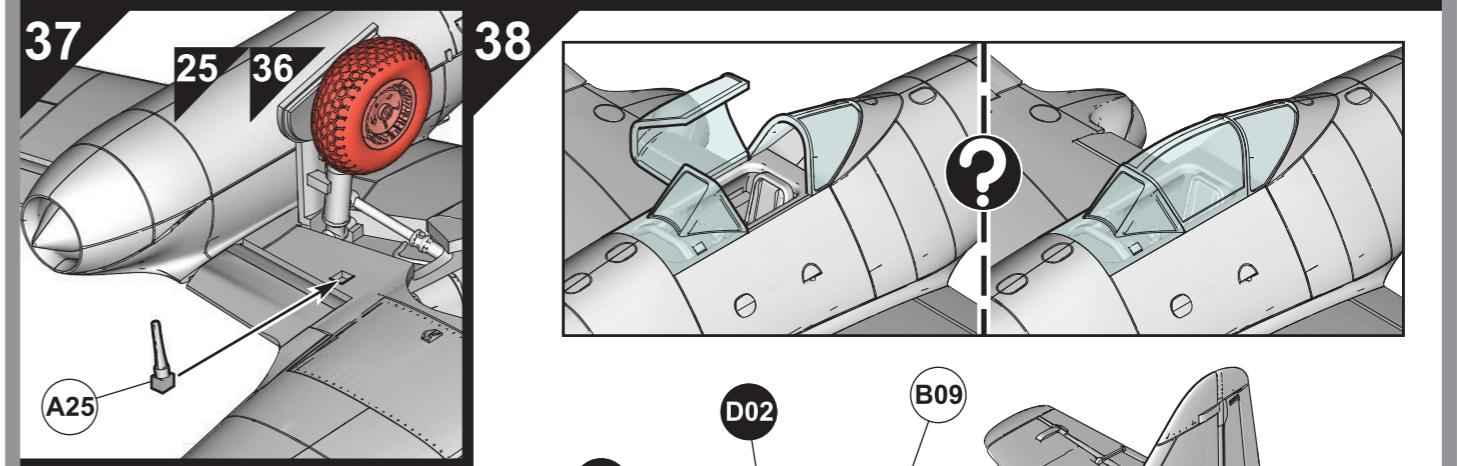
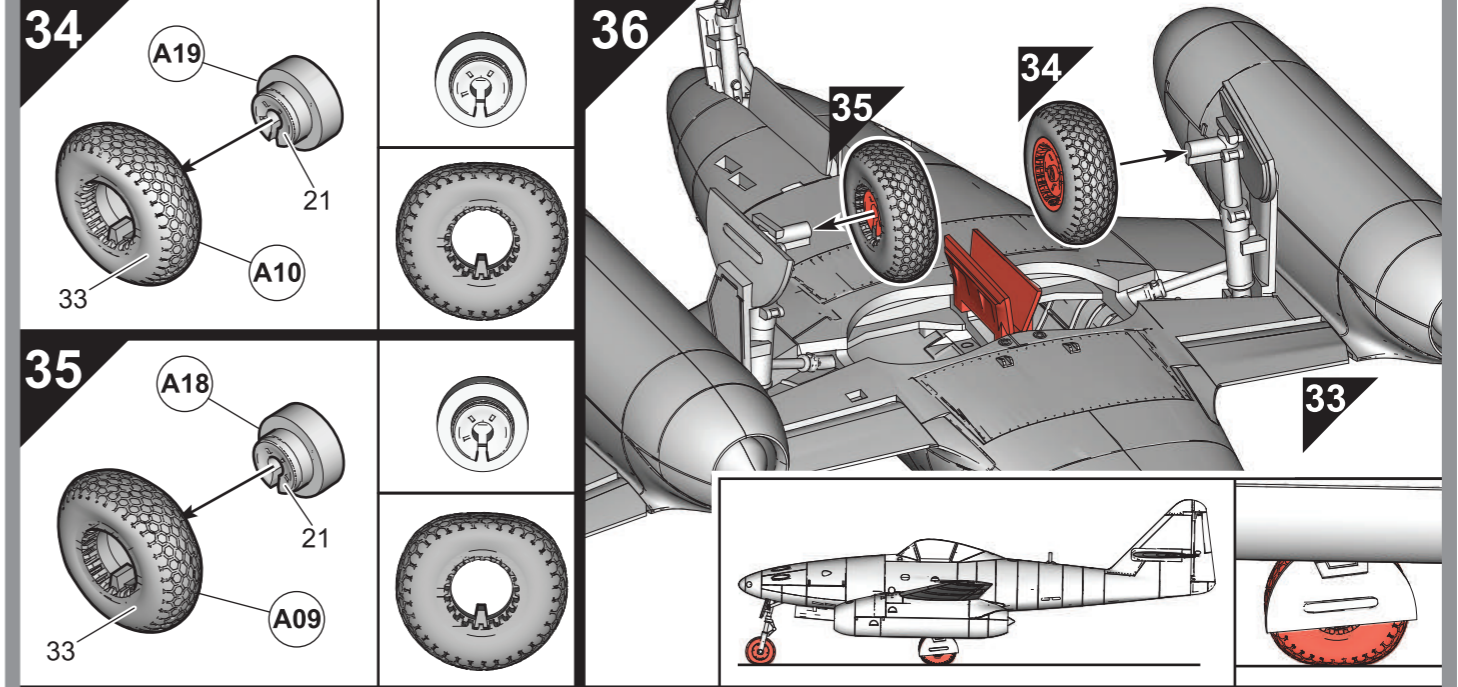

## ASSEMBLY ICON INSTRUCTIONS

<p><b>Assembly phase</b> Phase de montage Montagephase Fase de montaje Monteringsfasen Fase di montaggio Montagefase Fase de montagem Monteringsfase Kokoamisvaihe Faza składowania Φάση συναρμολόγησης</p>	<p><b>Cement</b> Coller Kleben Pegar Limma Incollare Lijmen Colar Klæbes Limmaa Kleić Συγκολλήστε</p>	<p><b>Do not cement together</b> No pas coller Nicht kleben No pegar Limma inte Non incollare Niet lijmen Nào colar Sikal ikke klæbes Älä limmaa Nie kleić Μη συγκολλήσετε</p>	<p><b>Indicates final location</b> Indique l'emplacement final Zeigt Endposition Indica la ubicación definitiva Anger sluttmonteringsplats Sede di montaggio finale Geeft uiteindelijke locatie aan Indica localização final Viser endelig placering Osoittaa loppulisen sijainnin Oznacza miejsce docelowe Υποδεικνύει τελική τοποθεσία</p>	<p><b>Alternative part(s) provided</b> Autre(s) pièce(s) fournie(s) Ersatzteil(e) mitgeliefert Se incluye(n) pieza(s) alternativa(s) Alternativ(a) del(ar) ingår Uno o più componenti alternativi forniti Alternatieve onderdelen meegeleverd Peça(s) alternativa(s) fornecida(s) Alternativ(e) del(e) medfølger Vaihtoehdotiset osat pakkauskassa Dostępne części zamiennie Παρέχονται εναλλακτικά κομμάτια</p>	<p><b>Repeat this operation</b> Répéter l'opération Vorgang wiederholen Ripetire l'operazione Upprepa åtgärden Ripetere l'operazione De verrichting herhalen Repitir a operação Manövern gentages Toista toimenpide Powtórzyc operację Επαναλάβετε τη διαδικασία</p>	
<p><b>Decals</b> Decalcomanias Abziehbild Calcomanias Dekaler Decalcomanie Stickers Decalcomania Bildedoverfiring Siirtokuvat Kalkomanie Χαλκομανίες</p>	<p><b>Crystal part</b> Pièce cristal Kristallteil Pieza de cristal Kristalldel Pezzo cristallo Kristallen onderdeel Peça de cristal Krytallstykke Krytalliosa Część kryształowa Κομμάτι κρυστάλλου</p>	<p><b>Weight</b> Lester Beschweren Lastrar Belasta Applicare un peso Verzwaren Lastrar Páfar vægt Aseta vastapaino Obciążyc balastem Επιθέστε βάρος</p>	<p><b>Remove by filing</b> Enlever avec une lime Abfeilen Elminar con lima Ta bort genom att fila Rimuovere con la lima Verwijderen door afvilen Remova limando Fjern ved at file væk Poista viliamalla Usunąć przy użyciu pilnika Αφαιρέστε λιμάριονας με λίμα</p>	<p><b>Drill or pierce</b> Percer Durchbohren Perforar Borra Trapanare o forare Boren of doorboren Furar Gennembor Poraa tai puhkaise Wywiercić lub przedziurawić Τρυπήστε</p>	<p><b>Cut</b> Découper Schneiden Cortar Skär Tagliare Snijden Cortar Skær Leikkaa Przeciąć Κόψτε</p>	<p><b>Humbrol paint number</b> No peinture Humbrol Humbrol-Farbennummer No de pintura Humbrol Humbrol färg nummer No vernice Humbrol Humbrol verfnummer No de pintura Humbrol Humbrol-maalin numero Nr farby Humbrol Νούμερο χρώματος Humbrol</p>

