

1/35 SCALE GERMAN JAGDPANZER IV/70(V) LANG METAL GUN BARREL SET



ディテールアップパーツシリーズ
1/35ドイツIV号駆逐戦車/70(V)ラングメタル砲身セット

READ BEFORE ASSEMBLY

注意 ●作る前に説明図をよく読み、内容を理解してから組み立ててください。また、保護者の方もかならずお読みください。●小さなお子様のいる場所での工作はしないでください。部品やビニール袋の飲み込みなど、危険な状況が考えられます。

CAUTION ●Read carefully and fully understand the instructions before commencing assembly. A supervising adult should also read the instructions if a child assembles the model. ●Keep out of reach of small children. Children must not be allowed to put any parts or packaging material in their mouths.

VORSICHT ●Bevor Sie mit dem Zusammenbau beginnen, sollten Sie alle Anweisungen gelesen und verstanden haben. Falls ein Kind das Modell zusammenbaut, sollte ein beaufsichtigender Erwachsener die Bauanleitung ebenfalls gelesen haben. ●Bausatz von kleinen Kindern fernhalten. Verhüten Sie, daß Kinder irgendwelche Bauteile in den Mund nehmen oder Plastiktüten über den Kopf ziehen.

PRECAUTIONS ●Bien lire et assimiler les instructions avant de commencer l'assemblage. La construction du modèle par un enfant doit s'effectuer sous la surveillance d'un adulte. ●Garder hors de portée des enfants en bas âge. Ne pas laisser les enfants mettre en bouche ou sucer les pièces, ou passer un sachet vinyl sur la tête.

注意!
★35340 ドイツIV号駆逐戦車/70(V)ラングに使用できます。
★These parts are for use with Item 35340 1/35 Scale Jagdpanzer IV/70(V) Lang.
★Diese Teile sind vorgesehen für die Nutzung mit ArtikelNr. 35340 1:35 Jagdpanzer IV/70(V) lang.
★Ces pièces sont prévues pour utilisation avec le Jagdpanzer IV/70(V) Lang 1/35 réf.35340.

★説明図の17と18の代わりに組み立てを行ってください。
★Follow these instructions in place of Steps 17 and 18 in Item 35340 kit instruction manual.
★Folgen Sie der Anleitung anstelle der Bauschritte 17 und 18 in der Bausatzanleitung des Artikels 35340.
★S' suivre ces instructions à la place des étapes 17 et 18 de la notice d'assemblage de 35340.

RECOMMENDED TOOLS

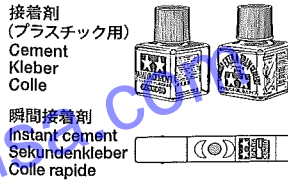

接着剤
(プラスチック用)
Cement
Kleber
Colle
瞬間接着剤
Instant cement
Sekundenkleber
Colle rapide

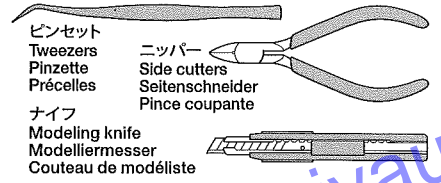

ピンセット
Tweezers
Pinzette
Précèlles
ナイフ
Modeling knife
Modellermesser
Couteau de modéliste

《瞬間接着剤について》
★接着面の油分を良く取って、塗装する前に使用しましょう。塗装後に接着する場合は接着面の塗料を落としてから使用します。塗料が残っていると接着力が極端に低下するので注意してください。
★使用する際は瞬間接着剤の取扱説明書をよく読んでからご使用ください。

Instant cement
★Remove any paint or oil from cementing surface before affixing parts.
★Use only a small amount of cement. Too much cement will make joints turn white and lose adhesion.
★Do not use old cement. Test cement first with unnecessary parts such as sprues before use.
★Carefully read instructions on use before cementing.

Sekundenkleber
★Entfernen Sie alle Farbe und Ölflecke von der Kleboberfläche bevor sie Teile ankleben.

★Verwenden Sie nur geringe Mengen Klebstoff. Bei zuviel Klebstoff kann sich die Verbindung verschieben und die Haftkraft verloren gehen.

★Verwenden Sie keinen alten Klebstoff. Testen Sie den Kleber vor der Anwendung zuerst mit nicht benötigten Teilen etwa vom Spritzling.

★Vor dem Kleben die Gebrauchsanleitung sorgfältig lesen.

Colle rapide
★Enlever les traces de peinture ou de graisse des surfaces de contact avant de coller les pièces.

★N'utiliser qu'une petite quantité de colle. Un excès peut blanchir les lignes de joint et limiter l'adhésion.
★Ne pas utiliser une colle périmée. Tester la colle sur des pièces inutilisées comme des morceaux de grappes avant utilisation effective.
★Lire soigneusement les instructions avant de coller.

PAINTS REQUIRED

塗装指示のマークです。タミヤカラーのカラーナンバーで指示しました。
This mark denotes numbers for Tamiya Paint colors.

TS-1 ●レッドブラウン / Red brown / Rotbraun / (XF-64) Rouge brun
TS-2 ●ダークグリーン / Dark green / Dunkelgrün / (XF-61) Vert foncé

TS-3 ●ダークイエロー / Dark yellow / Dunkelgelb / (XF-60) Jaune foncé
XF-2 ●フラットホワイト / Flat white / Matt Weiß / Blanc mat
X-11 ●クロームシルバー / Chrome silver / Chrom-Silber / Aluminium chromé

1 瞬間接着剤

指示の部品を瞬間接着剤でとりつけます。
Apply instant cement.
Sekundenkleber auftragen.
Appliquer de la colle rapide.

1 切り取り

指示の部分を切り取ります。
Cut off.
Wegschneiden.
Découper.



★金属部品を塗装する際は下地にタミヤメタルプライマーを塗ってください。
★Apply metal primer to metal surfaces before painting.
★Vor dem Lackieren auf Metall-Oberflächen Metall-Grundierung auftragen.
★Appliquer de l'apprêt pour métal sur les surfaces métalliques avant de peindre.

★この部分に接着剤がつかないように注意してください。
★Do not cement shaded area.
★Schattierte Bereiche nicht verkleben.
★Ne pas coller les parties grisées.

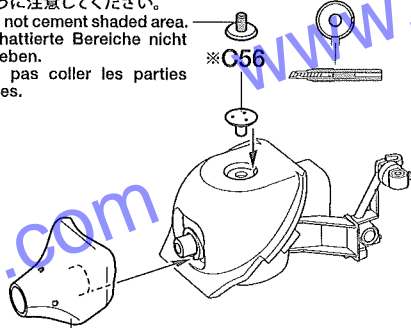

※C47

※の部品は車輪キット (ITEM 35340) の部品です。
Parts marked ※ are included in tank kit (Item 35340).
Die mit ※ bezeichneten Teile befinden sich im Bausatz des Panzers (ArtNr.: 35340).
Les pièces marquées ※ sont incluses dans le kit du char (réf. 35340).

1 ★防盾を横向きにして砲架部分を車体上部開口部へ通します。
★Turn gun onto side and insert gun mount into hull as shown at right.
★Kanone auf die Seite drehen und die Lafette in der Wanne einsetzen wie rechts gezeigt.
★Incliner le canon sur le côté et insérer l'affût dans la caisse, comme montré à droite.

2 ★通した状態で防盾の向きを戻し、図の取り付け位置へ取り付けます。
★Rotate gun and attach in position shown at right.
★Kanone drehen und wie rechts gezeigt einsetzen.
★Faire pivoter et fixer le canon dans la position montrée à droite.

車体色
Hull color
Wannenfarbe
Teinte de la caisse

★車輪キットの別紙塗装図を参考にしてください。
★Refer to painting and finishing guides included in kit (Item 35340).
★Beachten Sie die Anleitungen im Bausatz (ArtNr.: 35340) für die Bemalung.
★Se référer aux guides de peinture et de finition du kit (réf. 35340).

2 ★通した状態で防盾の向きを戻し、図の取り付け位置へ取り付けます。
★Rotate gun and attach in position shown at right.
★Kanone drehen und wie rechts gezeigt einsetzen.
★Faire pivoter et fixer le canon dans la position montrée à droite.

