

ITEM 60325

# VOUGHT F4U-1A CORSAIR®

1/32 AIRCRAFT SERIES NO.25 ★ WINGSPAN 390mm. FUSELAGE LENGTH 318mm.

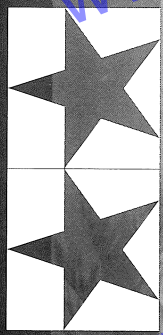

TAMIYA

★ HIGHLY DETAILED STATIC DISPLAY MODEL ★ FAITHFULLY CAPTURES IMPOSING FORM WITH SPECIFIC F4U-1A FEATURES SUCH AS SEMI-BUBBLE CANOPY, STARBOARD WING SPOILER & OPTIONAL LONGER TAIL WHEEL STRUT ★ CAN BE CONSTRUCTED WITH FOLDED OR EXTENDED INVERTED GULL WING ★ F4U-1A COCKPIT INTERIOR FEATURES MULTIPLE MODIFICATIONS ★ 2-PIECE ENGINE COWLING CAN BE REMOVED AFTER ASSEMBLY ★ DEPICT AIRCRAFT PARKED OR IN FLIGHT ★ 3 MARKING OPTIONS & 2 FIGURES INCLUDED



1/32 エアークラフトシリーズ NO.25 ヴォーフト F4U-1A コルセア

CORSAIR® is a registered trademark of Northrop Grumman Systems Corporation and is used under license to Tamiya, Incorporated.

1/14 ©2014 TAMIYA

TAMIYA, INC. 3-7 ONDAWARA, SURUGA-KU, SHIZUOKA 422-8610 JAPAN

60325 F4U-1A Corsair (11056421)

# VOUGHT F4U-1A CORSAIR®

1938年、アメリカ海軍主力艦上戦闘機の座を目指して開発が始められたのがヴォートF4Uコルセアです。当時としては画期的な大出力の2,000馬力級R-2800エンジンと、直径4mの巨大なプロペラ、そして精悍な逆ガル翼を装備。原型機はアメリカ戦闘機として初めて水平飛行で時速405マイル(約652km/h)を記録してデビューを飾ったのです。海軍の期待を一身に集めて登場したコルセア。その各部に改良を加えた最初の発展型がF4U-1Aです。

## ソロモン諸島の救世主

第二次大戦前半にアメリカ海軍・海兵隊の主力戦闘機となったF4Fワイルドキャットは、日本海軍の零戦に対抗するには、速度や上昇力、格闘戦能力などで十分な性能を持たず、前線部隊は新型戦闘機の投入を待ち望んでいました。

1942年7月にコルセア最初の生産型であるF4U-1の引き渡しが開始され、初の実戦飛行隊となる海兵隊第124戦闘飛行隊などが編成。海軍では第12戦闘飛行隊に配備されました。ところが、同年9月に護衛空母サンガモン上で行われた空母適性試験では、機首が長くて前方視界が不十分であること、着艦アプローチ中に左翼が先に失速すること、着艦時に機体が跳ね上がるなどが問題となったのです。これに対しヴォート社と第12飛行隊は全力で問題の早期解決に取り組みました。そして1943年4月に空母サトガ上で行われた飛行隊としての空母運用資格試験に、第12飛行隊は見事合格したのです。この結果にもかかわらず、アメリカ海軍は機体や補給部品などの供給を効率化するため、空母部隊の戦闘機をF6Fヘルキャット一機種に統一することを決定。第12飛行隊もF6Fに機種転換することになったのです。

一方、1943年1月に編成された海軍第17戦闘飛行隊は、F4U-1の主脚緩衝装置に改良を加えるなどして着艦時の跳ね上がりを抑え、空母飛行隊としての資格を取得。その後もF6Fに機種転換することなく、海軍飛行隊で唯一(夜間戦闘飛行隊を除く)コルセアを使い続けました。

1943年2月、F4U-1を継続して装備していた海兵隊第124戦闘飛行隊は、日本軍との激戦が繰り返されていたソロモン諸島のガダルカナル島ヘンダーソン基地に進出。その後もF4U-1装備の海兵隊飛行隊が続々と配備され、圧倒的なパワーと高速度、高速時の優れた旋回性能、12.7mm機銃6機の攻撃力、そして自動防漏タンクと装甲板によるタフな防御力を活かして、強敵である零戦を相手に奮戦したのです。

## 待ち望まれた改良型

ヴォート社は生産中のF4U-1に様々な改良を施し、順次生産機に盛り込みました。その中でも一般にF4U-1Aと呼ばれる機体は、視界改善のために操縦席の位置を約18cm高くし、風防を従来の背が低く窓枠の多いタイプから、窓枠を

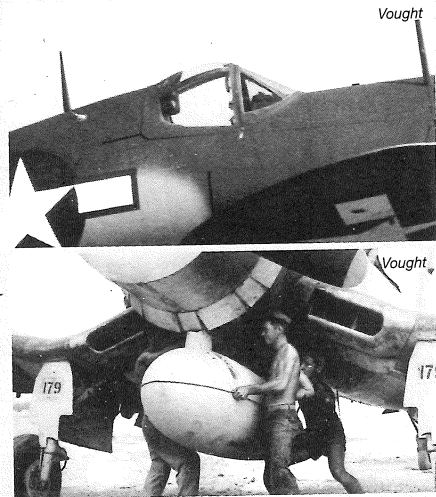

● F4U-1Aより装備されたセミダブルキャノピーと増槽。

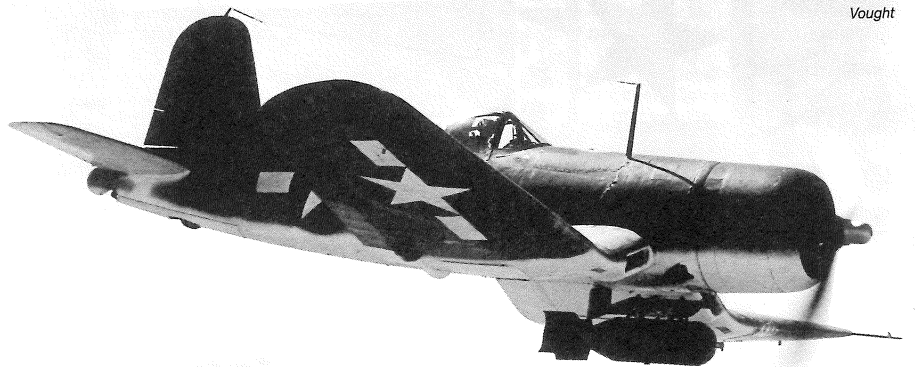

Vought

## ● ソロモン諸島の戦いにおいて中核として活躍したF4U-1A。

2本に減らし上部を膨らんだ形状としたセミダブル型キャノピーを採用。1943年8月に引き渡しが開始され、早くも9月頃には前線部隊に配備を開始。1944年4月にさらなる改良型のF4U-1Dが登場するまでに約2,800機が生産されました。F4U-1Aはその後も改良が続けられ、地上における滑走時の視界に配慮して尾輪支柱が16.5cm延長されました。また失速特性を改善するため、右翼前縁に小さくさび形スポイラーを追加し、これにより左右の翼の失速特性のバランスをとることに成功しました。これらの改良はF4U-1など以前の機体に適用される場合もありました。1943年11月にはエンジンを従来のR-2800-8から水噴射装置付きのR-2800-8Wに換装。緊急時には短時間、出力を2,000馬力から2,230馬力に引き上げることで、戦闘能力が一段と高まりました。また、生産途中から航続距離拡大のため、胴体下に増槽を装着できるようになりました。

F4U-1Aは、ソロモン諸島で戦闘機隊の中核として活躍しました。日本軍への反攻を本格化させていたアメリカ軍は、1943年12月にブーゲンビル島トロキナに進出。陸上基地から直接、日本軍の重要拠点ラバウルへの攻撃が可能となったのです。そして日本軍の航空兵力がラバウルから撤退する1944年2月までの航空戦でも、F4U-1Aは連合軍の勝利に大きく貢献しました。

## 戦闘爆撃機としての道を拓く

コルセアは海兵隊に多く配備されたため、地上部隊の近接支援が求められるようになりました。そこで1943年後半、海兵隊第222戦闘飛行隊の隊員が、F4U-1Aの胴体下に最大1,000ポンドの爆弾を搭載できる爆弾架を製作。続いて海軍第17戦闘飛行隊でも同様の爆弾架を製作しました。これらは小規模ながら実戦投入されたようすです。これを受けてコルセアに爆弾搭載能力を持たせることが決定され、1944年にはブリュースター社で爆弾架を生産。3月には海兵隊第111戦闘飛行隊のF4U-1A 8機がマーシャル諸島ミレ環礁の日本軍対空陣地に対する急降下爆撃を実施しました。続いて海兵隊第311戦闘飛行隊が、艦上爆撃機SBDドントレスを装備する海兵隊第231爆撃飛行隊とともにウォッツ環礁の攻撃を行い、F4U-1AはSBDにも劣らない命中精度を誇ったのです。マーシャル諸島でアメリカ軍が実施した島々の攻略作戦で、F4U-1Aは上陸部隊の近接支援に大きな働きを見せました。

## 海軍第17戦闘飛行隊“ジョリーロジャーズ”

第17戦闘飛行隊は、F4U-1Aを装備して1943年10月にニュージョージア島オンドガ基地に展開。その後、79日間で154機を撃墜するというコルセア飛行隊では最大の戦果を上げたのです。その中でも1943年11月、海軍の空母部隊がラバウルを攻撃する際に、第17飛行隊のF4U-1Aが空母の上空警戒を担当。空母に着艦して給油を受けながら警戒を続けました。第17飛行隊は、F4U-1Aが空母での運用に耐えることを証明したのです。第17飛行隊の隊長を務めたジョン・ブラックバーン少佐は、1943年1月から1944年5月までの間に、撃墜11機、不確実撃墜

5機、撃破3機という記録を残しました。なお第17飛行隊では、各パイロットごとに専用の機体が割り当てられていました。F4U-1A、白の1「BIG HOG」は少佐の専用機として知られています。

## 海兵隊第214戦闘飛行隊“ブラックシープ”

現地の補充要員から選抜したパイロットにより新編成されたのが海兵隊第214戦闘飛行隊です。1943年9月から1944年1月までに撃墜126機、不確実撃墜35機、撃破6機の成績を上げました。1943年9月、中国大陸のアメリカ義勇航空軍“フライング・タイガース”に所属していた経歴を持つグレゴリー・ポイントン少佐が飛行隊の隊長に就任。翌1944年1月に撃墜されて日本軍の捕虜となりましたが、この短い期間だけで撃墜22機、不確実撃墜4機というめざましい戦果を上げました。F4U-1A、白の883はポイントン少佐や彼とペアを組んだR・マックラーク中尉らが搭乗した機体です。

## 海兵隊第111戦闘飛行隊“デビルドッグス”

大戦後半、連合軍が中部太平洋を島伝いに北上した後、海兵隊第111戦闘飛行隊は、迂回した島々に残る日本軍を攻撃する任務に就きました。

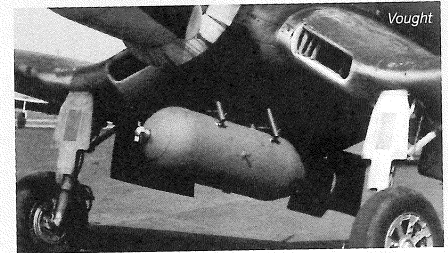

Vought

## ● 地上部隊支援のため、機体下面に爆弾架も開発された。

た。部隊が使用したF4U-1A、白の122は大戦中、アメリカ軍から表彰された唯一の軍用機となりました。同機はエンジンを交換することなく100回の出撃を果たし、その間にエンジントラブルは皆無だったのです。胴体側面には100個の出撃マークが描かれています。

F4U-1Aは、F4U-1の視界を改善し、着陸時の安全性を高めたシリーズ最初の発展型でした。ソロモン諸島で連合軍の反攻作戦に大きく貢献したのはもとより、海兵隊に多く配備されたため、地上支援の必要性から爆弾搭載が可能となり、爆撃任務もこなせるようになったのです。大戦後半から朝鮮戦争まで第一線で飛び続け、優れた搭載能力を活かして戦闘爆撃機へと進化を遂げたコルセアシリーズ。その転機となった重要なタイプがF4U-1Aなのです。

## ■ 実機データ

- 全長: 10.16m
- 全幅: 12.49m (主翼折りたたみ時: 5.19m)
- エンジン: P&W R-2800-8W (2,000馬力)
- 全備重量: 5,476kg ● 最大速度: 671km/h
- 航続距離: 3,539km (最大)
- 武装: 12.7mm機銃×6

U.S. aviation company Vought developed the F4U Corsair from 1938 with the goal of creating the next U.S. Navy carrier fighter aircraft. It had massive potential, with the 2,000hp Pratt & Whitney R-2800 engine, plus a giant 4-meter propeller and trademark inverted gull wings allowing it to set a record land speed for U.S. fighters of 405mph (652km/h). The F4U-1A variant upgraded the original F4U-1.

#### Turning the tide in the Solomon Islands

With the F4F Wildcat struggling to match the Japanese Zero fighter's speed and rate of ascent in early WWII, front-line units were clamoring for a more effective option, and they got their wish with the F4U-1's deployment in July 1942, the new U.S. Marine Corps Fighter Squadron 124 (VMF-124) and U.S. Navy Fighter Squadron 12 (VF-12) among the first recipients. However, carrier qualification trials in September highlighted issues such as poor front visibility due to the long nose, port wing stalling tendencies upon landing approach, and a tendency to bounce upon landing.

Vought and VF-12's efforts led to the F4U-1 gaining carrier qualification by April 1943, but by then the Navy had decided to name the F6F Hellcat as its main fighter for logistical reasons. From January 1943 the F4U-1 was also delivered to Navy Fighter Squadron 17 (VF-17), known as the "Jolly Rogers", who undertook development work such as modifying the oleo strut to cure landing bounce; this also contributed greatly to its carrier qualification. The VF-17 was the only Navy squadron outside of night-fighter units not to have its Corsairs replaced by the Hellcat. From February 1943 the F4U-1 served with VMF-124 in Guadalcanal, the Solomon Islands, and its power, speed, maneuverability, firepower and armor led to its supply to a number of further Marine Corps units in the fight against the Zero.

#### The F4U-1A: learning lessons from its predecessor

Vought continued to optimize the F4U-1 design during production, and the F4U-1A variant boasted numerous new features. Foremost was improved visibility afforded by a semi-bubble-shaped canopy which had only 2 struts rather than the extensive frame used in the F4U-1's "birdcage." The seat was also raised 18cm. First delivered in August 1943, around 2,800 F4U-1As were manufactured until April 1944 and the appearance of the F4U-1D. Later, F4U-1A tail wheel struts were extended by 16.5cm to

lessen the angle of impact upon landing, while a wedge-shaped spoiler was added to the starboard wing to balance stall characteristics. From November 1943, it used the R-2800-8W engine which featured an injection unit and was capable of an increased output of 2,230hp. Midway through production, it was also given the ability to carry a drop tank on its underside.

The F4U-1A was a key player in the fight for the Solomon Islands, which culminated in the withdrawal of Japanese air forces from the stronghold of Rabaul in February 1944.

#### Pioneering the Corsair as a fighter-bomber

As the Corsair was assigned to USMC squadrons, it was required to support land troops. And so, in late 1943 Marine Corps Fighter Squadron 222 (VMF-222) created a fuselage underside rack allowing the F4U-1A to carry bombs up to 1,000lb. VF-17 also engaged in similar modifications, both units using them in battle. From 1944, Brewster commenced the manufacture of bomb racks. March 1944 saw 8 bombers from Marine Corps Fighter Squadron 111 (VMF-111) dive-bomb anti-aircraft batteries on the Mili Atoll in the Marshall Islands, in the first official Corsair bombing mission. In a joint mission over Wejje Atoll with Marine Scout-Bombing Squadron 231 (VMSB-231), F4U-1A aircraft of Marine Corps Fighter Squadron 311 (VMF-311) matched the SBD Dauntless of VMSB-231 bomb for bomb in accuracy. Such F4U-1A performance was vital in the U.S. "island hopping" strategy.

#### Lieutenant Commander John Thomas Blackburn, VF-17

Lt Cdr Blackburn led the Jolly Rogers of VF-17 between January 1943 and May 1944, together with his F4U-1A No.1 "Big Hog" recording 11 confirmed kills, 5 unconfirmed, and damaging 3 more enemy planes. From October 1943, VF-17 was deployed to Odonga, New Georgia in the Solomons, and downed 154 enemy aircraft in 79 days. That November, VF-17 proved the F4U-1A's capabilities as a carrier fighter, refueling on the water as they provided air

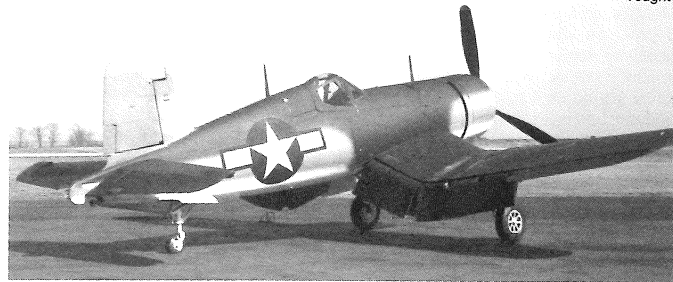

Vought

cover for ships below.

#### U.S. Marine Corps Fighter Squadron 214 "Black Sheep"

Members of VMF-214 logged 126 kills in total, with 35 more unconfirmed and 6 more enemy aircraft damaged from September 1943 to January 1944. Their leader in that span was Lt Cdr Gregory Boyington, who himself claimed 22 kills and 4 unconfirmed in F4U-1A No.883 which he shared with 1st Lt Bob McClurg and others.

#### U.S. Marine Corps Fighter Squadron 111 "Devil Dogs"

As the Allies progressed northwards through the central Pacific, VMF-111 cleared up Japanese garrisons on bypassed islands. F4U-1A No.122 of the unit became the only aircraft to be given an official citation, for the feat of running 100 missions with the same engine. It remains a testament to the durability and effectiveness of the F4U-1A.

The F4U-1A brought major advancements such as improved front visibility and safer landings. A key contributor in the battle for the Solomon Islands, it opened up the aircraft's potential as a fighter-bomber, laying the foundations for the Corsair to continue serving through to the Korean War.

#### Specifications

- Length: 10.16m
- Wingspan: 12.49m (5.19m w/ wings folded)
- Engine: P&W R-2800-8W (2,000hp)
- Weight: (Fully-loaded) 5,476kg
- Maximum Speed: 671km/h
- Maximum Range: Approx. 3,539km
- Armament: 12.7mm machine gun x6

Ab dem Jahr 1938 entwickelte die amerikanische Flugzeugfirma Vought die F4U Corsair mit dem Ziel das nächste Trägerkampfflugzeug für die amerikanische Marine zu stellen. Das Flugzeug hatte ein erhebliches Potential mit seinem 2000 HP Pratt & Whitney R-2800 Motor, einem gigantischen Propeller mit vier Meter Durchmesser und seinen einzigartigen umgekehrten Knickflügeln, was ihm insgesamt den Rekord in der Höchstgeschwindigkeit von US Kampfflugzeugen mit 405 m/h (652km/h) ermöglichte. Die F4U-1A Variante verbesserte die originale F4U-1.

#### Richtungswechsel bei den Solomon Inseln

Mit der F4F Wildcat, welche zu Beginn des zweiten Weltkrieges Probleme hatte die Höchstgeschwindigkeit und die Steigrate der japanischen Zero zu erreichen waren die Fronteinheiten nicht zufrieden und wünschten sich eine bessere Lösung. Ihr Wunsch wurde erfüllt mit der Einführung der F4U-1 im Juli 1942. Dabei waren die neue Staffel des Marinekorps 124 (VMF-124) und die Marinefliegerstaffel 12 (VF-12) bei den ersten Empfängern. Wie auch immer bei den Trägerversuchen im September stellten sich Schwachpunkte heraus. Dies waren eine schlechte Sicht wegen der langen Nase, Strömungsabriss auf der Backbordfläche beim Anflug und die Tendenz nach der Landung zu springen.

Die Bemühungen der Firma Vought mit der VF-12 führten dazu, dass die F4U-1 im April 1943 für die Verwendung auf Flugzeugträgern qualifiziert wurde. In der Zwischenzeit hatte sich jedoch die Marine dazu entschieden, die F6F Hellcat aus logistischen Gründen einzuschüren. Ab Januar 1943 wurde die F4U-1 auch an die Fliegerstaffel 17 (VF-17) geliefert, welche als „Jolly Rogers“ bekannt wurden. Sie entwickelten unter anderem die Ölfederbeine um das Springen nach der Landung zu vermeiden und trugen ebenfalls zu der Qualifizierung für den Flugzeugträger bei. Die VF-17 war die einzige Marinestaffel welche neben einigen Nachtjägereinheiten ihre Corsairs nicht durch Hellcats ersetzte. Vom Februar 1943 diente die F4U-1 mit VMF-124 in Guadalcanal, und bei den Solomon Inseln. Ihre Leistung, Geschwindigkeit, Manövrierfähigkeit und Bewaffnung, sowie ihre Panzerung führte zu einer weiteren Ausrüstung von Fliegerstaffeln des Marinekorps in ihrem Kampf gegen die Zeros.

#### Die F4U-1A – umgesetzte Erfahrungen vom Vorgänger

Die Firma Vought verbesserte das Design der F4U-1 während der Produktion und die F4U-1A Variante hatte eine Menge neuer Details. Vor allem die verbesserte Sicht durch eine neue tropfenförmige Kanzeln mit nur noch zwei Streben im Gegensatz zur alten Kanzel mit ihren vielen Verstrebenungen, die der F4U-1 den Namen „Vogelkäfig“ eingebracht hatten. Der Pilotensitz wurde um 18cm angehoben. Nach der Erstausslieferung im August 1943 wurden bis April 1944 und bis zum Erscheinen der F4U-1D ungefähr 2800 F4U-1As gefertigt. Später wurden die Fahrwerkbeine des Spornrades der F4U-1A um 16,5 cm verlängert um den Landewinkel zu verringern während ein halbmondförmiger Spoiler am Steuerbordflügel die Strömungsabriss verhinderte. Ab November 1943 wurde der R-2800-8W Motor eingesetzt der eine Einspritzanlage besaß und 2230 HP leistete. In der Mitte der Produktion wurde die Möglichkeit geschaffen einen abwerfbaren Zusatztank an der Unterseite befestigen zu können. Die F4U-1A war ein Schlüsselement in der Schlacht bei den Solomonen, die darin gipfelte dass sich die japanischen Luftstreitkräfte im Februar 1944 von der Festung Rabaul zurückzogen.

#### Neue Verwendung der Corsair als Jagdbomber

Als die Corsair zu den US Marinecorps Staffeln geliefert wurde wollte man Landtruppen unterstützen. Daher entwickelte zum Ende des Jahres 1943 die Marinefliegerstaffel 222 (VMF-222) eine Halterung unten am Rumpf in der die F4U-1A Bomben bis zu 1000 Pfund tragen konnte. Die VF-17 brachten ähnliche Änderungen an und beide Einheiten benutzten sie im Kampf. Ab 1944 begann die Firma Brewster mit der Fertigung von Bombenhalterungen. Im März 1944 griffen 8 Bomber der Marinecorps Staffel 111 (VMF-111) Luftabwehrbatterien auf dem Mili-Atoll bei den Marshall Inseln im Sturzangriff an. Dies war die erste offizielle Bombermission einer Corsair. In einer gemeinsamen Mission über dem Wejje-Atoll mit der Marine Bomberstaffel 231 (VMSB-231) übertrafen die F4U-1A Flugzeuge der Marinefliegerstaffel 311 (VMF-311) die SBD Dauntless der VMSB-231 Bombe für Bombe in ihrer Genauigkeit. Eine derartige Leistung der F4U-1A war lebenswichtig für die damalige Strategie des „Island Hopping“.

#### Lieutenant Commander John Thomas Blackburn, VF-17

Lt Cdr Blackburn führte die Jolly Rogers der VF-17 von Januar 1943 bis Mai 1944 aus seiner F4U-1A mit dem Spitznamen „Big Hog“ und erzielte 11 bestätigte Abschüsse, 5 unbestätigte und beschädigte drei weitere Feindflugzeuge. Ab Oktober 1943 wurde die VF-17 nach Odonga, New Georgia auf den Solomonen verlegt und zerstörte 154 Feindflugzeuge in 79 Tagen. In diesem November zeigte die VF-17 die Fähigkeiten der F4U-1A als Trägerflugzeug, da sie auf dem Wasser auftankten, während sie den Schutz aus der Luft für die Flotte übernahmen.

#### Marinecorps Staffel 214 „Black Sheep“

Die Piloten der VMF-214 erzielten vom September 1943 bis Januar 1944 126 Abschüsse mit 35 unbestätigten Abschüssen und 6 beschädigten Flugzeugen. Lt Cdr Gregory Boyington führte sie in dieser Zeit, wobei er selbst 22 Abschüsse und 4 unbestätigte Abschüsse in seiner F4U-1A Nummer 883 erzielte, welche er mit seinem 1st Lt. Bob McClurg und anderen teilte.

#### Marinecorps Staffel 111 „Devil Dogs“

Als die Alliierten durch den zentralen Pazifik weiter nach Norden vorstießen hielt die VMF 111 japanische Stellungen auf den auf dem Weg liegenden Inseln wieder. Die F4U-1A Nr. 122 war das einzige Flugzeug welches eine offizielle Belobigung erhielt, da sie schaffte 100 Einsätze mit dem gleichen Motor zu fliegen. Dies bleibt ein Beweis für die Haltbarkeit und die Effektivität der F4U-1A.

Die F4U-1A brachte erhebliche Fortschritte wie eine verbesserte Sicht nach Vorne und eine Verbesserung der Landeigenschaften. Als wichtiger Teilnehmer bei der Schlacht um die Solomonen zeigte sie das Potential des Flugzeuges als Jagdbomber auf und bildete den Grundstock dafür, dass die Corsair auch im Laufe des Korea-Krieges eingesetzt werden konnte.

#### Technische Daten

- Länge: 10.16m
- Spannweite: 12.49m (5.19m Flügel eingeklappt)
- Motor: P&W R-2800-8W (2,000hp)
- Gewicht: (Vollbeladen) 5,476kg
- Höchstgeschwindigkeit: 671km/h
- Reichweite: ungefähr 3,539km
- Bewaffnung: 12.7mm Maschinengewehr x6

La firme aéronautique américaine Vought a conçu le F4U Corsair à partir de 1938 avec l'objectif d'en faire le prochain chasseur embarqué de l'U.S. Navy. Il avait un potentiel de développement énorme, avec son moteur Pratt & Whitney R-2800 de 2.000cv, son hélice géante de 4 mètres de diamètre et ses ailes de mouette inversées caractéristiques qui lui permirent d'établir un nouveau record de vitesse pour un chasseur américain à 405mph (652km/h). La variante F4U-1A était une évolution du F4U-1 original.

**Retournement de situation dans les Iles Salomons**  
Alors qu'au début de la 2<sup>ème</sup> G.M. le F4F Wildcat était dominé par le chasseur japonais Zero en termes de vitesse et de taux de montée, les unités américaines de première ligne réclamaient un chasseur plus performant. Leur vœu fut exaucé avec l'arrivée du F4U-1 en juillet 1942, le Fighter Squadron 124 (VMF-124) de l'U.S. Marine Corps et le Fighter Squadron 12 (VF-12) de l'U.S. Navy étant parmi les premières unités équipées. Cependant, les essais de qualification sur porte-avions effectués en septembre révélèrent une médiocre visibilité vers l'avant à cause du long nez, une tendance au décrochage de l'aile gauche en phase d'approche et au rebondissement à l'appontage.

Les efforts de Vought et du VF-12 permirent au F4U-1 d'obtenir sa qualification sur porte-avions en avril 1943, mais la Navy avait entretemps choisi, pour des raisons logistiques, le F6F Hellcat comme principal chasseur embarqué. A partir de 1943, le F4U-1 fut également déployé au sein du Navy Fighter Squadron 17 (VF-17) "Jolly Rogers", qui entreprit divers travaux comme la modification de l'amortisseur de train pour remédier au rebondissement ; cela contribua largement à l'obtention de la qualification. Le VF-17 est la seule unité de la Navy, en dehors de celles de chasse de nuit, dont les Corsair n'ont pas été remplacés par des Hellcat. A partir de février 1943, le F4U-1 servit avec la VMF-214 à Guadalcanal dans les Iles Salomons. Ayant fait preuve de puissance, vitesse, maniabilité, puissance de feu et robustesse, il fut ensuite déployé dans d'autres unités du Marine Corps pour affronter les Zero.

**Le F4U-1A: Tirer des leçons de son prédécesseur**  
Vought étudia diverses améliorations durant la production

du F4U-1 et la version F4U-1A en intégraient de nombreuses. En premier lieu, la visibilité vers l'avant était améliorée par une verrière semi-bombée ne comportant que deux montants à la place de la verrière à armatures "birdcage" du F4U-1. Dans le même but, le siège du pilote était installé 18cm plus haut. Entré en service en août 1943, le F4U-1A fut produit à 2.800 exemplaires environ jusqu'en avril 1944 et l'apparition du F4U-1D. Entretemps, le châssis de la roulette de queue fut rallongé de 16,5cm pour diminuer l'angle d'impact à l'atterrissage et un spoiler en biseau ajouté à l'aile gauche pour remédier au décrochage. A partir de novembre 1943, il fut équipé du moteur R-2800-8W avec système d'injection d'eau capable de délivrer 2.230cv. Les F4U-1A de la deuxième moitié produite pouvaient emporter un réservoir de carburant ventral largable. Le F4U-1A fut un acteur majeur des combats dans les Iles Salomons qui aboutirent au retrait des forces aériennes japonaises de Rabaul en février 1944.

#### Les débuts du Corsair chasseur-bombardier

Le Corsair étant déployé dans des squadrons de l'USMC, il eut à effectuer des missions de soutien des troupes terrestres. Fin 1943, le Marine Corps Fighter Squadron 222 (VMF-222) mit au point un râtelier ventral permettant au F4U-1A d'emporter une bombe pesant jusqu'à 1.000 livres. La VF-17 entreprit également des modifications similaires, les deux unités les employant en opérations. A partir de 1944, Brewster lança la production de râteliers standardisés. En mars 1944, 8 F4U-1A du Marine Corps Fighter Squadron 111 (VMF-111) menèrent la première mission officielle de bombardement du Corsair, attaquant en piqué des batteries anti-aériennes sur l'Atoll de Mili dans les Iles Marshall. Lors d'une mission sur l'Atoll de Wotje, les F4U-1A du Marine Corps Fighter Squadron 311 (VMF-311) effectuèrent des bombardements aussi précis que les Dauntless du Marine Scout-Bombing Squadron 231 (VMSB-231) qui participaient à la même attaque. Ces capacités du F4U-1 étaient vitales pour la stratégie américaine du "saute-mouton" dans le Pacifique.

#### Lieutenant Commander John Thomas Blackburn, VF-17

Le Lt Cdr Blackburn dirigea les Jolly Rogers du VF-17 entre janvier 1943 et mai 1944. A bord de son F4U-1A No.1 "Big Hog", il remporta 11 victoires

confirmées, 5 probables et endommagea 3 autres avions ennemis. A partir d'octobre 1943, la VF-17 se déploya à Odonga, Nouvelle-Géorgie dans les Salomons, et détruisit 154 appareils ennemis en 79 jours. En novembre, le VF-17 démontra que le F4U-1A était bien un chasseur embarqué en se ravitaillant sur porte-avions alors qu'il assurait la protection d'une force navale.

#### U.S. Marine Corps Fighter Squadron 214 "Black Sheep"

Les pilotes du VMF-214 obtinrent 126 victoires au total, plus 35 non confirmées et 6 appareils ennemis endommagés de septembre 1943 à janvier 1944. A cette période, leur leader était le Lt Cdr Gregory Boyington qui s'attribua 22 victoires plus 4 probables sur le F4U-1A No.883 qu'il partageait avec le 1st Lt Bob McClurg et d'autres pilotes.

#### U.S. Marine Corps Fighter Squadron 111 "Devil Dogs"

Tandis que les alliés progressaient vers le nord dans le Pacifique central, le VMF-111 s'occupait des garnisons japonaises sur les îles contournées. Le F4U-1A No.122 de cette unité devint le seul appareil détenteur d'une citation officielle pour l'accomplissement de 100 missions avec le même moteur. Il est un symbole de la robustesse et de l'efficacité du F4U-1A.

Le F4U-1A apporta des améliorations majeures comme une meilleure visibilité vers l'avant et des atterrissages plus sûrs. Contributeur essentiel à la victoire dans les Iles Salomons, il démontra les aptitudes de l'appareil pour l'attaque au sol, établissant les fondations de futures versions du Corsair dont certaines servirent jusqu'à la Guerre de Corée.

#### Caractéristiques

- Longueur: 10,16m
- Envergure: 12,49m (5,19m avec ailes repliées)
- Moteur: P&W R-2800-8W (2.000cv)
- Poids: (en ordre de vol) 5.476kg
- Vitesse maximale: 671km/h
- Autonomie maximale: Approx. 3.539km
- Armement: mitrailleuses 12,7mm x6

### READ BEFORE ASSEMBLY

**注意** ●このキットは組み立てモデルです。作る前に必ず説明書を最後までお読みください。また、小学生などの低年齢の方が組み立てるときは、保護者の方もお読みください。  
●工具の使用には十分注意してください。とくにカッターナイフ、ニッパーなど刃物によるケガ、事故には注意してください。  
●接着剤や塗料は使用する前にそれぞれの注意書きをよく読み、指示に従って正しく使用し、使用するときは換気に十分注意してください。  
●小さなお子さまのいる場所での作業は避けてください。小さな部品の飲み込みや、ビニール袋をかぶつての窒息などの危険な状況が考えられます。  
●精密モデルのため、とがっている部品があります。思わぬ事故のおそれがありますので、取り扱いおよび完成後の鑑賞の際には十分ご注意ください。

**CAUTION** ●Read carefully and fully understand the instructions before commencing assembly.  
●When assembling this kit, tools including knives are used. Extra care should be taken to avoid personal injury.  
●Read and follow the instructions supplied with paints and/or cement, if used (not included in kit).  
●Keep out of reach of small children. Children must not be allowed to put any parts in their mouths, or pull vinyl bags over their heads.  
●This kit contains pointed parts. To avoid personal injury, take care when assembling and handling model after completion.

**VORSICHT** ●Bevor Sie mit dem Zusammenbau beginnen, sollten Sie alle Anweisungen gelesen und verstanden haben.  
●Beim Zusammenbau dieses Bausatzes werden Werkzeuge einschließlich Messer verwendet. Zur Vermeidung von Verletzungen ist besondere Vorsicht angebracht.  
●Wenn Sie Farben und/oder Kleber verwenden (nicht im Bausatz enthalten), beachten und befolgen Sie die dort beiliegenden Anweisungen.  
●Bausatz von kleinen Kindern fernhalten. Kindern darf keine Möglichkeit gegeben werden, irgendwelche Teile in den Mund zu nehmen oder sich Plastiktüten über den Kopf zu ziehen.  
●Dieser Bausatz enthält spitze Teile. Zur Vermeidung von Verletzungen sollte beim Zusammenbau und bei der Handhabung des Modells nach der Fertigstellung vorsichtig umgegangen werden.

**PRECAUTIONS** ●Bien lire et assimiler les instructions avant de commencer l'assemblage.  
●L'assemblage de ce kit requiert de l'outillage, en particulier des couteaux de modélisme. Manier les outils avec précaution pour éviter toute blessure.  
●Lire et suivre les instructions d'utilisation des peintures et/ou de la colle, si utilisées (non incluses dans le kit).  
●Garder hors de portée des enfants en bas âge. Ne pas laisser les enfants mettre en bouche ou sucer les pièces, ou passer un sachet vinyl sur la tête.  
●Ce kit comporte des pièces pointues. Pour éviter les blessures, assembler et manipuler le modèle terminé avec précaution.

### RECOMMENDED TOOLS

●用意する工具 / Recommended tools /  
Benötigtes Werkzeug / Outils nécessaires

接着剤 (プラスチック用)  
Cement  
Kleber  
Colle



瞬間接着剤  
Instant cement  
Sekundenkleber  
Colle rapide

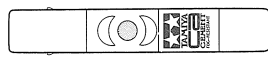

ニッパー  
Side cutters  
Seitenschneider  
Pince coupante

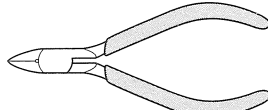

ナイフ  
Modeling knife  
Modelliermesser  
Couteau de modéliste

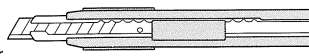

ピンセット  
Tweezers  
Pinzette  
Précelles



デカルバサミ  
Scissors  
Schere  
Ciseaux

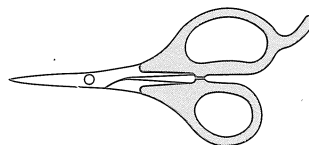

ピンバイス (0.8mm, 1mm, 1.2mm, 2.5mm, 3.5mm)  
Pin vise  
Schraubstock  
Outil à percer



付属ドライバー  
+Screwdriver  
+Schraubenzieher  
Tournevis +

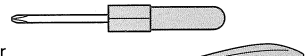

エッチングバンダー  
Bending pliers (for photo-etched parts)  
Biegezange (für fotoätzte Teile)  
Pincés (pour photo-découpe)

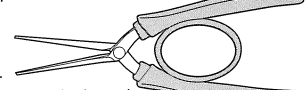

★この他に金属ヤスリや紙ヤスリ、ウエス、セロファンテープ、マスキングテープ、パテなどがあると便利です。  
★A file, abrasive paper, soft cloth, cellophane tape, putty and masking tape will also assist in construction.  
★Feile, Schleifpapiere, weiches Tuch, Spachtelmasse, Tesafilm und Abklebeband sind beim Bau sehr hilfreich.  
★Une lime, du papier abrasif, un chiffon doux, mastic, du ruban adhésif et la bande cache serfont également utiles durant le montage.

# PAINTING

## 《塗装する前に》

各製品の塗装する面のゴミやほこり、油などを柔らかい布で拭き取ってください。中性洗剤で1度洗っておくのもよいでしょう。接着剤のはみ出しやキズはカッターナイフや目の細かな紙ヤスリで修正します。パーティングライン（部品にのこる成形工程上の合わせ目）もヤスリをかけ修正します。

## 《塗料の種類》

塗装にはプラモデル用塗料を使用してください。プラモデル用塗料にはラッカー系、アクリル系、エナメル



●ラッカー系塗料

●アクリル系塗料

●エナメル系塗料



系の3種類があります。基本的にはラッカー系塗料などでボディなど大きな部分を塗り、アクリル系、エナメル系塗料で細部を塗装します。そして最後のウエザリングやスミ入れなどの仕上げ塗装はエナメル塗料を使用します。この順序をまちがえるとラッカー系塗料がアクリル、エナメル系塗料を侵しますので気をつけてください。

## 《タミヤスプレーでの塗装》

雨の降っていない日中、風のない日陰で新聞紙を敷いてホコリが立たないようにしてから塗装します。ま

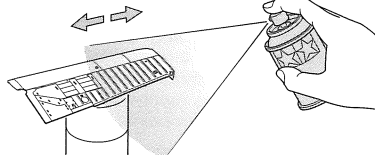

ず、塗装する物を空きカンなどに固定し、20cmくらいはなして塗料を吹きつけます。スプレーの缶をすばやく同じ方向に動かしてシュッシュと吹きつけるようにしてください。塗装する物よりひと回り大きな物

に吹きつけるように塗装するのがコツです。吹きつけたあとは日陰でホコリがつかないように注意して十分に乾かします。

★スプレー塗料は缶に印刷された注意をよく読んで正しく使用してください。

## 《マスキングのしかた》

塗らない部分の端からマスキングテープを貼っていきます。余分なマスキングテープはデザインナイフなどできれいに切りとります。その後、残ったマスキングテープをよく押さえ部品に密着させてから塗装します。テープをはがすときは塗料が完全に乾く前にていねいにはがしてください。

## 《下塗り塗装について》

成形色の濃い部品に淡い色の塗料を直接塗る時は本塗装の前に下塗りとしてスーパーサーフェイサーやタミヤスプレーのフラットホワイトなどを吹きつけておくともよいでしょう。ただし、本塗装は下塗り塗装が完全に乾いたあとで行ってください。

## 《金属部品の塗装について》

金属部品を塗装するときはかならず塗装前にメタルプライマーを吹き付けてください。塗料のはがれを防ぎます。

## PRIOR TO PAINTING

Remove all dust and oil from parts prior to painting. If necessary, wash with detergent, rinse off thoroughly and allow to air dry. Remove excess cement, fill in and clean up joints and seam lines. Smooth surface using a modeling knife and fine abrasive papers.

## PLASTIC PAINTS

Standard plastic model paints, like enamels, acrylics, and lacquers can be used in painting injection molded models. Lacquer spray is recommended for large areas and acrylic for small details. Use of enamel paints is recommended for black-wash and drybrushing, so as not to damage the base coat.

## SPRAY PAINTING

For finishing large areas, the use of spray paints or an airbrush will provide an even finish. It is recom-

mended to work on a clear day with little humidity. Spray paint outdoors in a shady windless area, if possible. Use a cardboard box, newspapers, etc. to keep from painting other areas. Spray can or airbrush painting should be done in one direction only, and at a distance of about 20cm from the object. Always give a light coat to the entire surface and allow to dry, then repeat this procedure two or three times for a perfect finish.

★When using spray or airbrush, carefully read and follow the instructions provided. Never paint near open flames or any other heat sources.

## UNDERCOATING

When attempting to paint light color on darker color plastic: first apply surface primer or white paint, then paint color. When applying overcoat,

make sure the undercoat has completely cured.

## PREPARING DIE-CAST METAL PARTS

1: Remove any excess metal with a file, being careful to avoid damaging the parts. Open any clogged screw holes using a pin vise if necessary.  
2: Polish the metal surface using fine abrasives (#1000) and prepare for painting using Tamiya metal primer.

## MASKING

When painting a curved or irregular border line, roughly mask off the border area first. Then trace the line with a pencil, and cut along this line using a knife and remove the excess tape. Be careful not to cut into the plastic surface. Press down the tape edges firmly with your finger before painting.

## VOR DER BEMALUNG

Vor der Bemalung alle Staub- und Ölrreste entfernen. Mit Spülmittel abwaschen, wenn nötig, gründlich spülen und an der Luft trocknen lassen. Überflüssigen Klebstoff entfernen, Modell abspachteln und Fugen verschließen. Oberflächen mit Modelliermesser bearbeiten, abspachteln und schmirgeln.

## PLASTIK-FARBEN

Nastik Farben für Plastik-Modelle, wie Emaillacke, Acrylfarben und sonstige Lacke sind zur Lackierung von Spritzguß-Modellen geeignet. Für große Flächen ist Lackspray, für kleine Details sind Acrylfarben zu empfehlen. Die Verwendung von Emailacken empfiehlt sich für Nachdunkelungen und Trockenmaltechnik, da hierbei der Untergrund nicht beschädigt wird.

## SPRÜH- & AIRBRUSH-BEMALUNG

Bei der Bemalung von großen Flächen erreicht man mit Sprüh- oder Airbrush-Farben eine glatte

Oberfläche. Es wird empfohlen, an einem klaren Tag mit geringer Luftfeuchtigkeit zu arbeiten. Sprüh-Farben, wenn möglich, draußen an einem schattigen und windstillen Platz verarbeiten. Karton, Zeitungen usw. verwenden, um nicht versehentlich andere Flächen mit einzufärben. Die Bemalung mit Sprühdosen oder Airbrush sollte nur in einer Richtung erfolgen und in ca. 20cm Entfernung von dem Modell. Sprühen Sie auf die gesamte Oberfläche immer eine dünne Schicht und lassen Sie sie trocknen, dann wiederholen Sie diese Prozedur zwei bis dreimal für ein perfektes Finish.

★Bei Verwendung von Sprüh-farben oder Airbrush die beigefügte Bedienungsanleitung sorgfältig lesen.

## GRUNDIERUNG

Falls helle Farben auf dunkleres Plastik aufgebracht werden sollen: zu erst eine Oberflächengrundierung oder weiße Farbe auftragen.

## VORBEREITUNG DER DRUCKGUSSTÜCKE

1: Entfernen Sie überstehende Metallstücke mit einer Feile, aber achten Sie darauf, die Teile nicht zu beschädigen. Öffnen Sie alle verstopften Schraublöcher, wenn notwendig mit einem Schraubstock.

2: Polieren Sie die Tamiya Metall-Grundierung mit einem feinen Schmirgelpapier (#1000) und bereiten Sie sie mit einer Grundierung für die Bemalung vor.

## ANKLEBEN

Wenn eine Rundung oder unregelmäßige Linie zu bemalen ist, kleben Sie die Grenzlinie zuerst grob ab. Dann mit einem Stift an der Linie entlang fahren und mit einem Modelliermesser an dieser Linie entlang schneiden und das überflüssige Klebeband entfernen. Achten Sie darauf, nicht in die Plastik-Oberfläche einzuschneiden. Drücken Sie die Ecken des Klebebandes vor der Bemalung mit dem Finger fest an. Wenn Sie Klebeband auf eine bereits bemalte Oberfläche anbringen möchten, zuerst vergewissern, ob die Farbe vollständig trocken ist.

## PREPARATION

Enlever la poussière et la graisse de toutes les pièces devant être peintes. Si nécessaire, les nettoyer avec un détergent, rincer soigneusement et laisser sécher. Eliminer tout excès de colle, mastiquer et poncer les jointures et lignes de moulage (papier abrasif fin).

## PEINTURES POUR MAQUETTES PLASTIQUE

Les peintures pour marquetter plastique standard de type enamel, acrylique et vernis peuvent être employées sur les modèles en plastique injecté. Les peintures en bombes sont préférables pour couvrir des surfaces importantes. Les peintures enamels sont recommandées pour les jus et brossages à sec afin de ne pas endommager la teinte de base.

## PEINTURE A LA BOMBE ET A L'AEROGAPHE

Pour peindre de grandes surface, les bombes aérosols ou l'aérogaphe sont indispensables pour

assurer un fini parfait. Il est préférable de travailler à l'extérieur par vent nul et à l'ombre. Installer les pièces à peindre sur un carton, du journal... pour protéger les alentours. La mise en peinture doit s'effectuer en une seule direction et à une distance de 20cm de l'objet. Appliquer toujours une légère couche sur toute la surface puis laisser sécher. Répéter ensuite cette procédure deux ou trois fois pour obtenir un fini parfait.

Lire soigneusement les instructions fournies avec l'aérosol ou l'aérogaphe.

## SOUS-COUCHE

Lorsqu'une teinte claire doit être appliquée sur du plastique d'une teinte plus sombre, passer au préalable une couche d'apprêt ou de peinture blanche. Avant d'appliquer une nouvelle couche, s'assurer que la précédente est complètement sèche.

## PREPARATION DES PIECES METAL

1: Enlever tout excès de métal avec une lime sans endommager les pièces. Ouvrir tout trou obstrué avec un outil à percer, si nécessaire.

2: Passer du papier abrasif fin (#1000) sur la surface des pièces et appliquer de l'apprêt pour métal Tamiya avant de peindre.

## MASQUAGE

Lorsque la délimitation des teintes est irrégulière, commencer par appliquer la bande-cache puis y tracer la ligne de séparation. A l'aide d'un couteau de modéliste, inciser la bande en suivant le tracé et enlever la partie excédentaire. Veiller à ne pas inciser le plastique lors de cette opération. Appuyer fermement sur les bords de la bande-cache avant d'entamer la mise en peinture. Lorsque la bande-cache doit être apposée sur une surface déjà peinte, bien s'assurer que la peinture soit parfaitement sèche.

## PAINTS REQUIRED

AS-6 ●オリーブドラブ (USAAF) / Olive Drab (USAAF) / Olivgelbgrau (USAAF) / Olive Drab (USAAF)

AS-8 ●ネービーブルー (US Navy) / Navy Blue (US Navy) / Marineblau (US Navy) / Navy Blue (US Navy)

AS-12 ●シルバーマタル / Bare-Metal Silver / Blank-Metall Silber / Métal Nu

AS-19 ●インターメディアイトブルー (US NAVY) / Intermediate Blue (US NAVY) / Mittelblau / Bleu Intermédiaire

AS-20 ●インシグニアホワイト (US NAVY) / Insignia White (US NAVY) / Insignienweiß / Blanc Insignia

X-1 ●ブラック / Black / Schwarz / Noir

X-4 ●ブルー / Blue / Blau / Bleu

X-7 ●レッド / Red / Rot / Rouge

X-10 ●ガンメタル / Gun metal / Metall-Grau / Gris acier

X-11 ●クロムシルバー / Chrome silver / Chrom-Silber / Aluminium chromé

X-18 ●セミグロスブラック / Semi gloss black / Seidenglanz Schwarz / Noir satiné

X-23 ●クリアーブルー / Clear blue / Klar-Blau / Bleu translucide

X-25 ●クリアーグリーン / Clear green / Klar-Grün / Vert translucide

X-26 ●クリアーオレンジ / Clear orange / Klar-Orange / Orange translucide

X-27 ●クリアーレッド / Clear red / Klar-Rot / Rouge translucide

X-32 ●チタンシルバー / Titanium silver / Titan-Silber / Titane argenté

XF-1 ●フラットブラック / Flat black / Matt Schwarz / Noir mat

XF-2 ●フラットホワイト / Flat white / Matt Weiß / Blanc mat

XF-3 ●フラットイエロー / Flat yellow / Matt Gelb / Jaune mat

XF-5 ●フラットグリーン / Flat green / Matt Grün / Vert mat

XF-7 ●フラットレッド / Flat red / Matt Rot / Rouge mat

XF-10 ●フラットブラウン / Flat brown / Matt Braun / Brun mat

XF-15 ●フラットフレッシュ / Flat flesh / Fleischfarben Matt / Chair mate

XF-16 ●フラットアルミ / Flat aluminium / Matt Aluminium / Aluminium mat

XF-19 ●スカイグレイ / Sky grey / Himmelgrau / Gris ciel

XF-24 ●ダークグレイ / Dark grey / Dunkelgrau / Gris foncé

XF-49 ●カーキ / Khaki / Khaki / Kaki

XF-55 ●デッキタン / Deck tan / Deck-Braun / Havane

XF-56 ●メタリックグレイ / Metallic grey / Grau-Metallic / Gris métallisé

XF-57 ●バフ / Buff / Lederfarben / Chamois

XF-60 ●ダークイエロー / Dark yellow / Dunkelgelb / Jaune foncé

XF-64 ●レッドブラウン / Red brown / Rotbraun / Rouge brun

XF-65 ●フィールドグレイ / Field grey / Feldgrau / Gris campagne

XF-66 ●ライトグレイ / Light grey / Hellgrau / Gris clair



- お買い求めの際、または組立の前には必ず内容をお確かめください。万一不良部品、不足部品などがありました場合には、お買い求めの販売店にご相談ください。なお、組み立てを始めたあとは、製品の返品交換には応じかねます。
- 組み立てる前に説明書をよく見て、全体の流れをつかんでください。
- このキットには接着剤は含まれていません。プラスチ

《瞬間接着剤について》

- ★通常は塗装する前に使用します。その際、接着面の油分を十分に取ってください。塗装後に接着したい場合は接着面の塗料を落としてから使用します。この時、塗料が残っていると接着力が極端に低下するので注意しましょう。
- ★接着剤をつけすぎると接着力が落ちるだけでなく、白化しやすくなるので注意してください。
- ★劣化した接着剤は使用しないでください。不要な部品で試してから使用してください。
- ★使用する際は瞬間接着剤の取扱説明をよく読んでからご使用ください。

Instant cement

- ★Remove any paint or oil from cementing surface before

《エッチングパーツ》

- 1: 切りはなす時はカッターナイフなどを使用してパーツを切りはなします。
  - 2: 切り出した時、部品に出張った部分が残っている場合は、ヤスリなどで丁寧に削り落とします。
  - 3: 塗装が必要なパーツは下地にメタルプライマーを吹きつけてから塗装します。
- エッチングパーツは大変薄く、手などを切る恐れがあります。取り扱いには十分注意してください。

Photo-etched parts

- 1: Cut off photo-etched parts using a modeling knife.

ック用接着剤(タミヤセメント)を別にお買い求めください。

- 接着剤、塗料は必ずプラスチック用を使用し、換気には十分注意してください。
- メッキ部品を接着する際は、必ず接着面のメッキをはがしてください。
- このマークは塗装指示のマークです。このキットに必要な塗料は、5ページの《使用する塗料》を参考にしてください。
- Study and understand the instructions thoroughly before beginning assembly.
- Read and follow the instructions supplied with paints and/or cement, if used (not included in kit).
- Use cement sparingly and ventilate room while constructing.
- Remove plating from areas to be cemented.
- This mark denotes numbers for Tamiya Paint colors. Refer to P5 for paints required.
- Vor dem Zusammenbau die Bauanleitung gründlich studieren.

affixing parts.

- ★Use only a small amount of cement. Too much cement will make joints turn white and lose adhesion.
- ★Do not use old cement. Test cement first with unnecessary parts such as sprues before use.
- ★Carefully read instructions on use before cementing.

Sekundenkleber

- ★Entfernen Sie alle Farbe und Ölflecke von der Kleboberfläche bevor sie Teile ankleben.
- ★Verwenden Sie nur geringe Mengen Klebstoff. Bei zuviel Klebstoff kann sich die Verbindung verschieben und die Haftkraft verloren gehen.
- ★Verwenden Sie keinen alten Klebstoff. Testen Sie den Kleber vor der Anwendung zuerst mit nicht benötigten

2: Carefully remove any excess using a file.

- 3: Apply metal primer prior to painting.
- Extra care should be taken to avoid personal injury when handling photo-etched parts.

Fotogezätzte Teile

- 1: Die fotogezätzten Teile mit einem Modellbaumesser abschneiden.
  - 2: Überstände vorsichtig mit einer Feile entfernen.
  - 3: Vor dem Lackieren Metall-Grundierung auftragen.
- Beim Umgang mit fotogezätzten Teilen sollte man besondere Vorsicht walten lassen, um Verletzungen zu vermeiden.

●Wenn Sie Farben und/oder Kleber verwenden (nicht im Bausatz enthalten) beachten und befolgen Sie die dort beiliegenden Anweisungen.

- Nicht zuviel Klebstoff verwenden (separat erhältlich)
- An den Klebestellen muß die Chromschicht abgeschabt werden.
- Dieses Zeichen gibt die Tamiya Farbnummern an. Siehe S.5 für benötigte Farben.
- Etudier et bien assimiler les instructions avant de débiter l'assemblage.
- Lire et suivre les instructions d'utilisation des peintures et ou de la colle, si utilisées (non incluses dans le kit).
- Utiliser aussi peu que possible la colle et aérer la pièce pendant la construction.
- Enlever le revêtement chromé des parties à encoller.
- Ce signe indique la référence de la peinture TAMIYA à utiliser. Se référer à la page 5 pour les peintures à employer.

Teilen etwa vom Spritzling.

- ★Vor dem Kleben die Gebrauchsanleitung sorgfältig lesen.

Colle rapide

- ★Enlever les traces de peinture ou de graisse des surfaces de contact avant de coller les pièces.
- ★N'utiliser qu'une petite quantité de colle. Un excès peut blanchir les lignes de joint et limiter l'adhésion.
- ★Ne pas utiliser une colle périmée. Tester la colle sur des pièces inutilisées comme des morceaux de grappes avant utilisation effective.
- ★Lire soigneusement les instructions avant de coller.



Pièces photo-découpées

- 1: Détacher les pièces photo-découpées avec un couteau de modéliste.
  - 2: Enlever les parties excédentaires en les limant soigneusement.
  - 3: Appliquer de l'apprêt pour métal Tamiya avant de peindre.
- Manipuler les pièces photo-découpées avec précaution pour éviter les blessures.

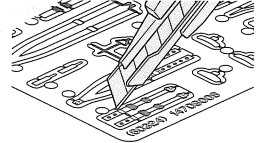

TECH TIPS / 組み立てアドバイス

《接着剤使い分け》

Using different types of cements

タミヤセメント  
Tamiya Cement



- ★普通の部品の接着用。
- ★Use for general parts.
- ★Zu verwenden bei allgemeinen Teilen.
- ★Utilisez cette colle pour les pièces en général.

タミヤセメント  
(流し込みタイプ)  
Tamiya  
Extra Thin Cement



- ★細かな部品、目立たせたくない場所用。
- ★Use for small parts and/or areas where a cleaner finish is desired.
- ★Zu verwenden bei kleinen Teilen und/oder Bereichen, wo besonders saubere Oberfläche gewünscht ist.
- ★Utilisez cette colle pour des petites pièces et/ou des pièces pour lesquelles une finition détaillée est requise.

《部品の切り取り》

Cutting off parts

- ★部品はニッパーでていねいに切り取り、切り口はカッターナイフできれいにします。
- ★Cut off parts using side cutters and flatten using modeling knife.
- ★Die Teile mit einem Seitenschneider abzwicken und Grat mit Modellbaumesser glätten.
- ★Détacher les pièces au moyen de pinces coupantes et aplatir avec un couteau de modéliste.

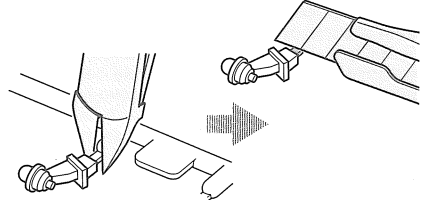

《部品の取り付け位置を確認する》

Test Fitting

- ★接着剤をつける前に、一度部品を仮に組み合わせてみて(仮組)、接着面を確認めます。
- ★Attach parts temporarily to confirm cement position prior to applying cement.
- ★Die Teile vorübergehend anbringen, um vor dem Klebstoffauftrag die Klebestellen zu erkennen.
- ★Fixer temporairement les pièces pour s'assurer de leur placement correct avant d'appliquer la colle.

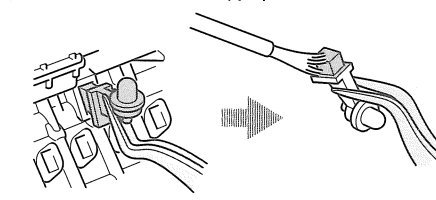

《メッキをはがす》

Removing metal plating

- ★メッキ部品を接着する際は、必ず接着面のメッキをはがしてください。
- ★Remove plating from areas to be cemented.
- ★An den Klebestellen muß die Chromschicht abgeschabt werden.
- ★Enlever le revêtement chromé des parties à encoller.

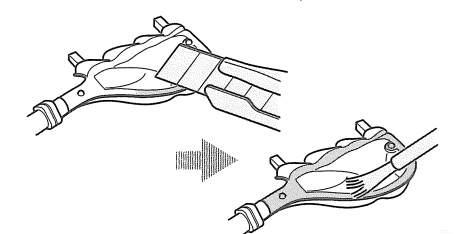

《部品を見つけやすくするために》

Keeping Track of Parts

- ★組み立て前に各部品にテープなどでタグをつけておくと部品を見つけやすくなります。
- ★Attaching tags to parts before assembly will make them easier to keep track of.
- ★Wenn man kleine Schilder auf den Teilen anbringt ist ihre Reihenfolge leichter einzuhalten.
- ★Etiqueter les pièces avant assemblage permet de les identifier plus facilement.

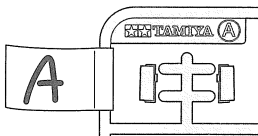

《部品の穴あけ》

Making Holes

- ★ピンバイスを開口部に対し垂直にして穴を開けます。穴サイズに合った太さのビットをお使いください。
- ★Make holes using a pin vise with appropriately-sized drill bit. Hold pin vise vertical to hole position.
- ★Löcher mit einem Handbohrer und einem Einsatz in richtiger Größe bohren und dabei den Bohrer senkrecht halten.
- ★Faire les trous avec un outil à percer muni d'un foret du diamètre requis. Percer à la verticale.

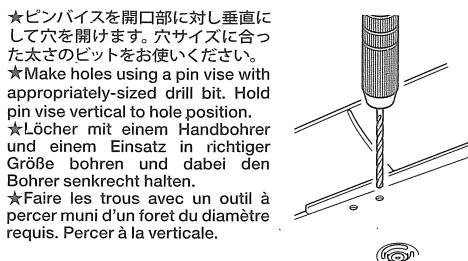

《エッチングパーツの折り曲げ》

Bending Photo-Etched Parts

- ★エッチングバンダーを使い、折り目によって部品を折り曲げます。
- ★Bend along fold line using bending pliers.
- ★Entlang der Biegelinie mit einer Biegezange biegen.
- ★Plier le long des lignes avec des pinces de pliage.

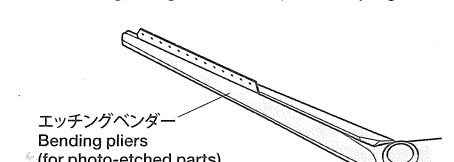

《塗料の使い分け》

Using different types of paints

★重ね塗りするときは塗料の種類によって塗る順番があります。かならずラッカー系塗料(タミヤスプレー)→アクリル塗料→エナメル塗料の順番で塗装してください。

★When painting, never apply lacquer paints over enamel/acrylic paints. It could harm the painted surface. Paint lacquer first, then acrylic, followed by enamel.

★Beim Lackieren niemals Lackfarben über Acrylfarben auftragen. Die bereits lackierte Fläche könnte beschädigt werden. Zuerst Lackfarbe, dann Acrylfarbe, als letztes Emaillacke auftragen.

★Ne jamais appliquer une peinture laquée par dessus une peinture enamel ou acrylique, au risque de d'endommager la surface peinte. Peindre la laque en premier, puis l'acrylique, puis l'enamel.



ラッカー系塗料  
Lacquer paints



アクリル塗料  
Acrylic paints



エナメル塗料  
Enamel paints

部品全体の塗装に使用。  
Use for overall painting.  
Für gesamte Lackierung zu verwenden.  
Utiliser pour la peinture générale.

広めの面積の塗装に使用。  
Use for large areas.  
Für große Flächen einsetzen.  
Utiliser sur les grandes surfaces.

細部の塗装やヨゴシに使用。  
Use for small areas and weathering.  
Für kleine Bereiche und Verwitterung einsetzen.  
Utiliser sur les petites surfaces et le vieillissement.

《キャンピーの塗装方法》

Painting canopy

●風防内側の色を簡単に塗装する方法です。

風防の外側、内側をマスキングしたら、外側から機内色を塗ります。その上から機体色を塗装し、マスキングをはがします。

●Mask off outside surface of window area and the entire inside surface. Paint outside frame with interior color, followed by fuselage color.

●Die Außenseite der Fensterflächen abkleben und die gesamte Innenseite. Den äußeren Rahmen mit Innenraum-Farbe lackieren, anschließend mit Rumpffarbe.

●Masquer la face extérieure des vitres et l'intégralité de l'intérieur. Peindre les montants dans la teinte de l'intérieur puis dans celle du fuselage.

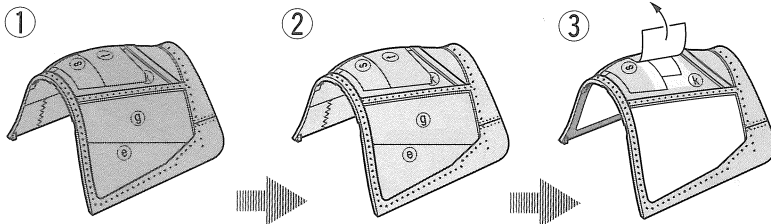

ICONS / アイコン説明



このマークの部品は接着しません。  
Do not cement.  
Nicht kleben.  
Ne pas coller.



指示の部分を切り取ります。  
Cut off.  
Wegschneiden.  
Découper.



指示の穴を開けます。  
Make holes.  
Loch machen.  
Percer des trous.



指示のエッチングパーツをはります。  
Attach photo-etched parts.  
Die Fotogätzten Teile anbringen.  
Fixer les pièces photo-découpées.



塗装指示のマークです。  
タミヤカラーのカラーナンバーで指示しました。  
This mark denotes numbers for Tamiya Paint colors.  
Dieses Zeichen gibt die Tamiya-Farbnummern an.  
Ce signe indique la référence de la peinture TAMIYA à utiliser.



指示の番号のスライドマークをはります。  
Number of decal to apply.  
Nummer des Abziehbildes, das anzubringen ist.  
Numéro de la décalcomanie à utiliser.



指示の部品を瞬間接着剤でとりつけます。  
Apply instant cement.  
Sekundenkleber auftragen.  
Appliquer de la colle rapide.

MARKING OPTIONS

●このキットでは右の3種類のマーキングが選べます。

組み立てる前に、別紙のフィニッシングガイドやP53~P55を参考にして作る機体を選んでください。

●This kit provides a choice of 3 types of markings. Select one before assembly referring to pages 53-55 and the separate finishing guide.

●Dieser Bausatz bietet die Wahl zwischen drei Arten von Markierungen. Wählen Sie vor dem Zusammenbau entsprechend den Seiten 53-55 und der separaten Fertigstellungs-Anleitung eine davon aus.

●Ce kit propose trois types de marquages. Choisir avant de commencer l'assemblage en se référant aux pages 53-55 et au guide de décoration séparé.

A ●アメリカ海兵隊 第111戦闘飛行隊所属機  
●U.S. Marine Corps VMF-111

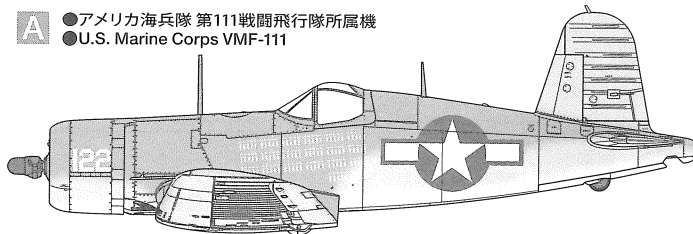

B ●アメリカ海軍 第17戦闘飛行隊長機  
●U.S. Navy VF-17 Squadron Leader

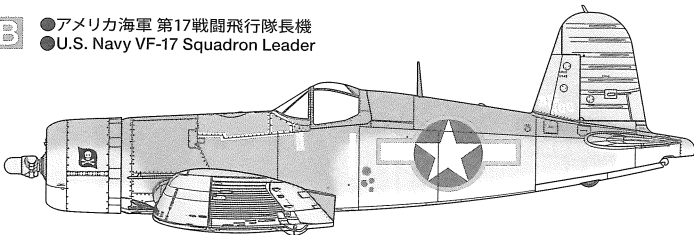

C ●アメリカ海兵隊 第214戦闘飛行隊所属機  
●U.S. Marine Corps VMF-214

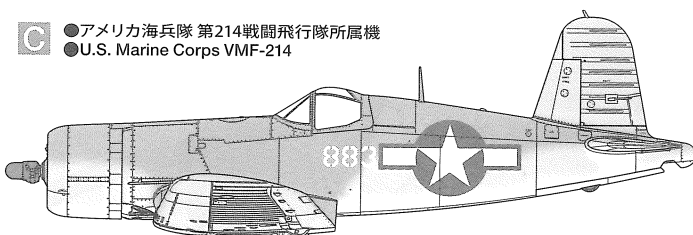

PAINTING

●本文中で塗装指示のない部品は機体色で塗装します。機体は上面色、中間色、下面色の3色の迷彩で塗り分けられ、細部もこれらの色に塗られています。本文中ではタミヤカラーの色番号で指示してあります。迷彩のラインは機体に応じて塗り分けてください。それぞれの塗装色はP53~P55や別紙のフィニッシングガイドも参考にしてください。

●When no color is specified, paint the item with fuselage color. This instruction manual refers to 3 different types of fuselage and detail color. Refer to the relevant Tamiya Color instructions in this manual (also see below) when painting. See pages 53-55 and the separate finishing guide when painting camouflage lines.

●Wenn keine Farbe angegeben ist, das Teil in der Rumpffarbe lackieren. Die Anleitung bietet drei Versionen des Rumpfes und der Detailbemalung an. Beachten Sie die jeweiligen Angaben in der Bauanleitung (siehe unten) für die Lackierung und die zu verwendenden

Farben. Beachten Sie die Seiten 53-55 und das separate Beiblatt bei der Bemalung der tarnschemata.

●Si aucune teinte n'est spécifiée, peindre dans la teinte du fuselage. La notice fait référence à trois types de décoration et différentes teintes de détails. Utiliser les teintes Tamiya indiquées dans ce manuel (et ci-dessous) pour peindre. Se reporter pages 53 à 55 et au guide de finition séparé pour les schémas de camouflage.

上面色  
Upper Fuselage Color  
Farbe für die Rumpfoberseite  
Teinte du Dessus de Fuselage } ... AS-8

中間色  
Middle Fuselage Color  
Farbe für die Rumpfmittle  
Teinte du Milieu du Fuselage } ... AS-19

下面色  
Lower Fuselage Color  
Farbe für die Rumpfunterseite  
Teinte du Dessous de Fuselage } ... AS-20

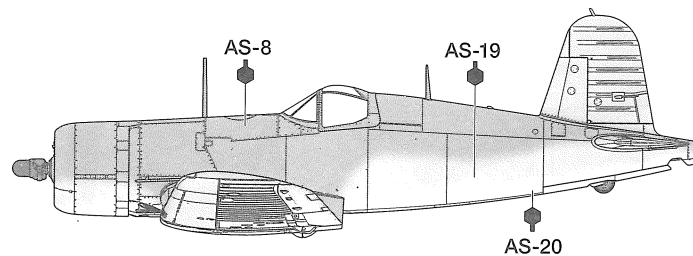

# ASSEMBLY

《使わない部品》… B18, B22, B23, B25, D9, D20, D30, D32, D33, D35, D36, G1, G2, K2, K3, K4, K11×1, K14×1, K15×1, K16×1, K21×1, K24×1, N34, P9×1, P12, P13×1, P15, R1, R4, R17, R18, R21, R39, R45, S3,  
 Not used.  
 Nicht verwenden.  
 Non utilisées.  
 エッチングパーツ: a-④×1, a-⑨, a-⑩, a-⑪, a-⑬, a-⑭, a-⑲, a-⑳×2, マスクシール: (m), (n)  
 Photo-etched parts a-④×2, b-①, b-②, b-③, b-④, b-⑤, b-⑦ Masking sticker

**1**

左側サイドコンソールの組み立て  
 Console (left)  
 Konsole (links)  
 Console (gauche)

**注意!**  
 NOTICE

XF-3:2 + XF-5:1

- 上の様な表記の場合は、各色を指示の比率で調色します。
- Above instruction shows paint mixing ratios.
- Die obenstehende Anleitung zeigt das Mischungsverhältnis der Farben an.
- Les instructions ci-dessus indiquent les proportions des mélanges.

《R30》

指示の部分を切り取ります。  
 Cut off.  
 Wegschneiden.  
 Découper.

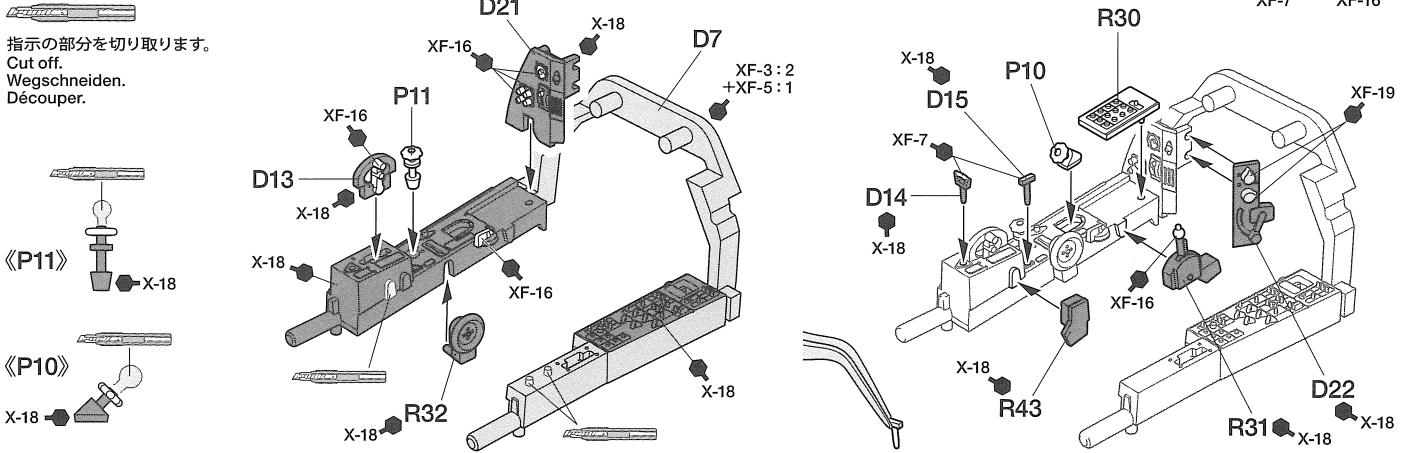

**2**

右側サイドコンソールの組み立て  
 Console (right)  
 Konsole (rechts)  
 Console (droite)



指示の番号のスライドマークをはります。  
 Number of decal to apply.  
 Nummer des Abziehbildes, das anzubringen ist.  
 Numéro de la décalcomanie à utiliser.

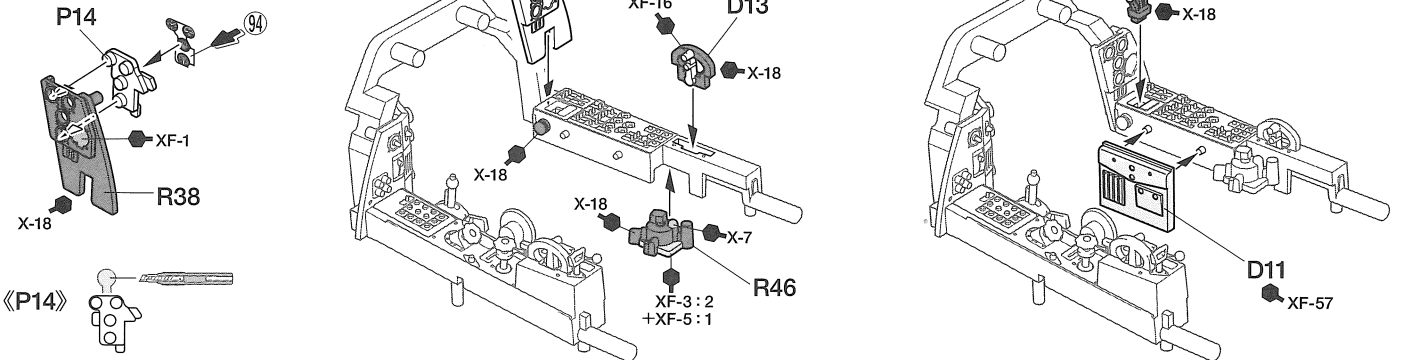

**3**

前面隔壁の取り付け  
 Forward bulkhead  
 Vordere Rahmenbrücke  
 Cloison avant

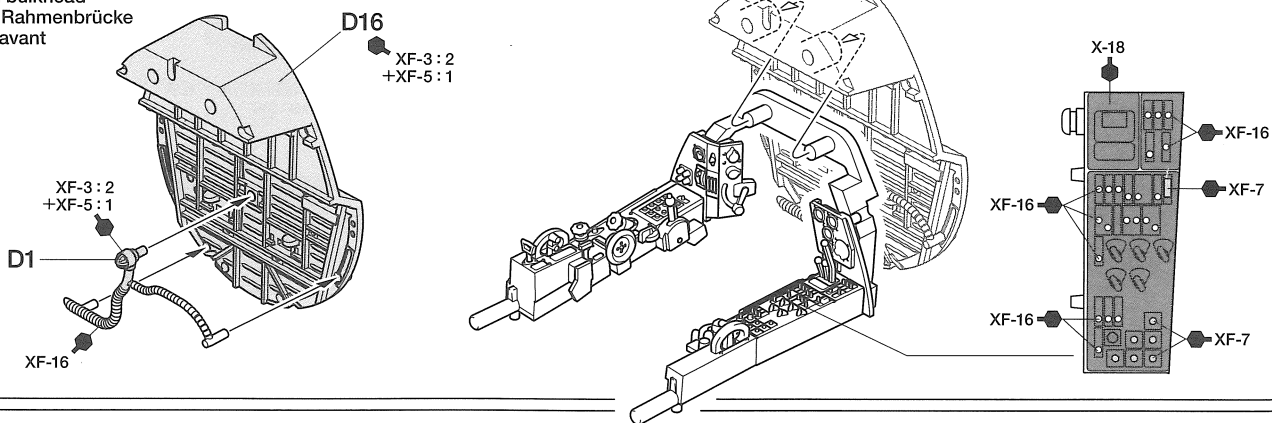

**4**

ラダーペダルの取り付け  
 Attaching rudder pedals  
 Anbau der Seitenruder Pedale  
 Fixation des pédales de palonnier

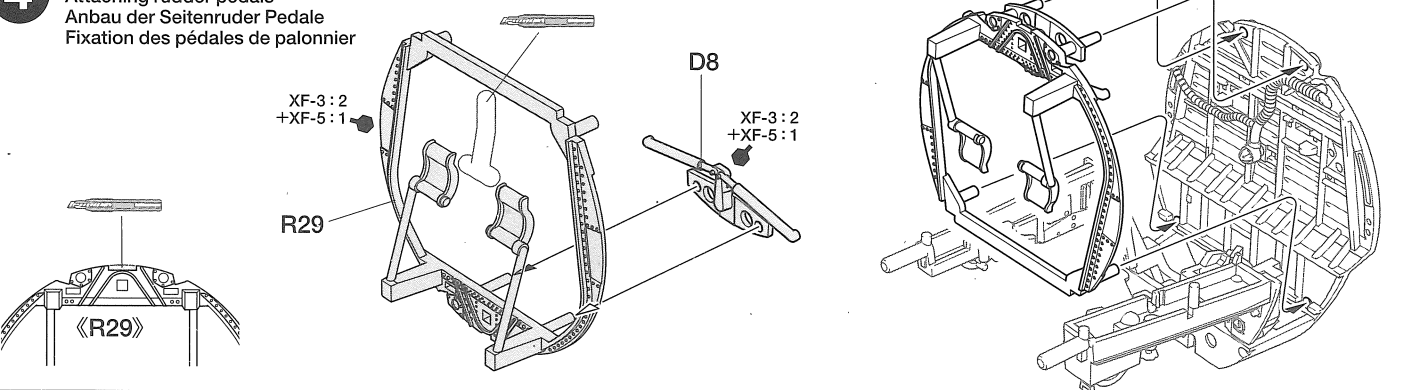

# 5

《フットプレート》  
Foot plates  
Trittplatten  
Repose-pieds

指示の穴を開けます。  
Make holes.  
Loch machen.  
Percer des trous.

《手動油圧ポンプ》  
Manual hydraulic pump  
Manuelle Hydraulikpumpe  
Pompe hydraulique manuelle

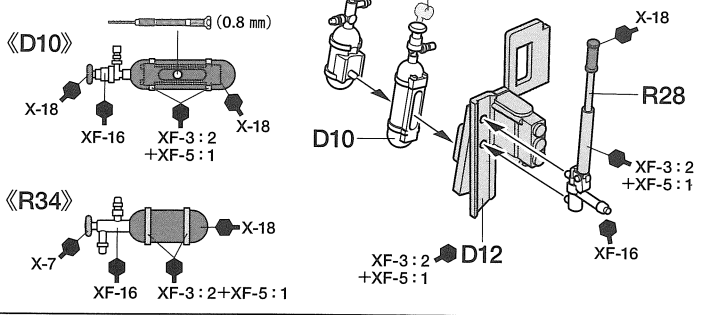
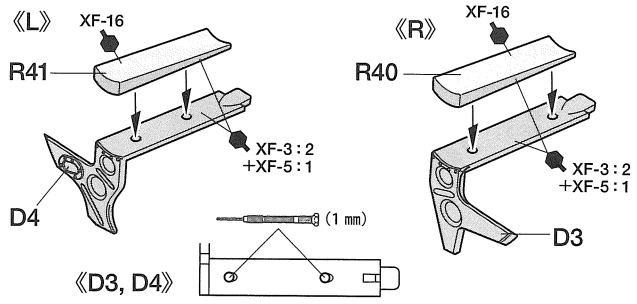

# 6

フットプレートの取り付け  
Attaching foot plates  
Anbau der Trittplatten  
Fixation des repose-pieds

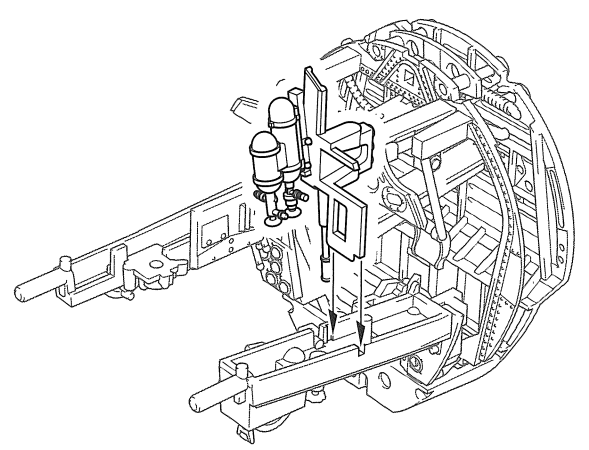
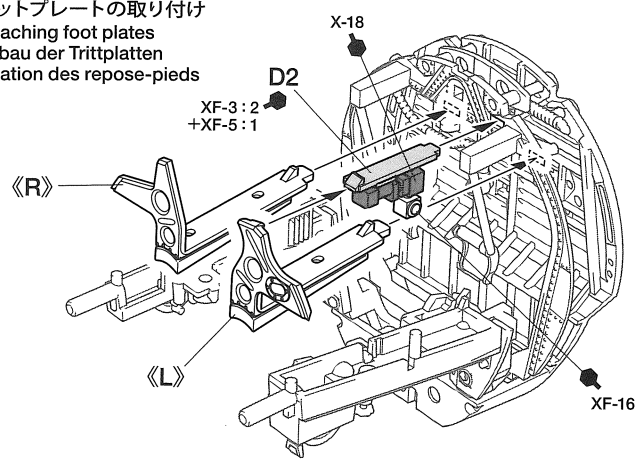

# 7

計器板の取り付け  
Instrument panel  
Instrumententafel  
Planche de bord

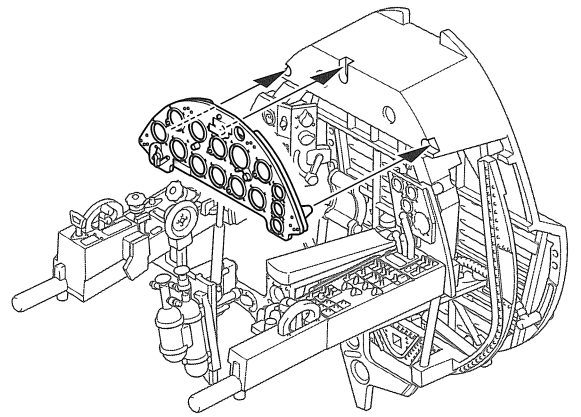
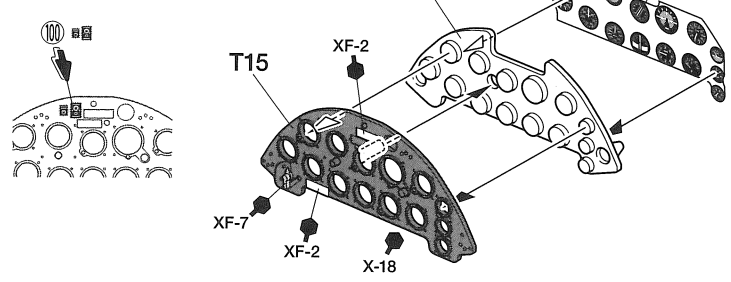

# 8

シートベルトの組み立て  
Seat harness assembly  
Anordnung des Sicherheitsgurts  
Assemblage du harnais

《シートベルト A》  
Seat harness A  
Sitzgurte A  
Harnais du siège A

**注意!**  
NOTICE

★パイロットを座らせる時はシートベルトは取り付けません。  
★Seat harness is not used when attaching pilot figure.  
★Sitzgurte wird nicht verwendet bei Einbau der Pilotenfigur.  
★Harnais de siège n'est pas utilisé lorsque le pilote est installé aux commandes.

指示のエッチングパーツをはります。  
Attach photo-etched parts.  
Die Fotogeätzten Teile anbringen.  
Fixer les pièces photo-découpées.

指示の部品を瞬間接着剤でとりつけます。  
Apply instant cement.  
Sekundenkleber auftragen.  
Appliquer de la colle rapide.

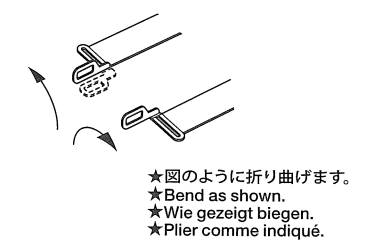
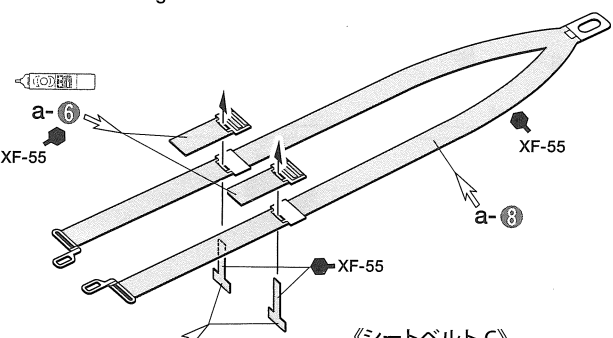

《シートベルト B》  
Seat harness B  
Sitzgurte B  
Harnais du siège B

《シートベルト C》  
Seat harness C  
Sitzgurte C  
Harnais du siège C

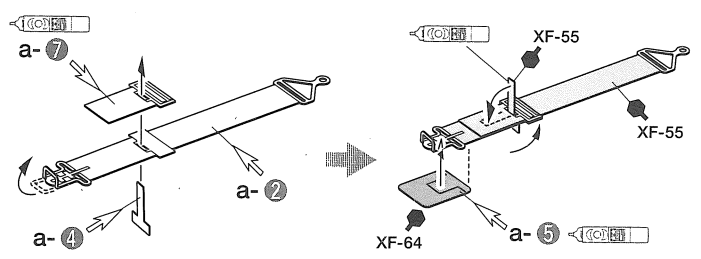
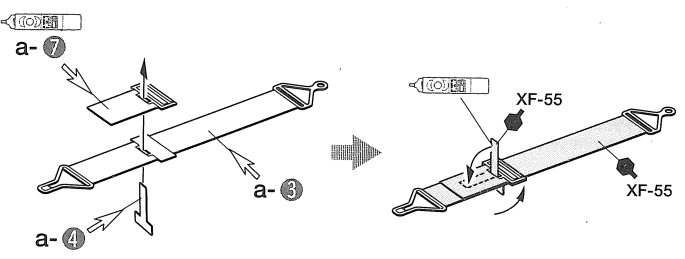

**9** 上部防弾板の組み立て  
Bulletproof plate  
Kugelsichere Platte  
Plaque de blindage

《キャノピー閉状態》  
Closed canopy  
Kabinendach geschlossen  
Verrière fermée

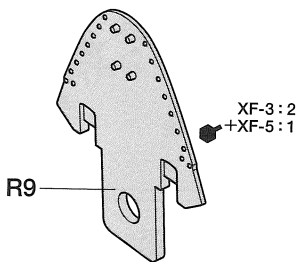

《キャノピー開状態》  
Opened canopy  
Geöffnetes Kabinendach  
Verrière ouverte

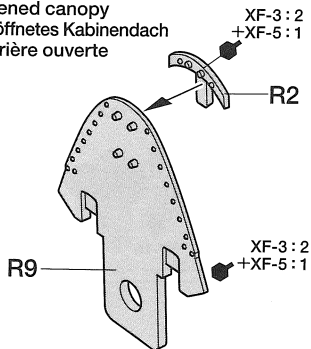

《シートの組み立て》

Seat  
Sitz  
Siège

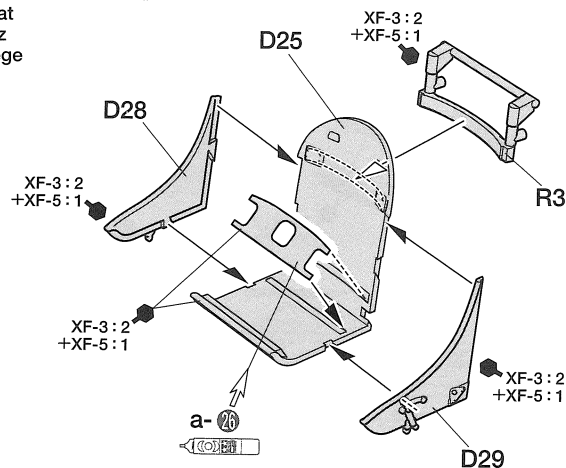

**10** シートベルトの取り付け  
Attaching seat harness  
Anlegen der Sitzgurte  
Installation du harnais du siège

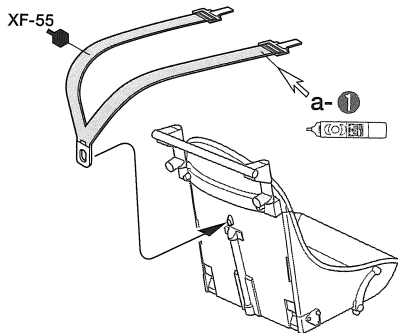

(パイロットあり)  
(with pilot)  
(mit Pilot)  
(avec pilote)

(パイロットなし)  
(without pilot)  
(ohne Pilot)  
(sans pilote)

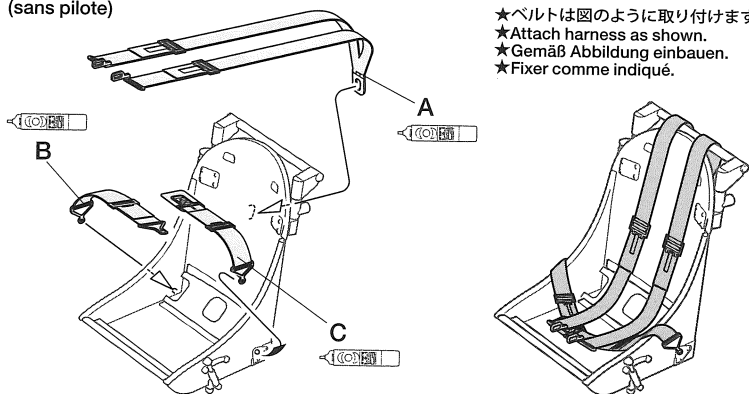

★ベルトは図のように取り付けます。  
★Attach harness as shown.  
★Gemäß Abbildung einbauen.  
★Fixer comme indiqué.

**11** バルクヘッドの組み立て  
Bulkhead  
Rahmenbrücke  
Cloison

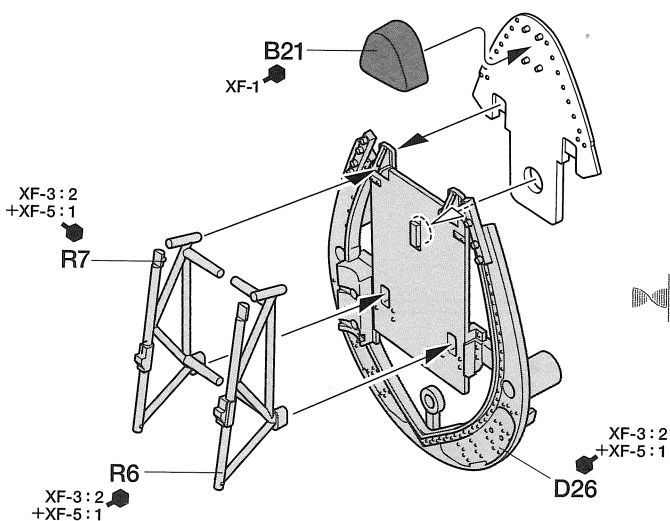
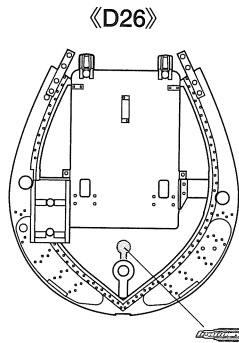

《D5》

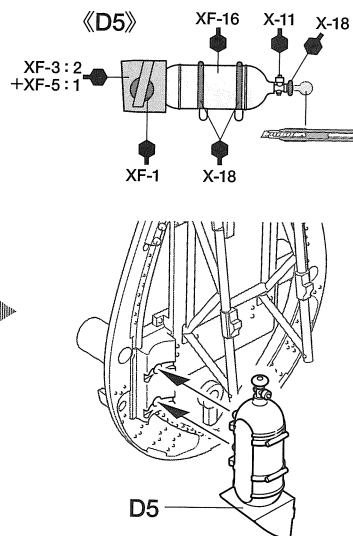

**12** シートの取り付け  
Attaching seat  
Sitz-Einbau  
Fixation du siège

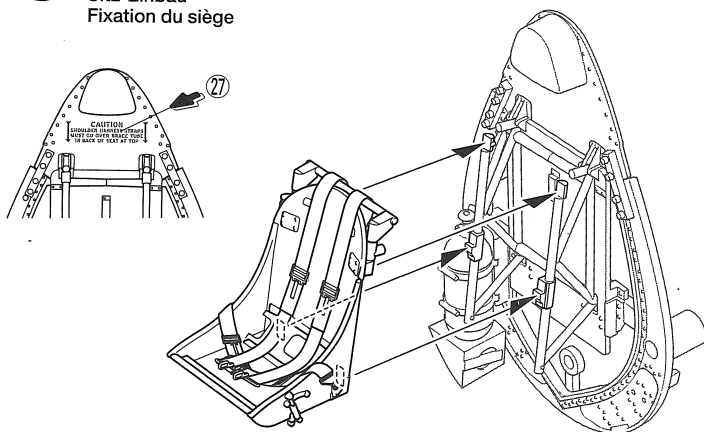

注意!  
NOTICE

★パイロットの組み立てと塗装は 26 を参考にしてください。  
★Refer to step 26 for assembling and painting figure.  
★Beachten Sie Bauschritt 26 beim Zusammenbau und Bemalung der Figur.  
★Se référer à l'étape 26 pour assembler et peindre la figurine.

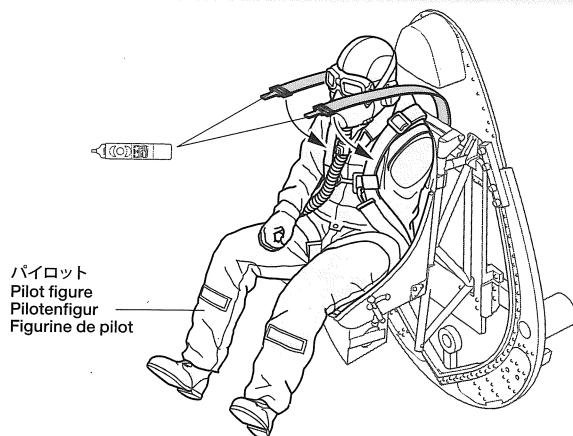

パイロット  
Pilot figure  
Pilotenfigur  
Figurine de pilote

**13**

コックピットの組み立て  
Cockpit  
Habitacle

《メーターカバー》

Instrument panel cover  
Abdeckung der Instrumententafel  
Casquette de planche de bord

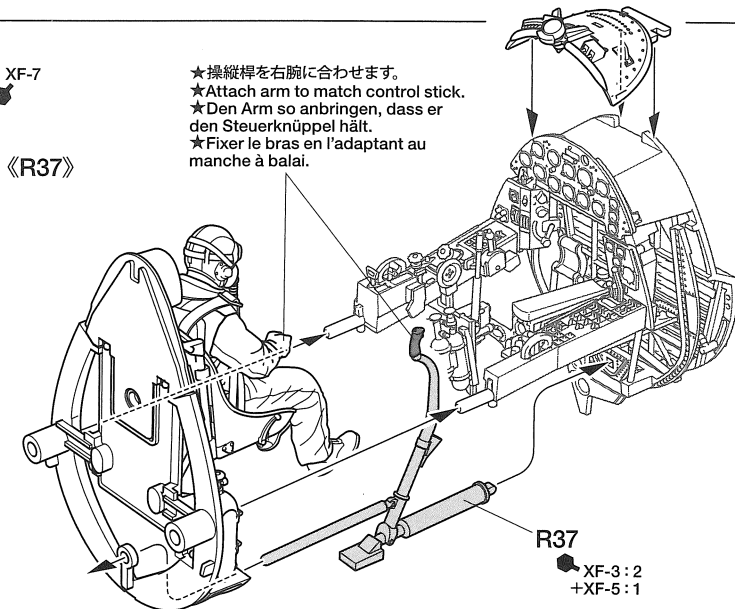
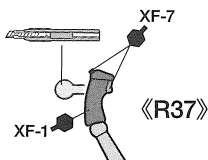
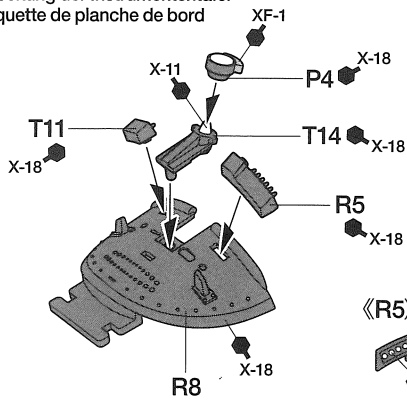

★操縦桿を右腕に合わせます。  
★Attach arm to match control stick.  
★Den Arm so anbringen, dass er den Steuerknüppel hält.  
★Fixer le bras en l'adaptant au manche à balai.

**14**

尾部隔壁の組み立て  
Tail section bulkhead  
Schott im Rumpfheck  
Cloison de section arrière

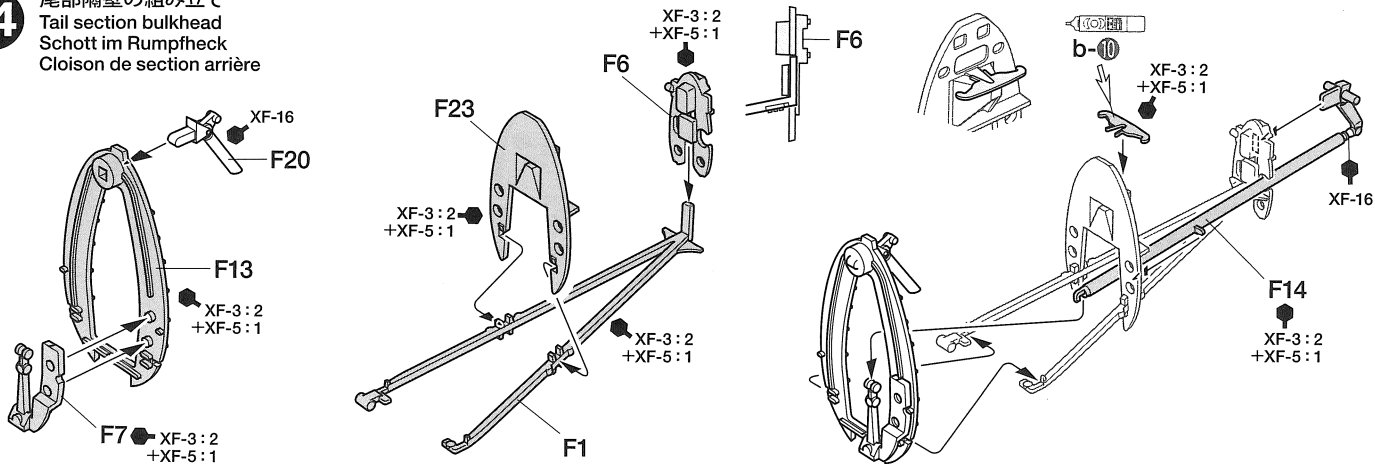
**15**

《右側尾部隔壁》  
Tail section bulkhead (right)  
Schott im Rumpfheck (rechts)  
Cloison de section arrière (droite)

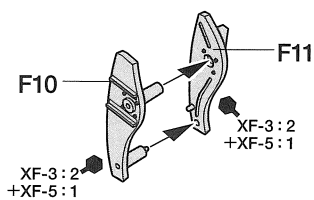

《信号弾ピストル》  
Signal flare gun  
Signalpistole  
Pistolet de détresse

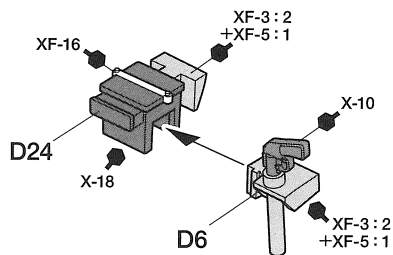

《スイッチパネル》  
Switch panel  
Schalterkonsole  
Panneau de commandes

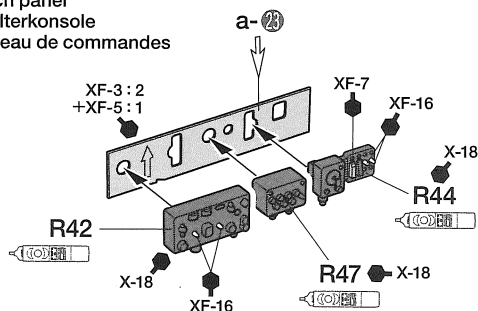
**16**

右側胴体の組み立て 1  
Fuselage (right) 1  
Rumpf (rechts) 1  
Fuselage (droit) 1

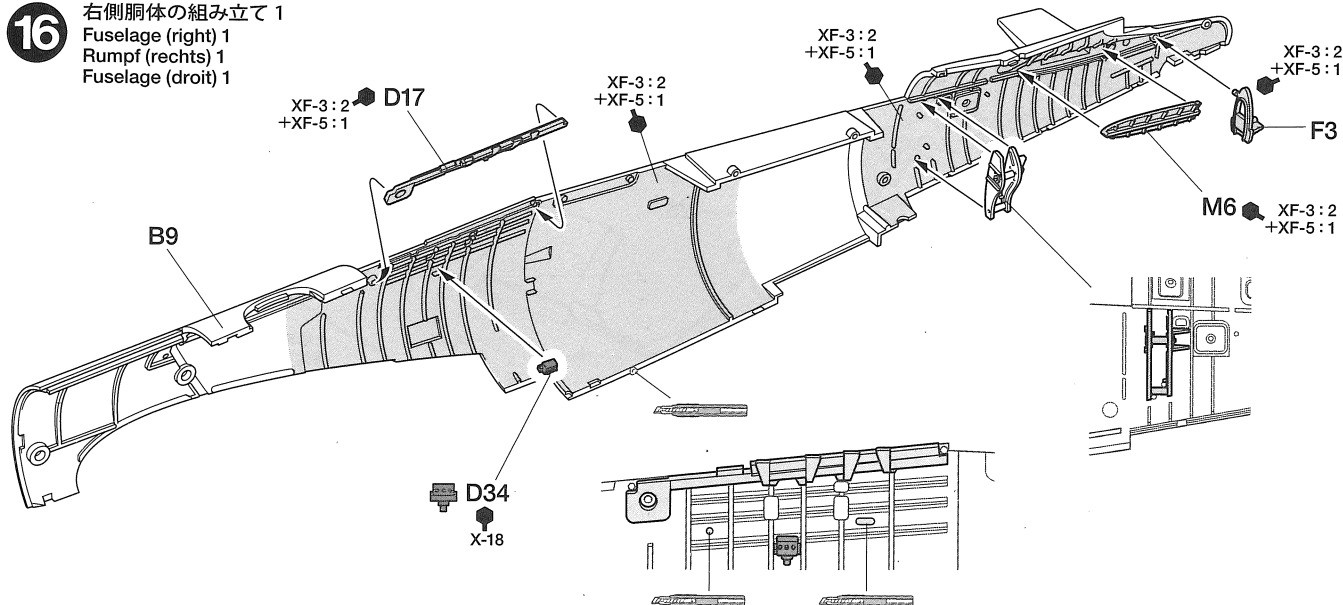

**17** 右側胴体の組み立て 2  
Fuselage (right) 2  
Rumpf (rechts) 2  
Fuselage (droit) 2

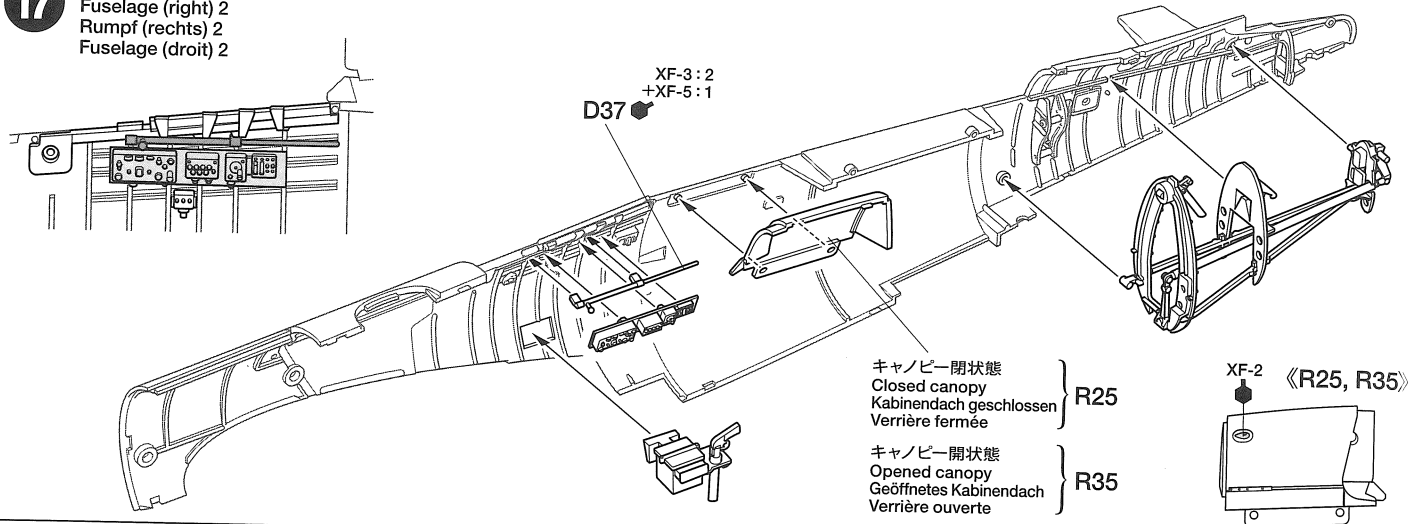

**18** 左側胴体の組み立て  
Fuselage (left)  
Rumpf (links)  
Fuselage (gauche)

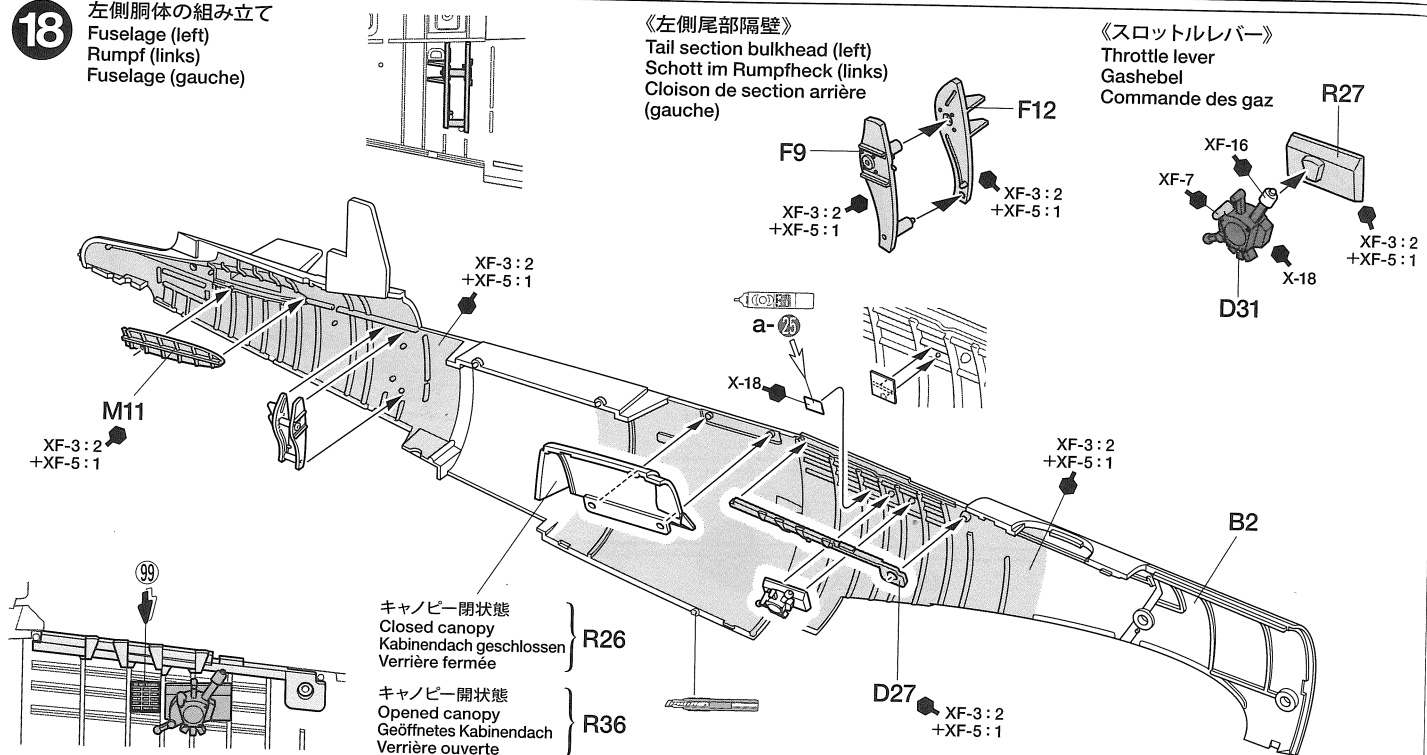

**19** 胴体の組み立て  
Fuselage assembly  
Rumpf-Zusammenbau  
Assemblage du fuselage

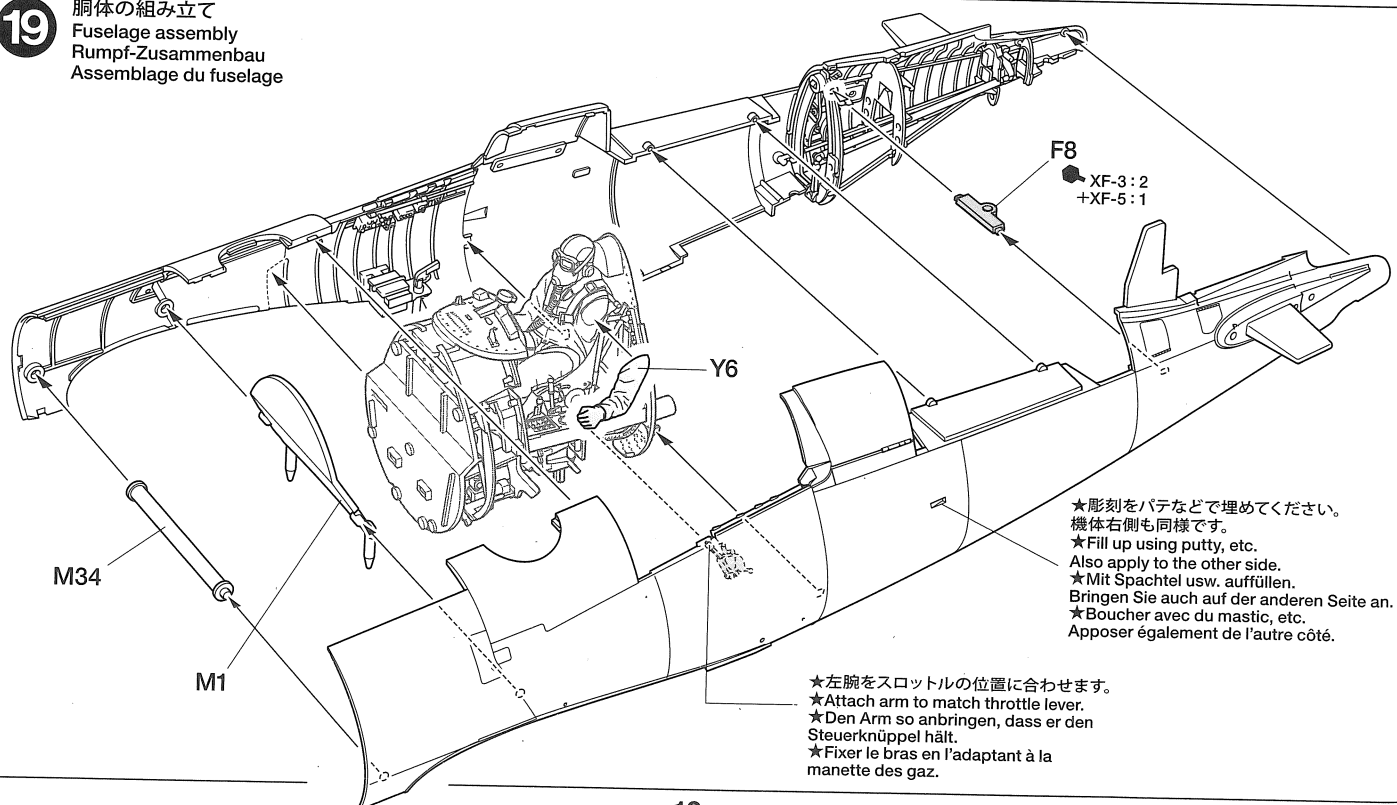

**20** 集合排気管の組み立て  
Exhausts  
Auspuffe  
Echappements

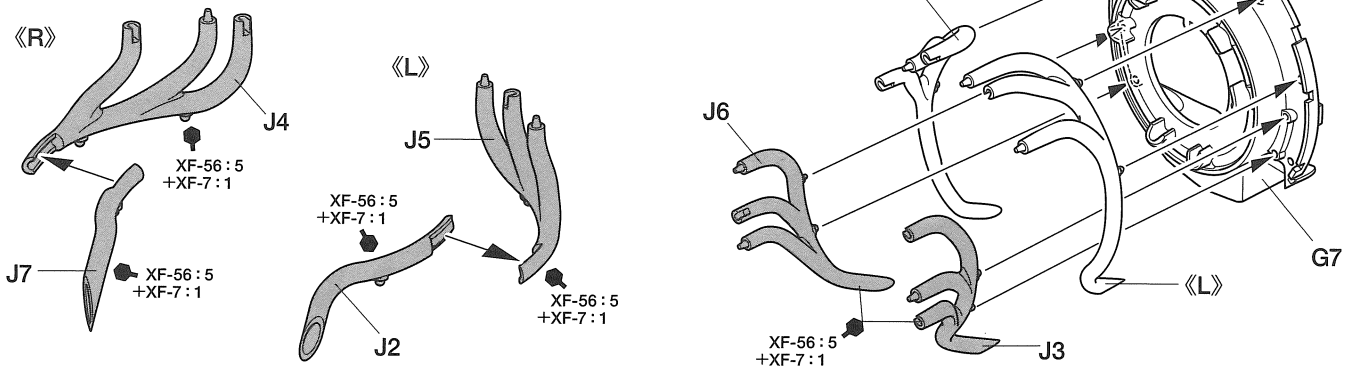

**21** 胴体部品の取り付け  
Attaching fuselage parts  
Anbringen von Rumpfteilen  
Fixation des pièces de fuselage

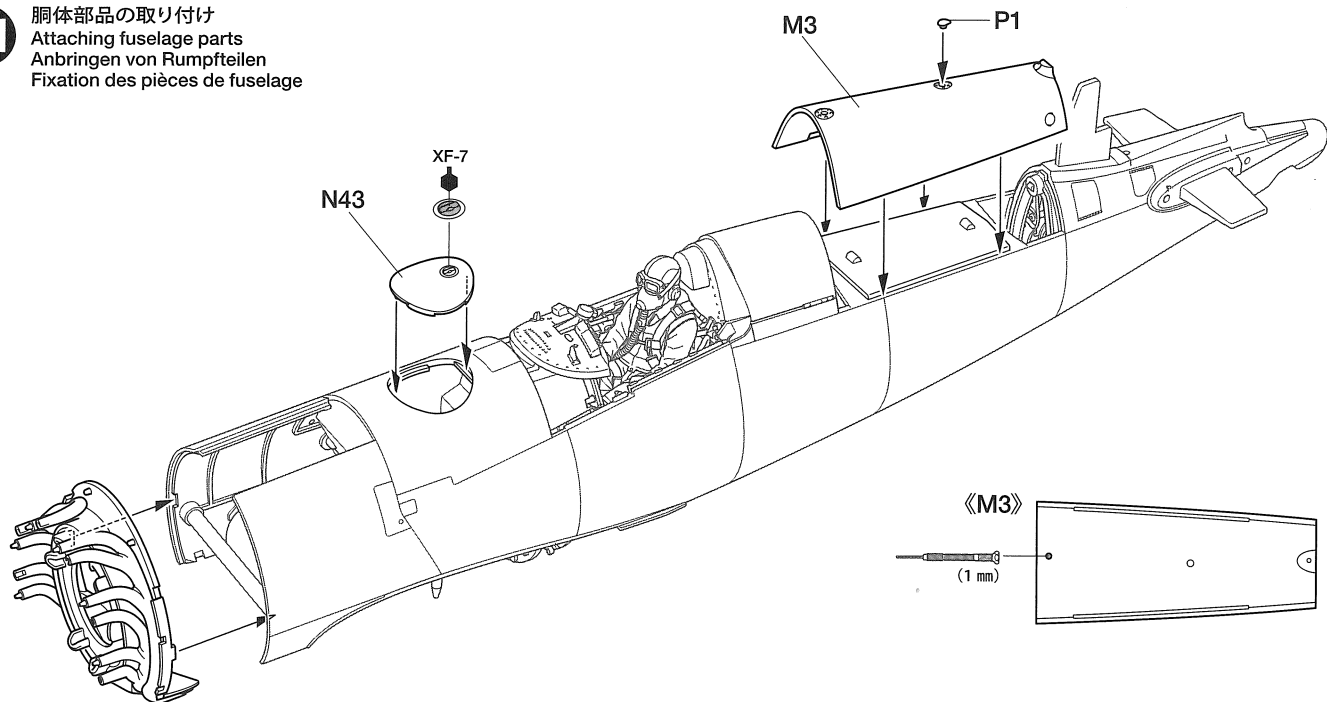

**注意!**  
NOTICE

- これから先の組み立てでは **A**, **B**, **C** の指示が出てきます。P7で選んだマーキングの表記に従って組み立てを進めてください。本文中の組み立ては **A** で進めます。
- Follow assembly steps which correspond to your chosen Marking Option **A**, **B** or **C**.
- Gehen Sie entsprechend den Bauschritten vor, welche auf die von Ihnen gewählte Markierungs-Ausführung **A**, **B** oder **C** zutreffen.
- Suivre les étapes d'assemblage correspondant à l'option de marquage retenue **A**, **B** ou **C**.

**22** 胴体前部カバーの取り付け  
Fuselage front cover  
Vordere Rumpfabdeckung  
Capot de dessus de fuselage avant

- BC** ★彫刻をパテなどで埋めてください。  
★Fill up using putty, etc.  
★Mit Spachtel usw. auffüllen.  
★Boucher avec du mastic, etc.

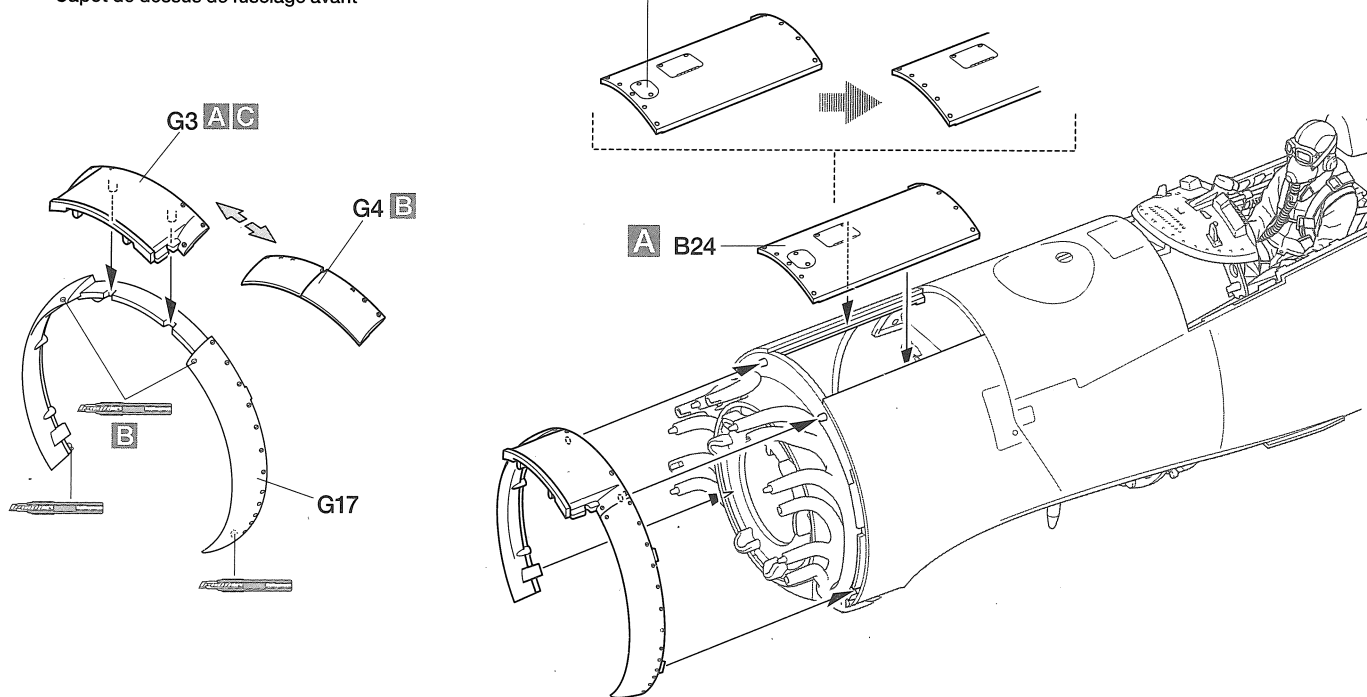

**23** 前部シリンダーの組み立て  
Front side cylinders  
Zylinder der Vorderseite  
Cylindres avant

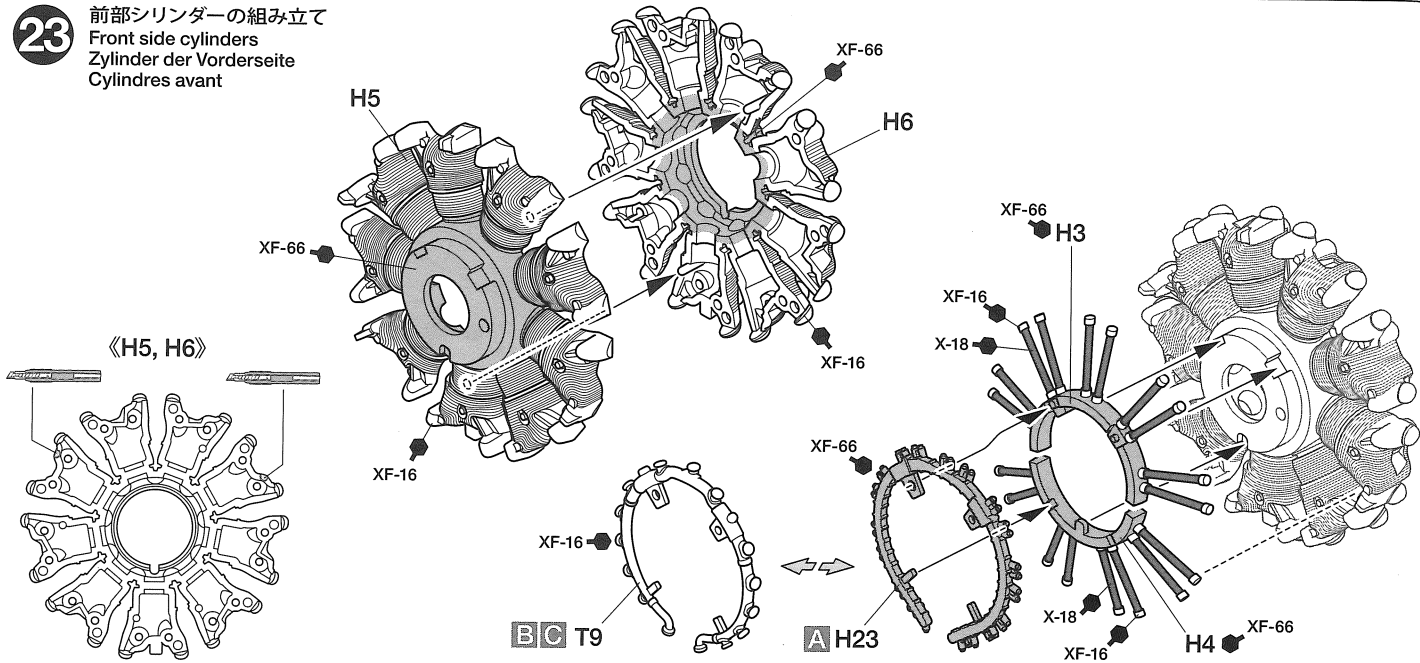

**24** 《発電機》  
Generator  
Génératrice

《ディストリビューター》  
Distributor  
Verteiler  
Delco

《リダクションギヤケース》  
Reduction gearbox  
Untersetzunggetriebe  
Réducteur

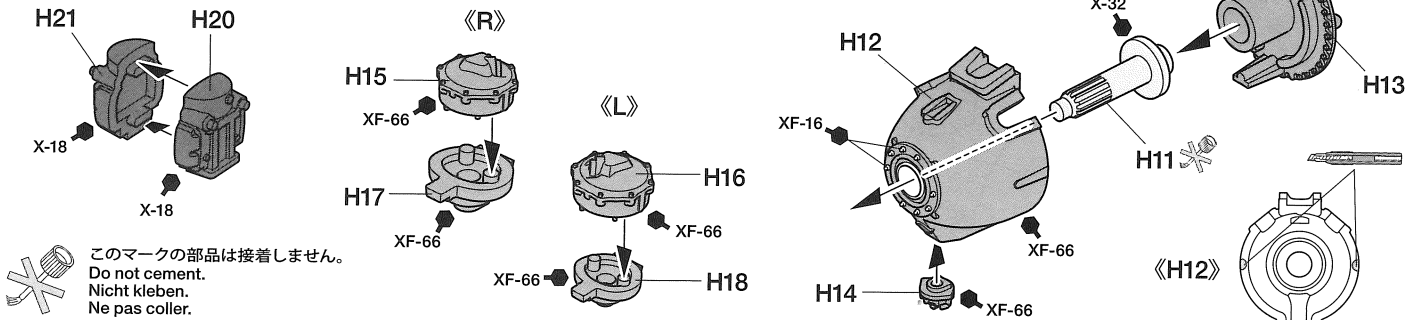

**25** リダクションギヤケースの取り付け  
Attaching reduction gearbox  
Anbau des Untersetzungsgetriebes  
Fixation du réducteur

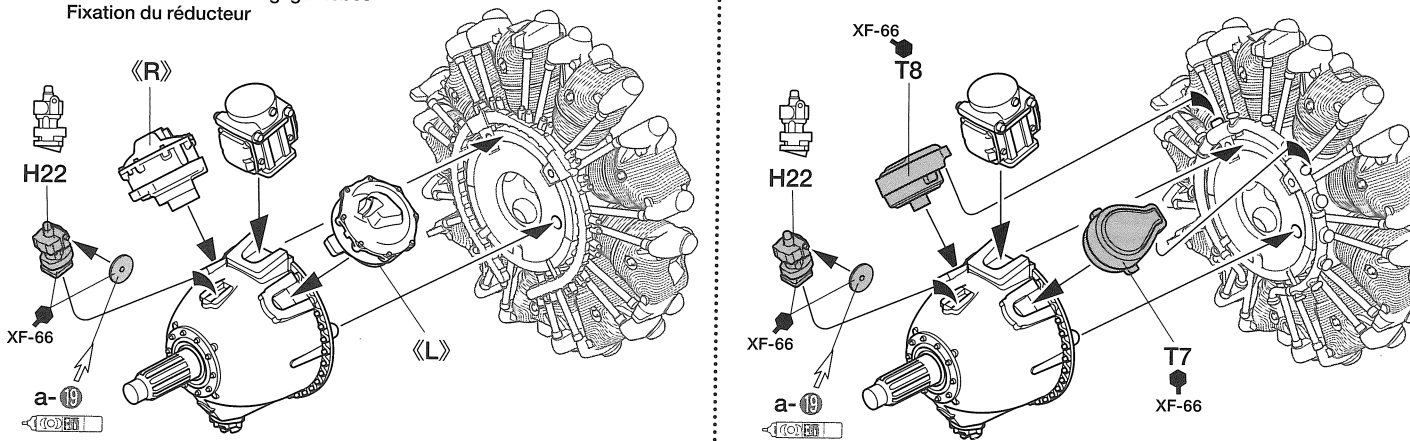

**26** 吸、排気パイプの取り付け  
Attaching intake and exhaust pipes  
Anbau der Ansaug- und Abgasrohre  
Installation des tubulures d'admission et d'échappement

《吸、排気パイプ》  
Intake and exhaust pipes  
Luft einlass und Auspuffrohre  
Tubulures d'admission et d'échappement

- ★9個作ります。
- ★Make 9.
- ★9 Satz anfertigen.
- ★Faire 9 jeux.

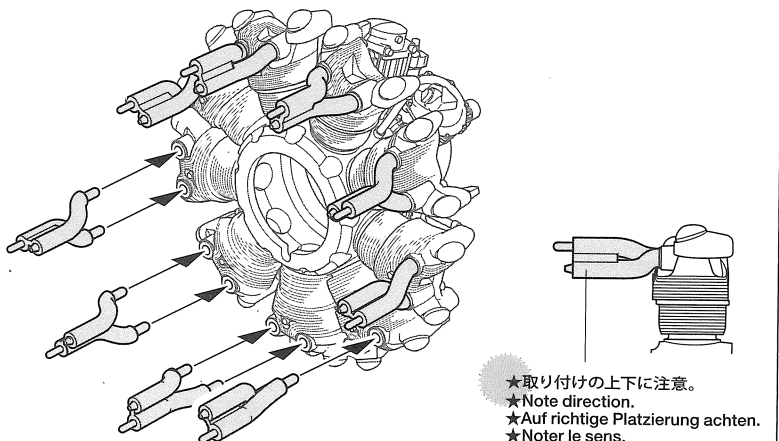
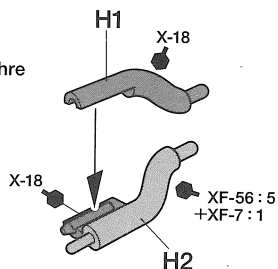

- ★取り付けの上下に注意。
- ★Note direction.
- ★Auf richtige Platzierung achten.
- ★Noter le sens.

**27** 後方シリンダーの組み立て  
Rear side cylinders  
Hinterer seitlicher Zylinder  
Cylindres arrière

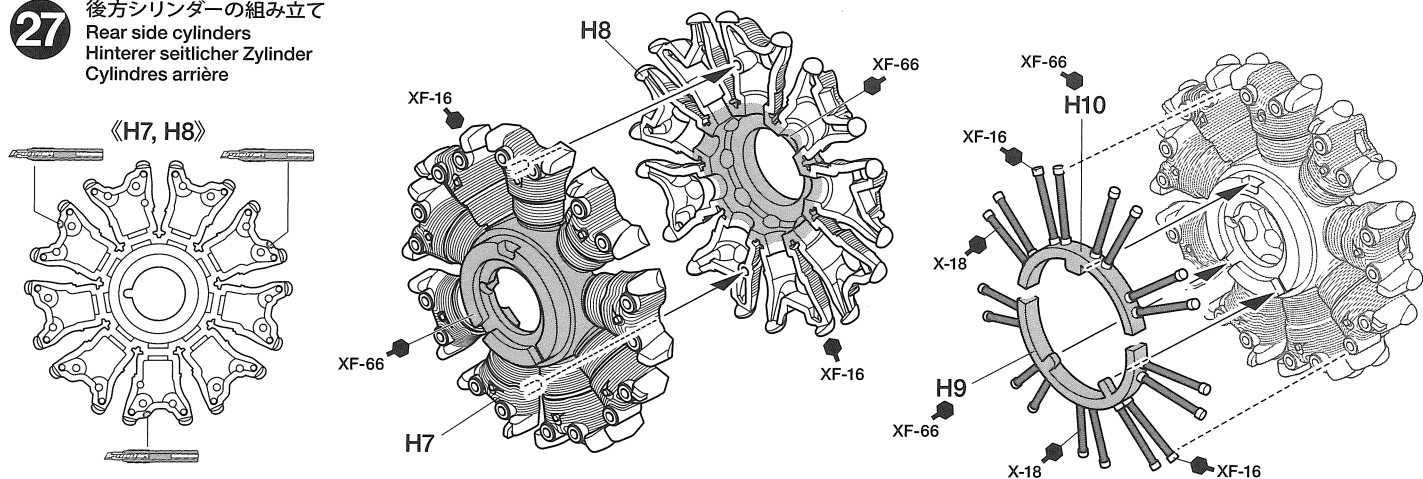

**28** エンジンの組み立て  
Engine  
Motor  
Moteur

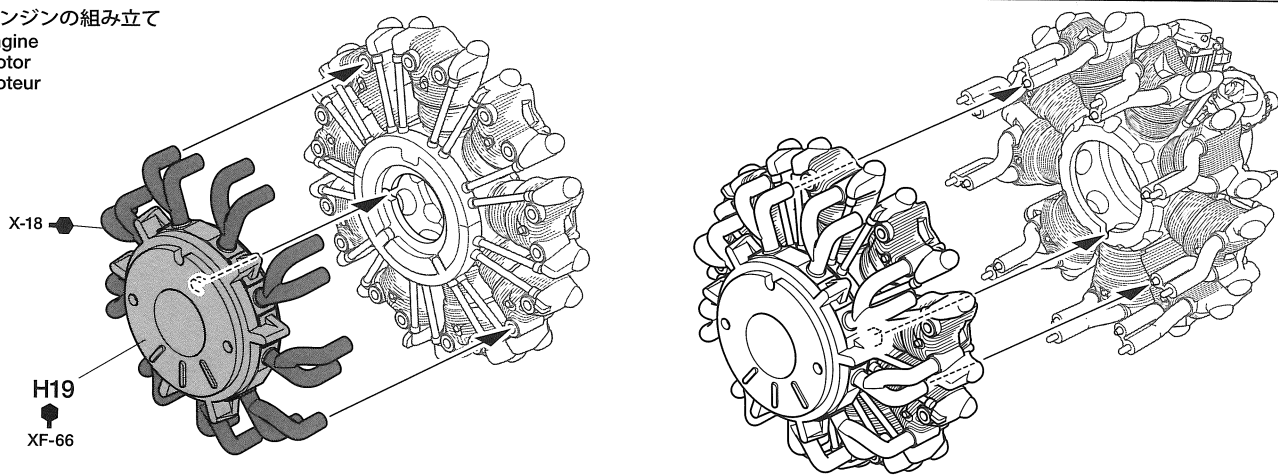

**29** シリンダーヘッドカバーの取り付け  
Attaching cylinder head covers  
Anbau der Zylinderkopfabdeckungen  
Fixation des capots  
de têtes de cylindres

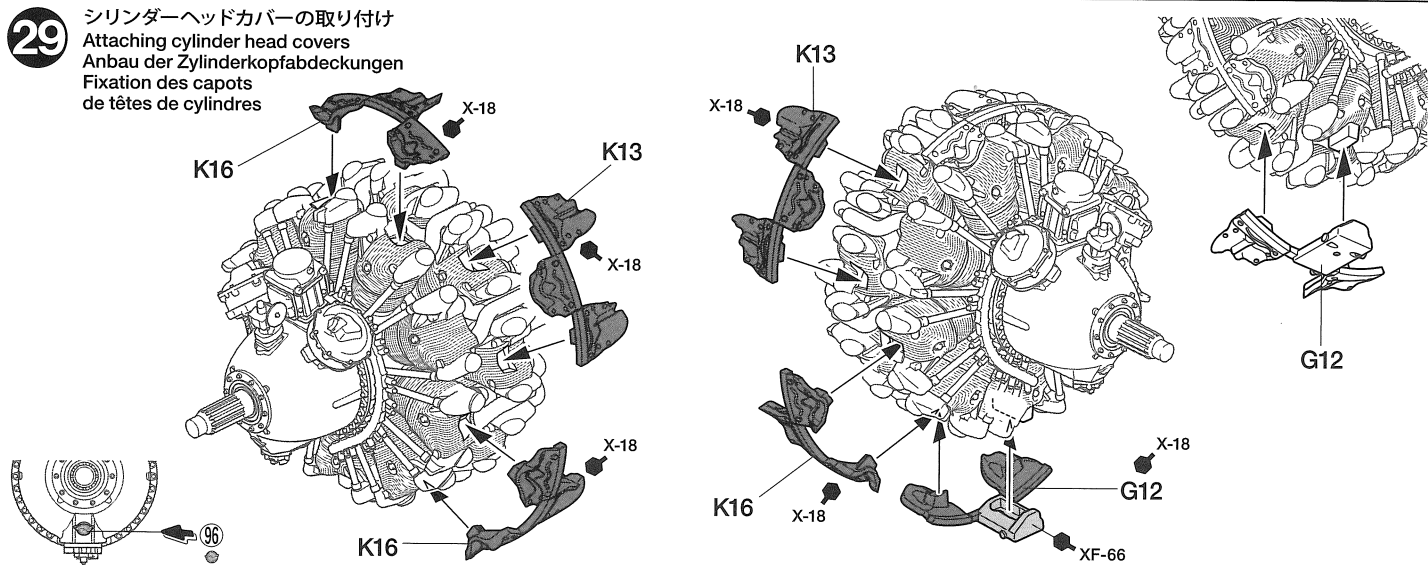

**30** フロントカウルの取り付け  
Attaching front cowling  
Einbau der vorderen Verkleidung  
Fixation du capot annulaire

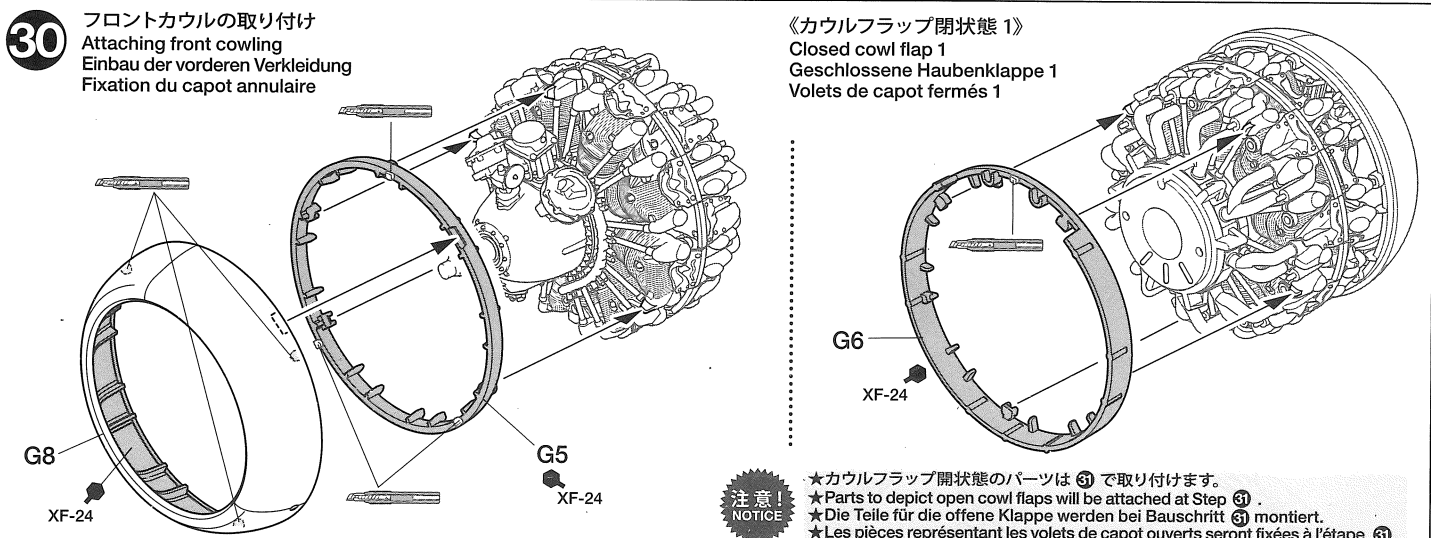

**注意!**  
NOTICE

★カウルフラップ開状態のパーツは ③ で取り付けます。  
★Parts to depict open cowl flaps will be attached at Step ③.  
★Die Teile für die offene Klappen werden bei Bauschritt ③ montiert.  
★Les pièces représentant les volets de capot ouverts seront fixées à l'étape ③.

**31** 《カウルフラップ開状態》  
Open cowl flaps  
Offene Haubenklappe  
Volets de capot ouverts

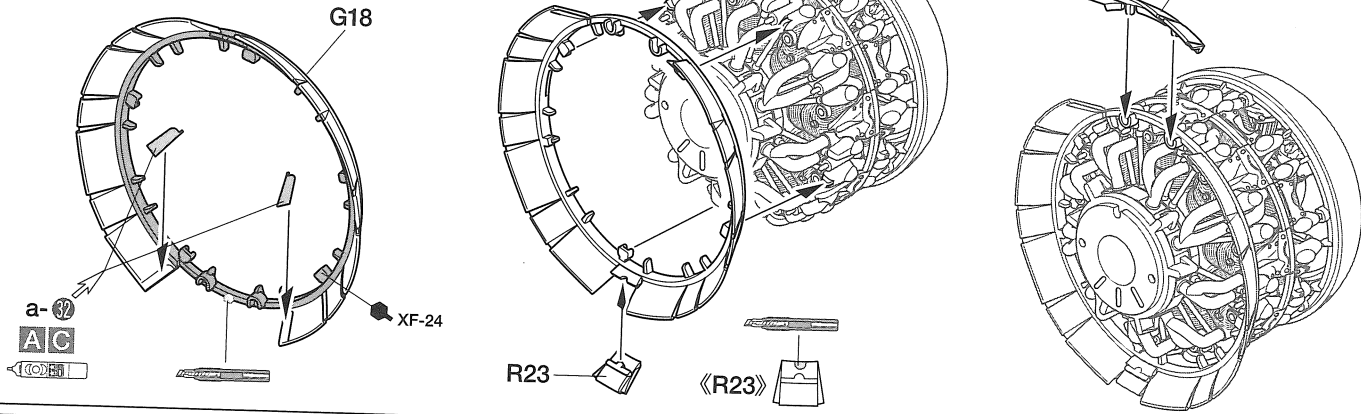

**32** エンジンの取り付け  
Attaching engine  
Motor-Einbau  
Mise en place du moteur

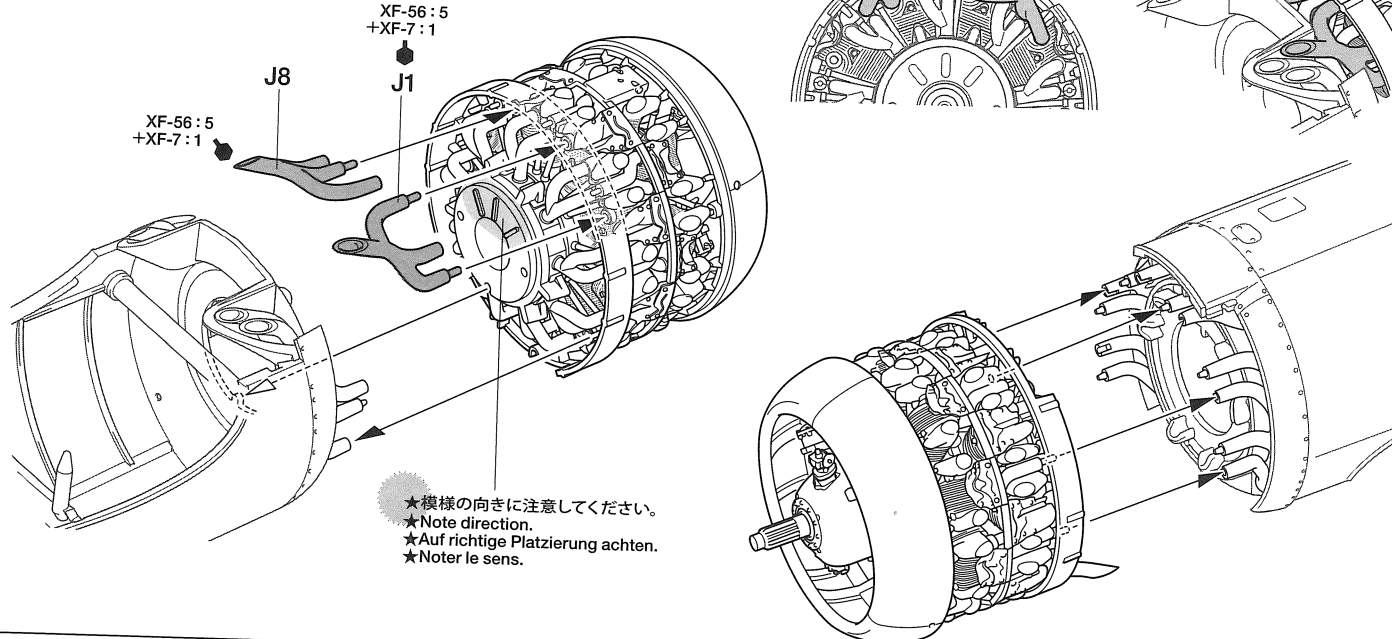

**33** 《カウルフラップ 閉状態 2》  
Closed cowl flap 2  
Geschlossene Haubenklappe 2  
Volets de capot fermés 2

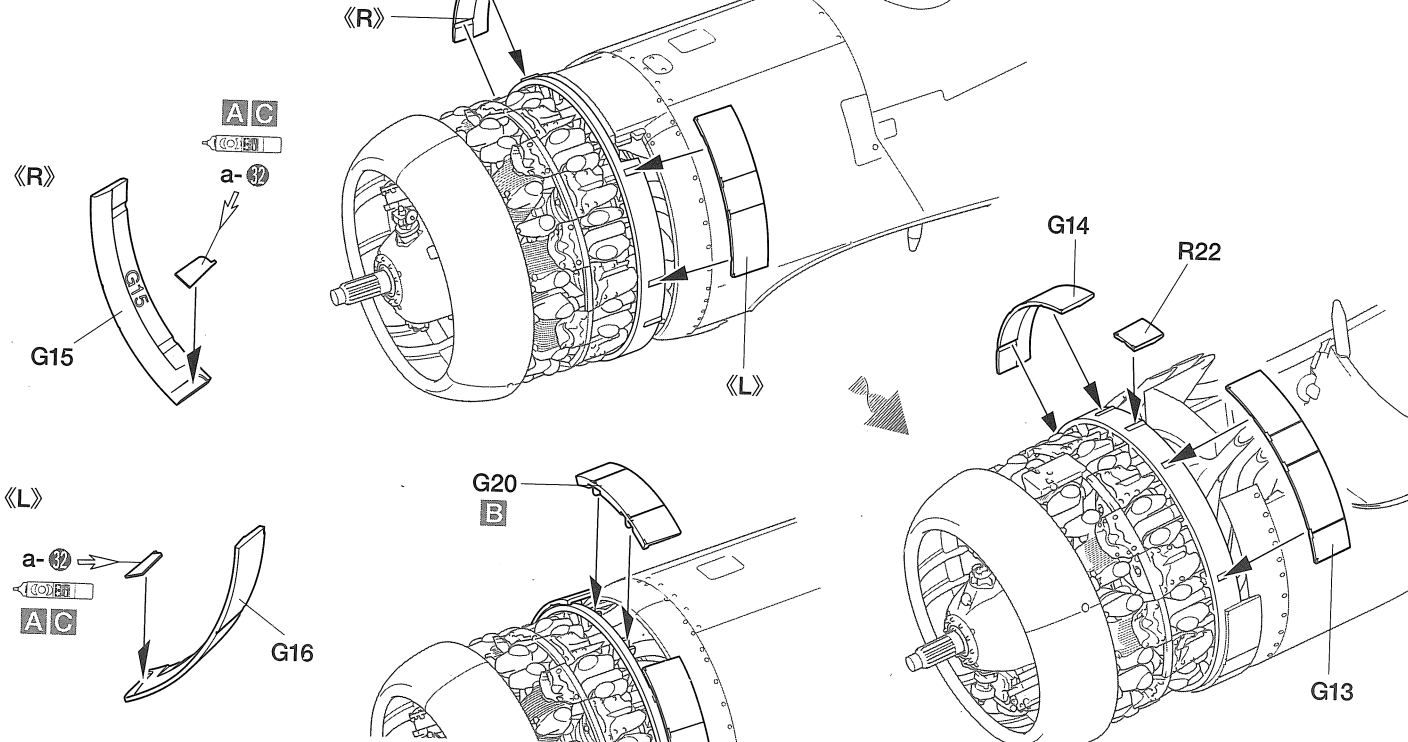

34

水平安定板の組み立て  
Horizontal stabilizers  
Höhenflosse  
Stabilisateurs

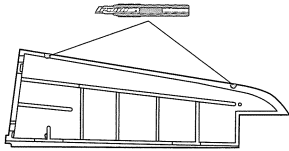

《K18, K19》

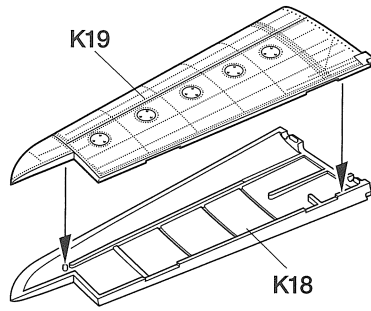

《L》

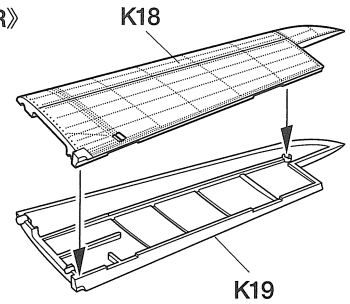

《R》

K18

K19

35

昇降舵 (上げ状態)  
Elevators (up)  
Höhenruder (oben)  
Profondeurs (relevés)

注意!  
NOTICE

★昇降舵は上げ状態と下げ状態のどちらかを選びます。  
★Select elevators in either up or down position.  
★Höhenruder in oberer oder unterer Stellung wählen.  
★Choisir entre gouvernes levées ou abaissées.

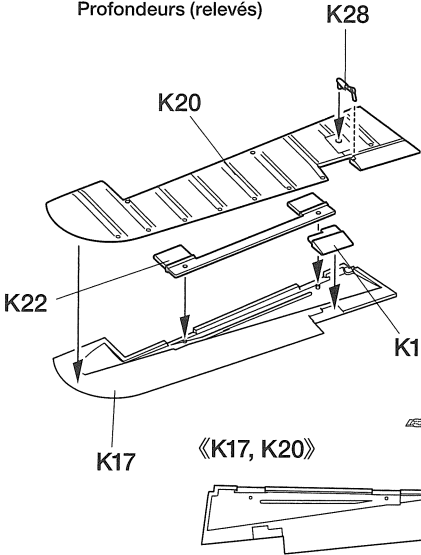

《K17, K20》

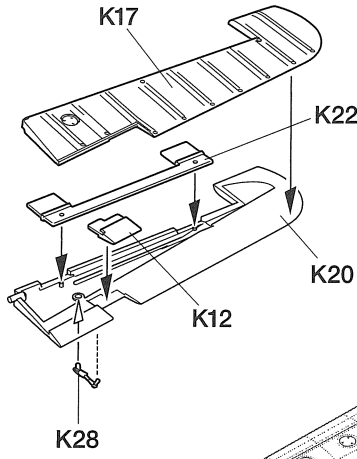

《L》

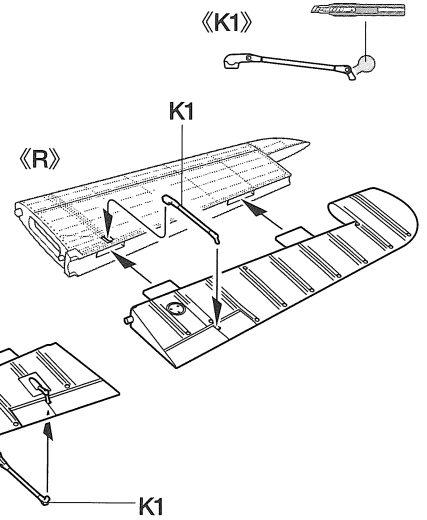

《R》

《K1》

昇降舵 (下げ状態)  
Elevators (down)  
Höhenruder (unten)  
Profondeurs (abaissés)

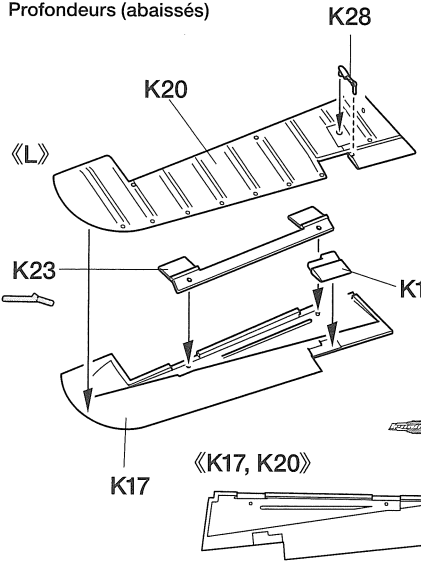

《K17, K20》

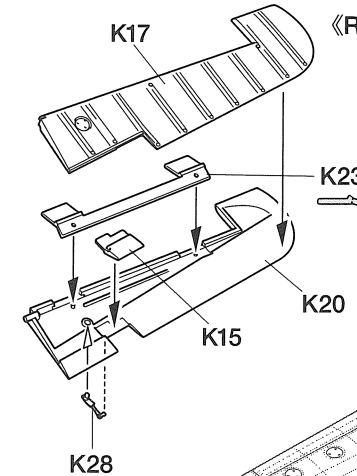

《R》

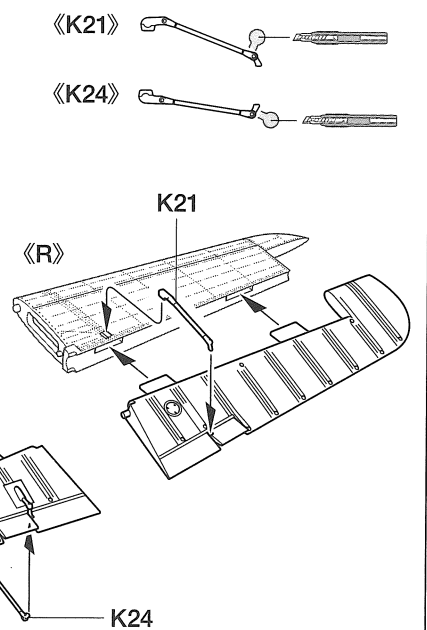

《R》

《K21》

《K24》

36

水平尾翼の取り付け  
Attaching horizontal stabilizers  
Befestigen der Höhenflosse  
Fixation des stabilisateurs  
horizontaux

B

★穴をバテなどで埋めてください。  
★Fill up using putty, etc.  
★Mit Spachtel usw. auffüllen.  
★Boucher avec du mastic, etc.

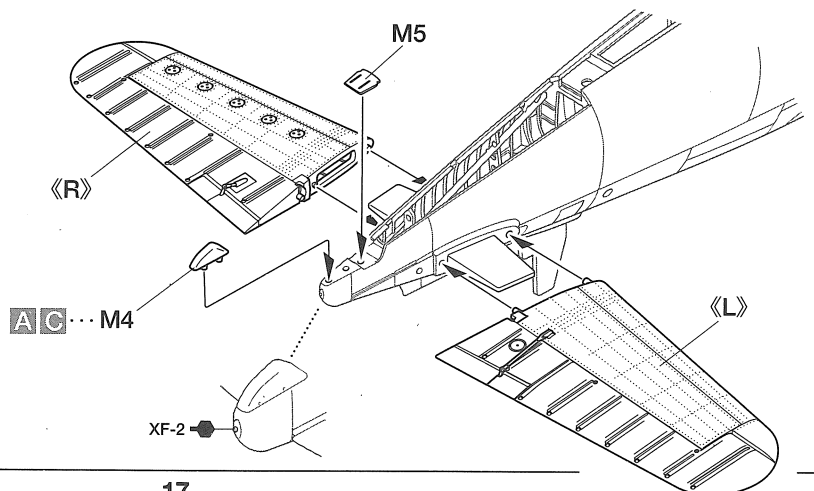
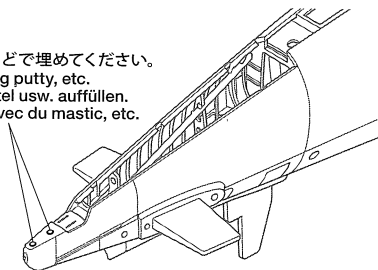

《R》

AC... M4

M5

XF-2

《L》

- 駐機状態か、スタンドを使用した飛行状態での展示のどちらかを選びます。
- Select retracted landing gears when depicting the plane in flight.
- Bei der Darstellung des Flugzeuges im Flug eingefahrenes Fahrwerk wählen.
- Choisir l'option train d'atterrissage rentré pour présenter l'avion en vol.

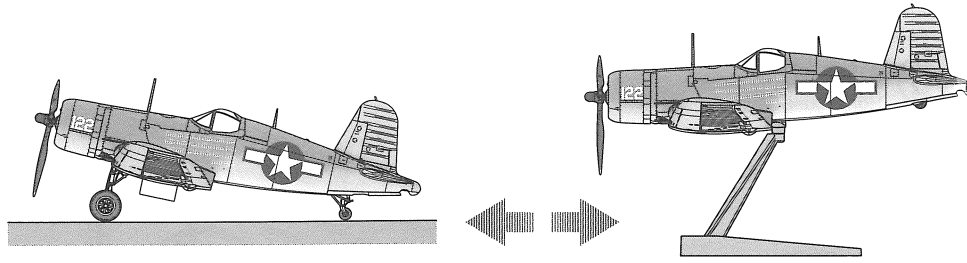

**37** 尾輪の組み立て 1  
Tail wheel 1  
Spornrad 1  
Roulette de queue 1

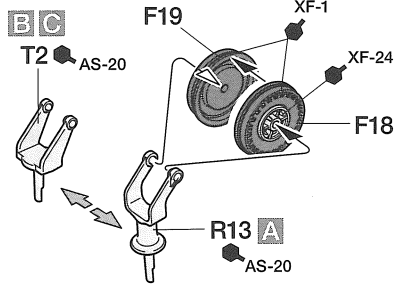

《駐機状態》  
Parked plane  
Abgestelltes Flugzeug  
Avion au sol

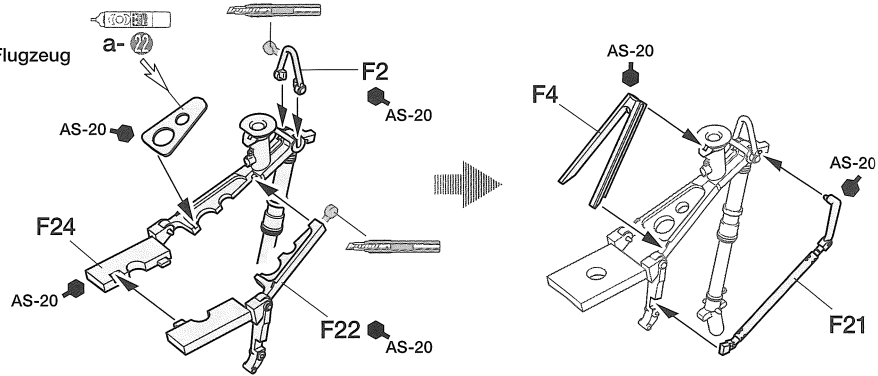

**38** 尾輪の組み立て 2  
Tail wheel 2  
Spornrad 2  
Roulette de queue 2

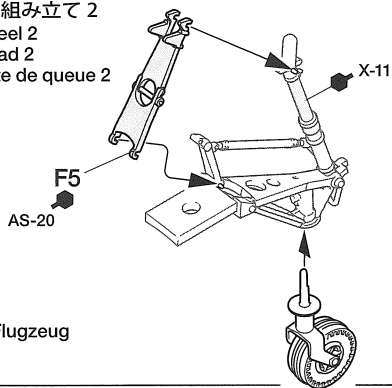

《駐機状態》  
Parked plane  
Abgestelltes Flugzeug  
Avion au sol

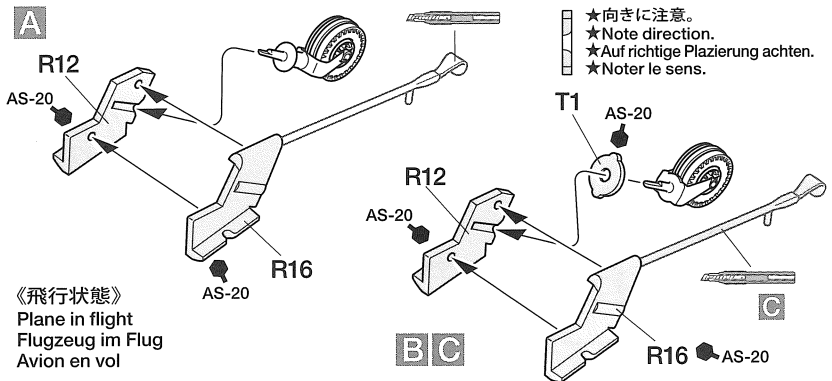

**39** 尾輪の取り付け  
Attaching tail wheel  
Anbau des Spornrads  
Fixation de la roulette de queue

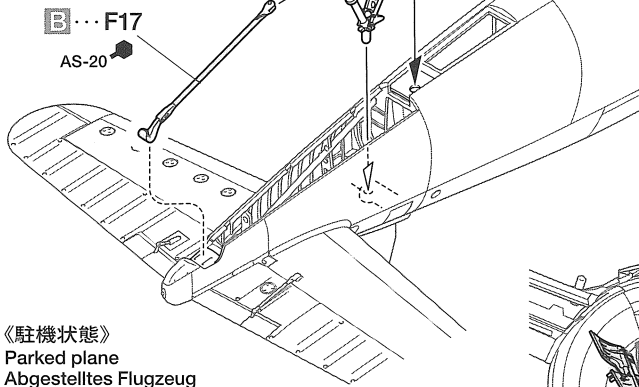

《駐機状態》  
Parked plane  
Abgestelltes Flugzeug  
Avion au sol

《R10, R11》

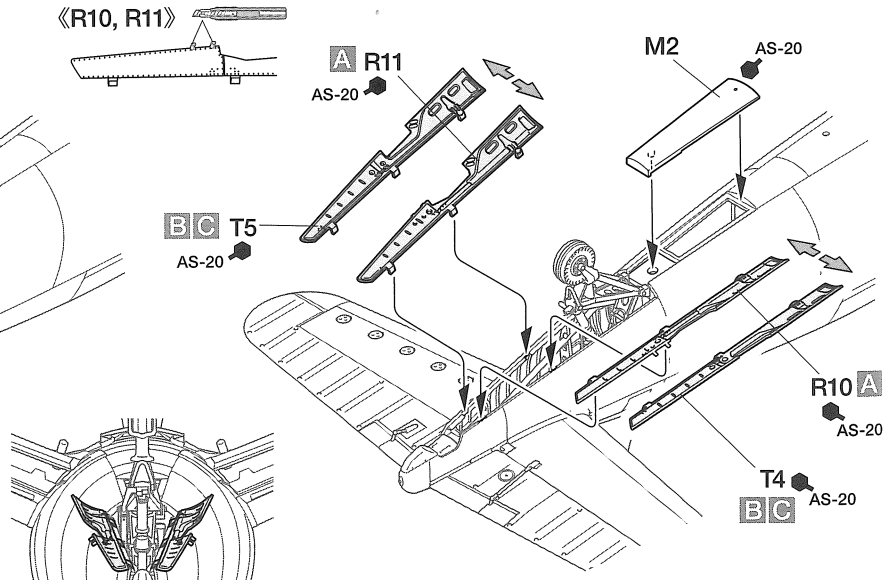

《飛行状態》  
Plane in flight  
Flugzeug im Flug  
Avion en vol

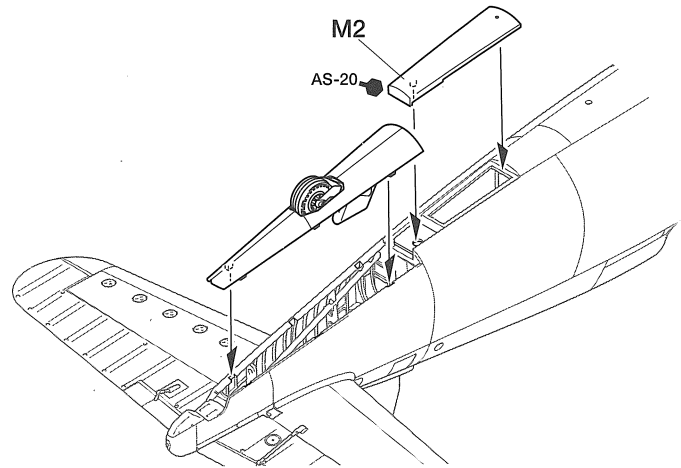
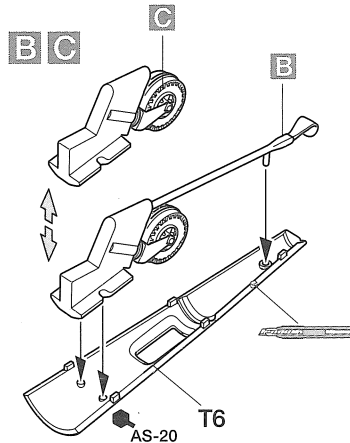
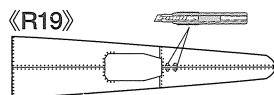
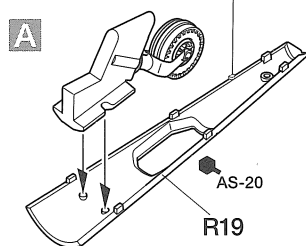

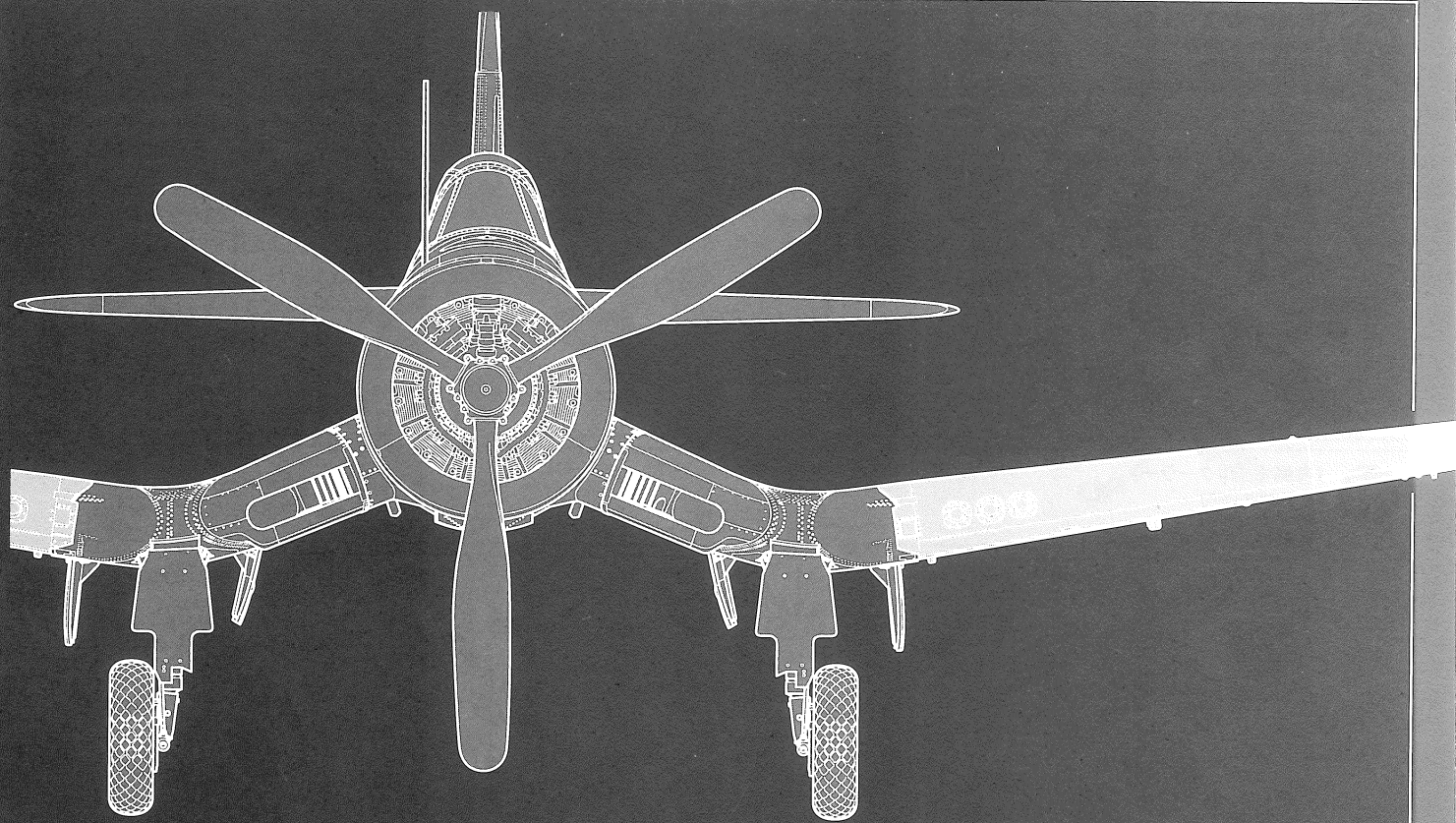

# EXTENDED WINGS

主翼展開状態 40 ~ 79

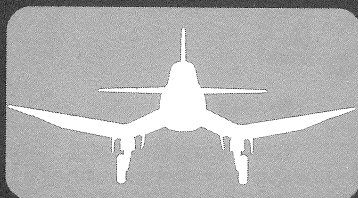

●ここからの組み立てを行う前に主翼の展開状態、格納状態のどちらかを選んでください。主翼展開状態を選んだ方は20ページ、主翼格納状態を選んだ方は34ページより組み立てを行ってください。

●Before proceeding to the next assembly step, choose to assemble your model with either extended or folded wings. For assembly with extended wings see instructions from P.20, and for folded wings see instructions from P.34.

●Vor dem nächsten Bauschritt bestimmen Sie bitte, ob das Modell mit aus- oder eingeklappten Tragflächen gebaut wird. Für die Version mit ausgeklappten Tragflächen gehen Sie nach der Anleitung ab Seite 20 vor, für die Version mit eingeklappten Tragflächen beachten Sie die Bauanleitung ab Seite 34.

●Avant de passer à l'étape d'assemblage suivante, décider si le modèle sera construit avec la voilure repliée ou déployée. Pour la voilure déployée, suivre les instructions à partir de la page 20 ; pour la voilure repliée, suivre les instructions à partir de la page 34.

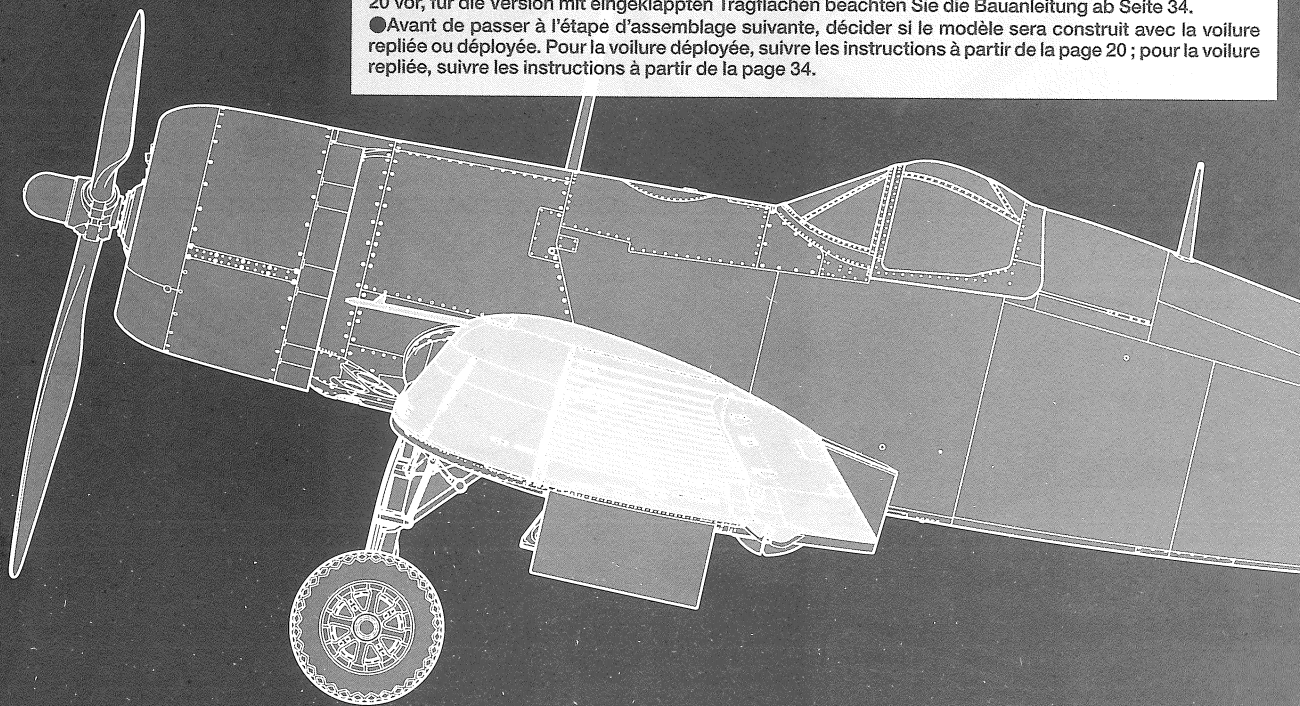

40

《右側オイルクーラー》《R》

Oil cooler (right)  
Ölkühler (rechts)  
Radiateur d'huile (droit)

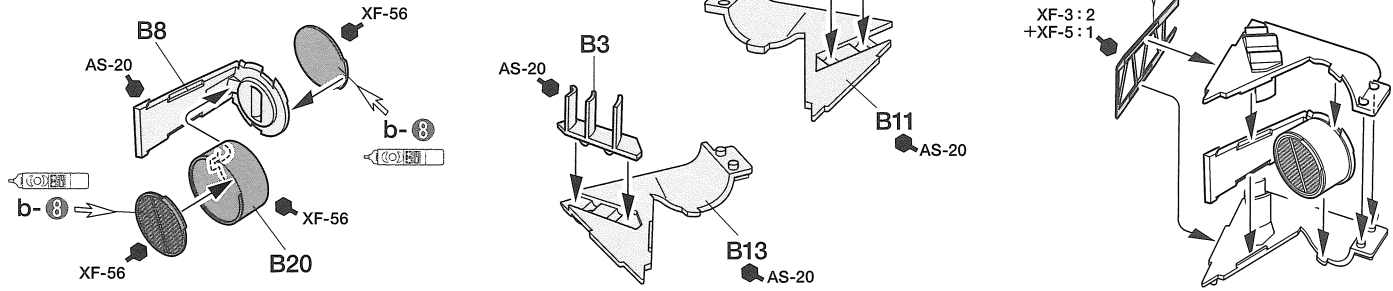

41

《左側オイルクーラー》《L》

Oil cooler (left)  
Ölkühler (links)  
Radiateur d'huile (gauche)

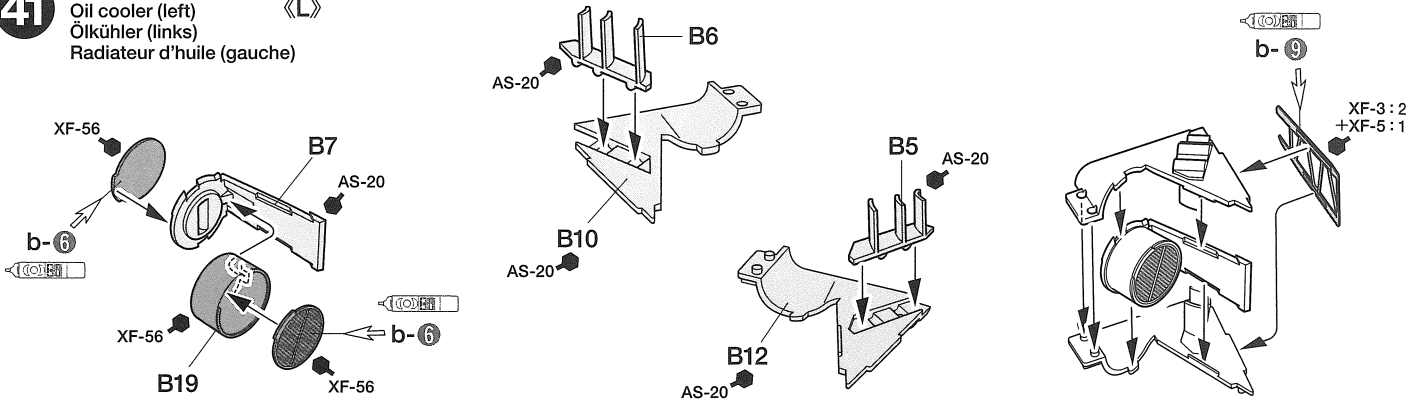

42

中央翼下面の組み立て  
Wing root undersurface  
Unterseite der Tragflächen-Wurzel  
Intrados de section centrale de voilure

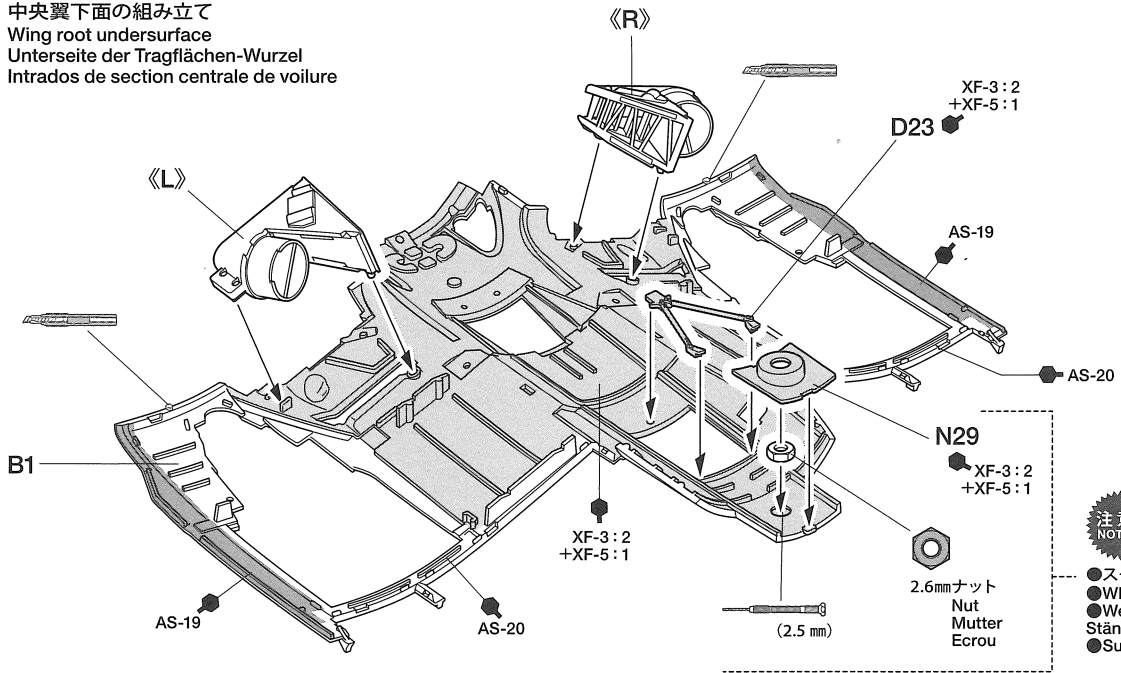

43

主桁の組み立て  
Main beam  
Hauptholm  
Longeron principal

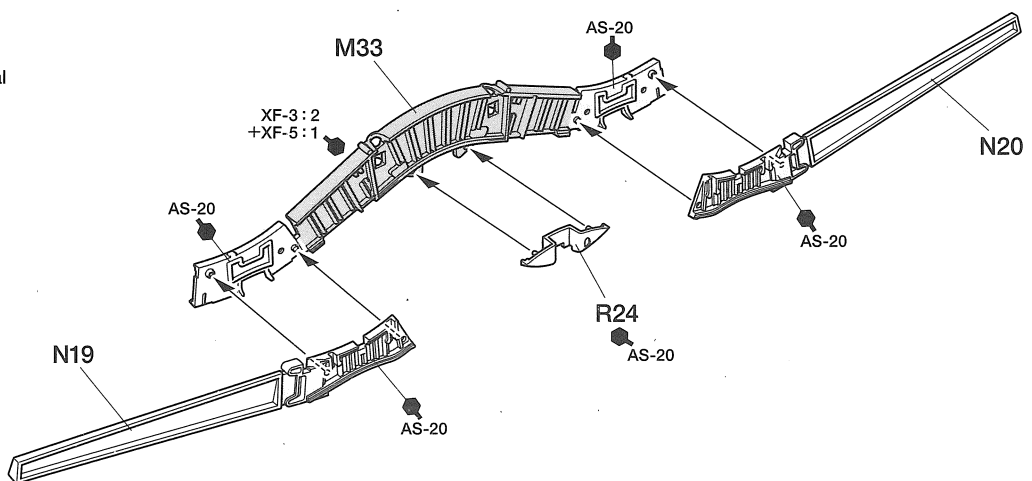

★フラップは上げ状態と下げ状態のどちらかを選びます。右のマークに従ってください。  
 本文中の組み立ては上げ状態で進めていきます。  
 ★Select either up or down flaps. Refer to these marks for assembly.  
 ★Entscheiden Sie sich für Flaps in eingeklappter oder in Normalstellung.  
 Beachten Sie diese Kennzeichnung für den jeweiligen Zusammenbau.  
 ★Choisir entre volets relevés ou abaissés. Se reporter à ces symboles pour l'assemblage.

《フラップ上げ状態》  
 Flaps (up)  
 Klappen (oben)  
 Volets (relevés)



《フラップ下げ状態》  
 Flaps (down)  
 Klappen (unten)  
 Volets (abaissés)



**44** 主脚収納庫壁  
 Main landing gear bay walls  
 Wände für die Schächte des Hauptfahrwerks  
 Cloisons des logements de train principal

《N37, N38》

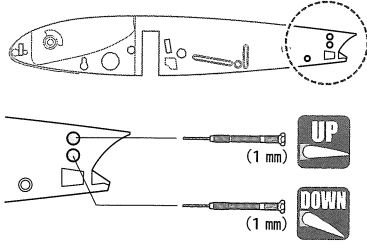

《L》

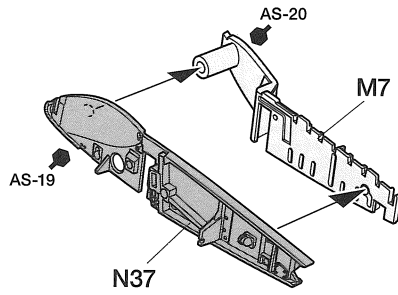

《R》

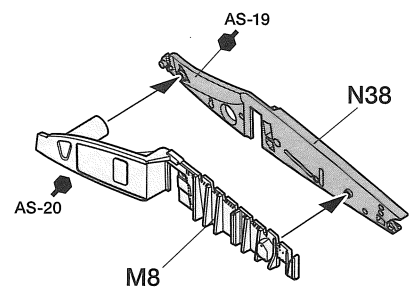

**45** 主桁の取り付け  
 Attaching main beam  
 Einbau des Hauptholmes  
 Fixation du longeron principal

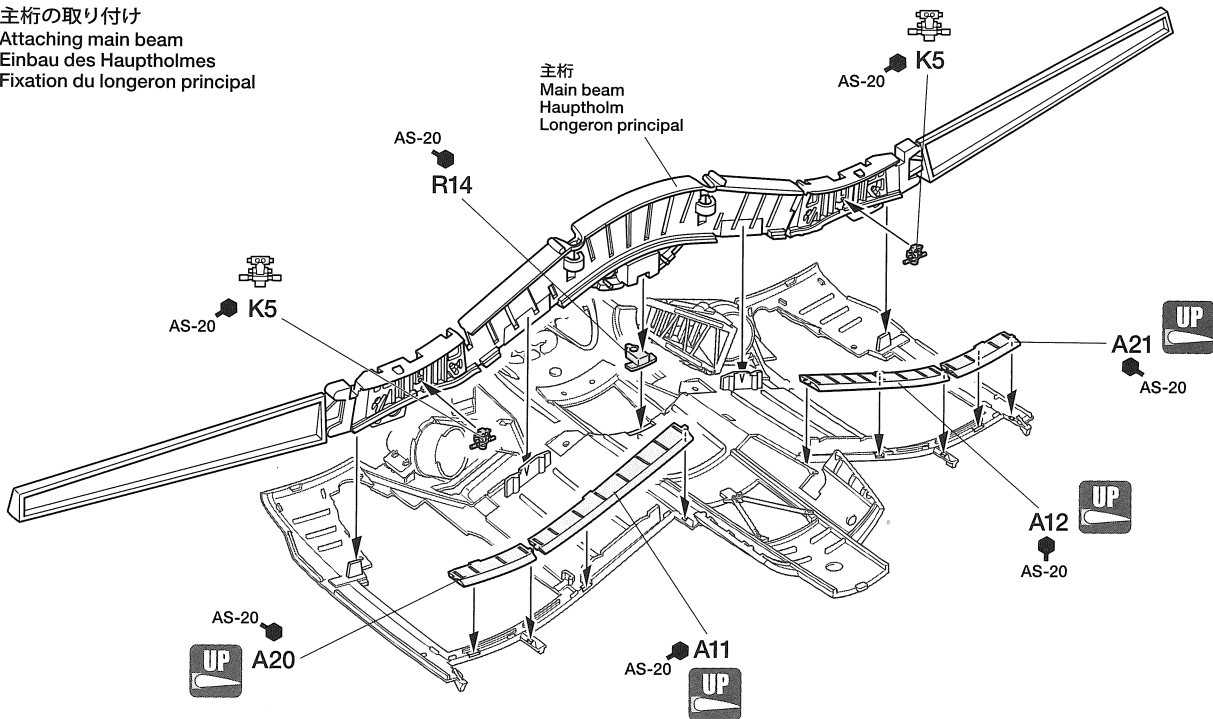

**46** 主脚収納庫壁の取り付け  
 Attaching main landing gear bay walls  
 Einbau der Wände für die Schächte des Hauptfahrwerks  
 Fixation des cloisons des logements de train principal

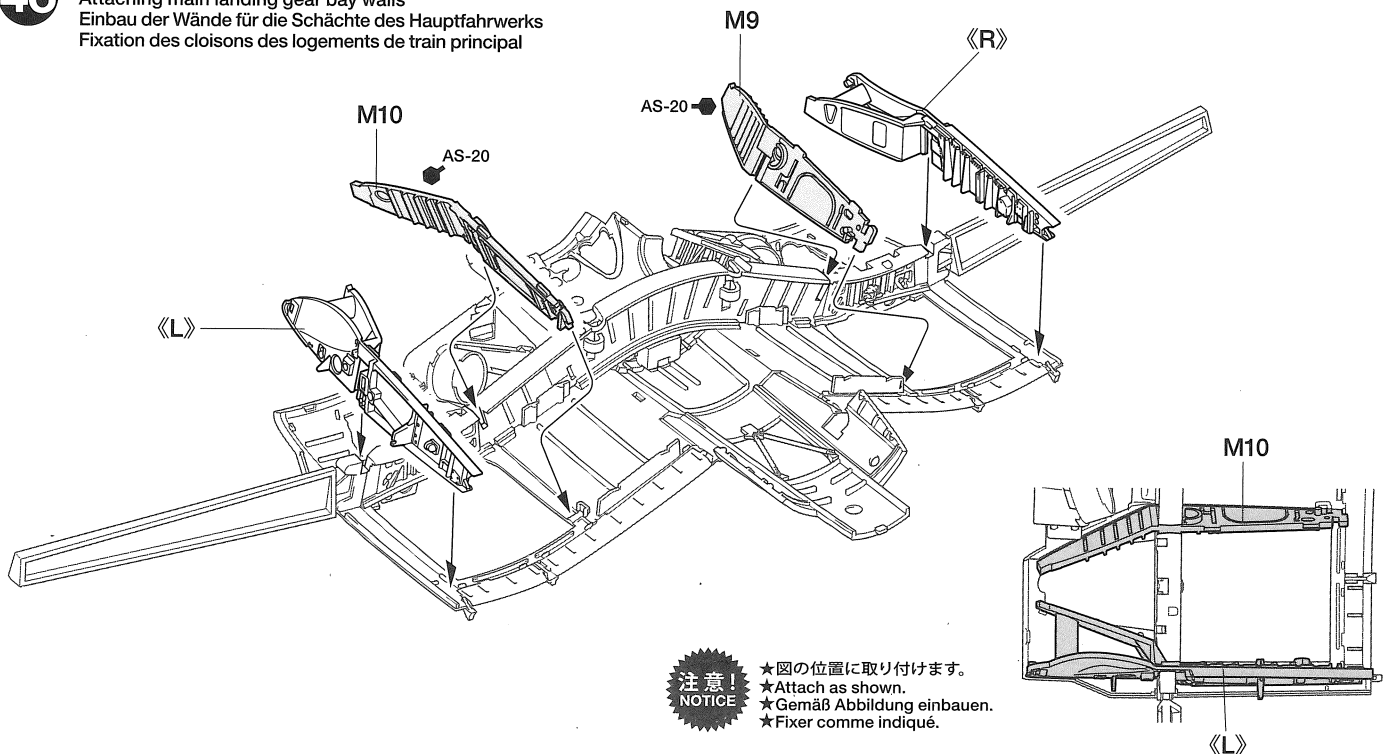

**注意!**  
 NOTICE  
 ★図の位置に取り付けます。  
 ★Attach as shown.  
 ★Gemäß Abbildung einbauen.  
 ★Fixer comme indiqué.



50

中央翼下面部品の取り付け  
Attaching wing root undersurface parts  
Anbringen der Tragflächenwurzel-Unterseite  
Fixation des pièces d'intrados de section centrale de voilure

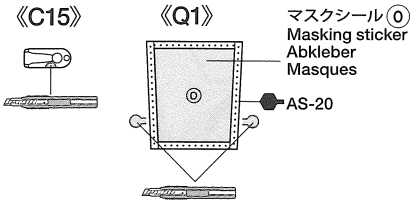

注意!  
NOTICE

★マスキングの方法は (24) を参照してください。  
★Refer to step (24) for applying masking stickers.  
★Beachten Sie Bauschritt (24) beim Anbringen des Abklebers.  
★Se référer à l'étape (24) pour apposer les masquages.

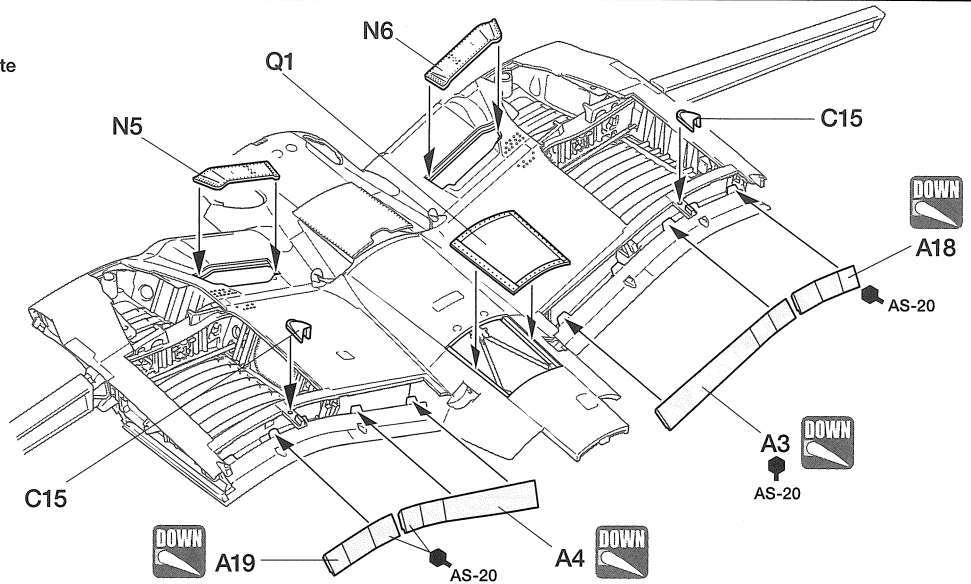

51

フラップロッドの取り付け  
Attaching flap rods  
Anbau der Betätigung der Flaps  
Installation des activateurs de volets

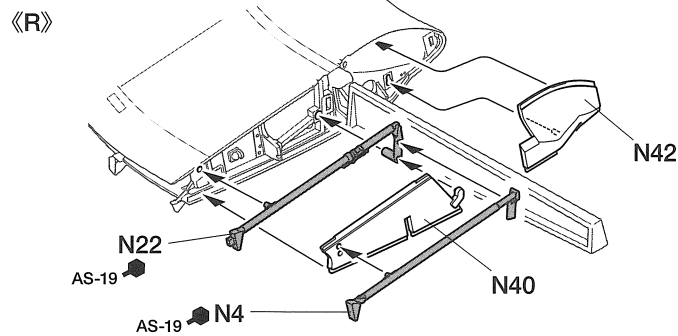
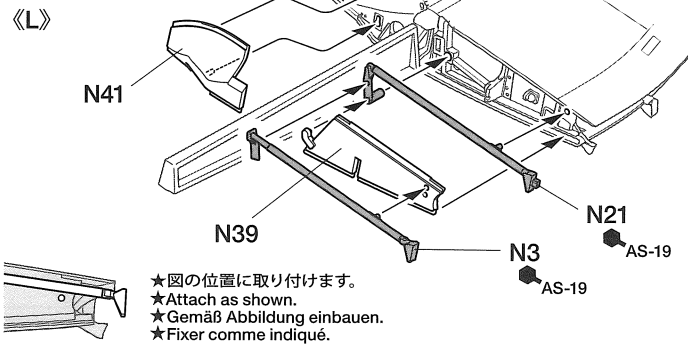

UP  
DOWN

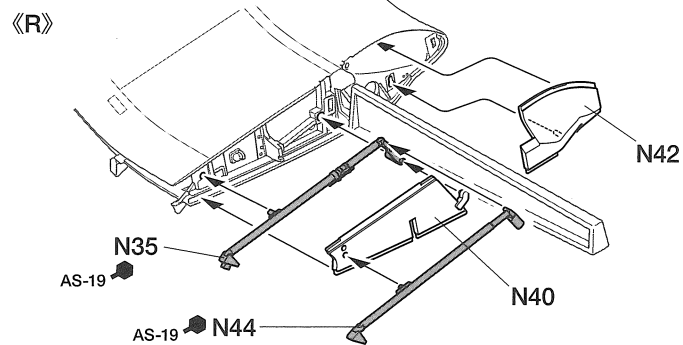
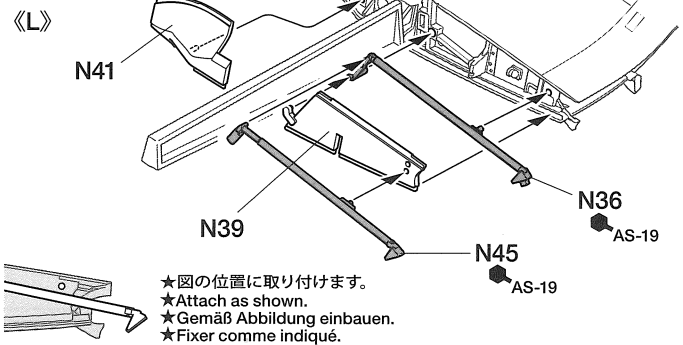

52

中央翼の取り付け  
Attaching wing root  
Anbau der Flügelwurzel  
Fixation de la section centrale

★機首をすこし持ち上げて取り付けます。  
★Raise nose slightly when attaching.  
★Beim Anbau die Nase leicht anheben.  
★Relever le nez légèrement en fixant.

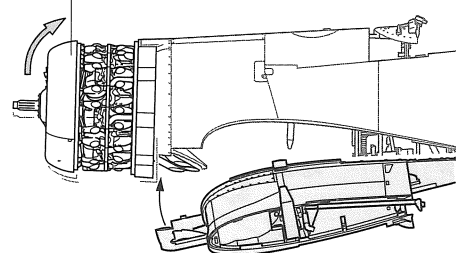

注意!  
NOTICE

★指示の番号、①、②の順で取り付けます。  
★Attach parts in numbered order ①, ②.  
★Die Teile in der nummerierten Reihenfolge ①, ② anbringen.  
★Fixer les pièces dans l'ordre des numéros ①, ②.

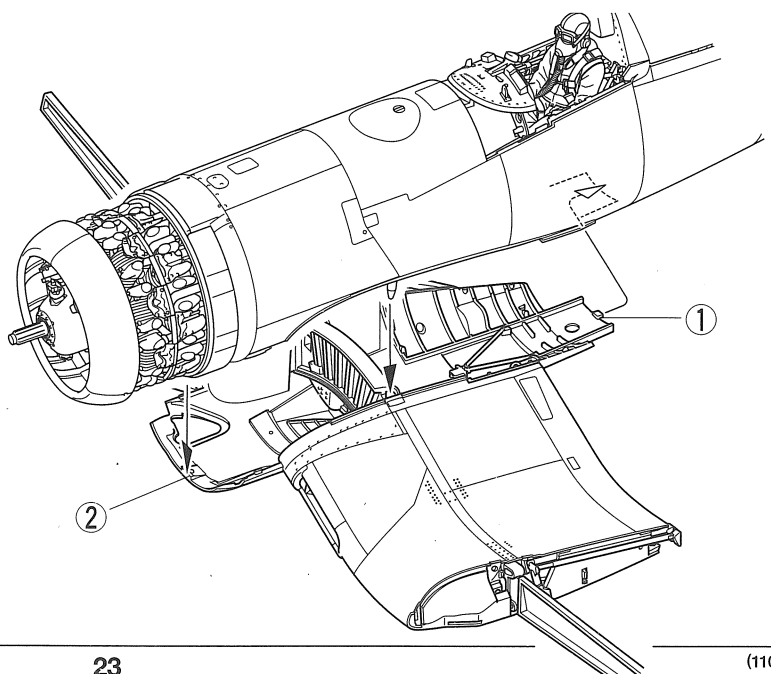

53

右主脚の組み立て (R)  
Main landing gear (right)  
Fahrgestell (rechts)  
Train principal (droit)

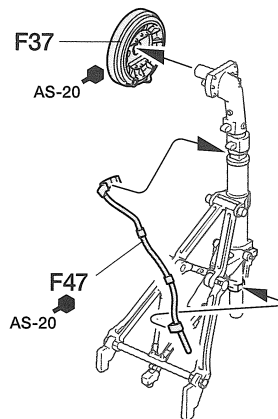
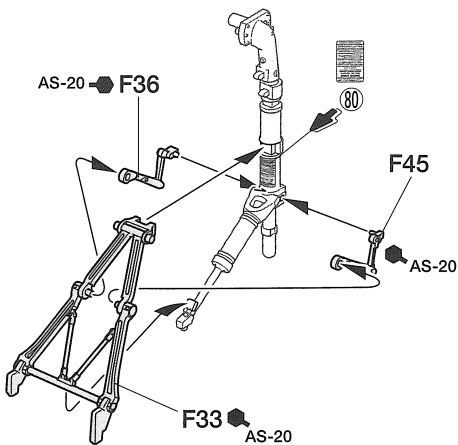
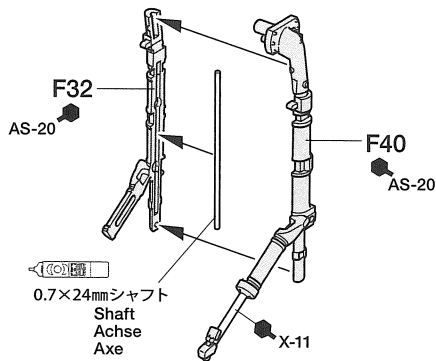

54

右側タイヤの取り付け  
Attaching wheel (right)  
Befestigung von Rad (rechts)  
Fixation de la roue (droite)



このマークの部品は接着しません。  
Do not cement.  
Nicht kleben.  
Ne pas coller.

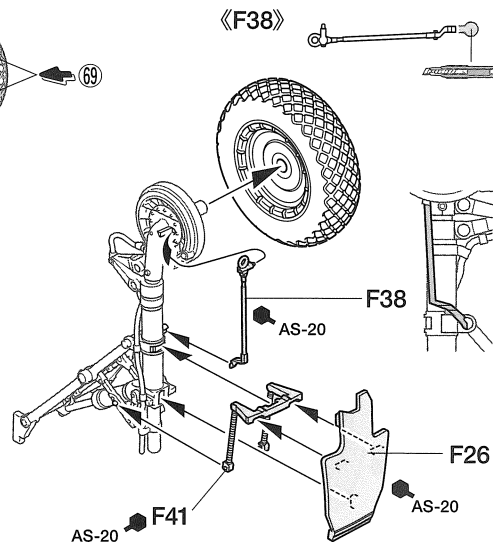
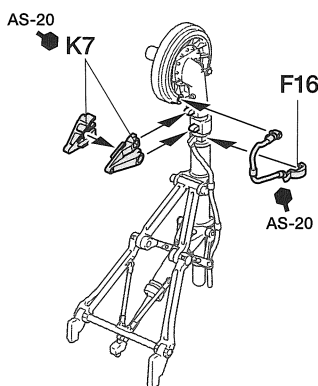
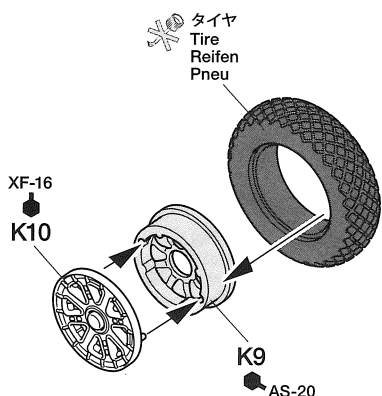

55

左主脚の組み立て (L)  
Main landing gear (left)  
Fahrgestell (links)  
Train principal (gauche)

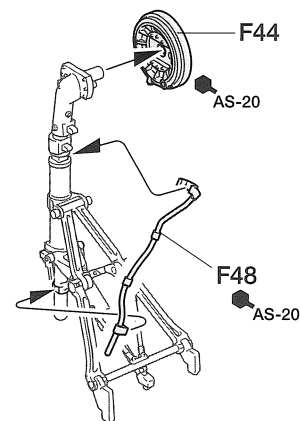
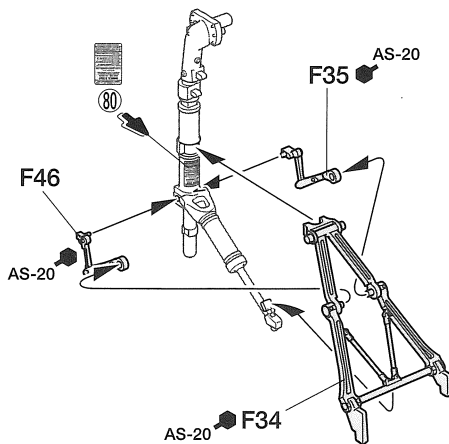
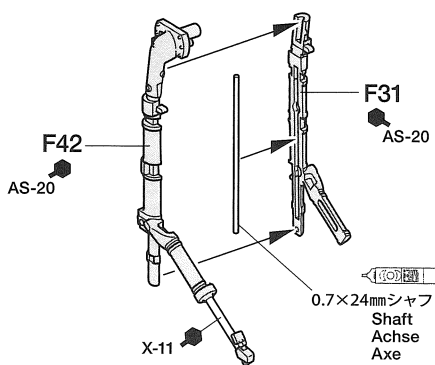

56

左側タイヤの取り付け  
Attaching wheel (left)  
Befestigung von Rad (links)  
Fixation de la roue (gauche)

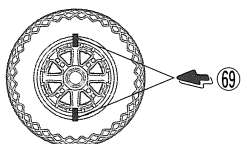

このマークの部品は接着しません。  
Do not cement.  
Nicht kleben.  
Ne pas coller.

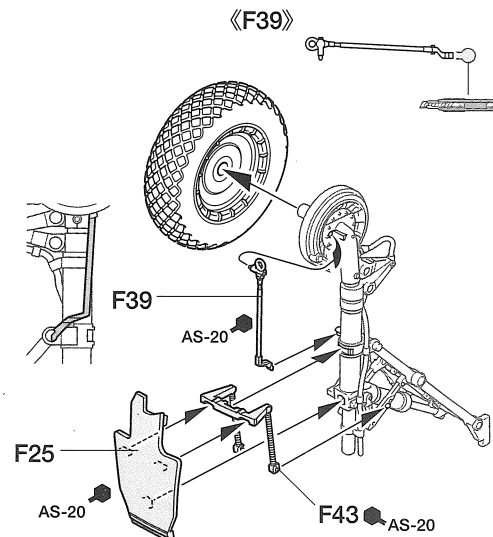
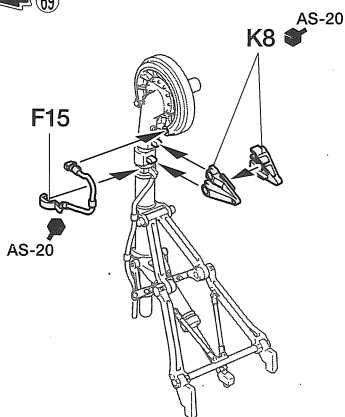
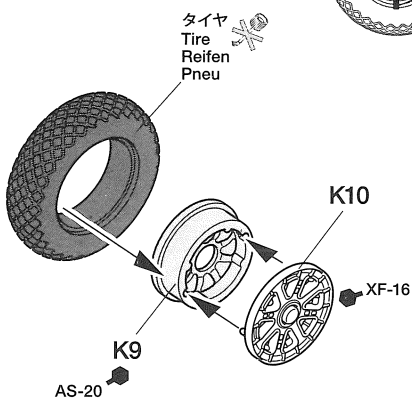

57

主脚の取り付け  
 Attaching main landing gear  
 Einbau des Hauptfahrwerks  
 Installation du train principal

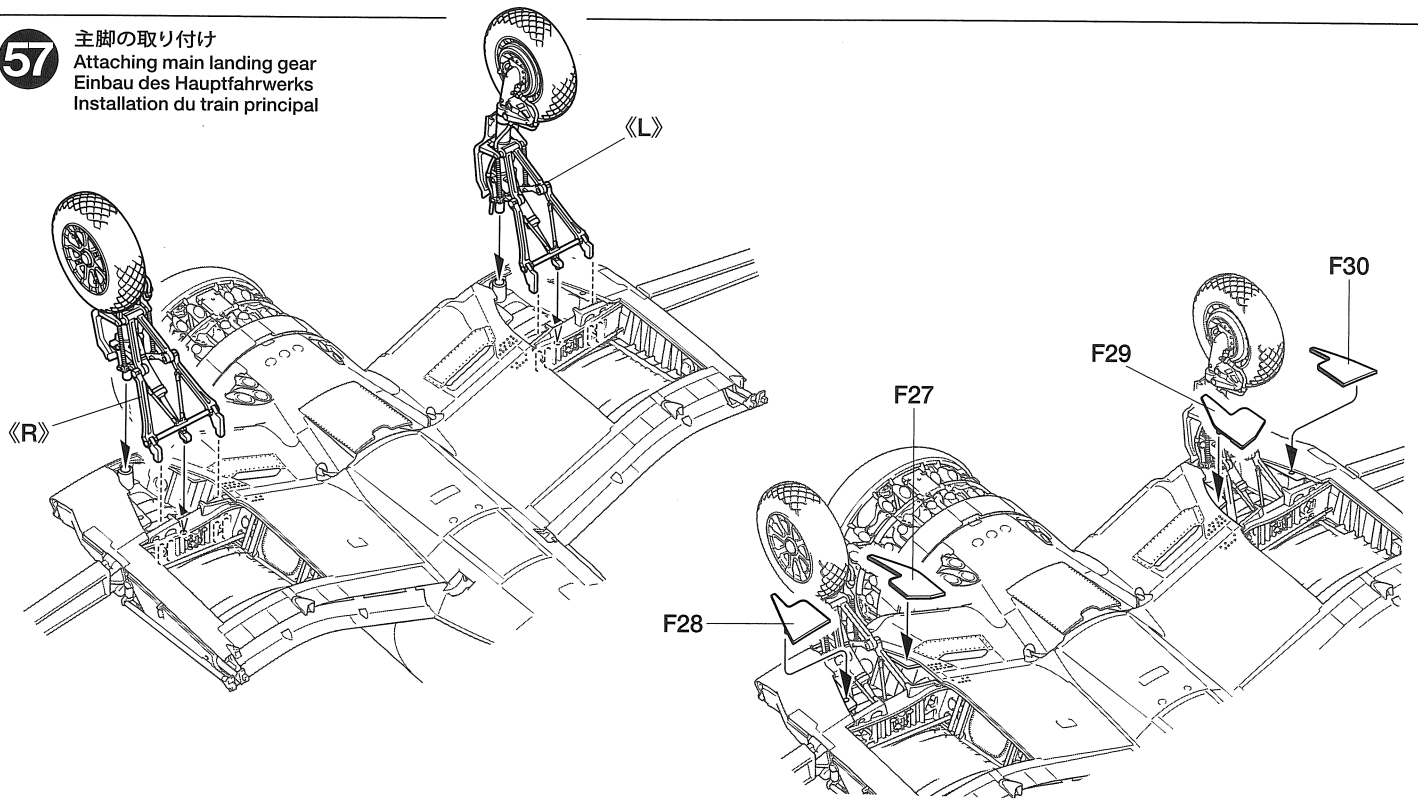

58

《外側主脚カバー》  
 Outer main landing gear covers  
 Äußere Haupt- Fahrgestell-Abdeckklappen  
 Trappes extérieures de train d'atterrissage principal

《M31, M32》

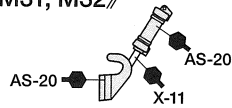

《内側主脚カバー》  
 Inner main landing gear covers  
 Innere Haupt- Fahrgestell-Abdeckklappen  
 Trappes intérieures de train d'atterrissage principal

《M29, M30》

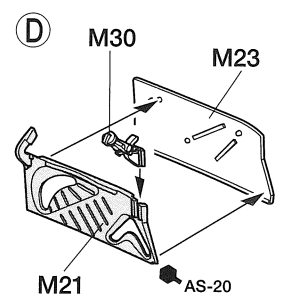
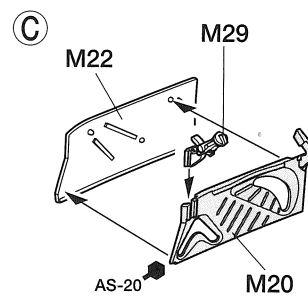
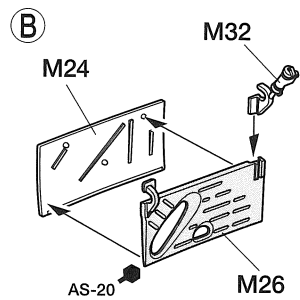
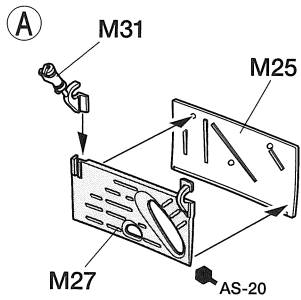
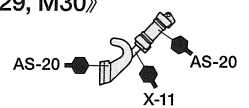

59

主脚カバーの取り付け  
 Attaching main landing gear covers  
 Anbau der Hauptfahrwerksklappen  
 Fixation des trappes de train principal

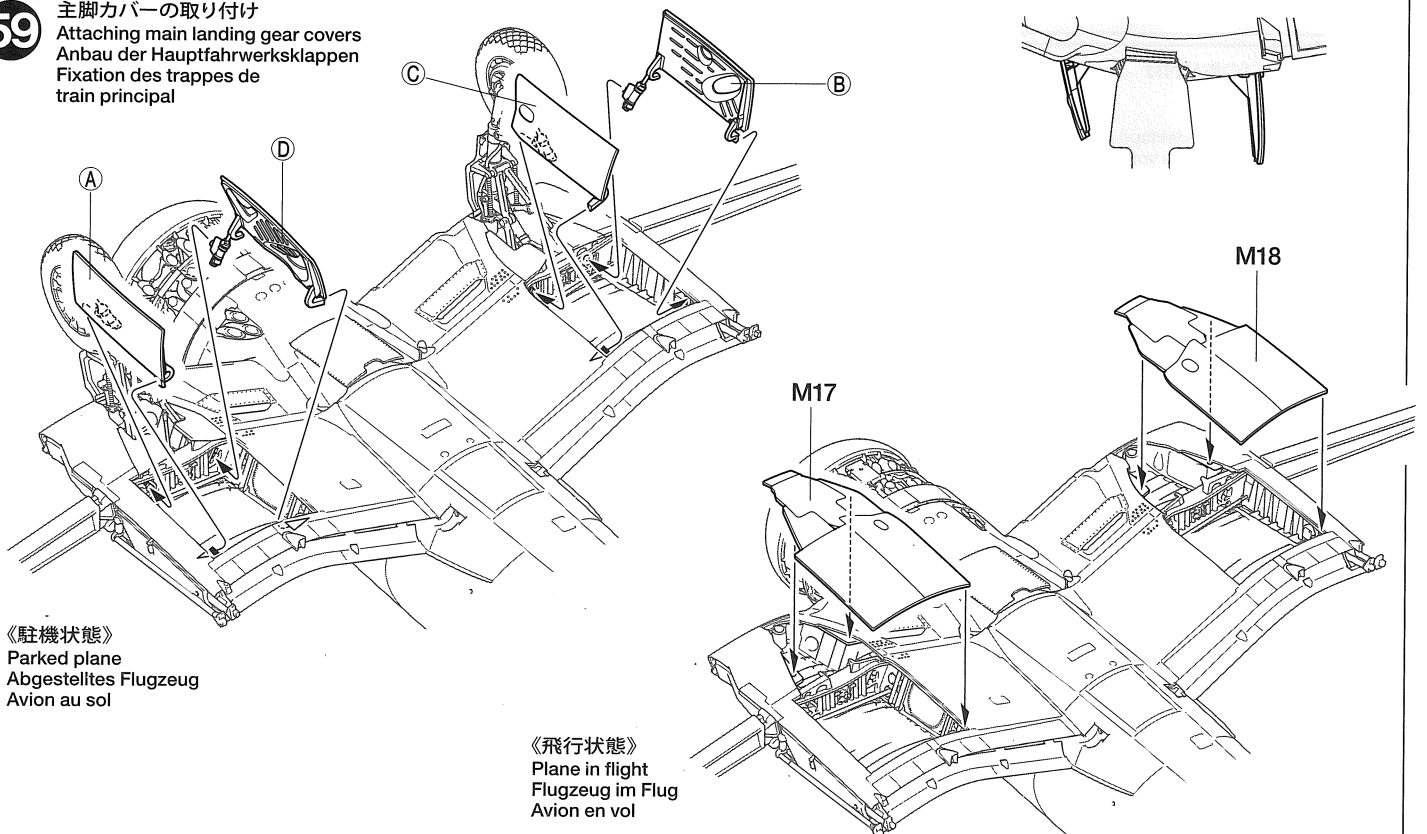

《駐機状態》  
 Parked plane  
 Abgestelltes Flugzeug  
 Avion au sol

《飛行状態》  
 Plane in flight  
 Flugzeug im Flug  
 Avion en vol

**注意!**  
NOTICE

★中央翼フラップの組み立てではフラップ上げ、下げで組み立てが異なります。フラップ上げ状態を選んだ方は ⑥0、⑥1 に、フラップ下げ状態を選んだ方は ⑥2、⑥3 の組み立てに進んでください。  
★Refer to steps ⑥0 - ⑥1 when assembling with wing root flaps up, and steps ⑥2 - ⑥3 when assembling with flaps down.  
★Bauschritte ⑥0 - ⑥1 beachten bei eingefahrenen Klappen an der Flügelwurzel und ⑥2 - ⑥3 bei ausgefahrenen Klappen.  
★Se reporter aux étapes ⑥0 à ⑥1 pour assembler avec les volets de section centrale relevés et aux étapes ⑥2 à ⑥3 pour assembler avec les volets abaissés.

**60**

中央翼フラップの組み立て  
(上げ)  
Wing root flaps  
Klappen an der Flügelwurzel  
Volets de section centrale



《C9, C10》

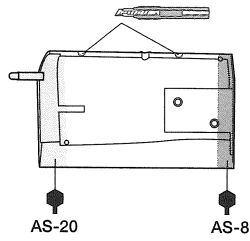

《C11, C12》

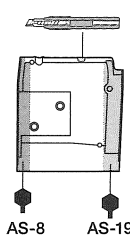

《C20, C21》

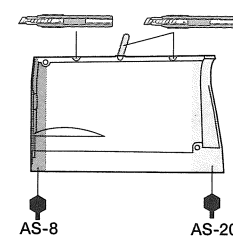

《C18, C19》

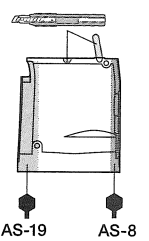

《R》

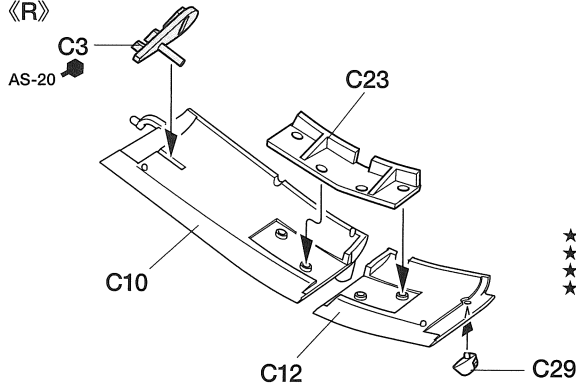

★図の角度で取り付けます。  
★Attach as shown.  
★Gemäß Abbildung einbauen.  
★Fixer comme indiqué.

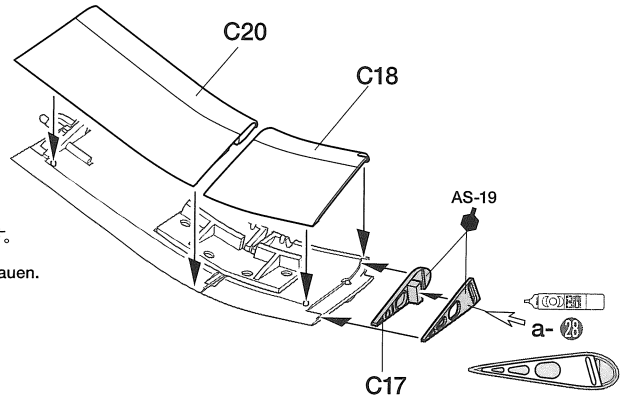

《L》

★図の角度で取り付けます。  
★Attach as shown.  
★Gemäß Abbildung einbauen.  
★Fixer comme indiqué.

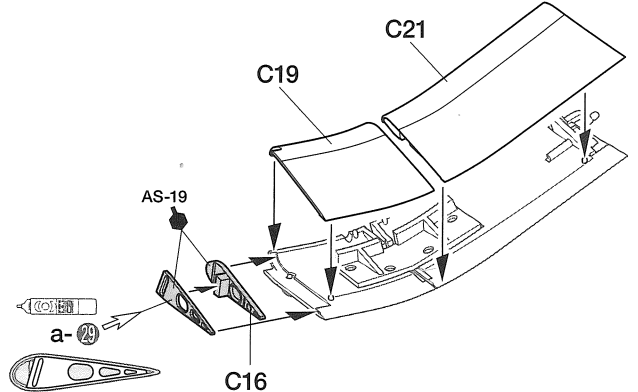
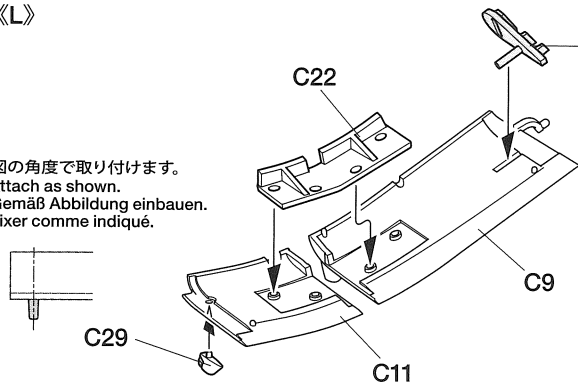

**61**

フラップの取り付け  
(上げ)  
Attaching flaps  
Einbau der Landklappen  
Mise en place des volets



★図のように取り付けます。  
★Attach as shown.  
★Gemäß Abbildung einbauen.  
★Fixer comme indiqué.

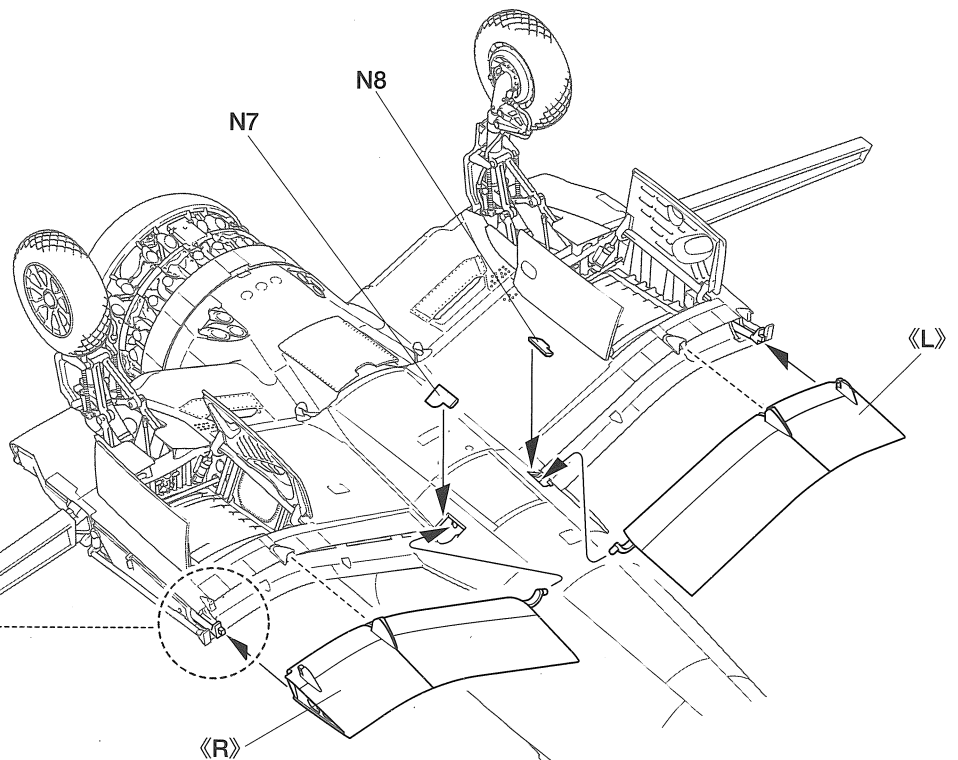
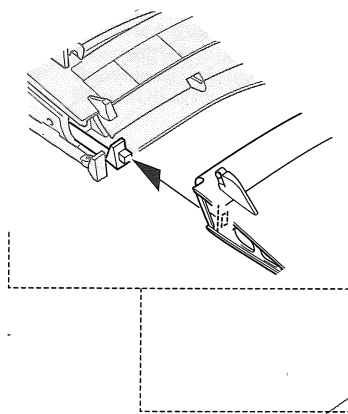

62

中央翼フラップの組み立て  
(下げ)  
Wing root flaps  
Klappen an der Flügelwurzel  
Volets de section centrale



《C7, C8》

裏面  
The other side  
Andere Seite  
Autre côté

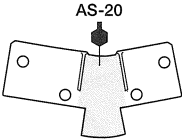

《C9, C10》

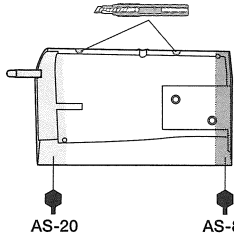

《C11, C12》

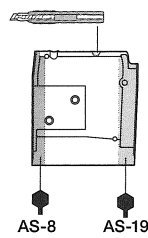

《C20, C21》

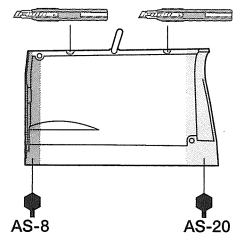

《C18, C19》

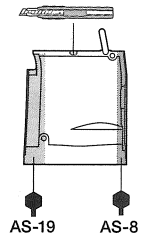

《R》

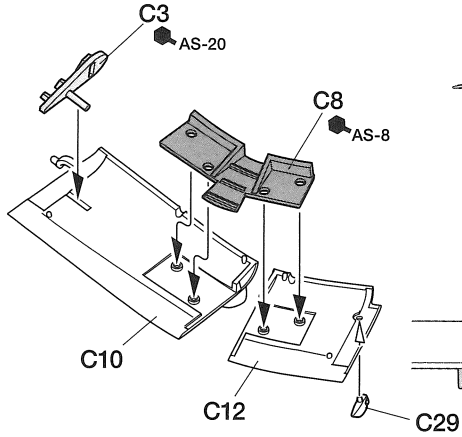

《C20》

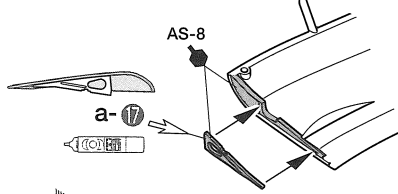

《C18》

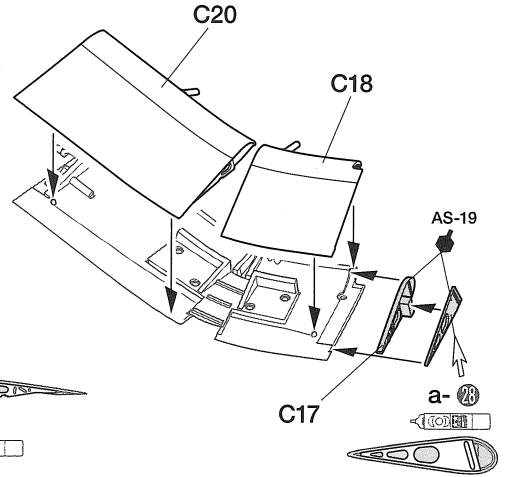
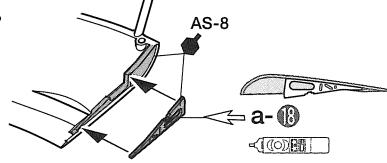

《L》

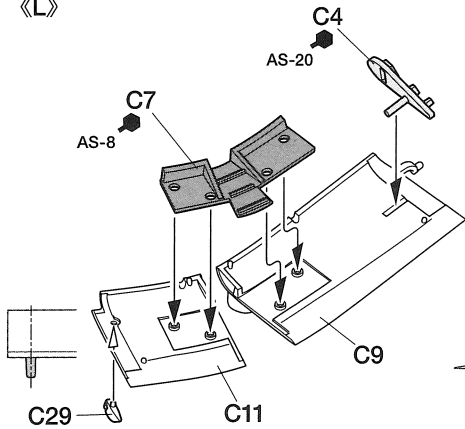

《C21》

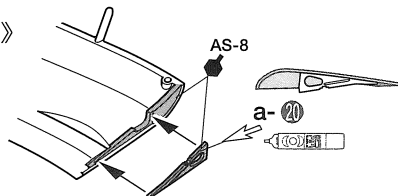

《C19》

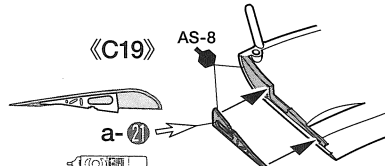

《C21》

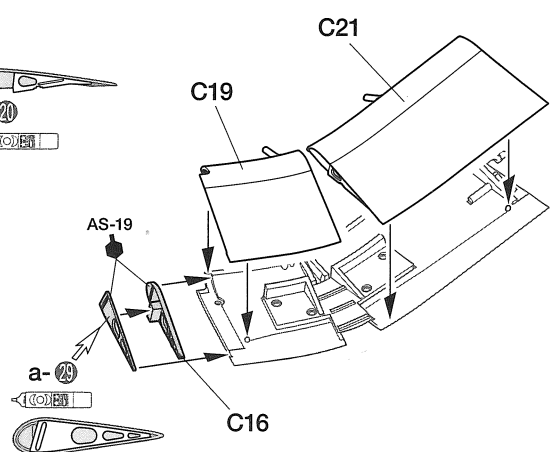

63

フラップの取り付け  
(下げ)  
Attaching flaps  
Einbau der Landklappen  
Mise en place des volets



- ★図のように取り付けます。
- ★Attach as shown.
- ★Gemäß Abbildung einbauen.
- ★Fixer comme indiqué.

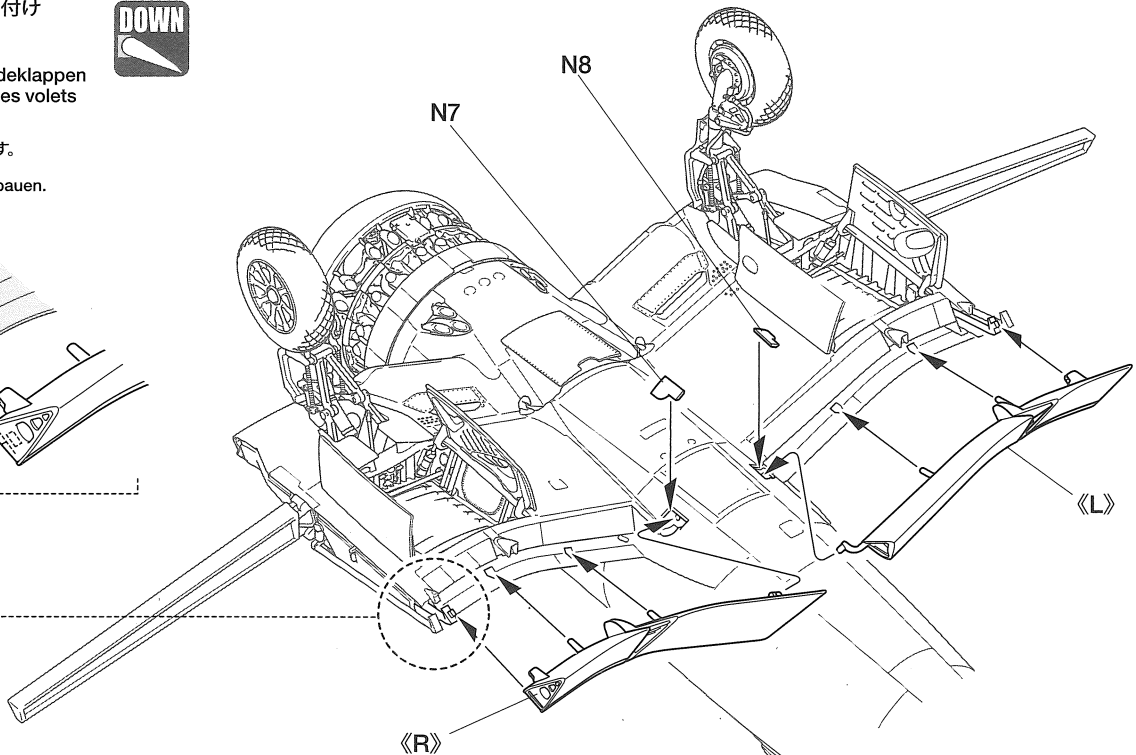
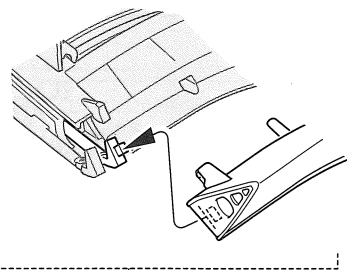

**64** キャンピーの塗装と組み立て  
Painting and assembling canopy  
Lackieren und Zusammenbau des  
Kabinendachs  
Peinture et assemblage de la verrière

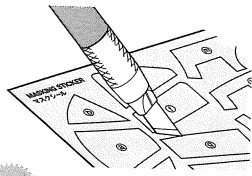

マスクシール  
Masking sticker  
Abkleber  
Masques

- ★カッターなどで切り抜き、a,b,cの順で貼っていきます。
- ★Cut out using a modeling knife and apply in alphabetical order.
- ★Mit Modellbaumesser ausschneiden und in alphabetischer Reihenfolge anbringen.
- ★Découper avec un couteau de modélisme et apposer dans l'ordre alphabétique.

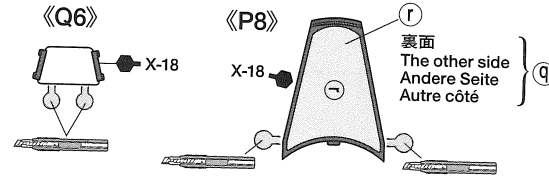
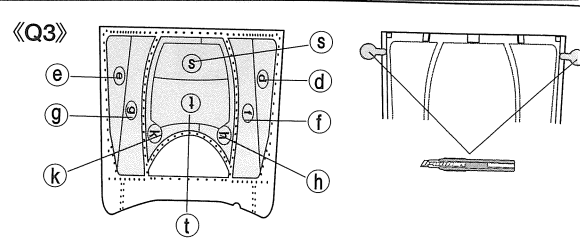
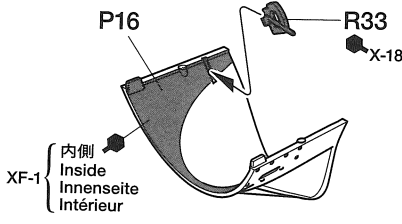
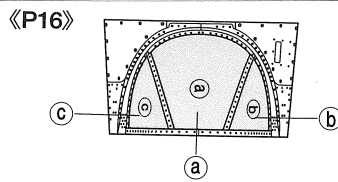

《防弾ガラス》  
Bulletproof glass  
Kugelsicheres Glas  
Verre blindé

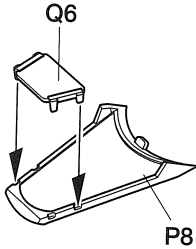

注意!  
NOTICE

- ★キャンピーの塗装方法はP7を参考にしてください。
- ★Refer to the instructions on page 7 when painting the canopy.
- ★Beim Lackieren des Kabinendachs die Hinweise auf Seite 7 beachten.
- ★Se reporter à la page 7 de la notice de montage pour peindre de la verrière.

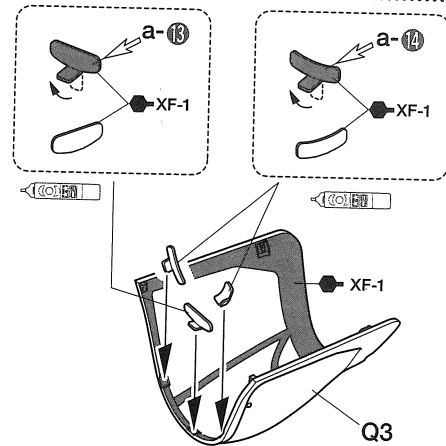
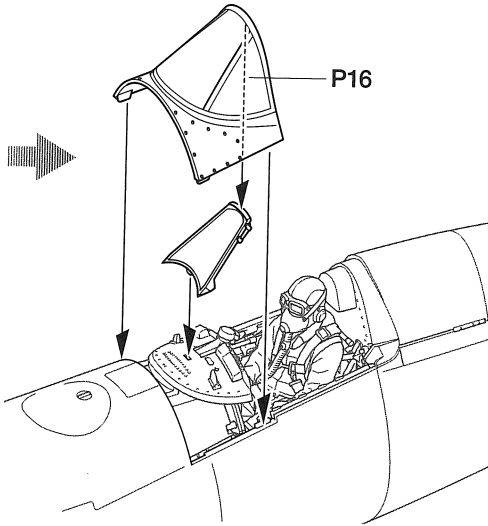

- ★Q3は⑦で取り付けます。
- ★Attach Q3 at Step ⑦.
- ★Q3 in Schritt ⑦ anbringen.
- ★Fixer Q3 à l'étape ⑦.

**65** 外翼上面の組み立て 1  
Outer wing upper surface 1  
Oberseite des äusseren Flügels 1  
Extradors des ailes 1

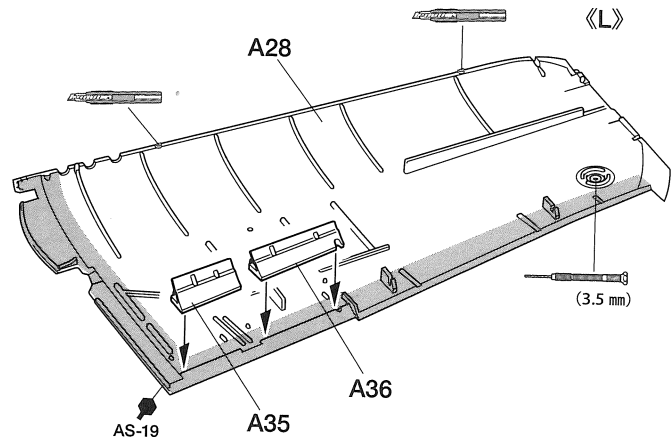
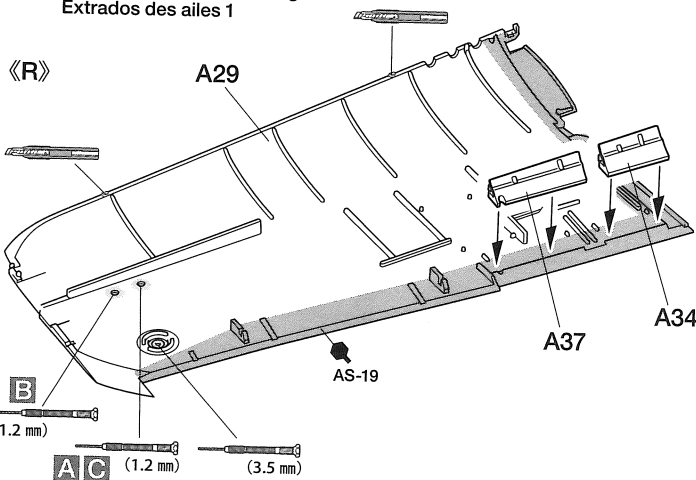

**66** 外翼上面の組み立て 2  
Outer wing upper surface 2  
Oberseite des äusseren Flügels 2  
Extradors des ailes 2

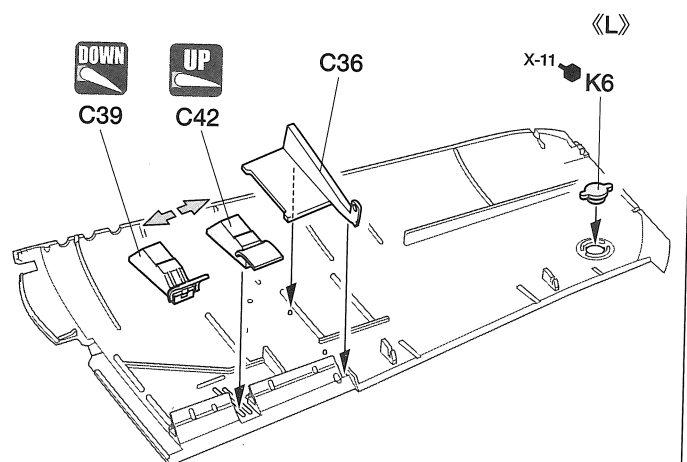
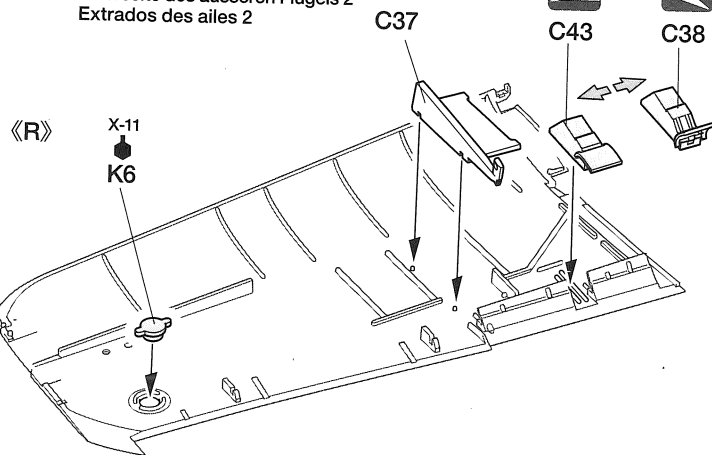

**67** 外翼の組み立て  
Outer wing  
Äusserer Flügel  
Ailes

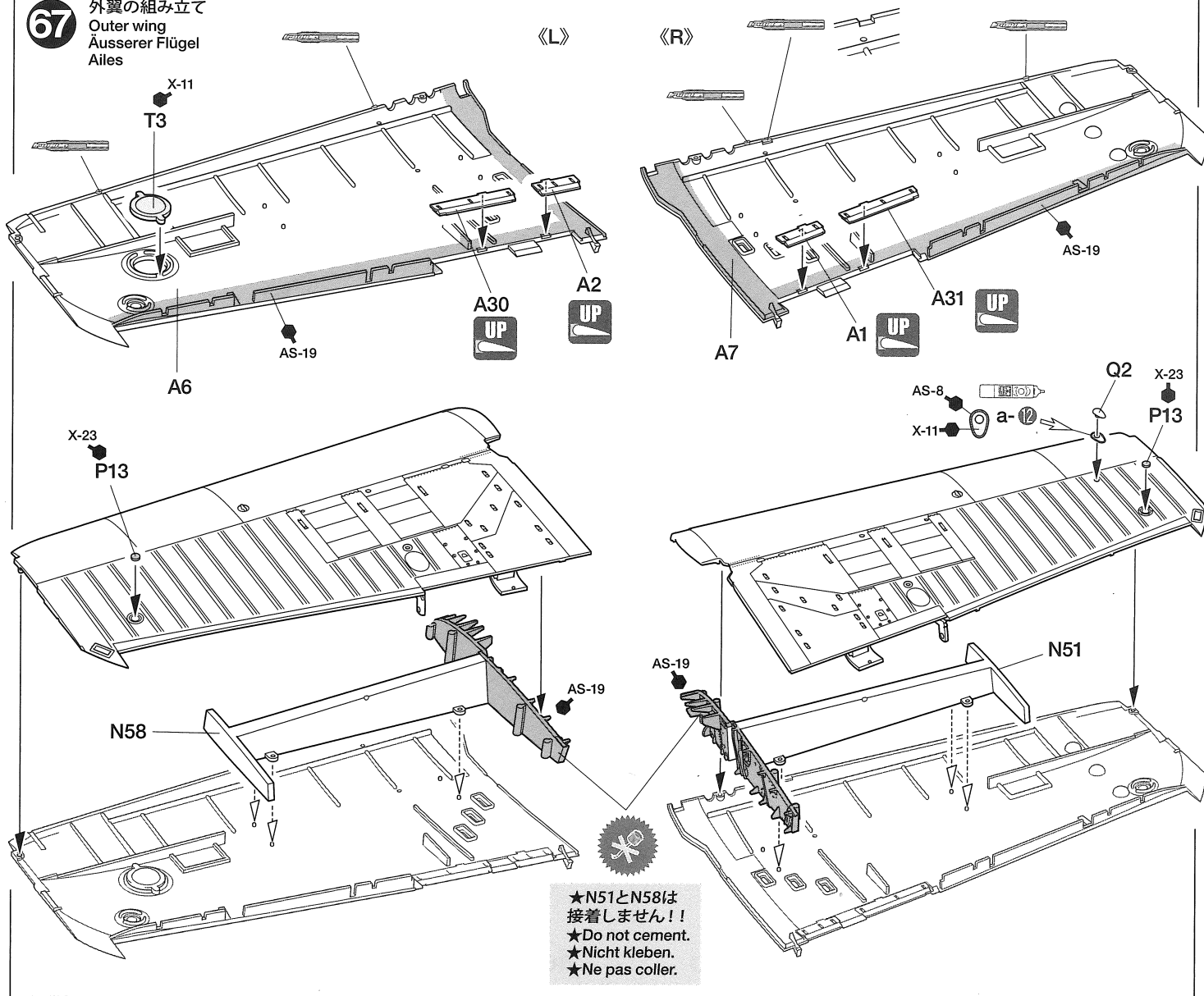

**68** 外翼部品の取り付け 1  
Attaching outer wing parts 1  
Anbau der Teile des Aussenflügels 1  
Installation des pièces des ailes 1

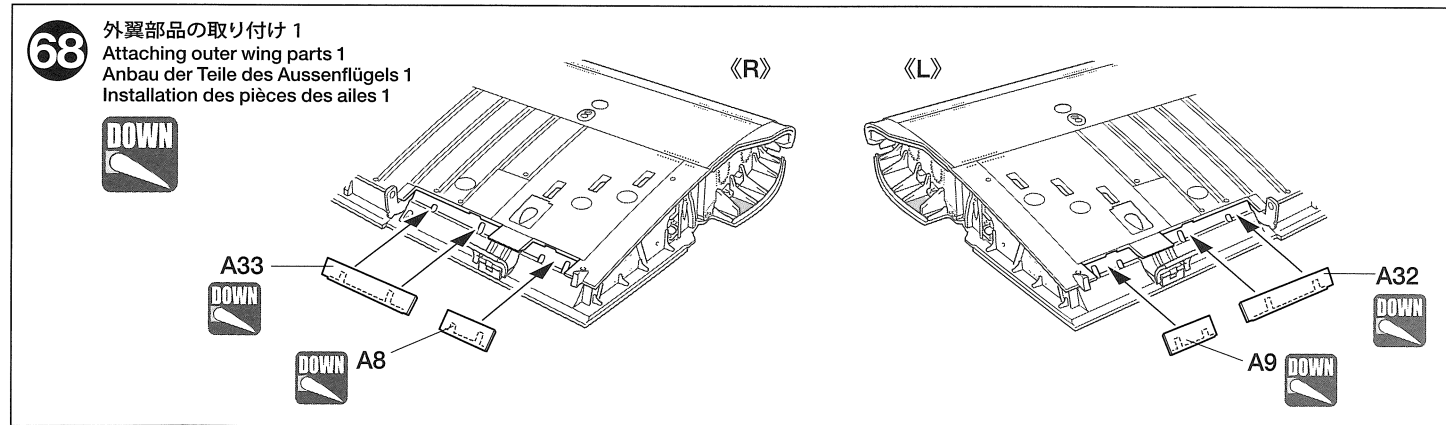

**69** エルロンの組み立て  
Ailerons  
Querruder  
Ailerons

