

70

エルロンの取り付け
Attaching ailerons
Anbau der Querruder
Fixation des ailerons

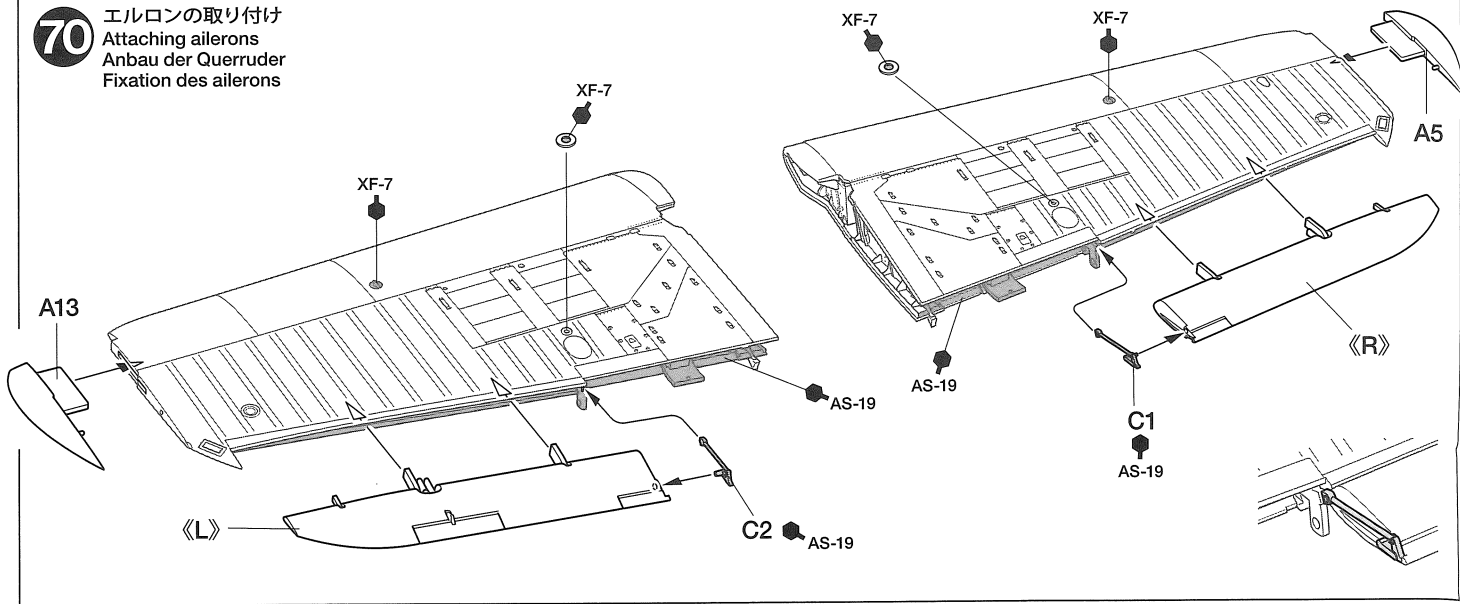

71

外翼部品の取り付け 2
Attaching outer wing parts 2
Anbau der Teile des Aussenflügels 2
Installation des pièces des ailes 2

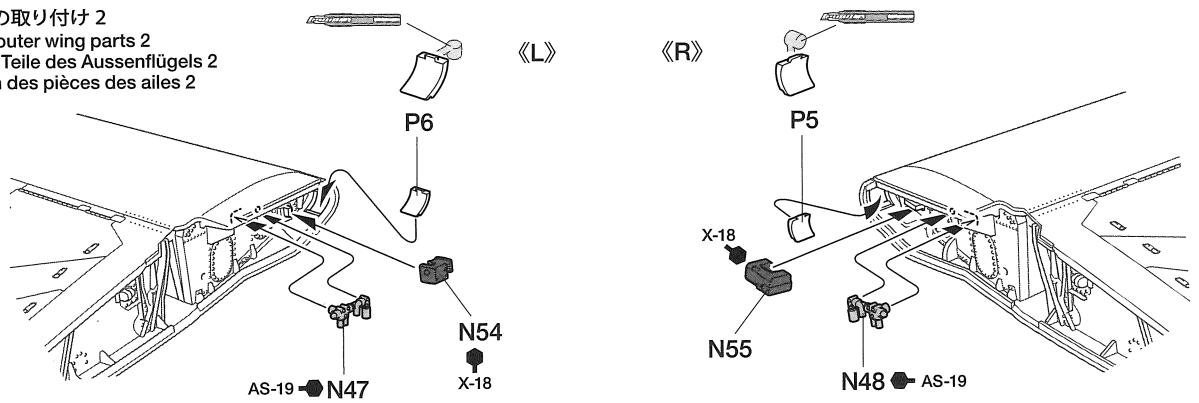

72

外翼部品の取り付け 3
Attaching outer wing parts 3
Anbau der Teile des Aussenflügels 3
Installation des pièces des ailes 3

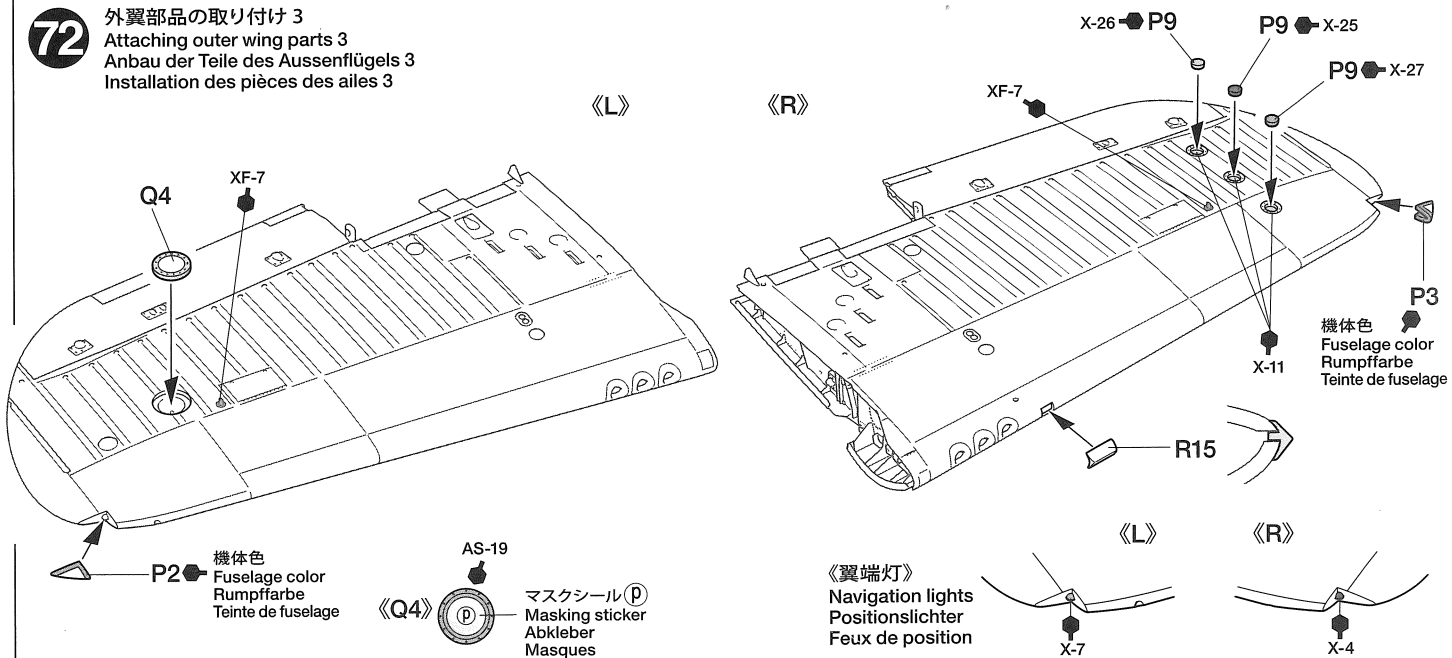

73

外翼フラップの組み立て 1
Outer wing flaps 1
Klappen der Aussenflügel 1
Volets extérieurs 1

《C32, C33》

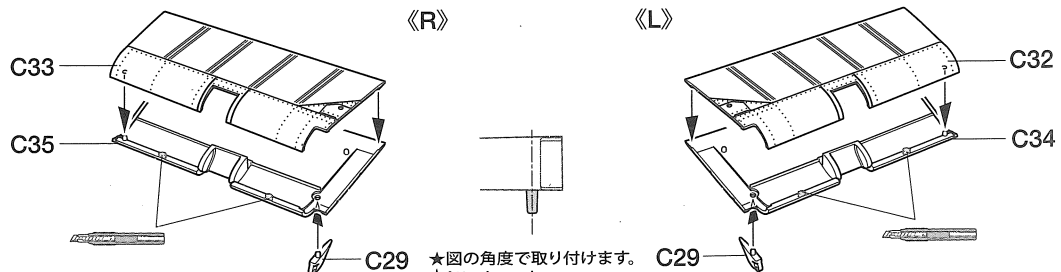
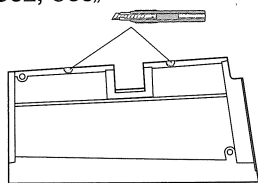

★図の角度で取り付けます。 C29
★Attach as shown.
★Gemäß Abbildung einbauen.
★Fixer comme indiqué.

74 外翼フラップの組み立て 2
Outer wing flaps 2
Klappen der Aussenflügel 2
Volets extérieurs 2

《C40, C41》

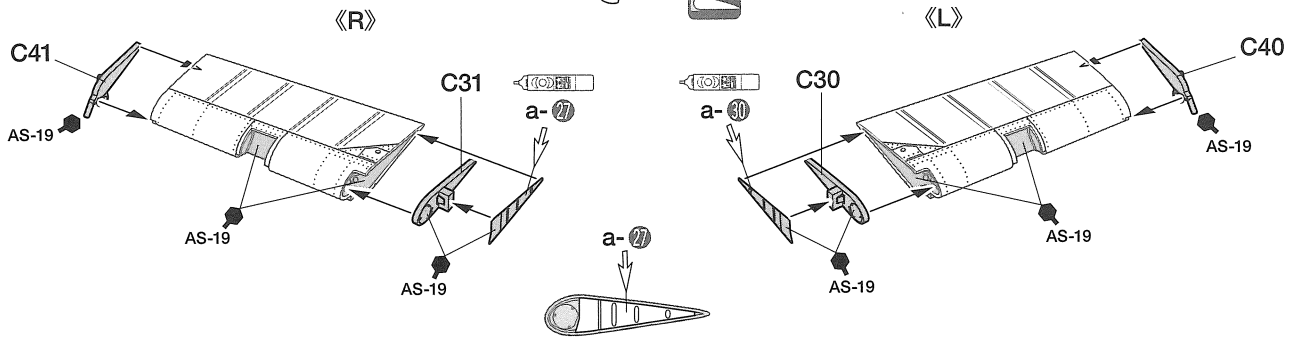

75 外翼の取り付け
Attaching outer wings
Anbau der Aussenflügel
Fixation des ailes

注意!
NOTICE

★指示の番号、①、②の順で取り付けます。
★Attach parts in numbered order ①, ②.
★Die Teile in der nummerierten Reihenfolge ①, ② anbringen.
★Fixer les pièces dans l'ordre des numéros ①, ②.

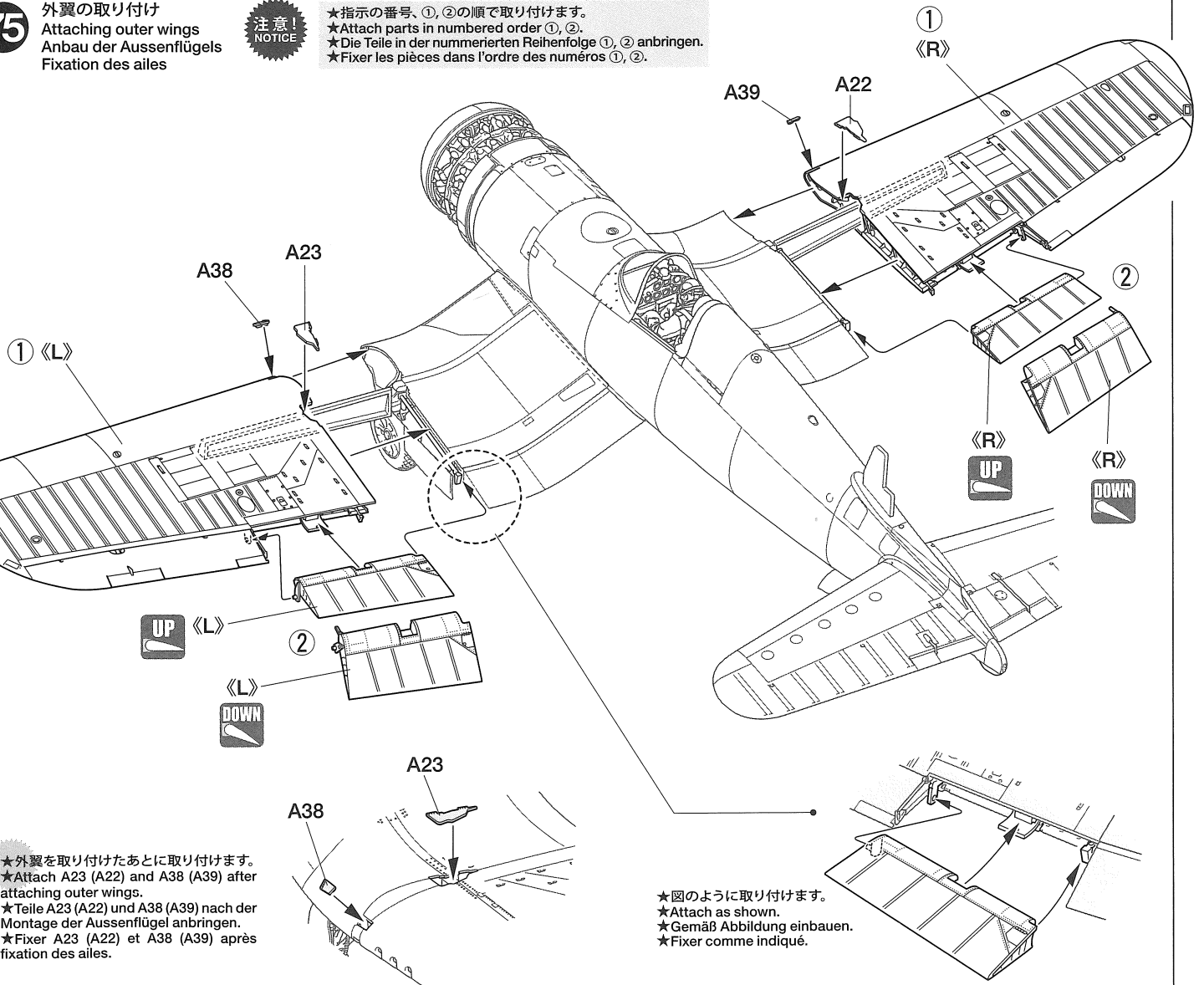

★外翼を取り付けたあとに取り付けます。
★Attach A23 (A22) and A38 (A39) after attaching outer wings.
★Teile A23 (A22) und A38 (A39) nach der Montage der Aussenflügel anbringen.
★Fixer A23 (A22) et A38 (A39) après fixation des ailes.

★図のように取り付けます。
★Attach as shown.
★Gemäß Abbildung einbauen.
★Fixer comme indiqué.

76 垂直尾翼の組み立て
Vertical fin
Seitenleitwerk
Empennage vertical

《C26, C27》 《C24, C25》

《C28》

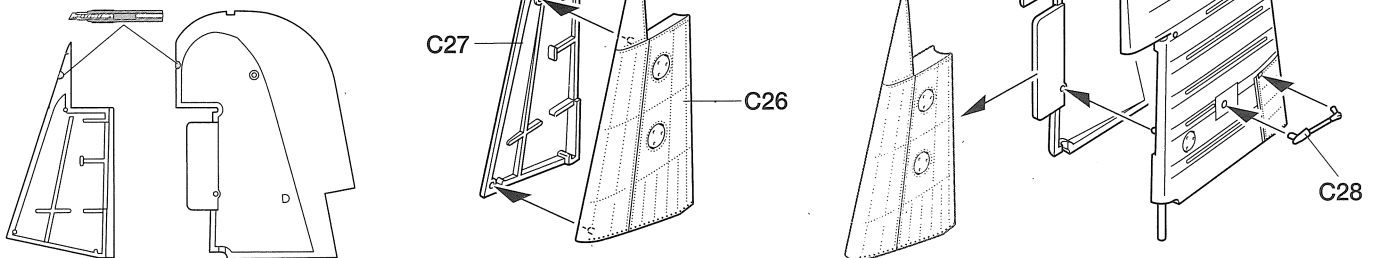

77

スライドキャノピーの取り付け
 Attaching sliding canopy
 Einbau der verschiebbaren Kanzel
 Fixation de la bulle coulissante

《キャノピー閉状態》
 Closed canopy
 Kabinendach geschlossen
 Verrière fermée

X-11
 A10

スライドキャノピー
 Sliding canopy
 Verschiebbare Kanzel
 Bulle coulissante

N46 A

N33

《キャノピー開状態》
 Opened canopy
 Geöffnetes Kabinendach
 Verrière ouverte

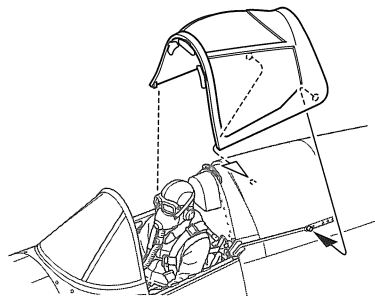
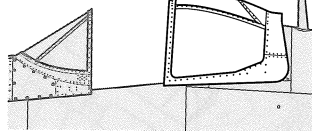

78

プロペラの組み立て
 Propeller
 Propeller
 Hélice

《G11》

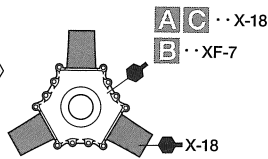

《G10》

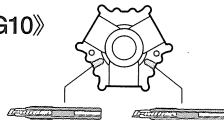

《G9》

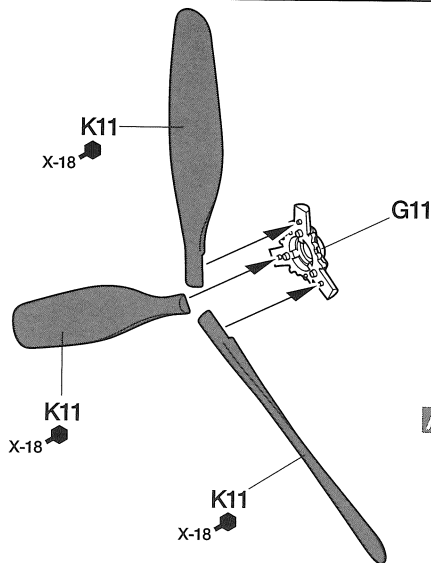
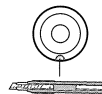

ポリキャップ
 Poly cap
 Kunststoff-Nabe
 Pièce de jonction

A B ··· XF-7
 C ··· X-18

G9

G10

A C ··· X-18
 B ··· XF-7

79

エンジンカウルの取り付け
 Attaching engine cowling
 Einbau der Motorabdeckung
 Fixation du capotage moteur

《G21》

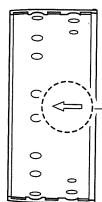

前側
 Front
 Vorne
 Avant

《G22》

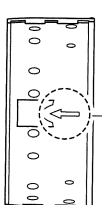

★取り付け向きに注意。
 ★Note direction.
 ★Auf richtige
 Platzierung achten.
 ★Noter le sens.

XF-3 : 2
 +XF-5 : 1

内側
 Inside
 Innenseite
 Intérieur

G21

XF-3 : 2
 +XF-5 : 1

内側
 Inside
 Innenseite
 Intérieur

G22

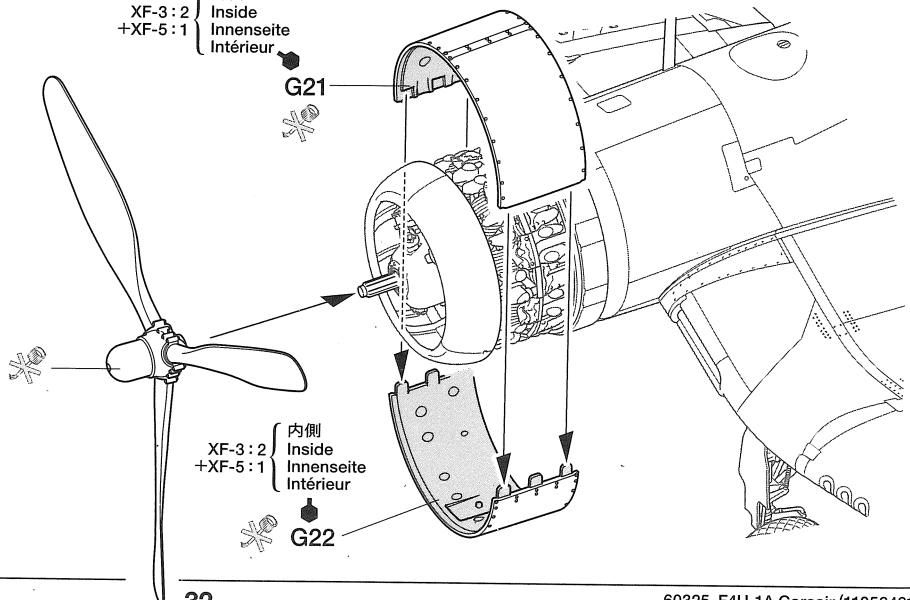

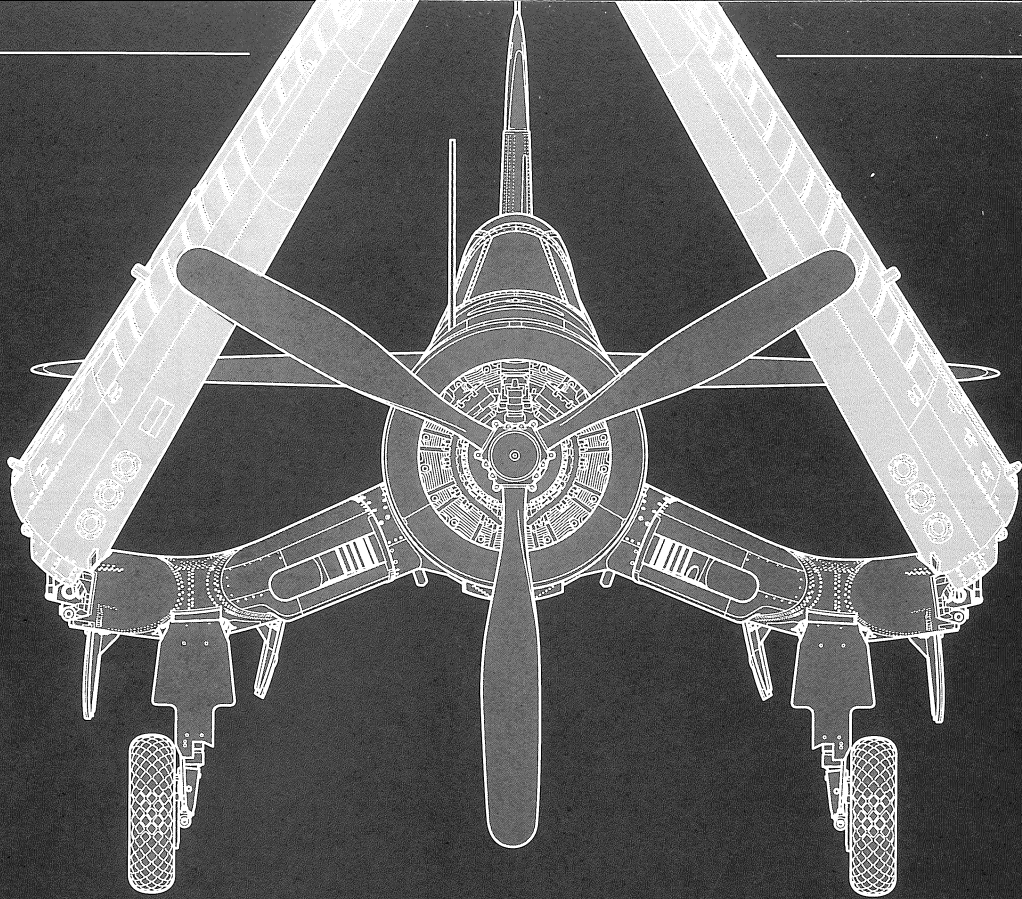

FOLDED WINGS

主翼格納狀態 80 ~ 122

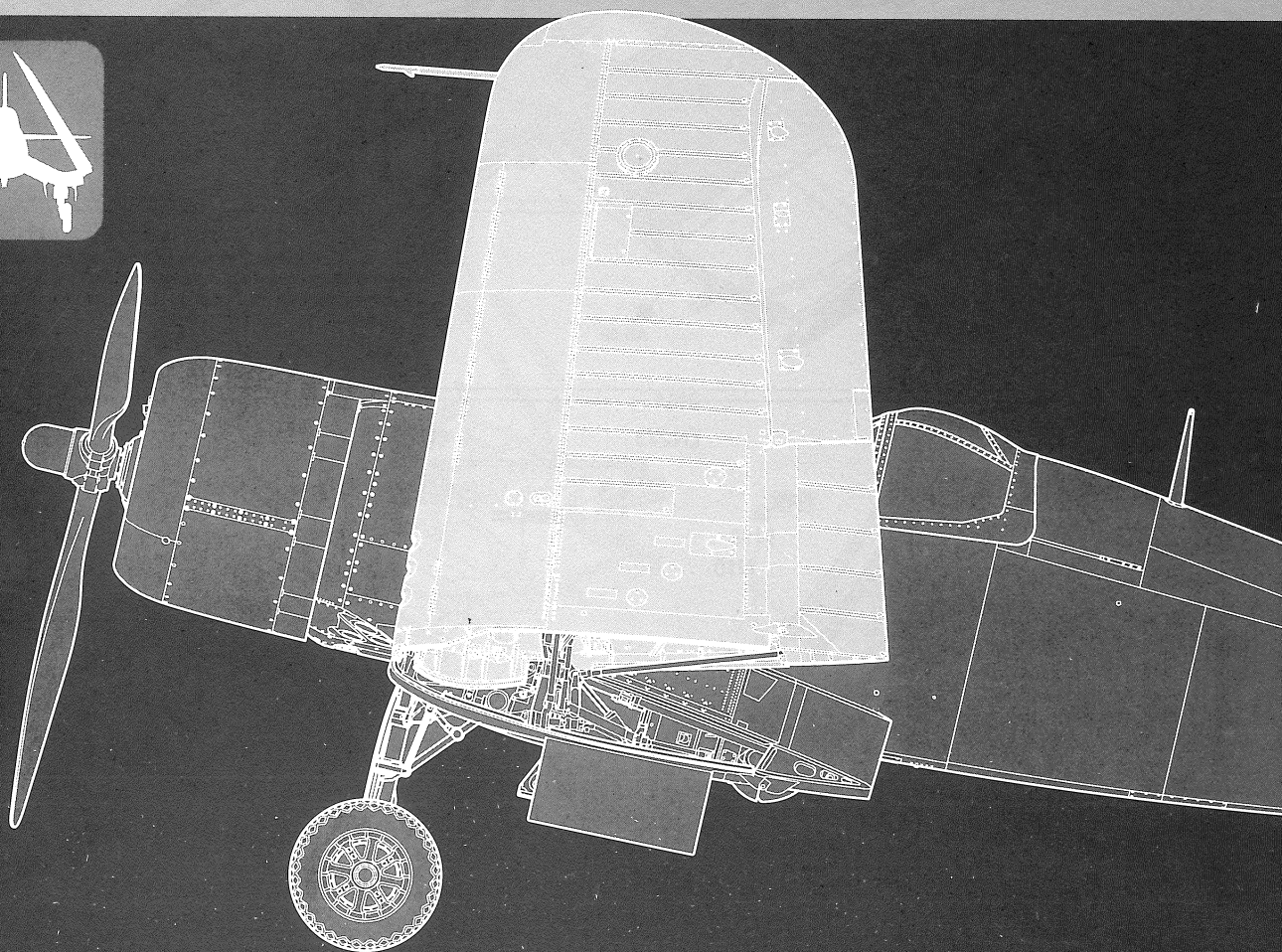
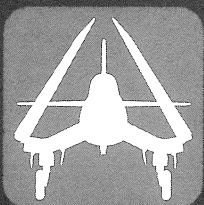

80 《右側オイルクーラー》《R》
 Oil cooler (right)
 Ölkühler (rechts)
 Radiateur d'huile (droit)

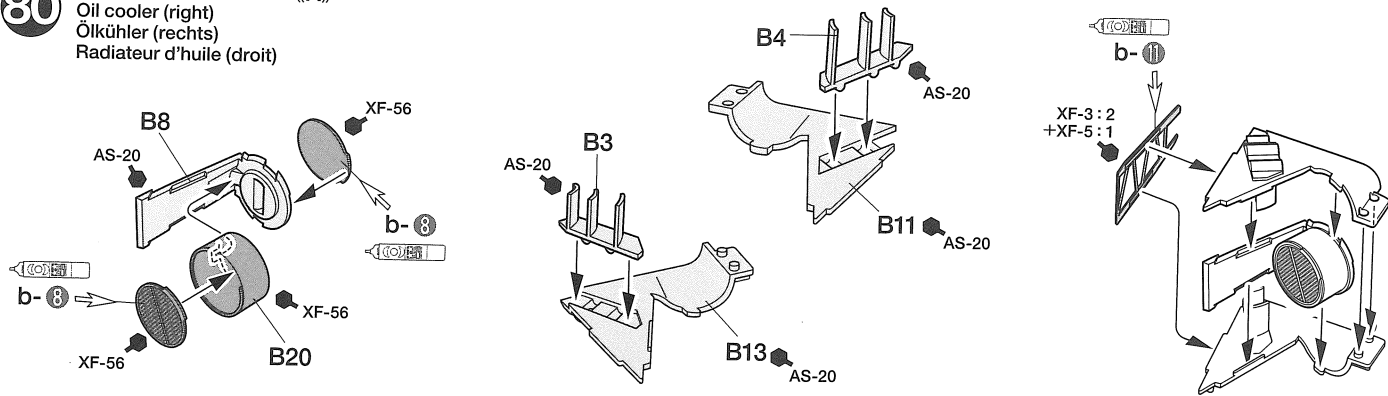

81 《左側オイルクーラー》《L》
 Oil cooler (left)
 Ölkühler (links)
 Radiateur d'huile (gauche)

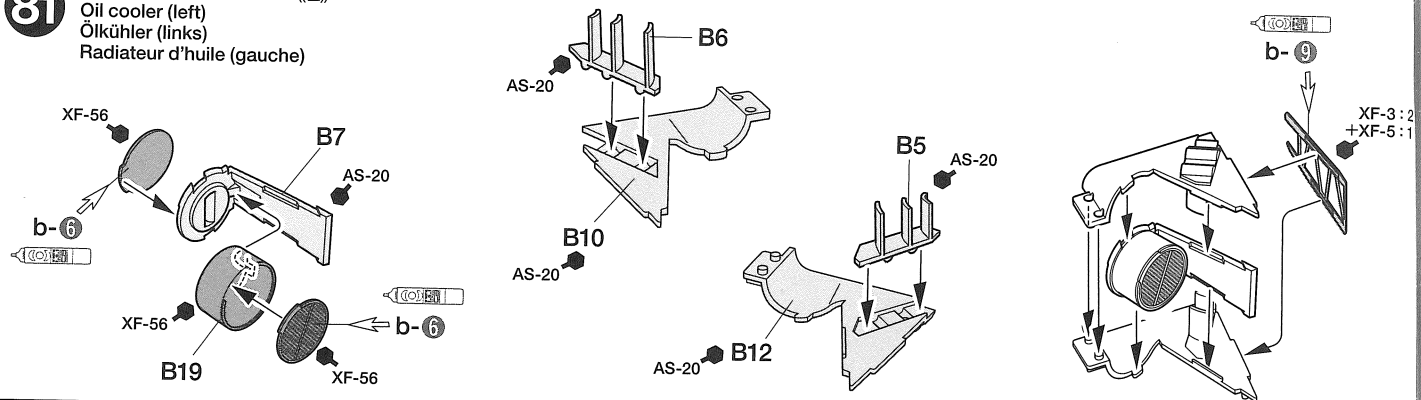

82 中央翼下面の組み立て
 Wing root undersurface
 Unterseite der Tragflächen-Wurzel
 Intrados de section centrale de voilure

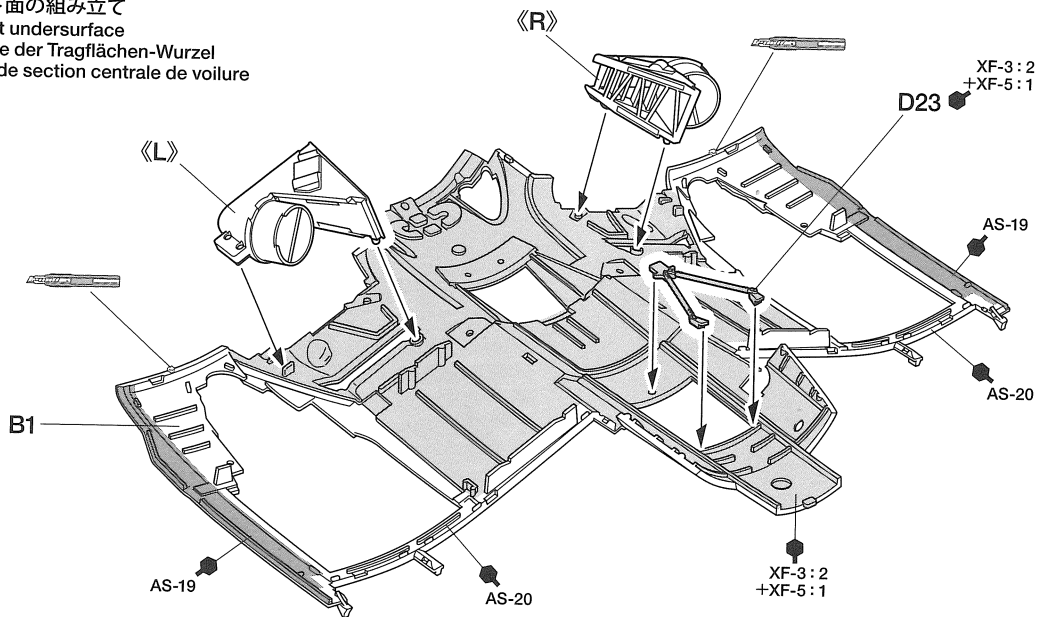

83 主桁の組み立て
 Main beam
 Hauptholm
 Longeron principal

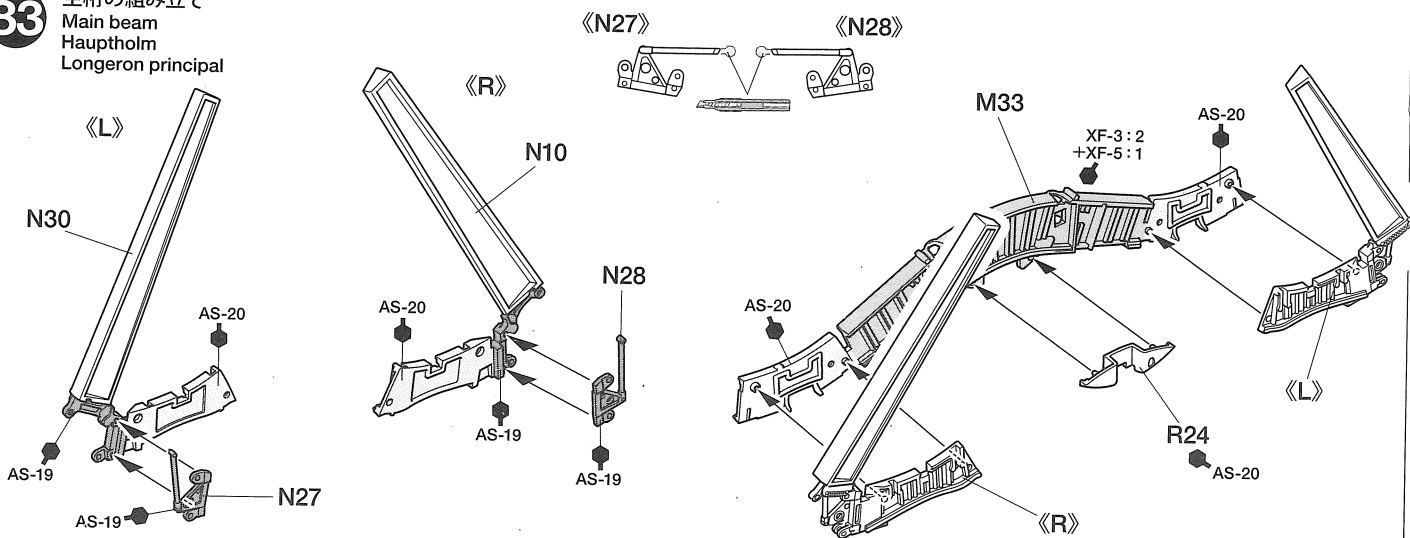

★フラップは上げ状態と下げ状態のどちらかを選びます。右のマークに従ってください。
 本文中の組み立ては上げ状態で進めていきます。
 ★Select either up or down flaps. Refer to these marks for assembly.
 ★Entscheiden Sie sich für Flaps in eingeklappter oder in Normalstellung.
 Beachten Sie diese Kennzeichnung für den jeweiligen Zusammenbau.
 ★Choisir entre volets relevés ou abaissés. Se reporter à ces symboles pour l'assemblage.

《フラップ上げ状態》
 Flaps (up)
 Klappen (oben)
 Volets (relevés)



《フラップ下げ状態》
 Flaps (down)
 Klappen (unten)
 Volets (abaissés)



84 主脚収納庫壁
 Main landing gear bay walls
 Wände für die Schächte des Hauptfahrwerks
 Cloisons des logements de train principal

《N37, N38》

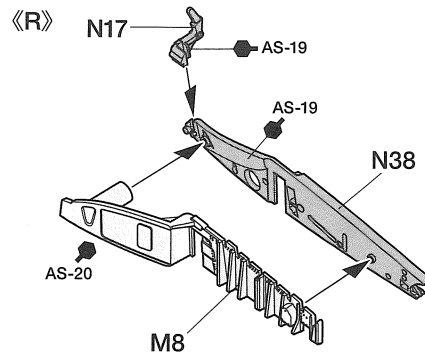
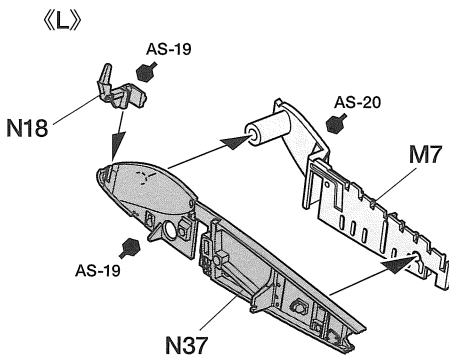
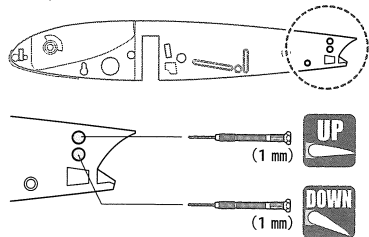

85 主桁の取り付け
 Attaching main beam
 Einbau des Hauptholmes
 Fixation du longeron principal

注意!
 NOTICE

★図の位置に取り付けます。
 ★Attach as shown.
 ★Gemäß Abbildung einbauen.
 ★Fixer comme indiqué.

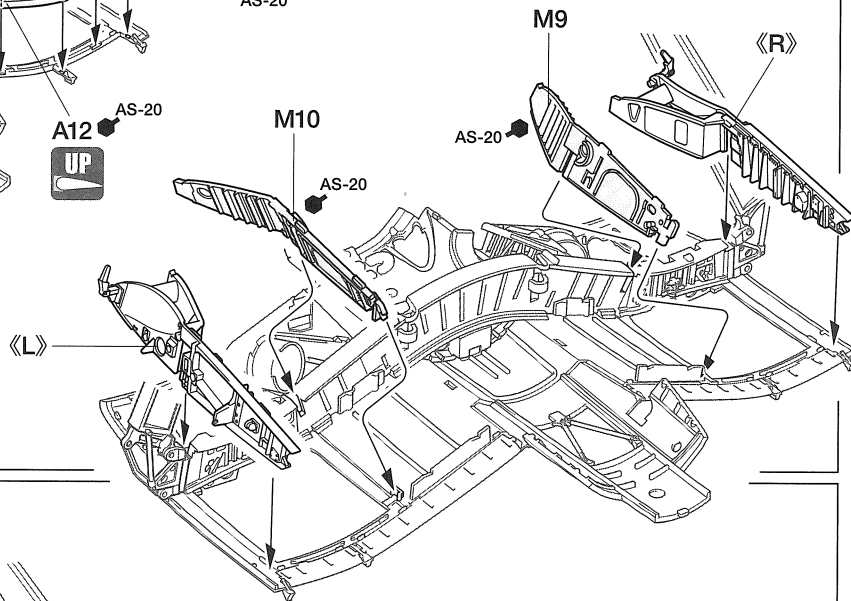
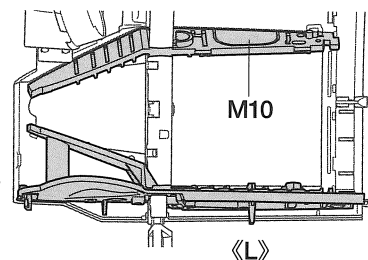
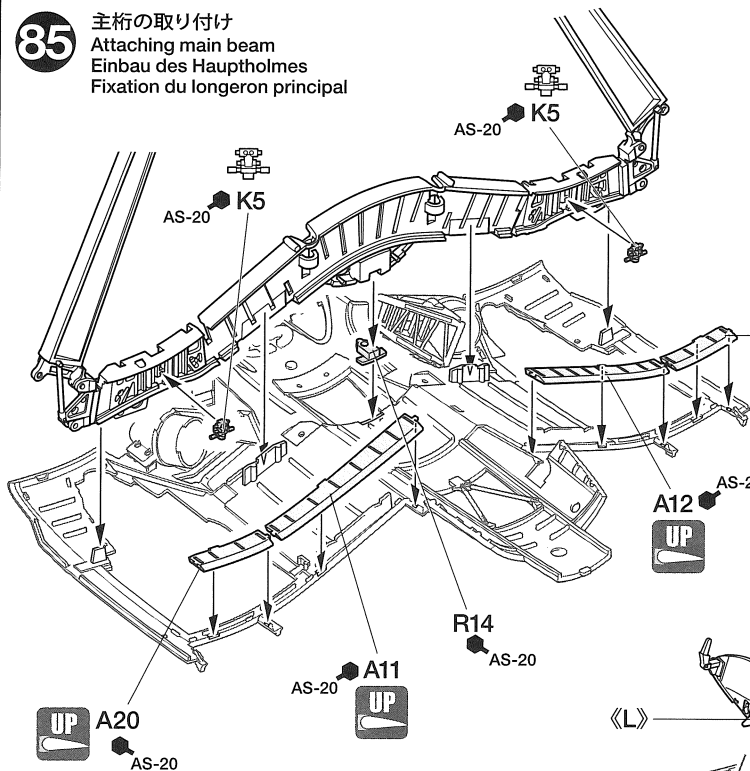

86 主脚収納庫上面の取り付け
 Attaching main landing gear bay upper surface
 Einbau der Oberseite der Schächte des Hauptfahrwerks
 Fixation du plafond des logements de train principal

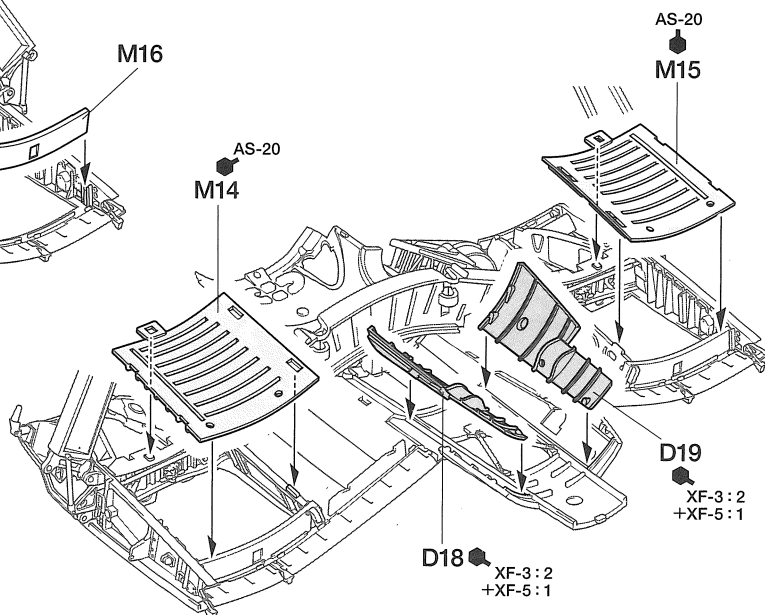
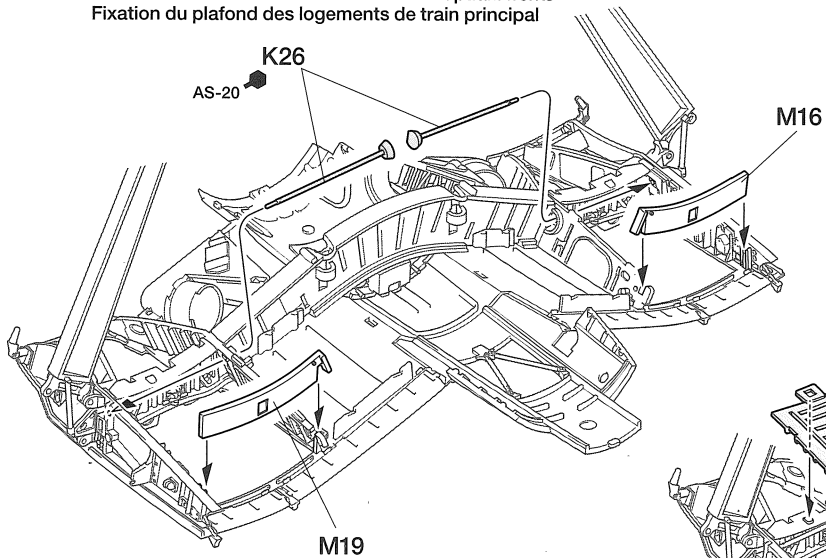

《M16, M19》

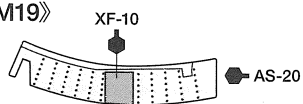

87

中央翼上面の組み立て
Wing root upper surface
Flügelwurzel-Oberseite
Extrados de section centrale de voilure

《A15, A16》

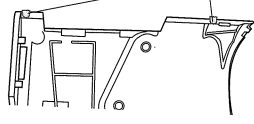

《B14, B15》

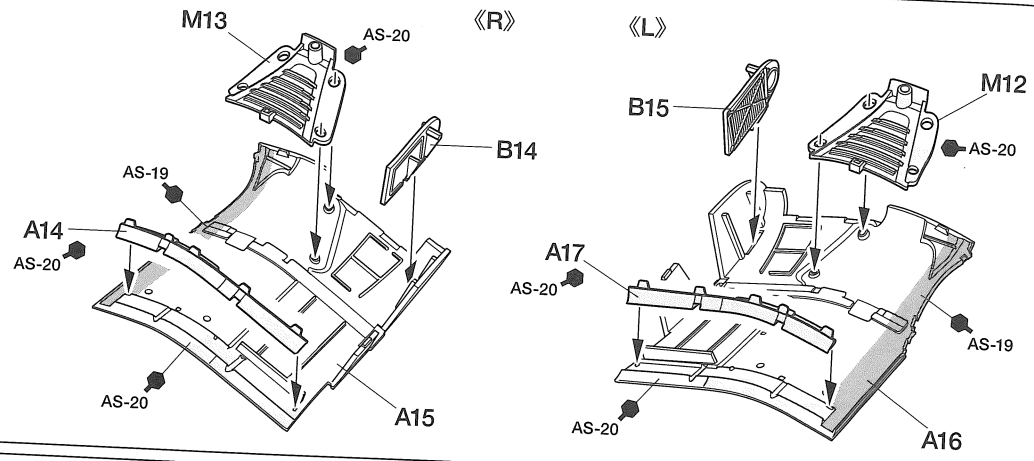
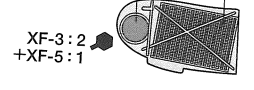

88

中央翼上面の取り付け
Attaching wing root upper surface
Anbringung der Flügelwurzel-Oberseite
Fixation de l'extrados de section centrale de voilure

M35
AS-20

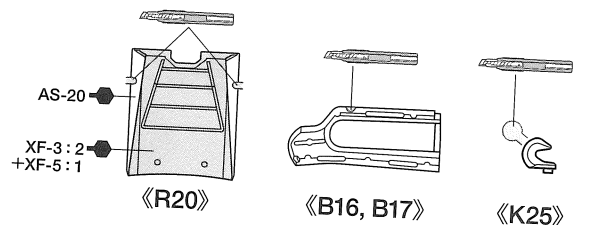
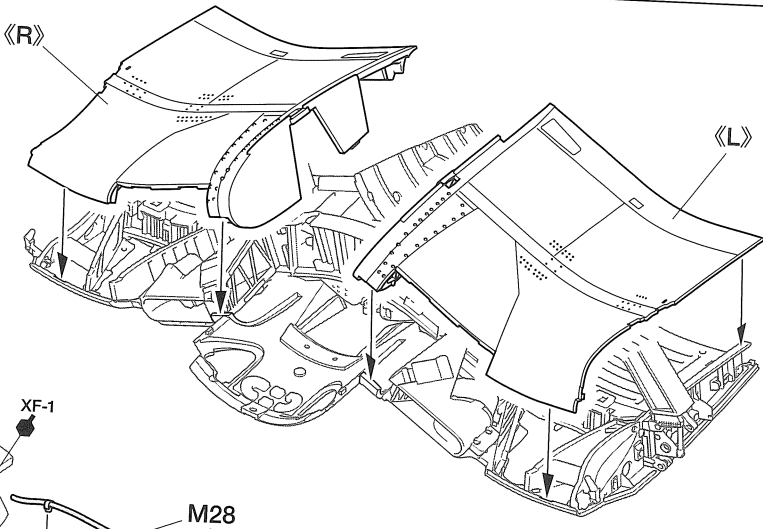
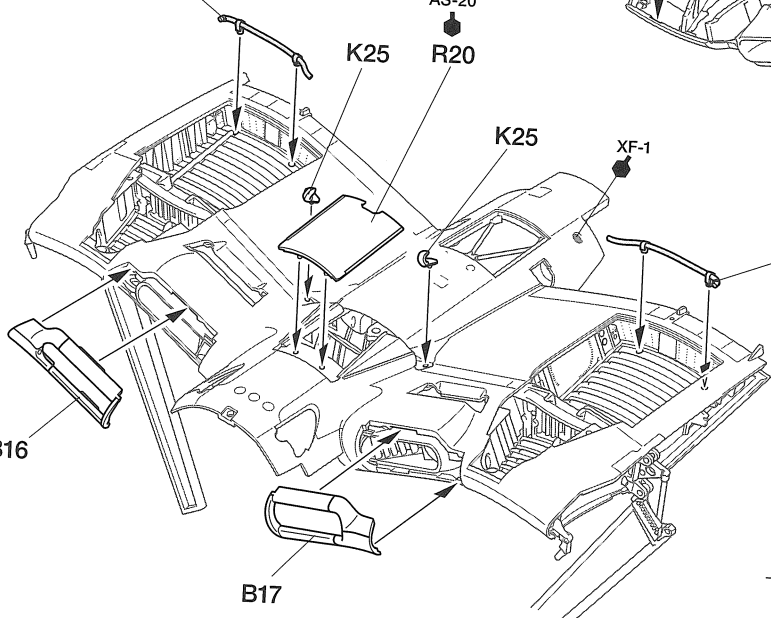

89

中央翼下面部品の取り付け
Attaching wing root undersurface parts
Anbringen der Tragflächenwurzel-Unterseite
Fixation des pièces d'intrados de section centrale de voilure

《C15》

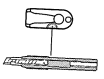

《Q1》

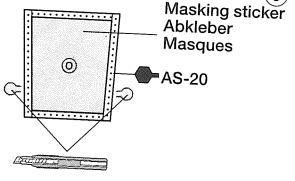

注意!
NOTICE

★マスクングの方法は ⑩ を参照してください。
★Refer to step ⑩ for applying masking stickers.
★Beachten Sie Bauschritt ⑩ beim Anbringen des Abklebers.
★Se référer à l'étape ⑩ pour apposer les masquages.

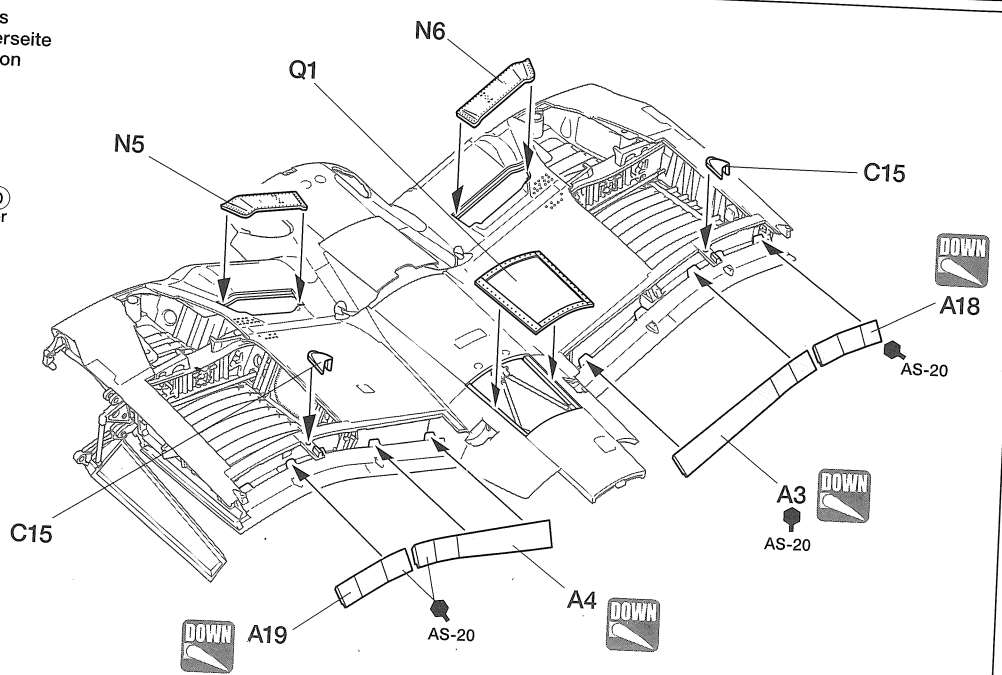

90

中央翼折り畳み部の組み立て
Wing folding section
Falteinrichtung für die Tragflächen
Articulations de voilure

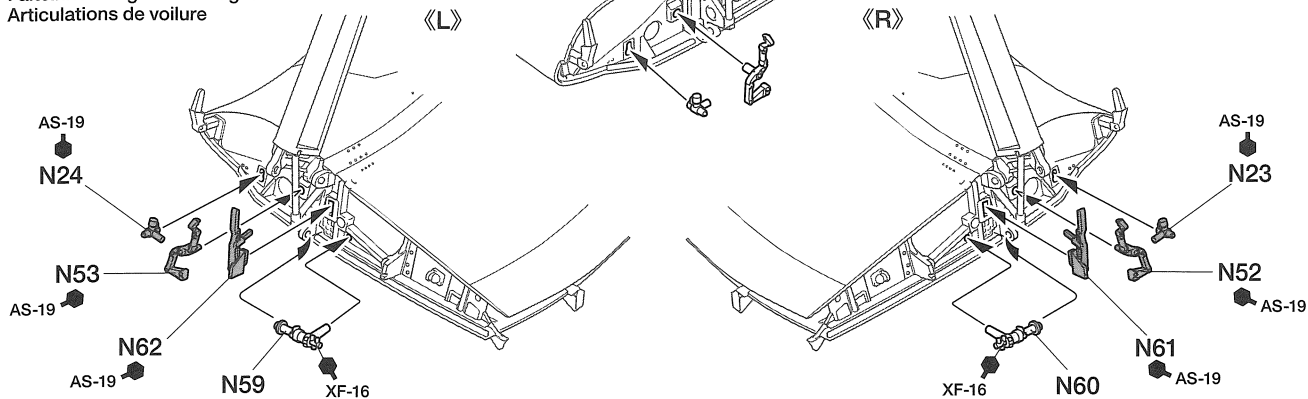

91

中央翼フラップロッドの取り付け
Attaching flap rods
Anbau der Betätigung der Flaps
Installation des activateurs de volets

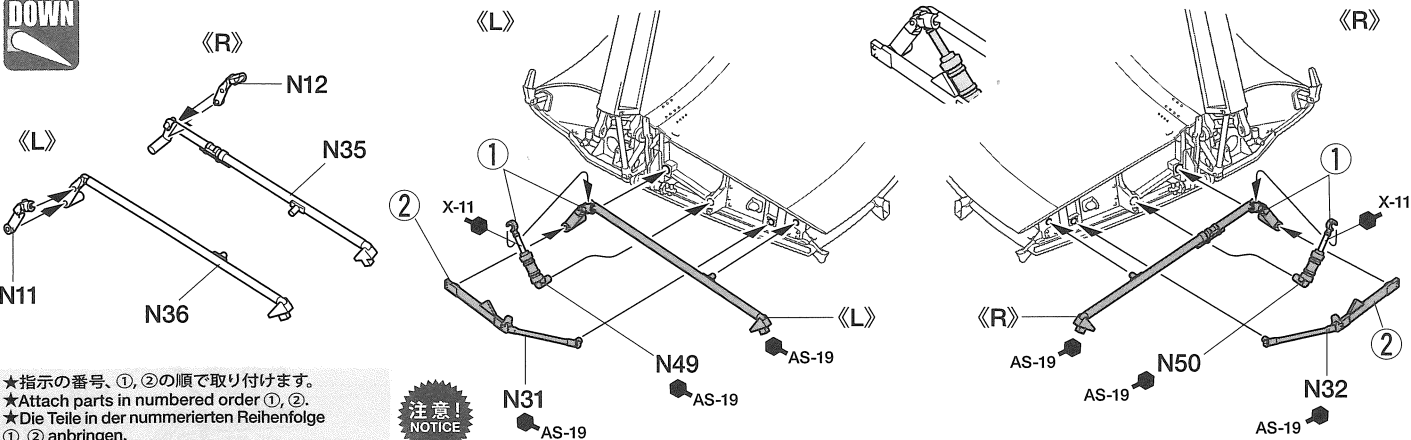
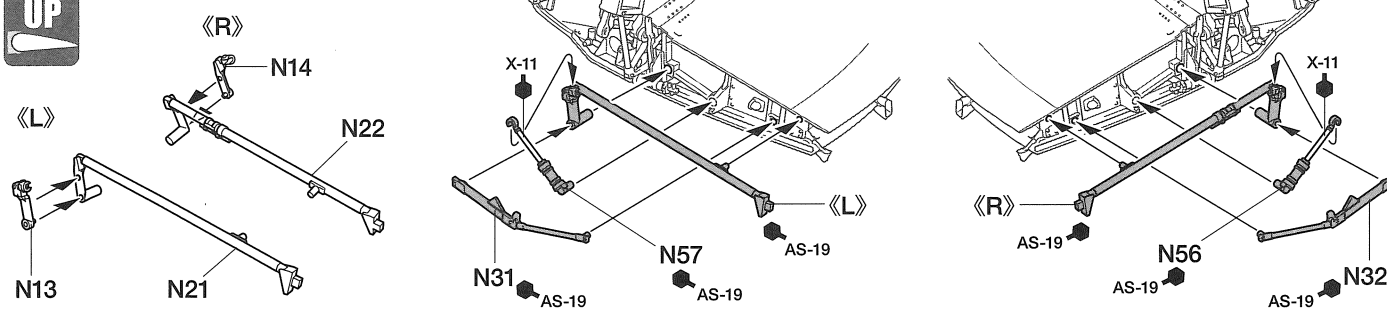

★指示の番号、①、②の順で取り付けます。
★Attach parts in numbered order ①, ②.
★Die Teile in der nummerierten Reihenfolge ①, ② anbringen.
★Fixer les pièces dans l'ordre des numéros ①, ②.

注意!
NOTICE

92

中央翼の取り付け
Attaching wing root
Anbau der Flügelwurzel
Fixation de la section centrale

★機首をすこし持ち上げて取り付けます。
★Raise nose slightly when attaching.
★Beim Anbau die Nase leicht anheben.
★Relever le nez légèrement en fixant.

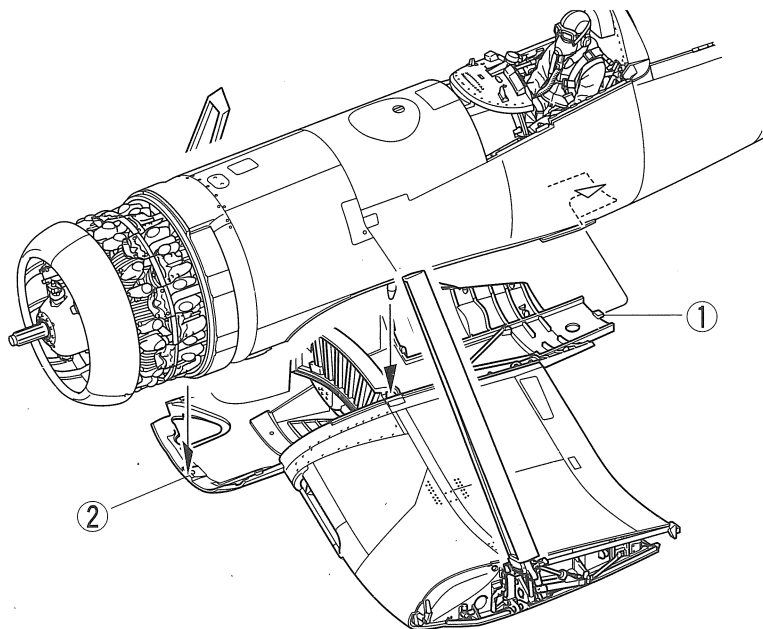
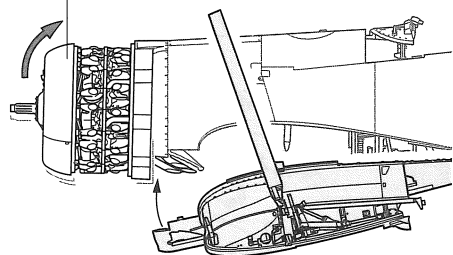

注意!
NOTICE
★指示の番号、①、②の順で取り付けます。
★Attach parts in numbered order ①, ②.
★Die Teile in der nummerierten Reihenfolge ①, ② anbringen.
★Fixer les pièces dans l'ordre des numéros ①, ②.

93 右主脚の組み立て 《R》
Main landing gear (right)
Fahrgestell (rechts)
Train principal (droit)

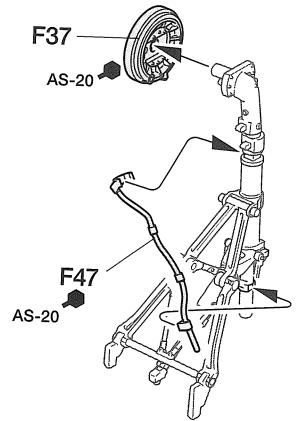
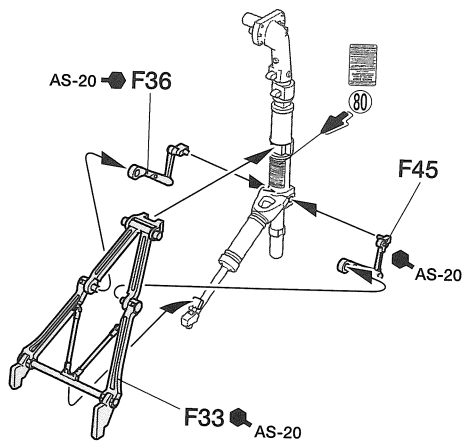
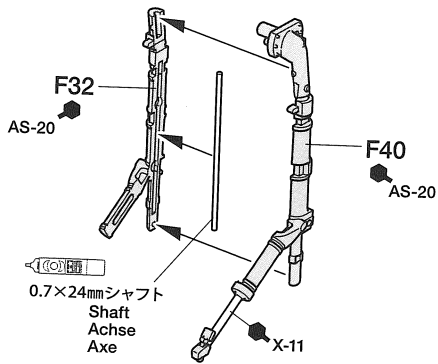

94 右側タイヤの取り付け
Attaching wheel (right)
Befestigung von Rad (rechts)
Fixation de la roue (droite)



このマークの部品は接着しません。
Do not cement.
Nicht kleben.
Ne pas coller.

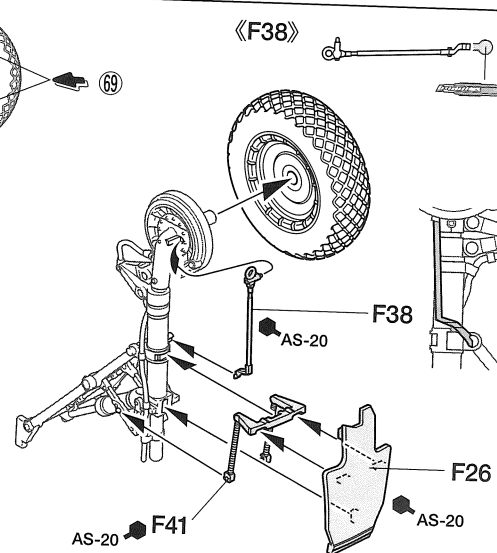
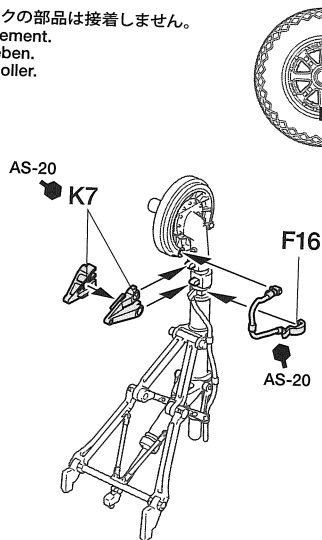
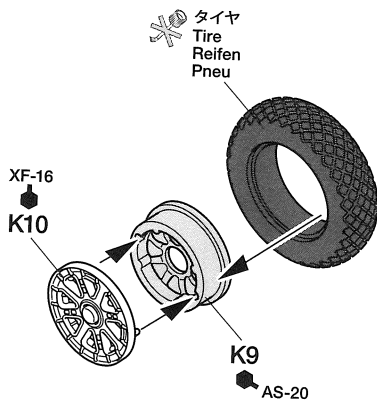

95 左主脚の組み立て 《L》
Main landing gear (left)
Fahrgestell (links)
Train principal (gauche)

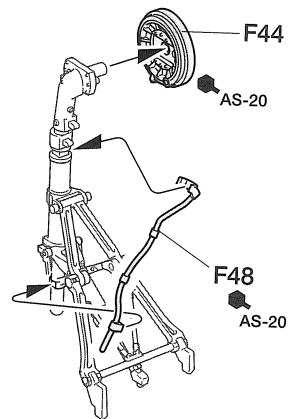
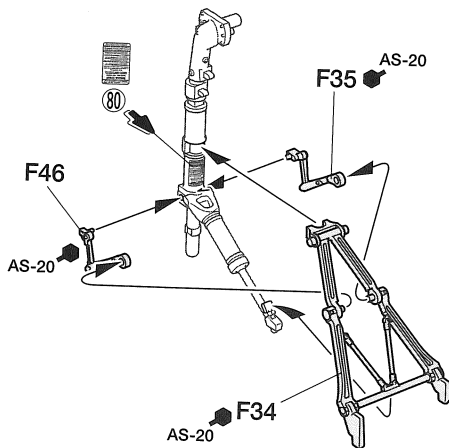
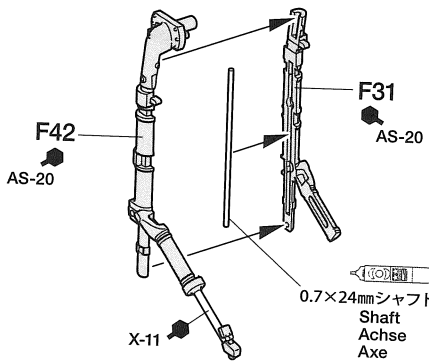

96 左側タイヤの取り付け
Attaching wheel (left)
Befestigung von Rad (links)
Fixation de la roue (gauche)

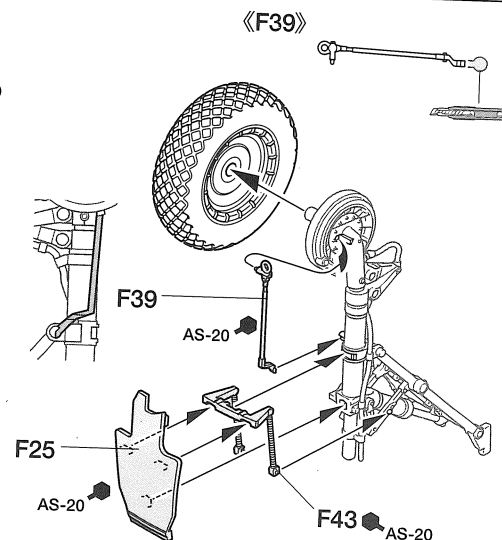
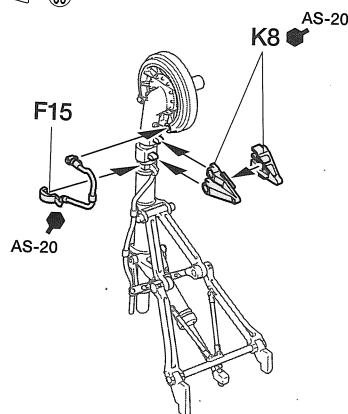
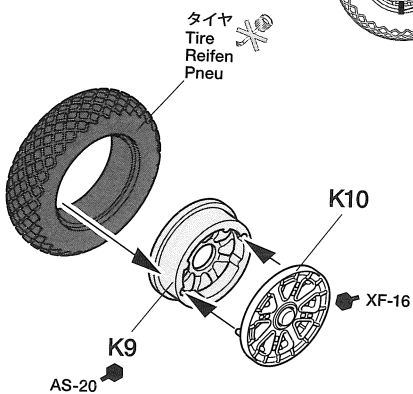
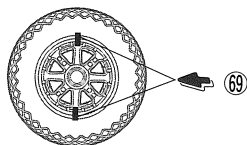

97

主脚の取り付け
Attaching main landing gear
Einbau des Hauptfahrwerks
Installation du train principal

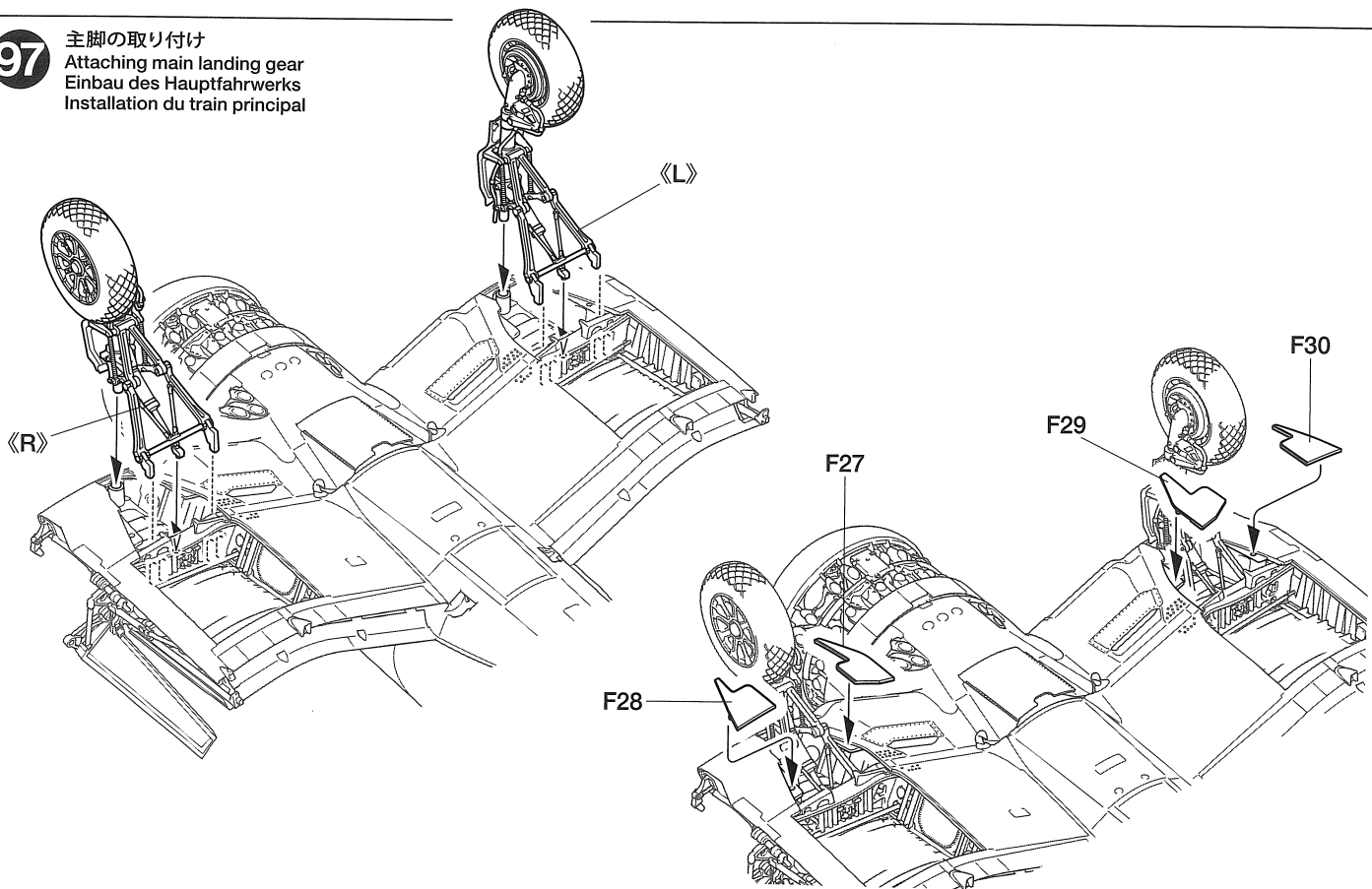

98

《外側主脚カバー》
Outer main landing gear covers
Äußere Haupt-Fahrgestell-Abdeckklappen
Trappes extérieures de train d'atterrissage principal

《M31, M32》

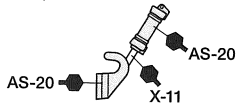

《内側主脚カバー》
Inner main landing gear covers
Innere Haupt-Fahrgestell-Abdeckklappen
Trappes intérieures de train d'atterrissage principal

《M29, M30》

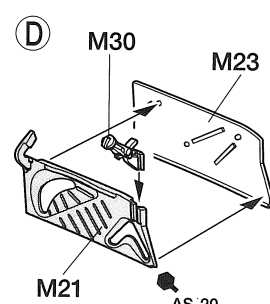
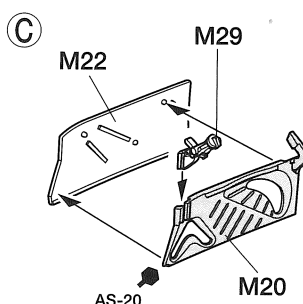
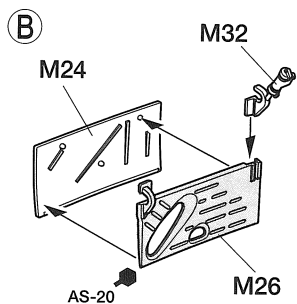
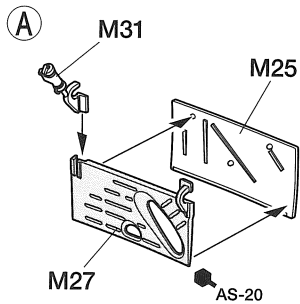
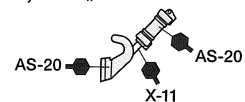

99

主脚カバーの取り付け
Attaching main landing gear covers
Anbau der Hauptfahrwerksklappen
Fixation des trappes de train principal

《駐機状態》
Parked plane
Abgestelltes Flugzeug
Avion au sol

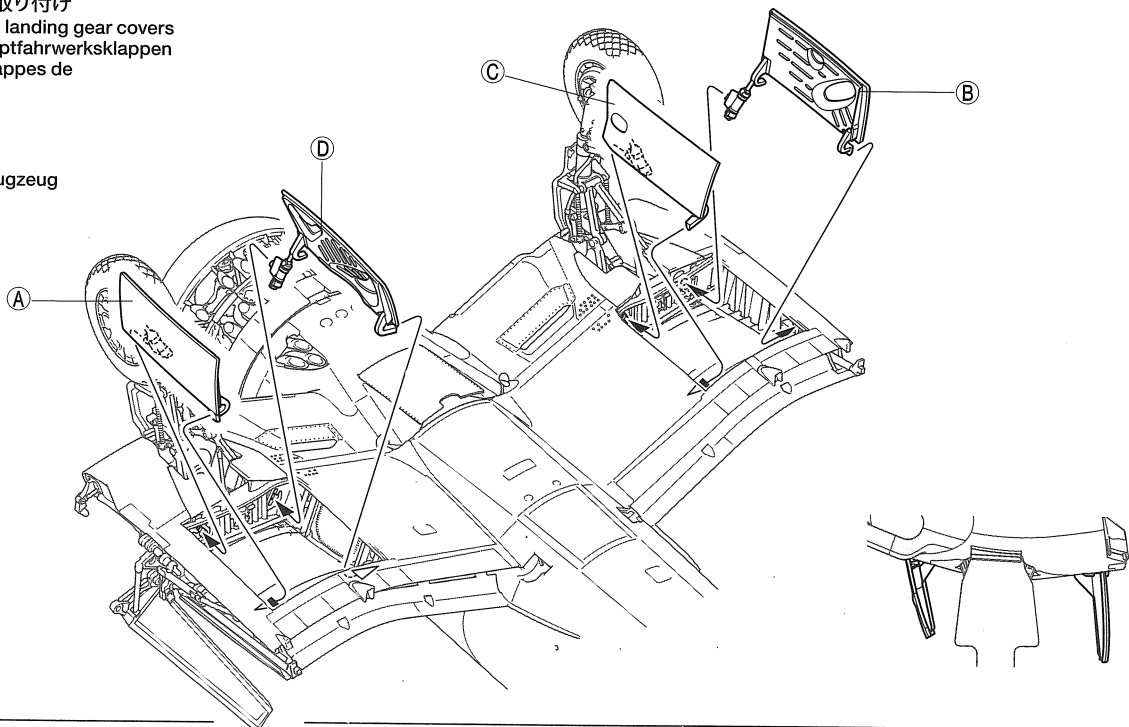

注意!
NOTICE

★中央翼フラップの組み立てではフラップ上げ、下げで組み立てが異なります。フラップ上げ状態を選んだ方は 100、101 に、フラップ下げ状態を選んだ方は 102、103 の組み立てに進んでください。
★Refer to steps 100 - 101 when assembling with wing root flaps up, and steps 102 - 103 when assembling with flaps down.
★Bauschritte 100 - 101 beachten bei eingefahrenen Klappen an der Flügelwurzel und 102 - 103 bei ausgefahrenen Klappen.
★Se reporter aux étapes 100 à 101 pour assembler avec les volets de section centrale relevés et aux étapes 102 à 103 pour assembler avec les volets abaissés.

100

中央翼フラップの組み立て
(上げ)
Wing root flaps
Klappen an der Flügelwurzel
Volets de section centrale



《C9, C10》

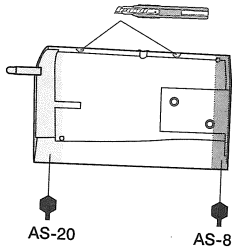

《C11, C12》

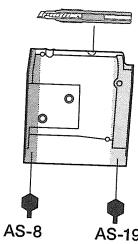

《C20, C21》

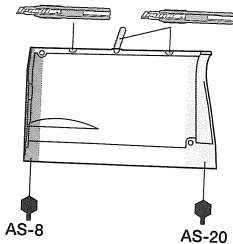

《C18, C19》

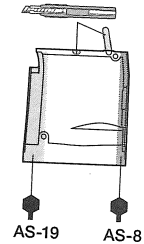

《R》

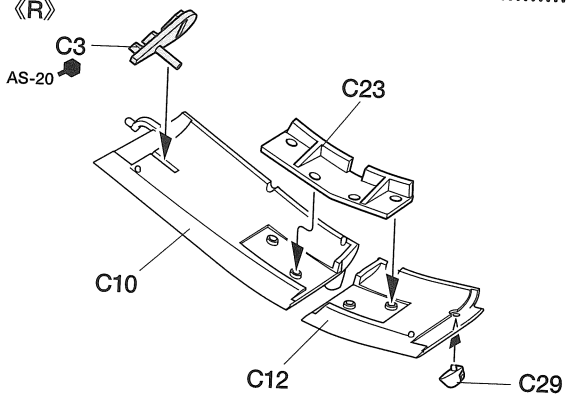

★図の角度で取り付けます。
★Attach as shown.
★Gemäß Abbildung einbauen.
★Fixer comme indiqué.

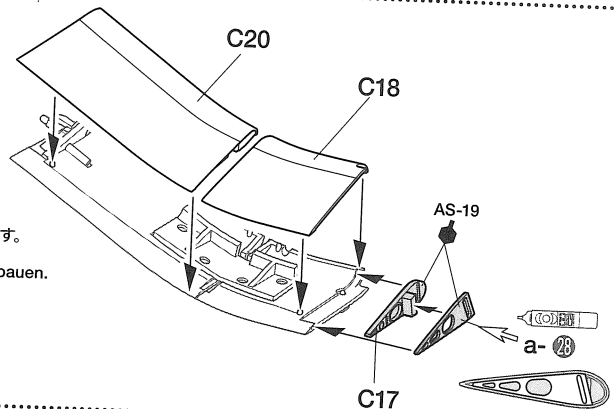

《L》

★図の角度で取り付けます。
★Attach as shown.
★Gemäß Abbildung einbauen.
★Fixer comme indiqué.

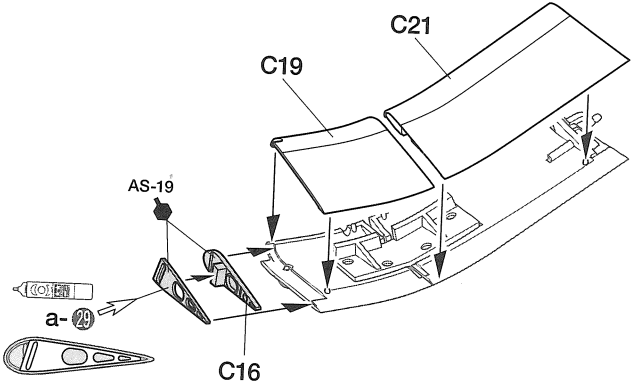
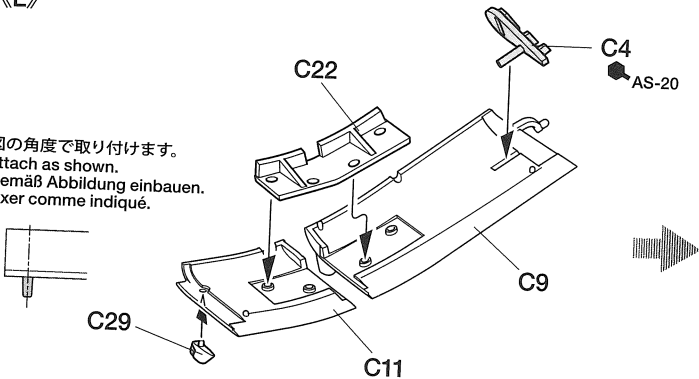

101

フラップの取り付け
(上げ)
Attaching flaps
Einbau der Landklappen
Mise en place des volets



★図のように取り付けます。
★Attach as shown.
★Gemäß Abbildung einbauen.
★Fixer comme indiqué.

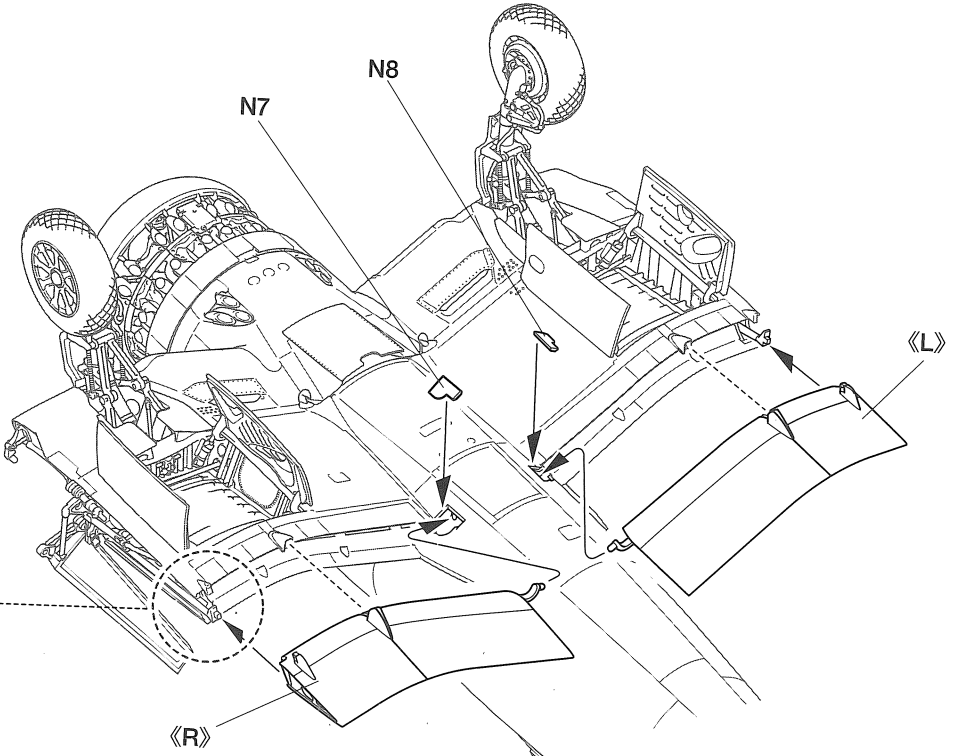
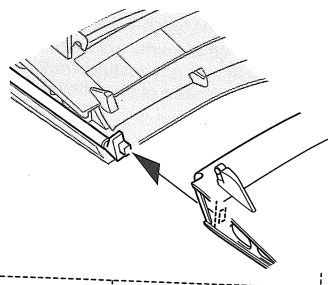

102

中央翼フラップの組み立て
(下げ)
Wing root flaps
Klappen an der Flügelwurzel
Volets de section centrale



《C7, C8》

裏面
The other side
Autre côté

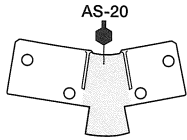

《C9, C10》

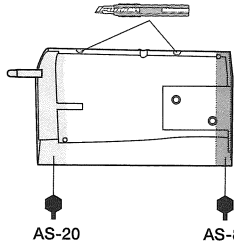

《C11, C12》

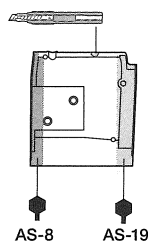

《C20, C21》

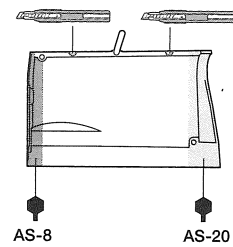

《C18, C19》

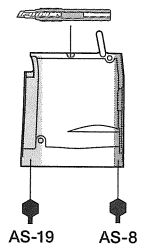

《R》

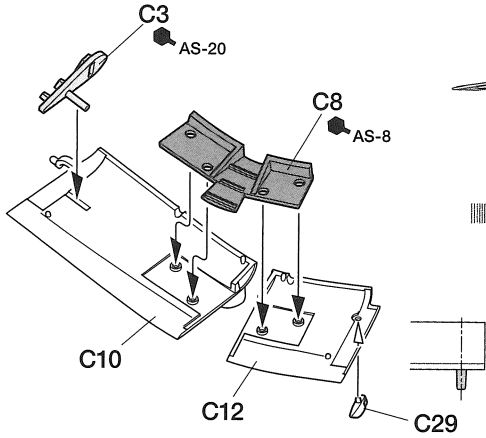

《C20》

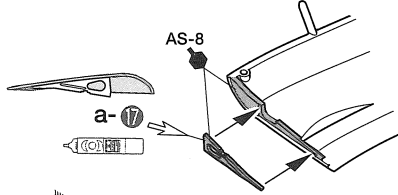

《C18》

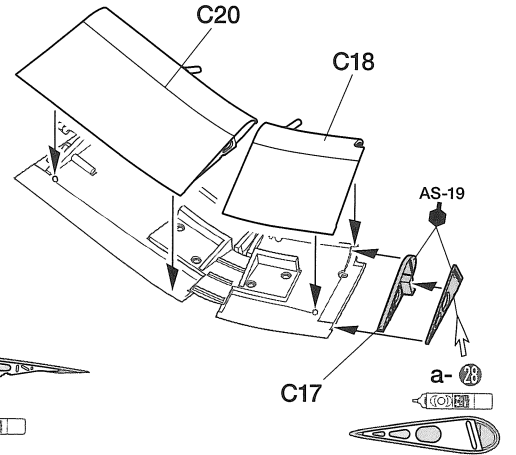
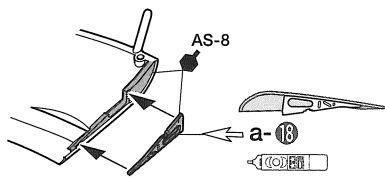

《L》

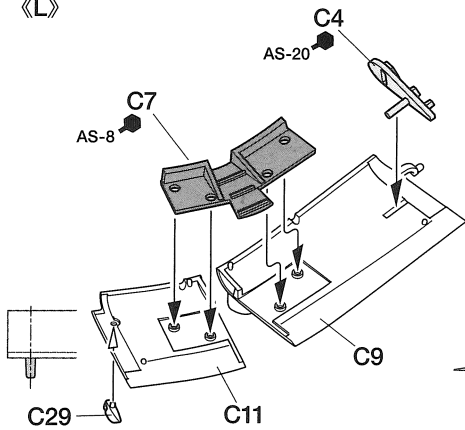

《C21》

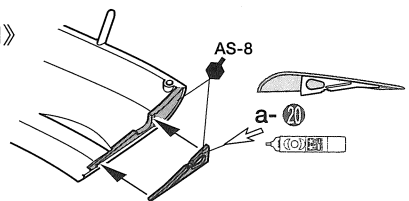

《C19》

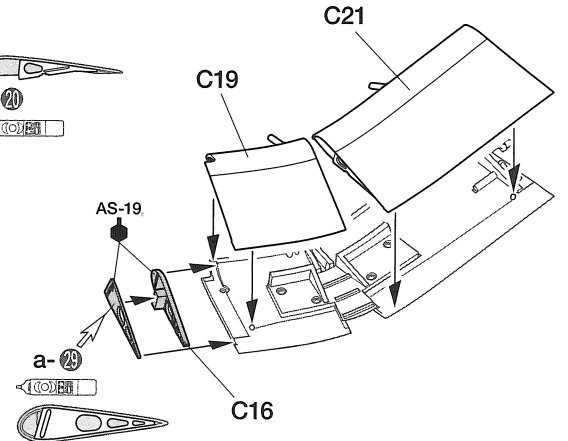
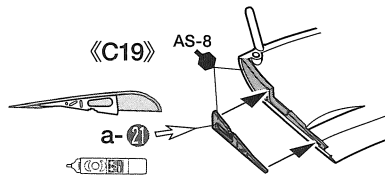

103

フラップの取り付け
(下げ)
Attaching flaps
Einbau der Landeklappen
Mise en place des volets



- ★図のように取り付けます。
- ★Attach as shown.
- ★Gemäß Abbildung einbauen.
- ★Fixer comme indiqué.

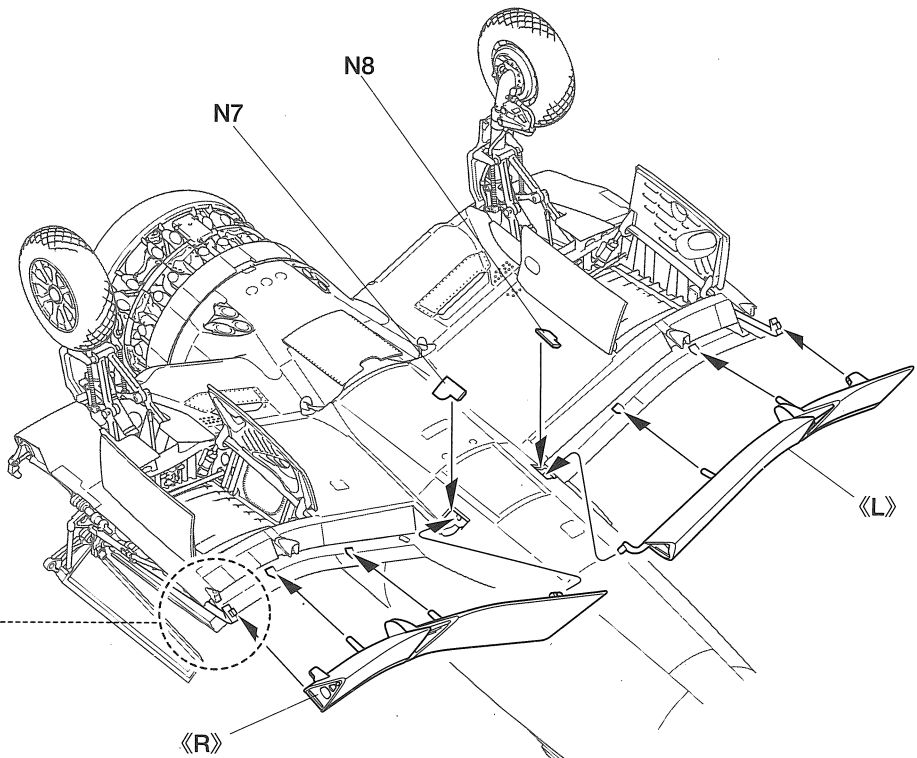
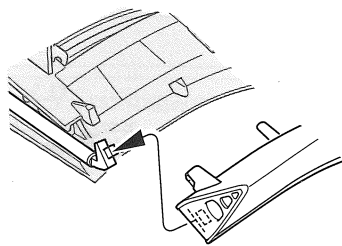

104

キャンピーの塗装と組み立て
 Painting and assembling canopy
 Lackieren und Zusammenbau des Kabinendachs
 Peinture et assemblage de la verrière



- ★カッターなどで切り抜き、a,b,cの順で貼っていきます。
- ★Cut out using a modeling knife and apply in alphabetical order.
- ★Mit Modellbaumesser ausschneiden und in alphabetischer Reihenfolge anbringen.
- ★Découper avec un couteau de modélisme et apposer dans l'ordre alphabétique.

《P16》

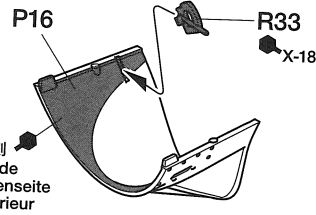
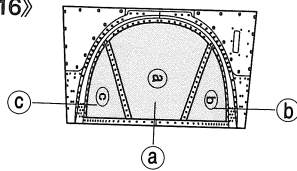

《Q3》

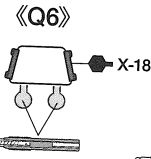
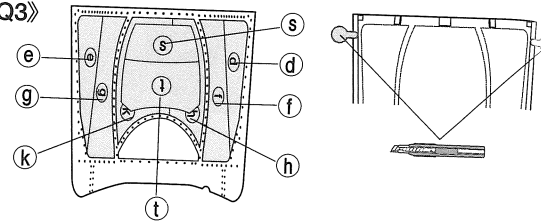

《P8》

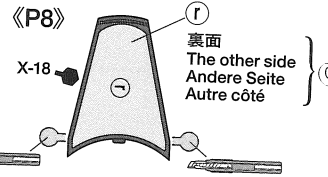

《防弾ガラス》
 Bulletproof glass
 Kugelsicheres Glas
 Verre blindé

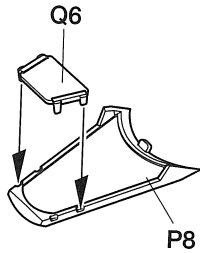

注意!
 NOTICE

- ★キャンピーの塗装方法はP7を参考にしてください。
- ★Refer to the instructions on page 7 when painting the canopy.
- ★Beim Lackieren des Kabinendachs die Hinweise auf Seite 7 beachten.
- ★Se reporter à la page 7 de la notice de montage pour peindre de la verrière.

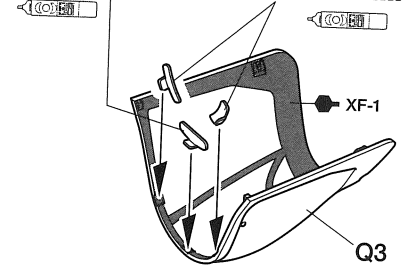
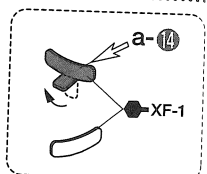
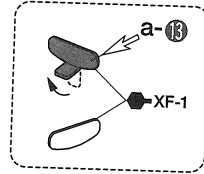
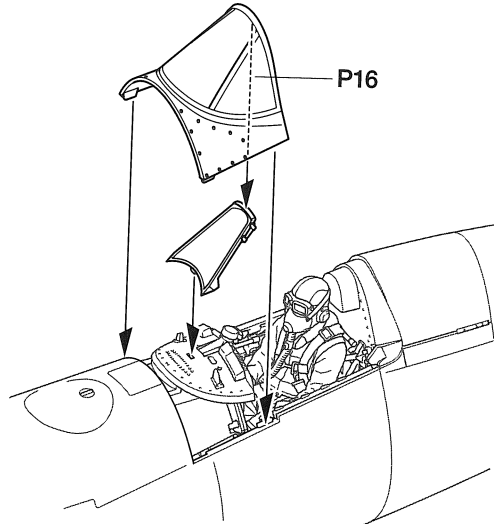

- ★Q3は⑳で取り付けます。
- ★Attach Q3 at Step ⑳.
- ★Q3 in Schritt ⑳ anbringen.
- ★Fixer Q3 à l'étape ⑳.

105

外翼上面の組み立て 1
 Outer wing upper surface 1
 Oberseite des äusseren Flügels 1
 Extrados des ailes 1

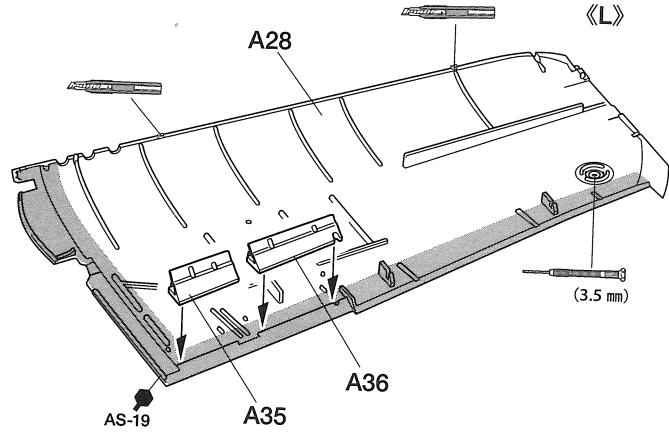
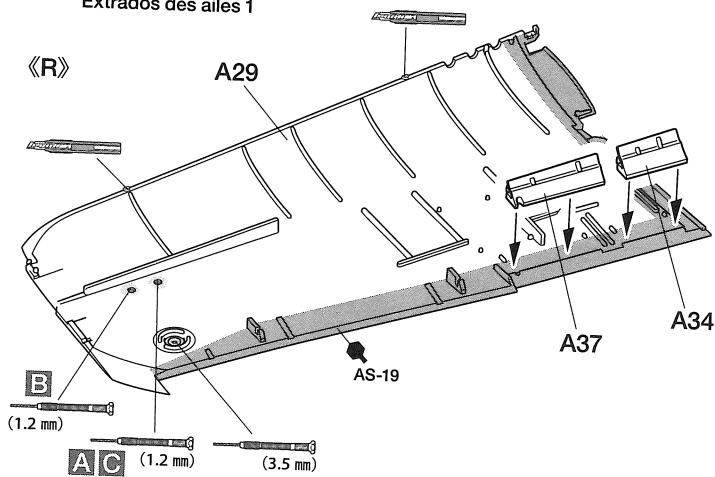

106

外翼上面の組み立て 2
 Outer wing upper surface 2
 Oberseite des äusseren Flügels 2
 Extrados des ailes 2

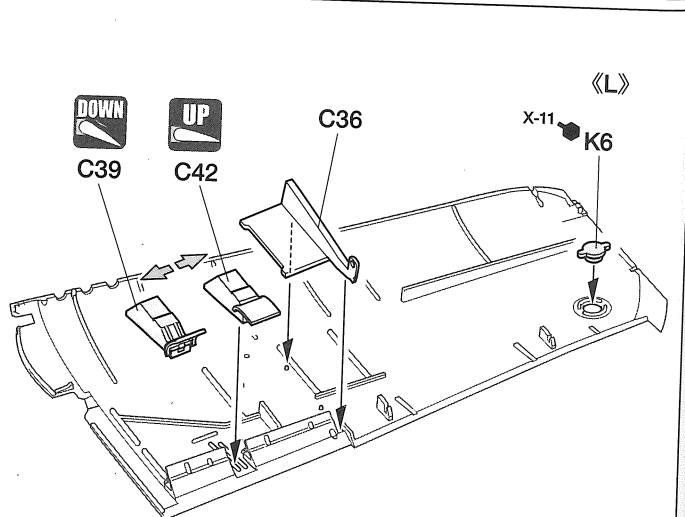
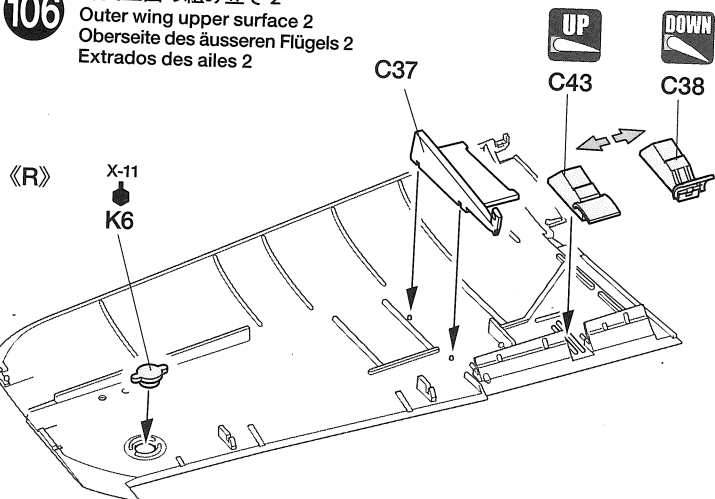

107 外翼の組み立て
Outer wing
Äusserer Flügel
Ailes

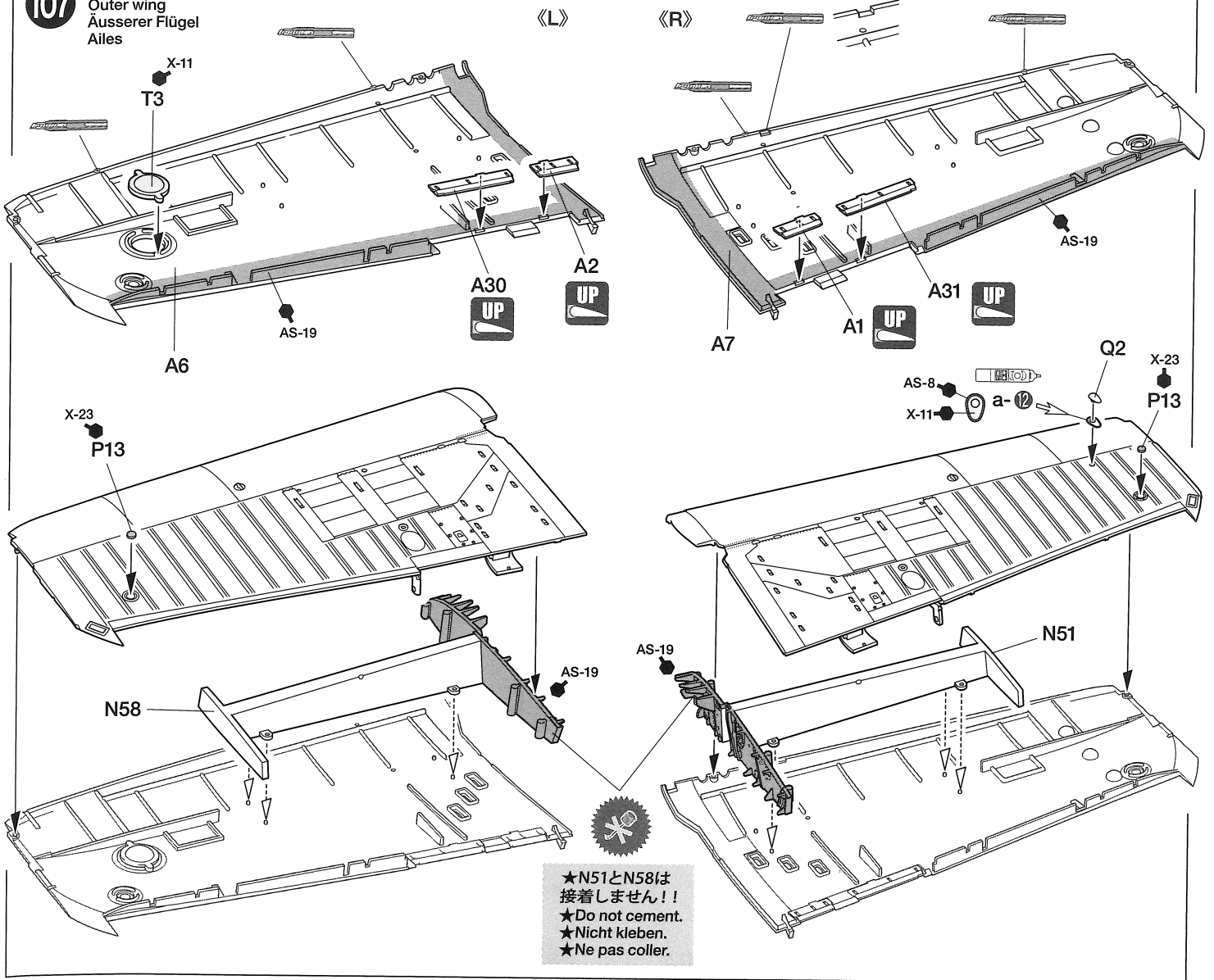

108 外翼部品の取り付け 1
Attaching outer wing parts 1
Anbau der Teile des Aussenflügels 1
Installation des pièces des ailes 1

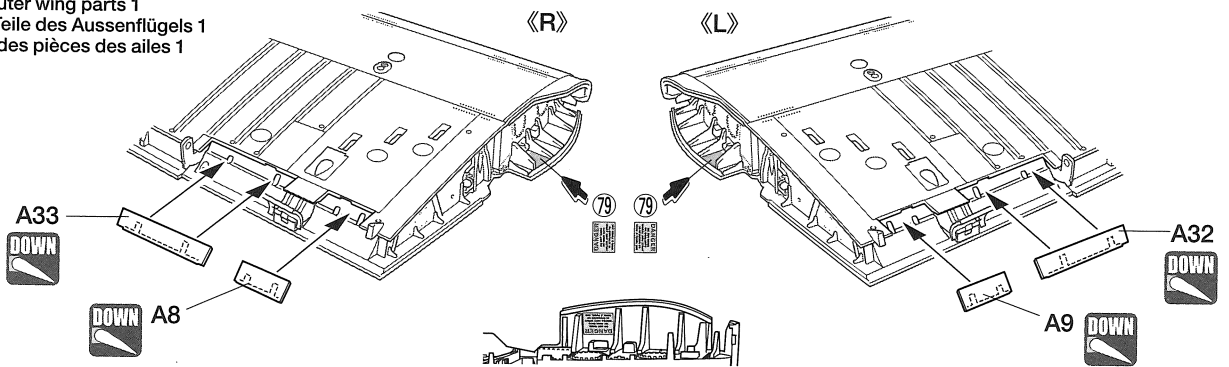

109 エルロンを組み立て
Ailerons
Querruder
Ailerons

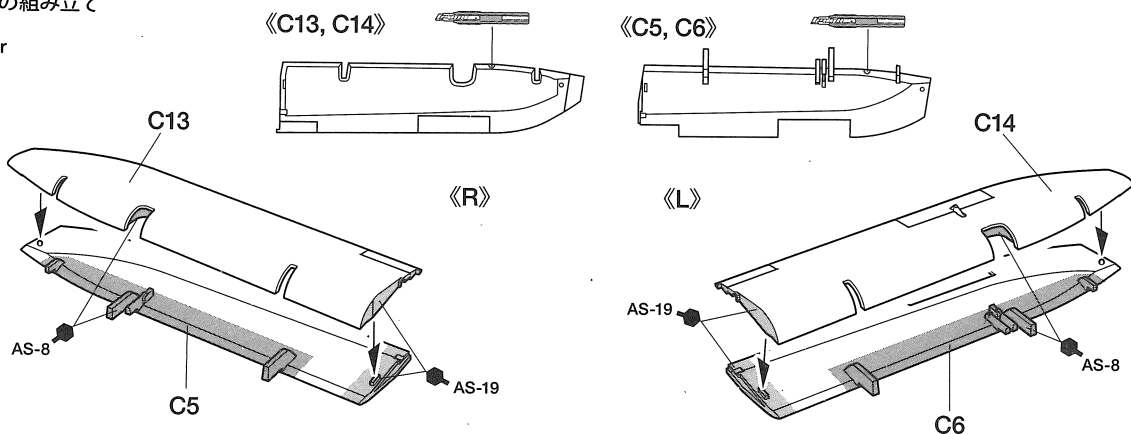

110 エルロンに取り付け
Attaching ailerons
Anbau der Querruder
Fixation des ailerons

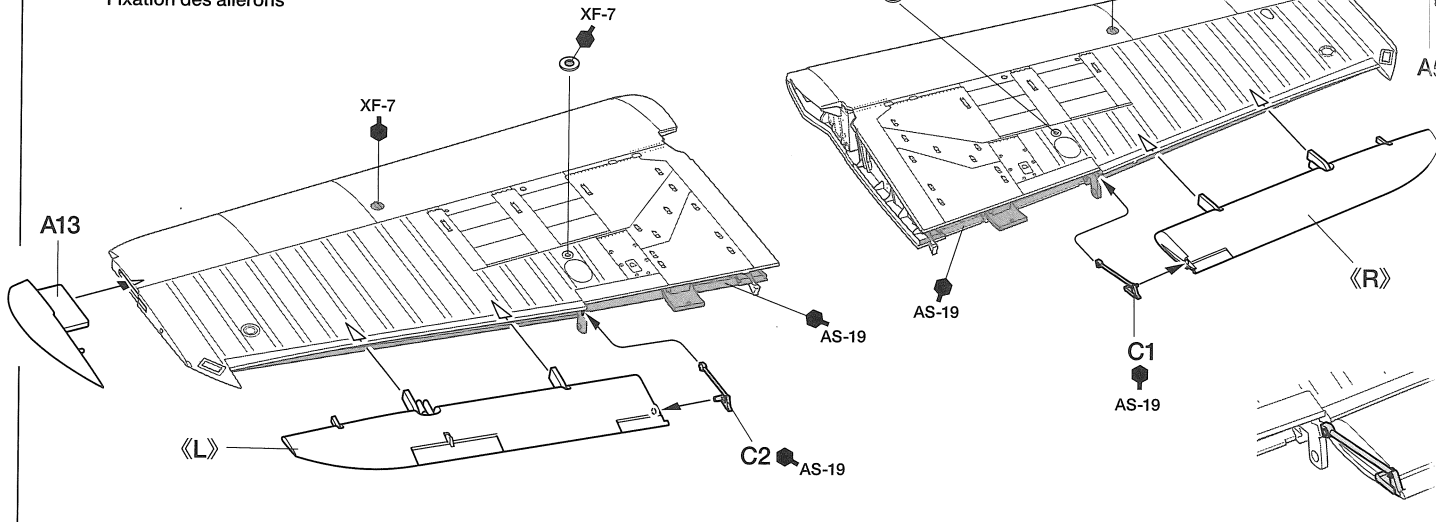

111 外翼部品の取り付け 2
Attaching outer wing parts 2
Anbau der Teile des Aussenflügels 2
Installation des pièces des ailes 2

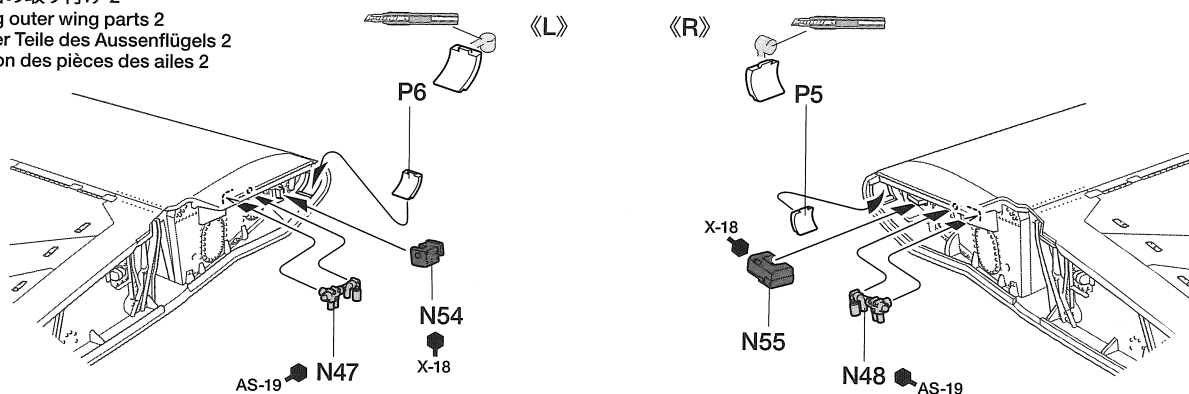

112 外翼部品の取り付け 3
Attaching outer wing parts 3
Anbau der Teile des Aussenflügels 3
Installation des pièces des ailes 3

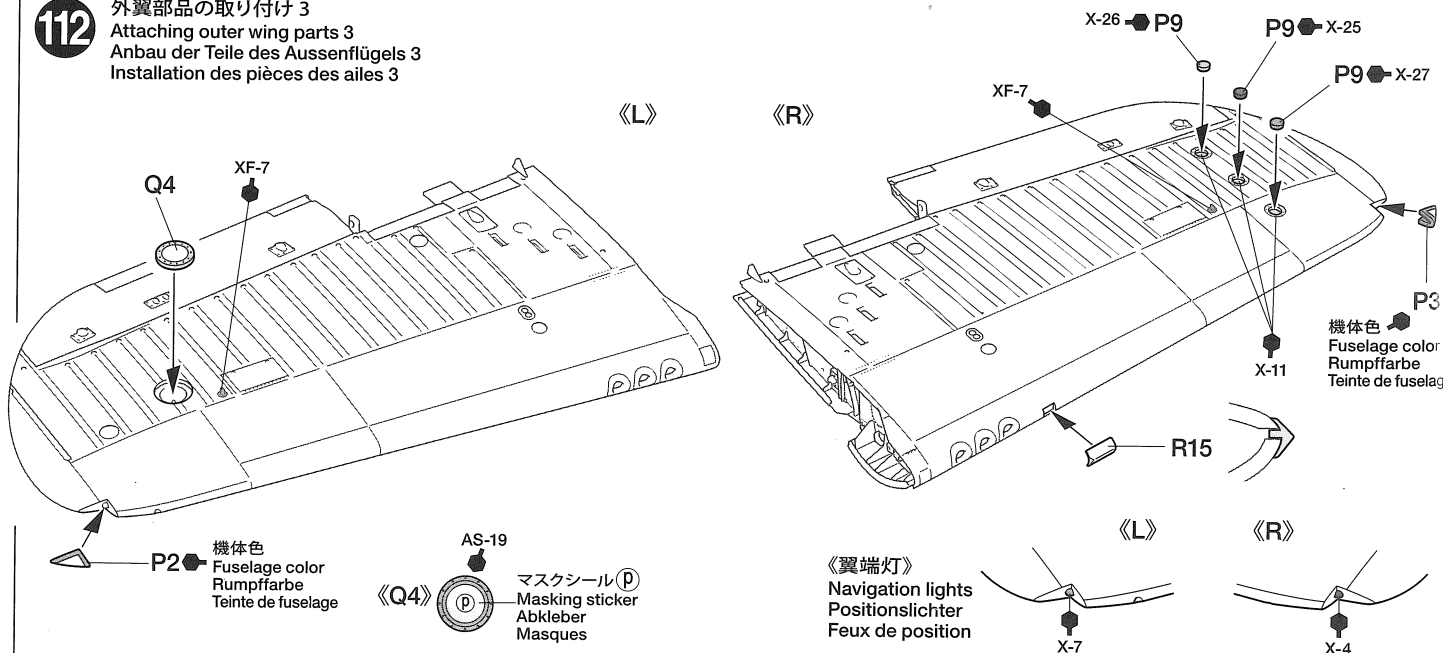

113 外翼フラップの組み立て 1
Outer wing flaps 1
Klappen der Aussenflügel 1
Volets extérieurs 1

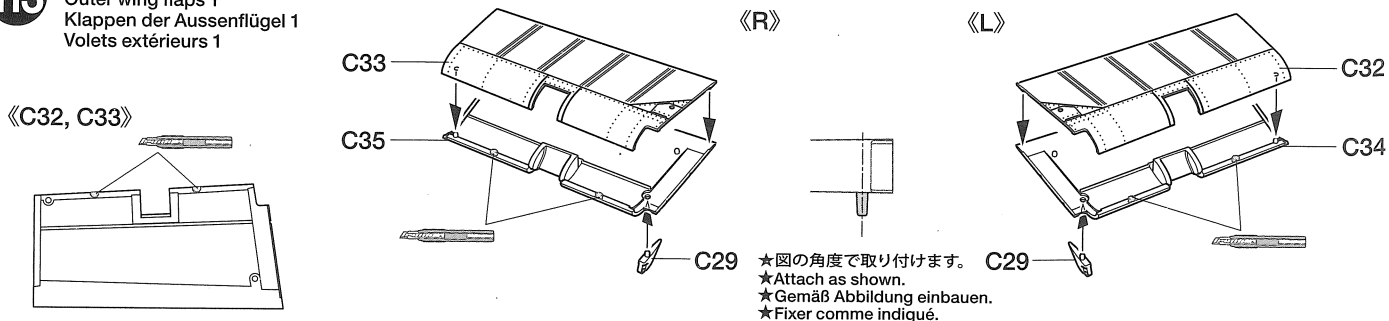

114 外翼フラップの組み立て 2
Outer wing flaps 2
Klappen der Aussenflügel 2
Volets extérieurs 2

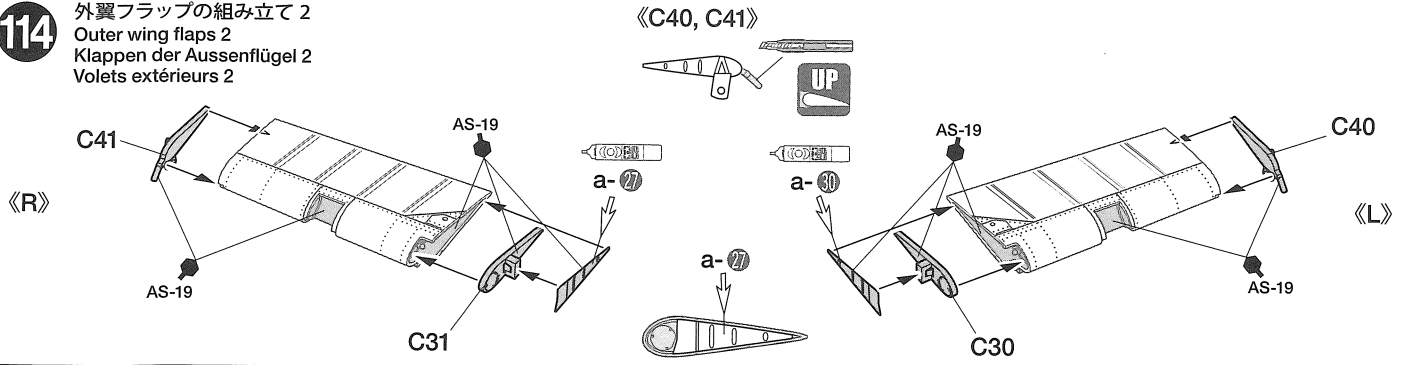

115 外翼フラップの取り付け
Attaching outer wing flaps
Anbau der Klappen der Aussenflügel
Fixation des volets extérieurs

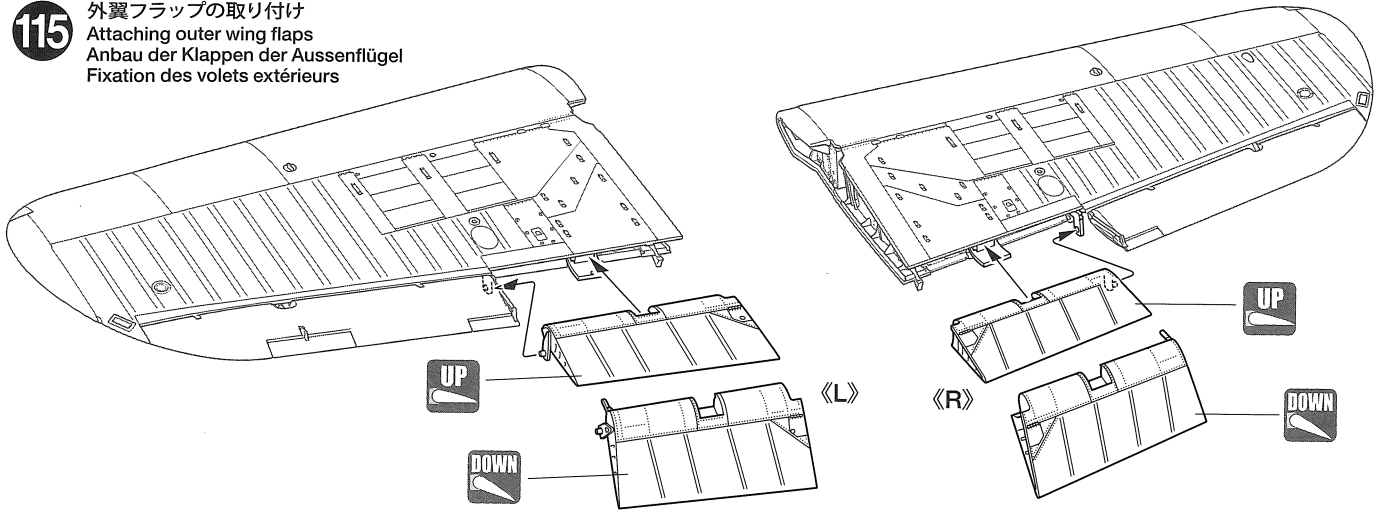

116 外翼の取り付け
Attaching outer wings
Anbau der Aussenflügel
Fixation des ailes

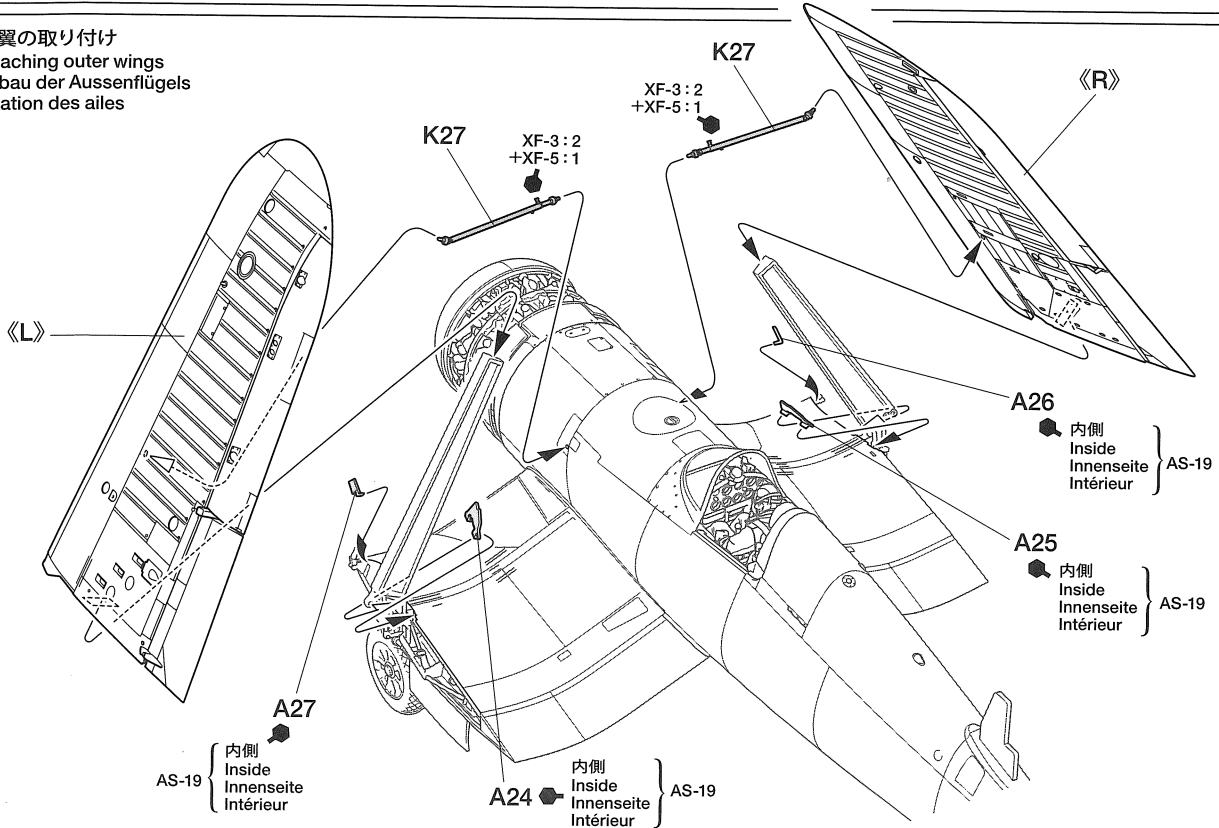

① ★外翼を差し込む前にA24, (A25), A27, (A26) を取り付けます。
★Attach A24, (A25) and A27, (A26) before attaching outer wings.
★Teile A24, (A25) und A27, (A26) vor der Montage der Aussenflügel anbringen.
★Fixer A24, (A25) et A27, (A26) avant de fixer les ailes.

② ★外翼を図のように取り付けます。
★Attach as shown.
★Gemäß Abbildung einbauen.
★Fixer comme indiqué.

③ ★外翼はA24, (A25), A27, (A26) に当たらないように取り付けてください。
★Attach outer wings so they do not come in contact with A24, A25, A26 and A27.
★Bauen Sie die Aussenflügel so an, dass sie nicht in Kontakt mit A24, A25, A26 und A27 kommen.
★Fixer les ailes extérieures afin qu'elles n'entrent pas en contact avec A24, A25, A26 et A27.

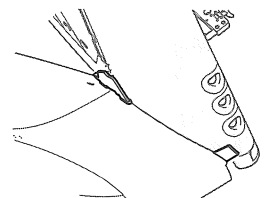
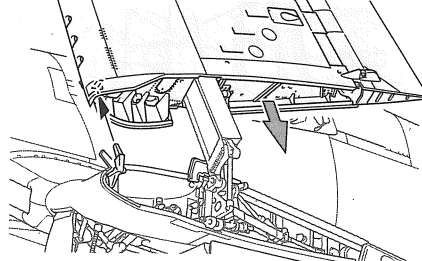
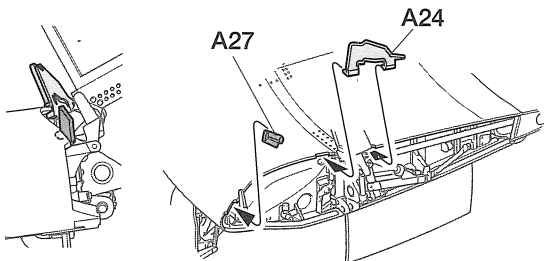

117

外翼フラップロッドの取り付け (上げ)
Attaching outer wing flap rods
Anbau der Betätigung der Flaps an der Aussenflügel
Installation des axes de volets extérieurs

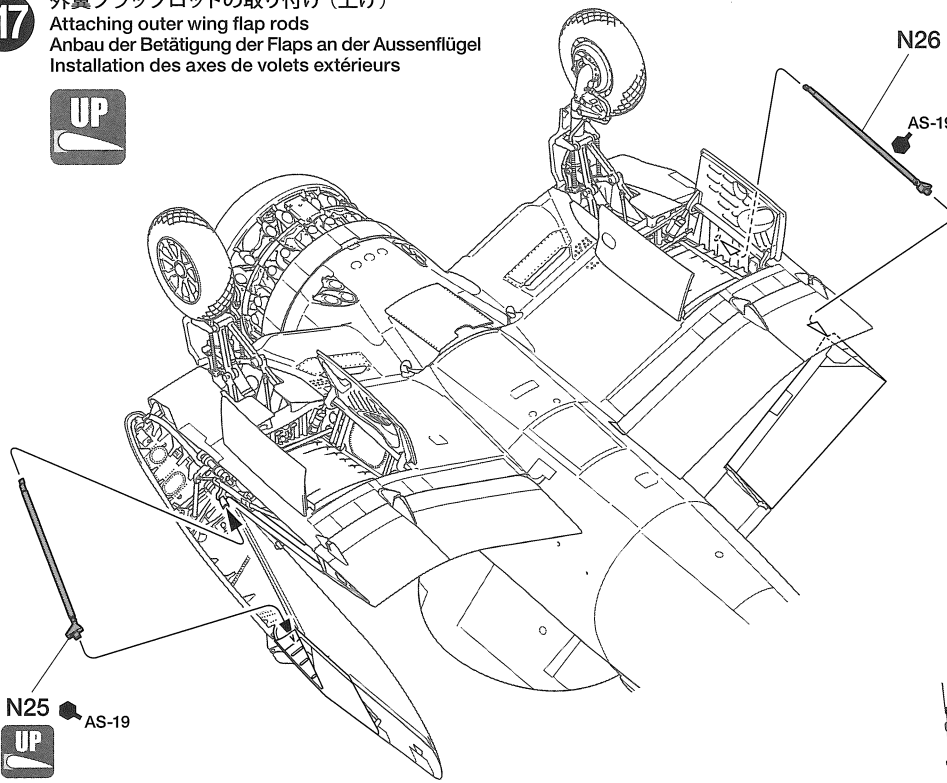
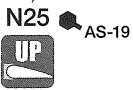

★図のように取り付けます。
★Attach as shown.
★Gemäß Abbildung einbauen.
★Fixer comme indiqué.

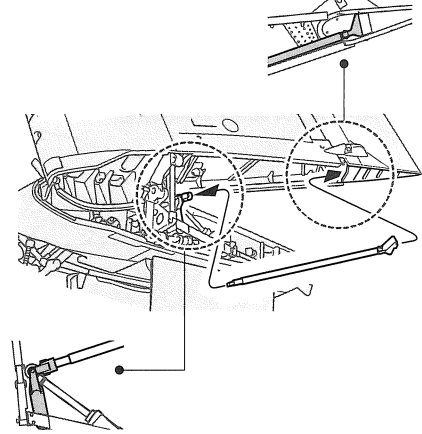

118

外翼フラップロッドの取り付け (下げ)
Attaching outer wing flap rods
Anbau der Betätigung der Flaps an der Aussenflügel
Installation des axes de volets extérieurs

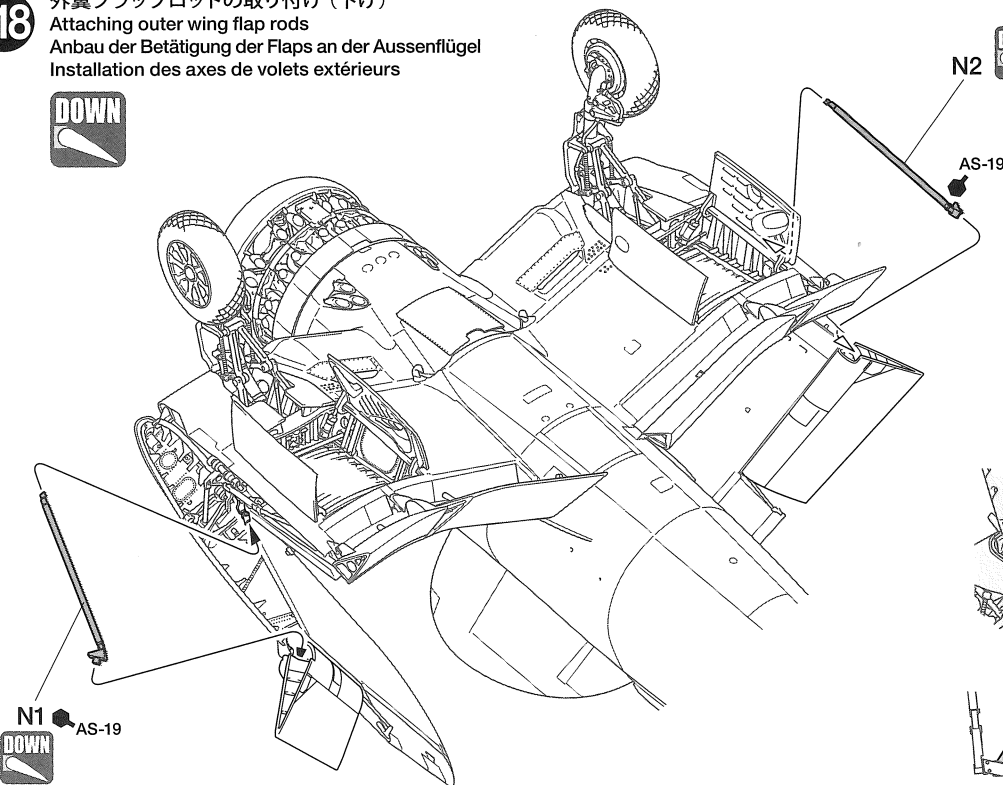
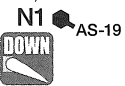

★図のように取り付けます。
★Attach as shown.
★Gemäß Abbildung einbauen.
★Fixer comme indiqué.

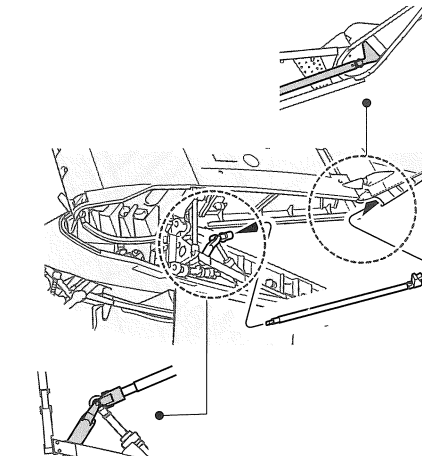

119

垂直尾翼の組み立て
Vertical fin
Seitenleitwerk
Empennage vertical

《C26, C27》

《C24, C25》

《C28》

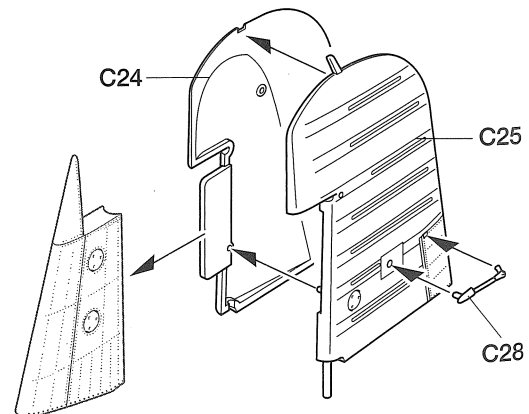
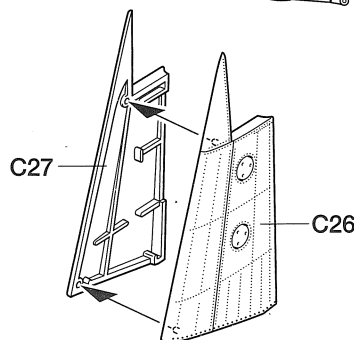
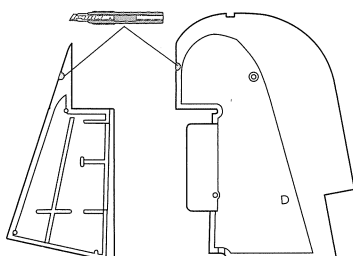

120

スライドキャノピーの取り付け
 Attaching sliding canopy
 Einbau der verschiebbaren Kanzel
 Fixation de la bulle coulissante

《キャノピー閉状態》
 Closed canopy
 Kabinendach geschlossen
 Verrière fermée

《キャノピー開状態》
 Opened canopy
 Geöffnetes Kabinendach
 Verrière ouverte

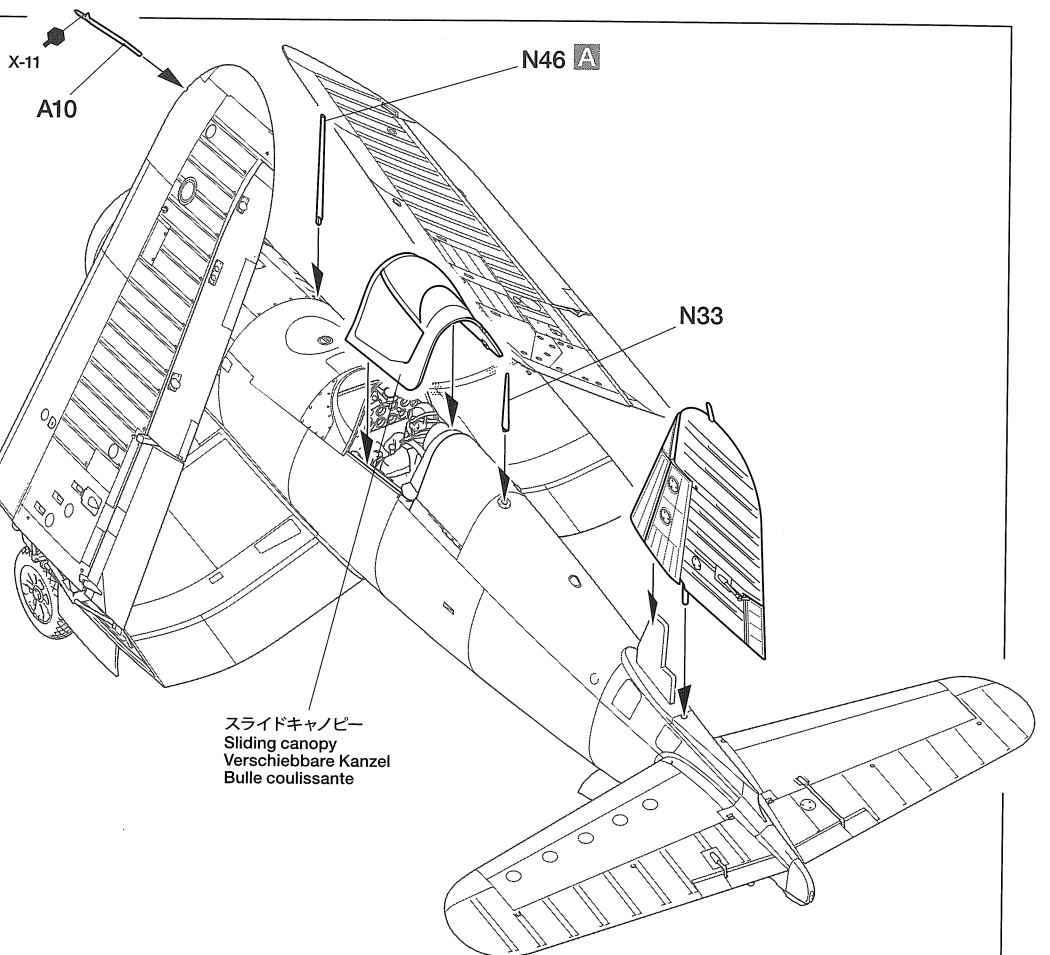
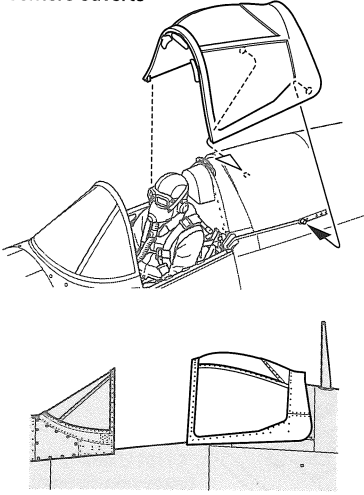

121

プロペラの組み立て
 Propeller
 Propeller
 Hélice

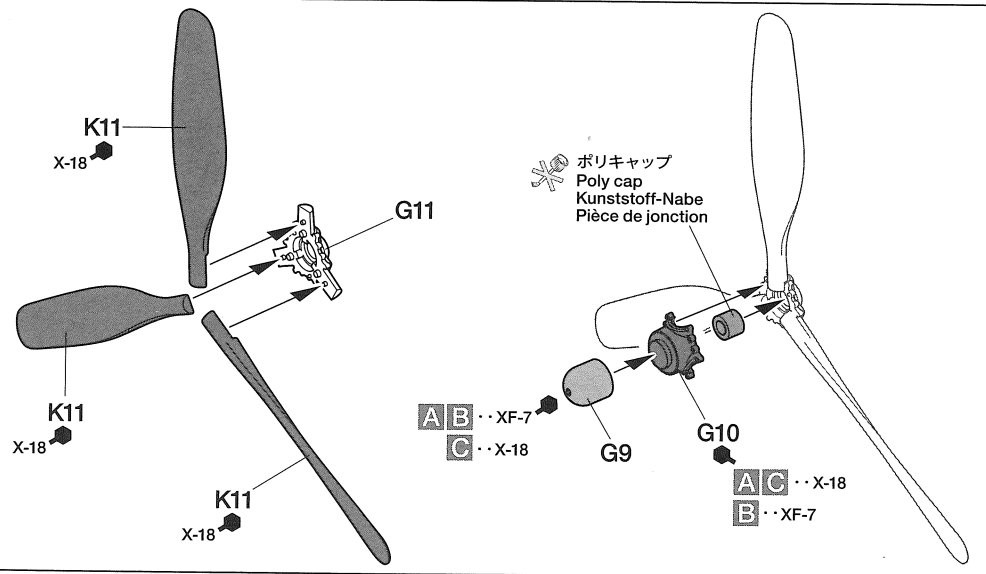
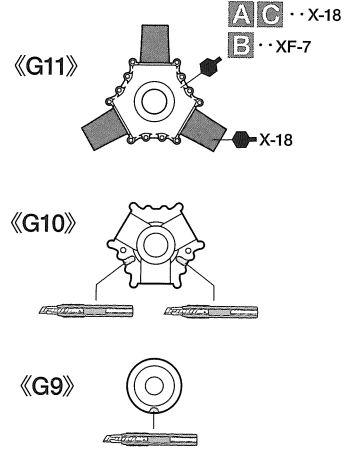

122

エンジンカウルの取り付け
 Attaching engine cowling
 Einbau der Motorabdeckung
 Fixation du capotage moteur

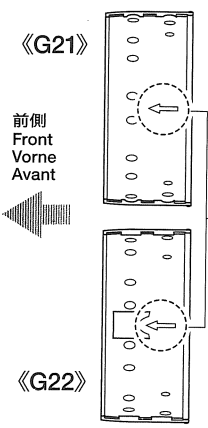

★取り付け向きに注意。
 ★Note direction.
 ★Auf richtige Platzierung achten.
 ★Noter le sens.

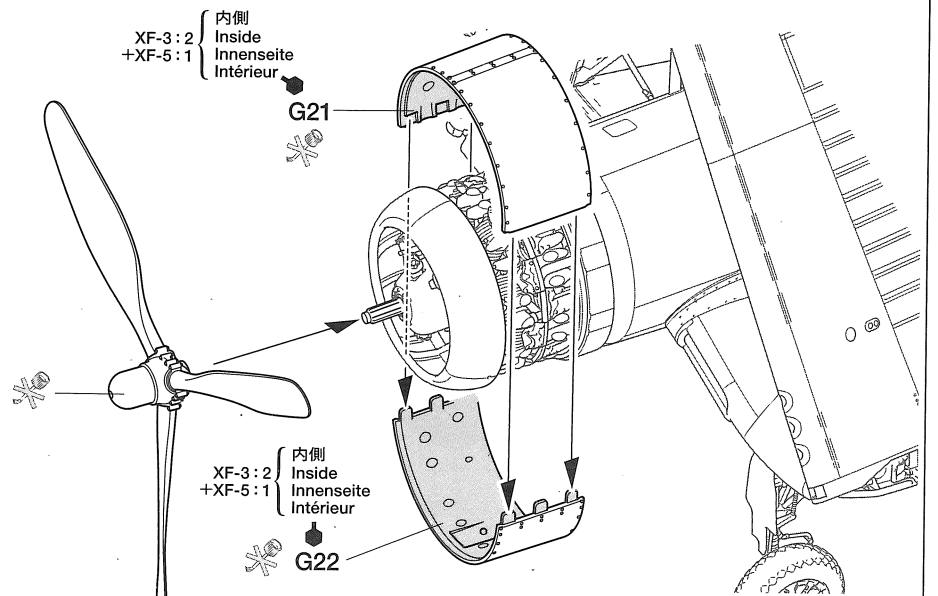

注意!
NOTICE

★ 123からは主翼展開状態、格納状態に関わらず、共通の組み立てになります。
★ Instructions from step 123 onwards are for both models with folded and extended wings.
★ Die Anleitung ab Bauschritt 123 zeigt das Modell mit angeklappten und ausgeklappten Tragflächen.
★ Les instructions à partir de l'étape 123 sont pour un modèle avec ailes repliées ou déployées.

123

《増槽》
Drop tank
Abwurf-Tank
Réservoir largable

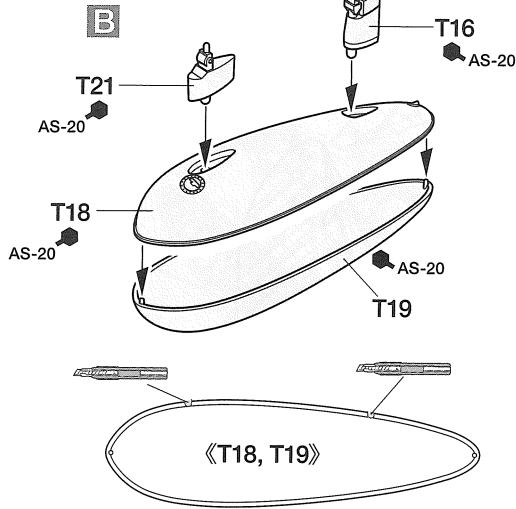

《爆弾架》
Bomb rack
Bombenhalterung
Support de bombe

AC

《T10》

《500ポンド爆弾》
500lb bomb
500 Pfund Bombe
Bombe de 500 livres

AC

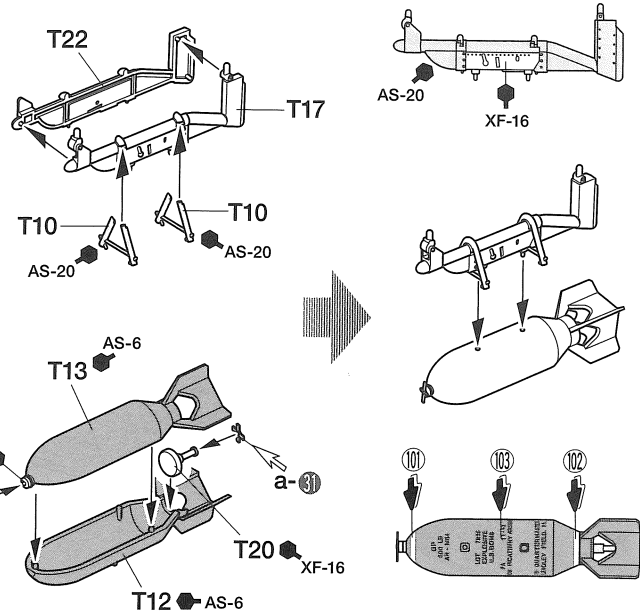

124

機体下面兵装の取り付け
Attaching fuselage underside parts
Anbau der Teile unten am Rumpf
Fixation de pièces de dessous de fuselage

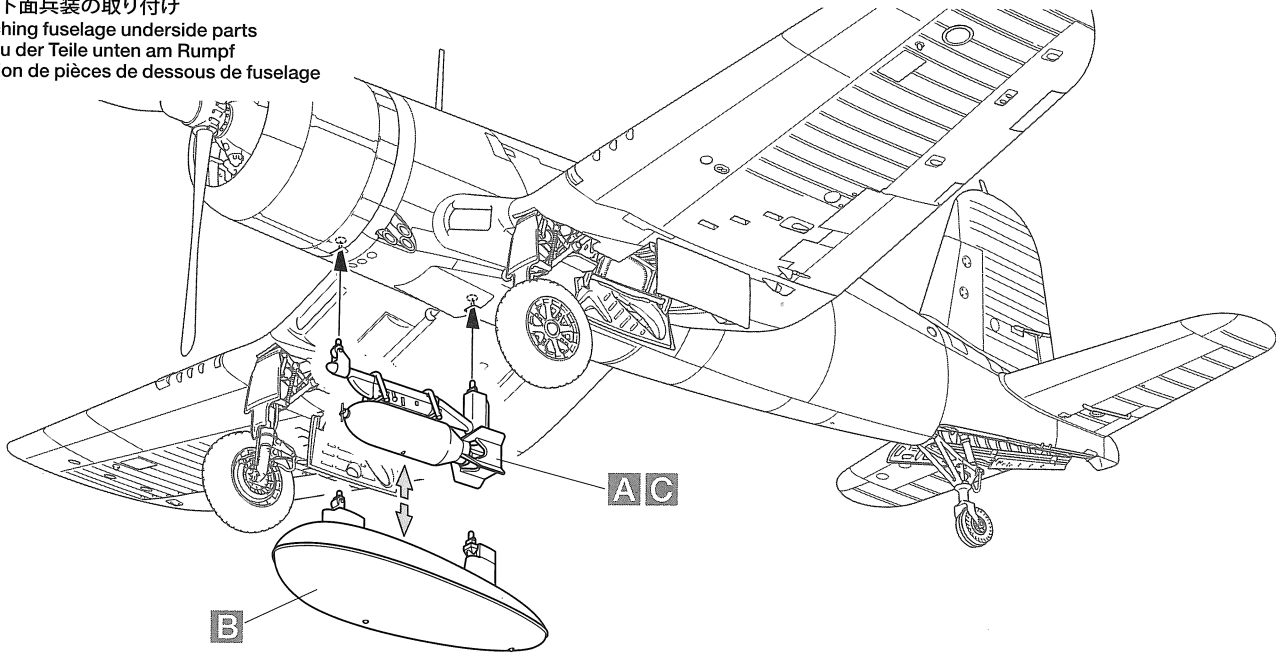

125

パイロットの組み立て
Pilot figures
Pilotenfiguren
Figurines de pilotes

イラスト: 上田 信

★パイロットAは 12 で取り付けます。
★ Attach pilot A at step 12.
★ Pilot A bei Schritt 12 einbauen.
★ Installer le pilote à l'étape 12.

《パイロットB》
Pilot B
Pilot B
Pilote B

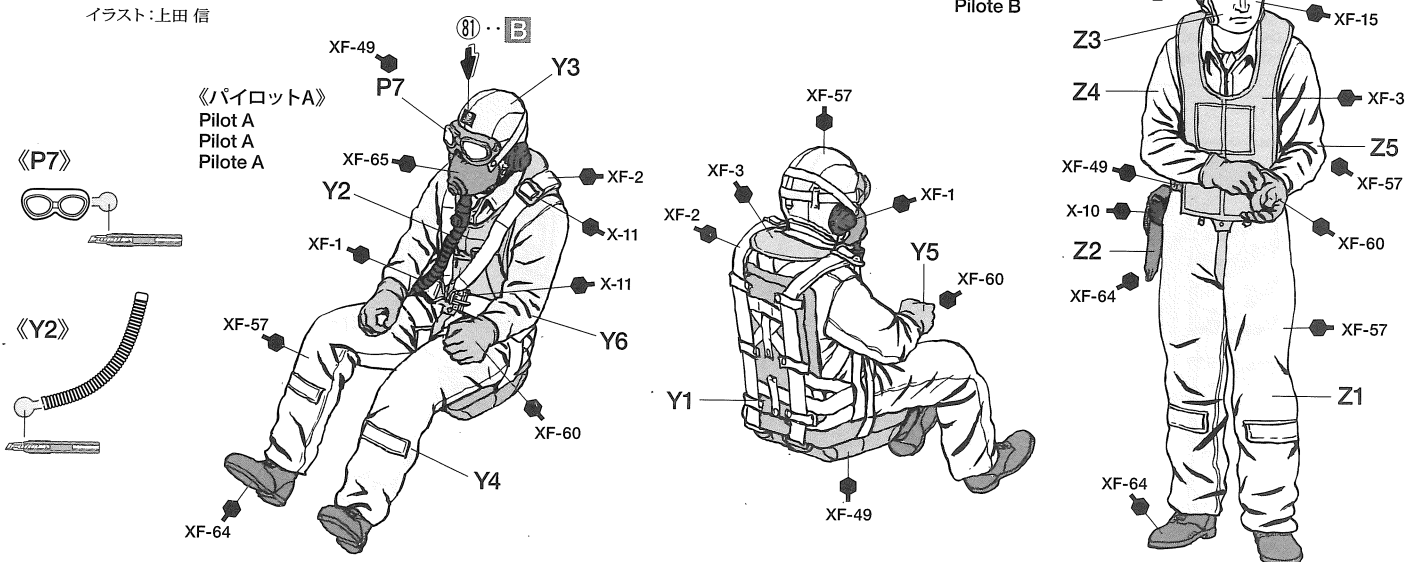

DISPLAY STAND

《スタンドの組み立て》
Display stand
Ausstellungs-Ständer
Support de présentation

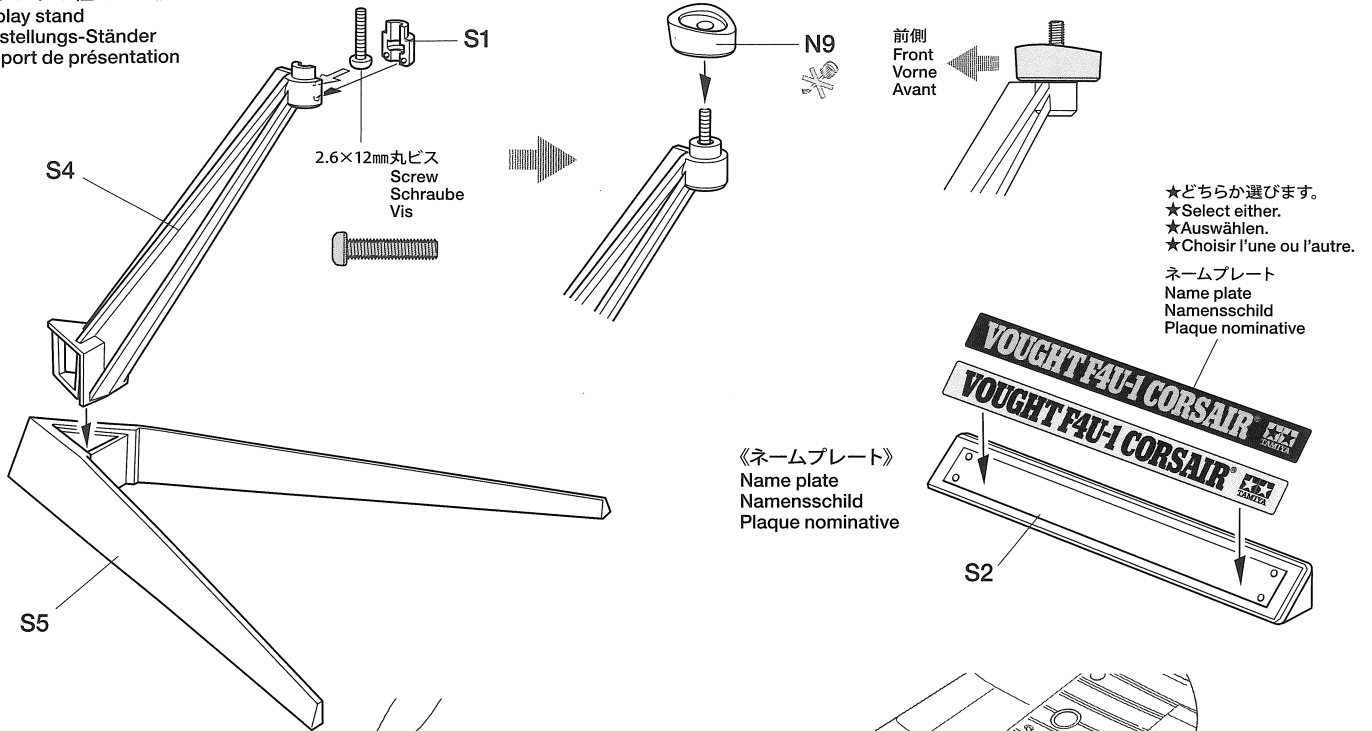

《スタンドの取り付け》
Attaching display stand
Anbringen des Ausstellungs-Ständers
Fixation sur support de présentation

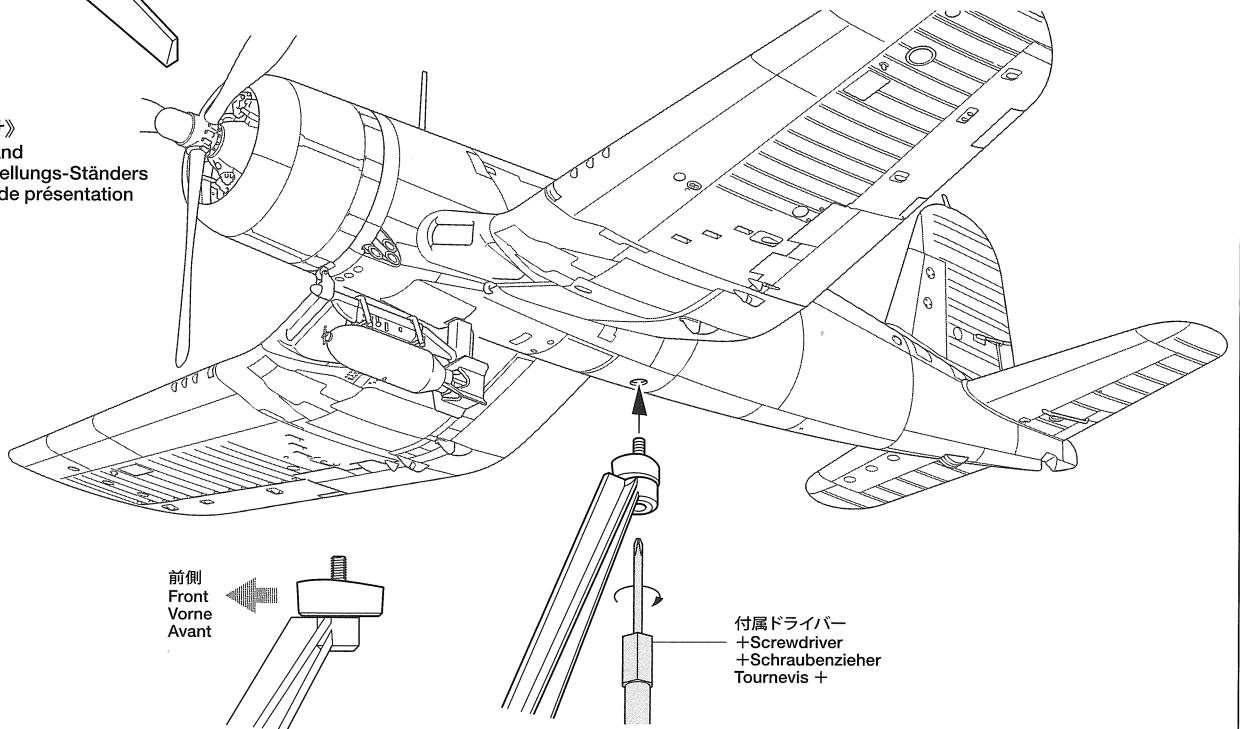

PARTS

A PARTS ×1
19006612

エッチングパーツ a×1
Photo-etched parts (a)
Fotogeätzte Teile (a)
Pièces photo-découpées (a)
19406171

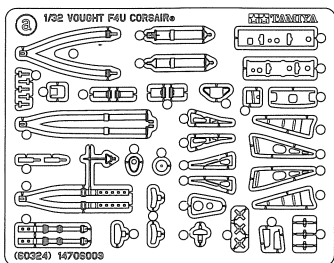

エッチングパーツ b×1
Photo-etched parts (b)
Fotogeätzte Teile (b)
Pièces photo-découpées (b)
19406171

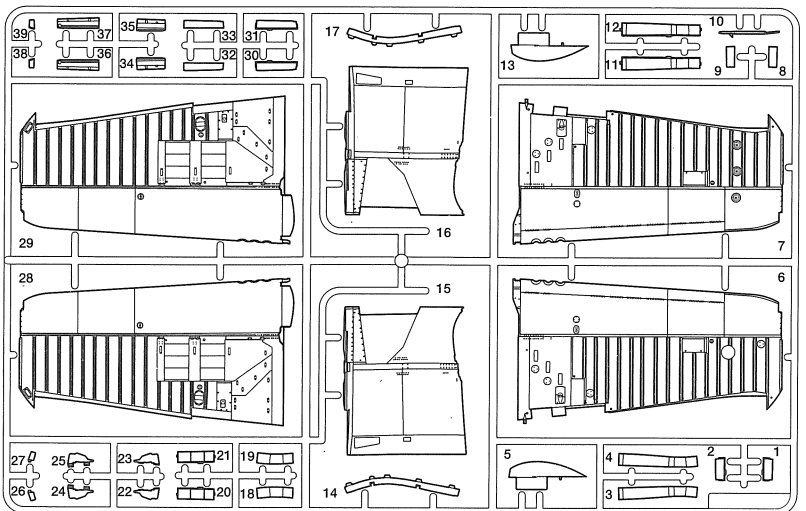
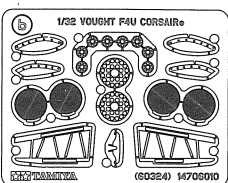

PARTS

B PARTS ×1
19804751

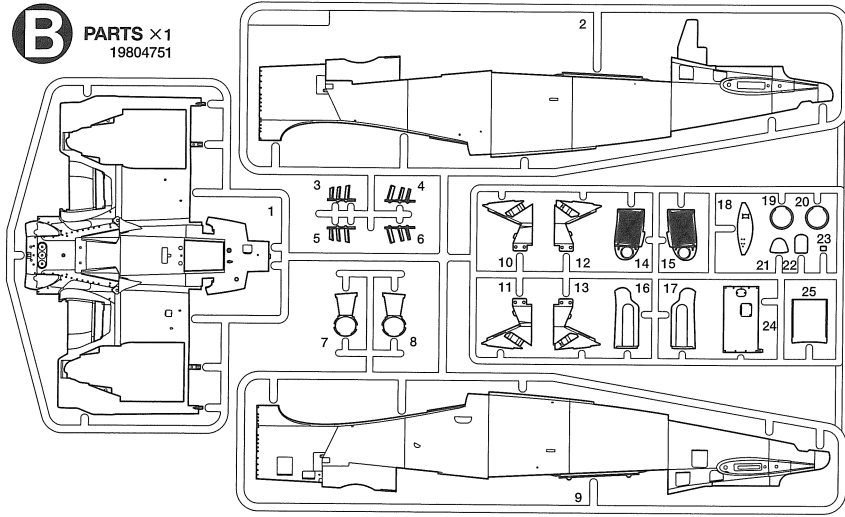

C PARTS ×1
19006614

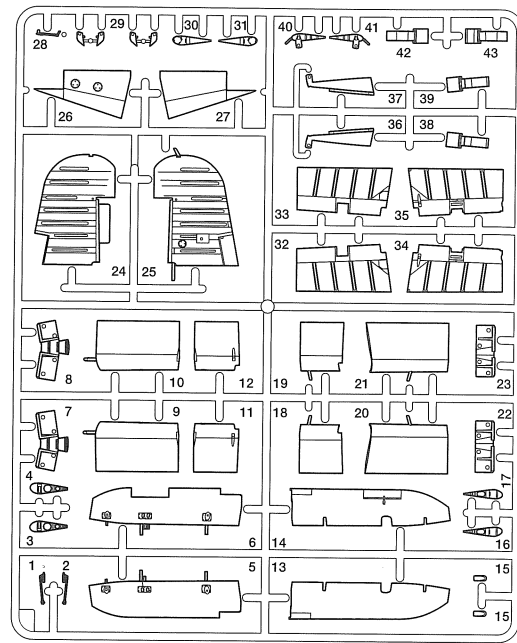

D PARTS ×1
19006615

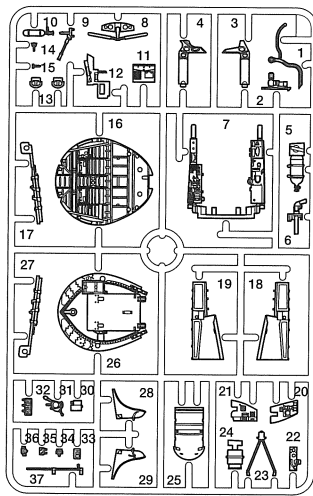

F PARTS ×1
19006617

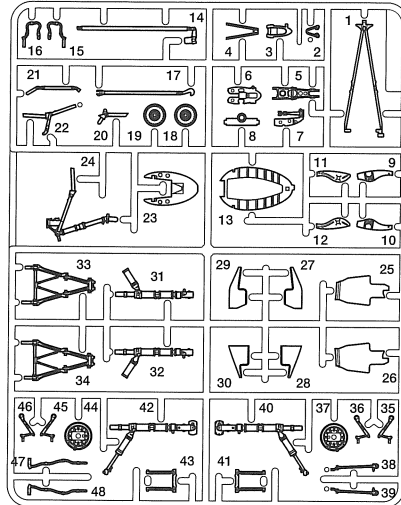

G PARTS ×1
19006618

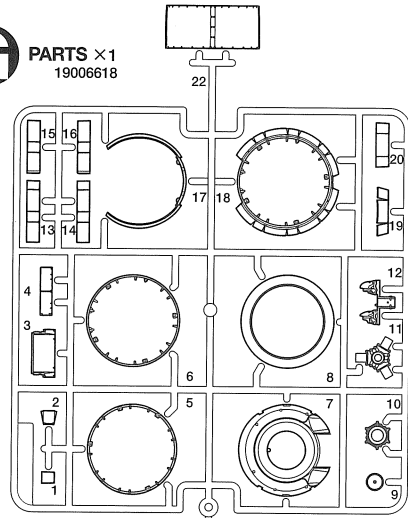

H PARTS ×1
19006619

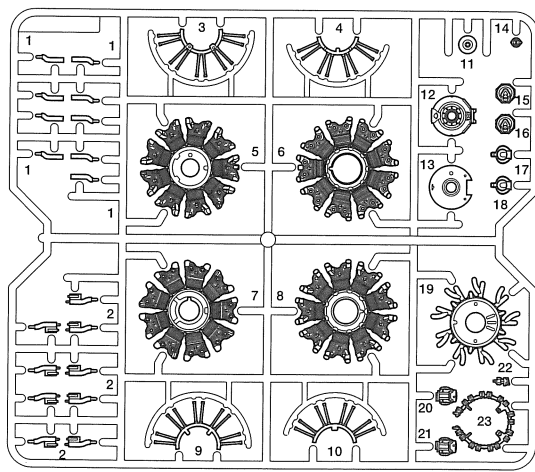

R PARTS ×1
19116074

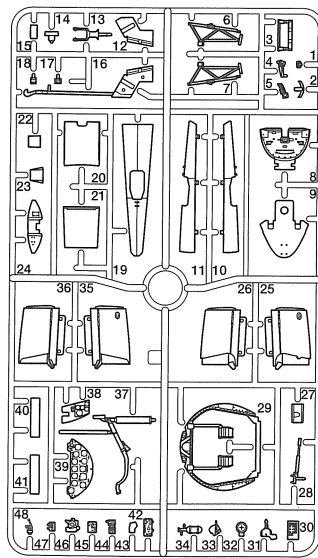

J PARTS ×1
19006619

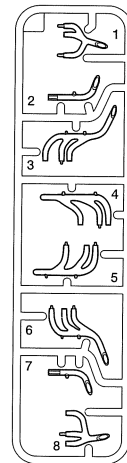

T PARTS ×1
19226042

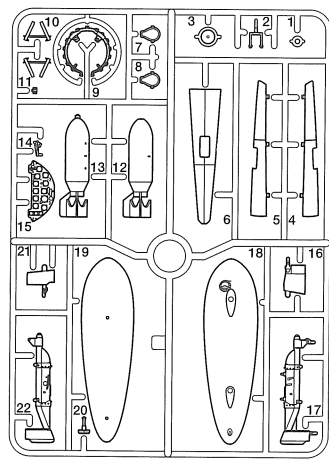

K PARTS ×2
19116068

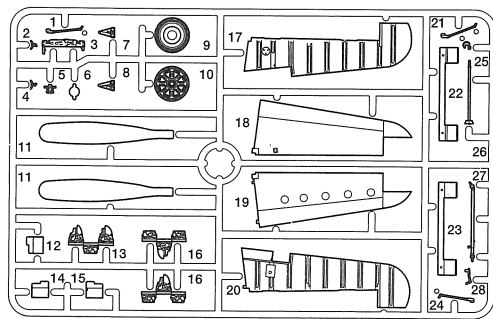

P PARTS ×1
19116073

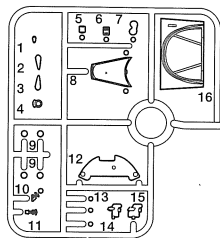

Q PARTS ×1
19116073

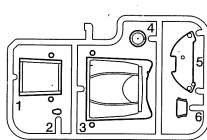

Y PARTS ×1
19226041

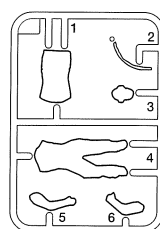

Z PARTS ×1
19226041

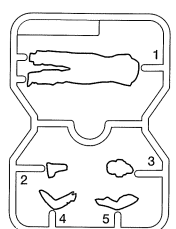

PARTS

M PARTS ×1
19116070

S PARTS ×1
10116007

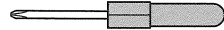
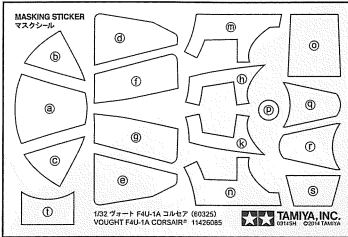
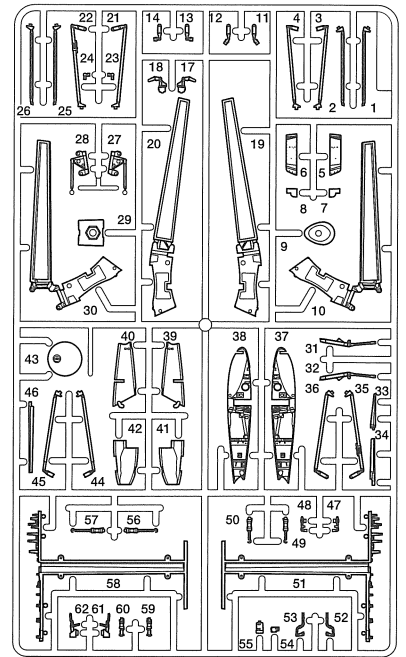
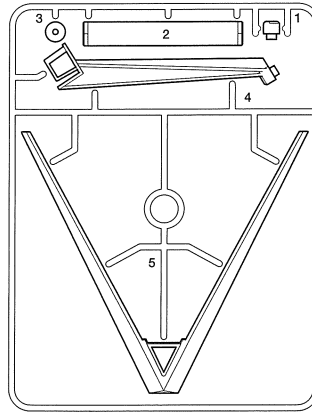
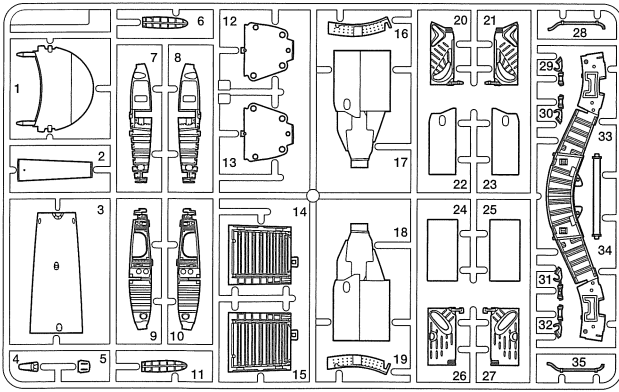

付属ドライバー...×1
+Screwdriver
+Schraubenzieher
Tournevis +
19406170



タイヤ...×2
Tire 19406170
Reifen
Pneu

N PARTS ×1
19116071

マスクシール...×1
Masking sticker
Aufkleber
Masques
11426085

マーク①...×1
Decal ① 11406281
Abziehbild ②
Décalcomanie ③

ネームプレート...×1
Name plate
Namensschild
Plaque nominative
11426083

マーク④...×1
Decal ④ 11406282
Abziehbild ⑤
Décalcomanie ⑥

《金具部品》 19406170
Metal parts
Metall Teile
Pièces métalliques



2.6×12mm丸ビス
Screw
Schraube
Vis
×1

ポリキャップ
Poly cap
Kunststoff-Nabe
Pièce de jonction
×1 10443027



2.6mmナット
Nut
Mutter
Eccrou
×1

0.7×24mmシャフト ×2
Shaft
Achse
Axe



STENCILS

《機体ステンシルについて》

機体ステンシルは整備上の注意やコードなどが書かれたもので、下図に指示されたものは各機体ともに同じ場所に記されていました。

Fuselage stencils

Fuselage stencils indicated maintenance cautions

and identification codes, and those listed below were placed at the same location on each type of aircraft.

Rumpfschablonen

Rumpfschablonen dienten für Warnhinweise zur Wartung und Kennzeichen, die unten aufgeführten befanden sich bei jedem Flugzeugtyp immer an

derselben Stelle.

Marques de servitude du fuselage

Ces marques indiquaient des procédures de maintenance et des codes d'identification. Ceux listés ci-dessous étaient placés aux mêmes endroits sur chaque avion.

- 指示の番号のスライドマークをはります。
- Number of decal to apply.
- Nummer des Abziehbildes, das anzubringen ist.
- Numéro de la décalcomanie à utiliser.

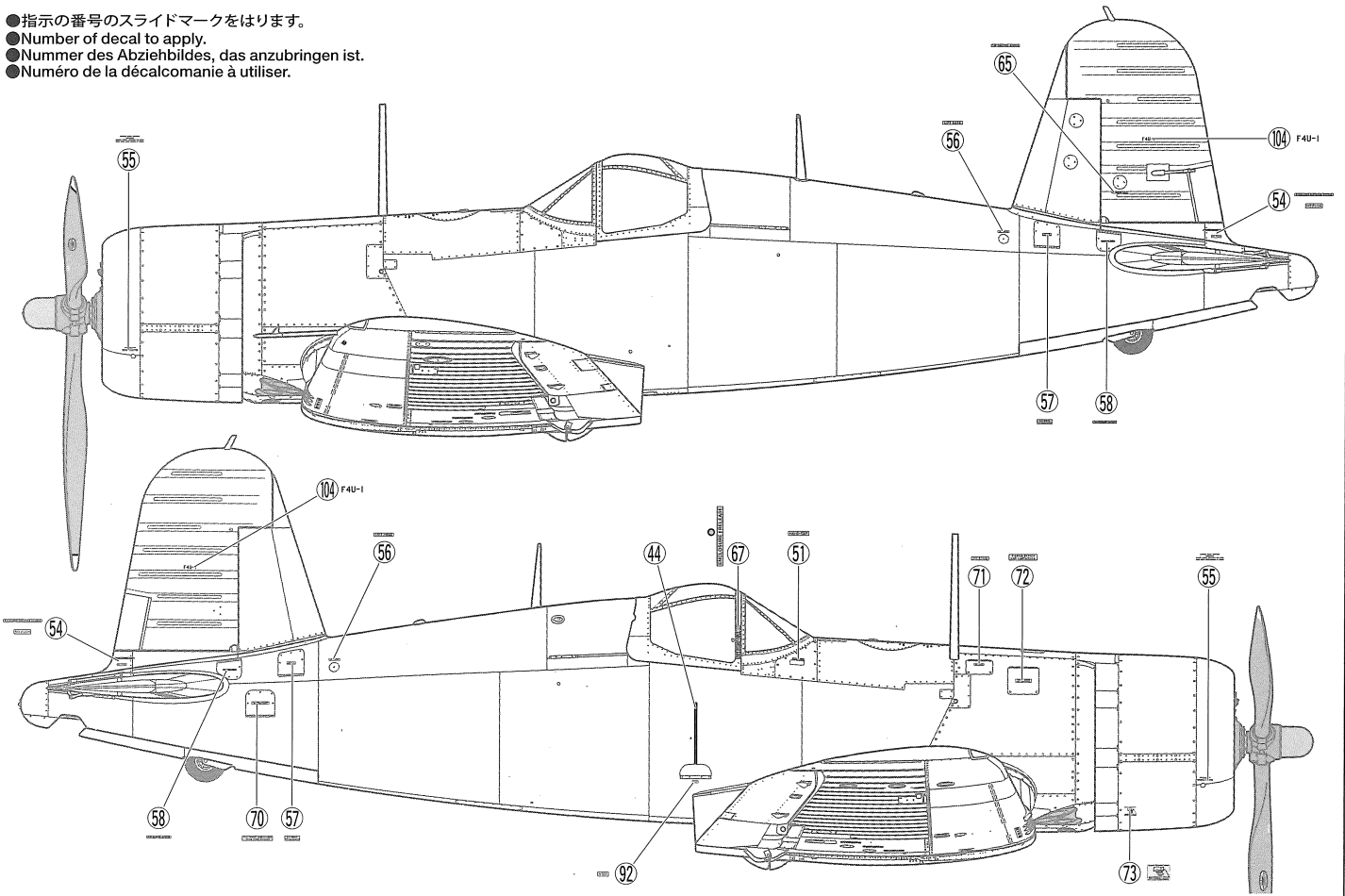

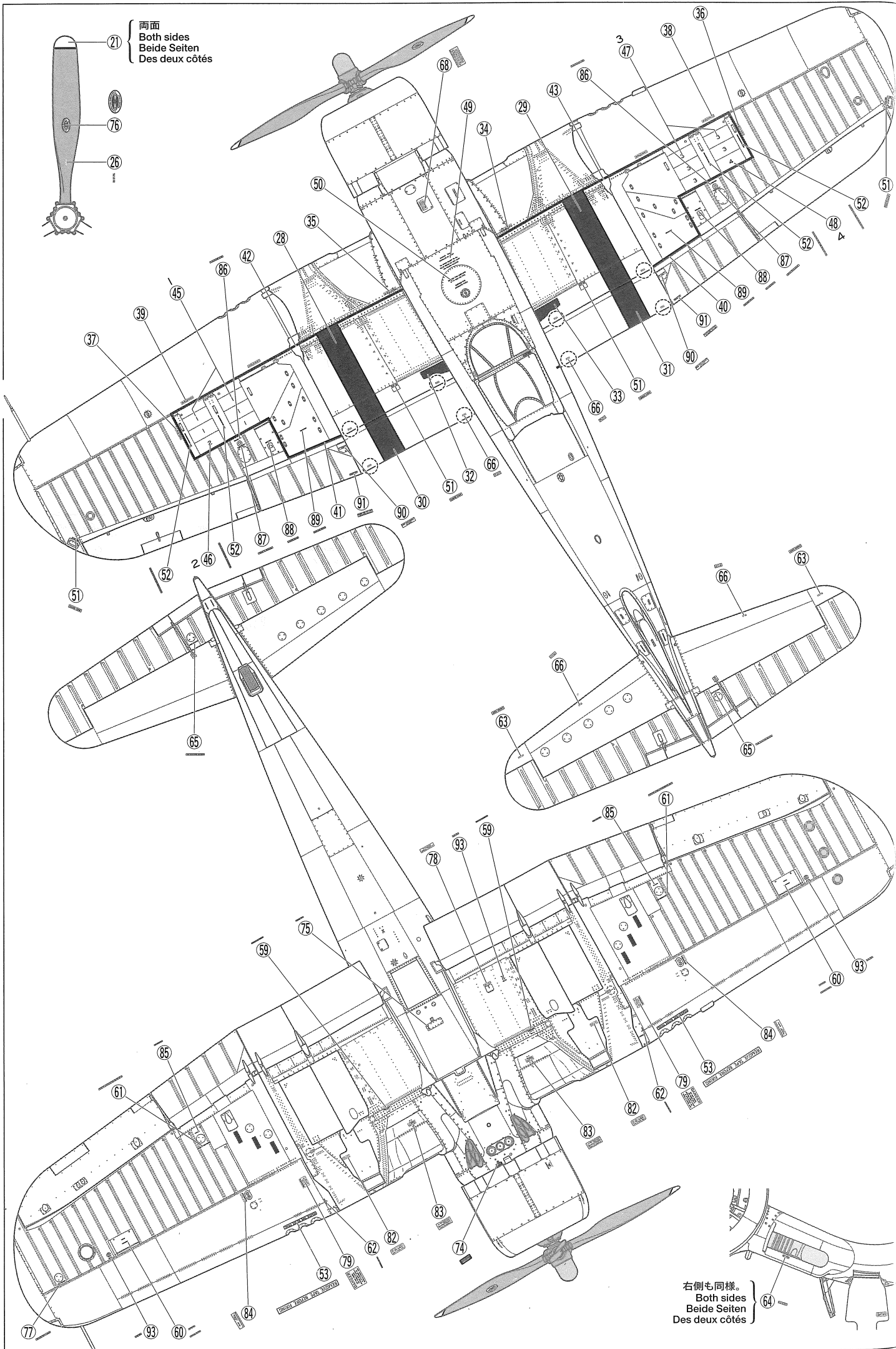

両面
Both sides
Beide Seiten
Des deux côtés

右側も同様。
Both sides
Beide Seiten
Des deux côtés

MARKING & PAINTING

B 《アメリカ海軍 第17戦闘飛行隊長機》
 1943年 11月15日 ニュージョージア島 オンドンガ飛行場
 U.S. Navy VF-17 Squadron Leader,
 Ondonga Airfield, New Georgia Island,
 Solomon Islands, November 15, 1943

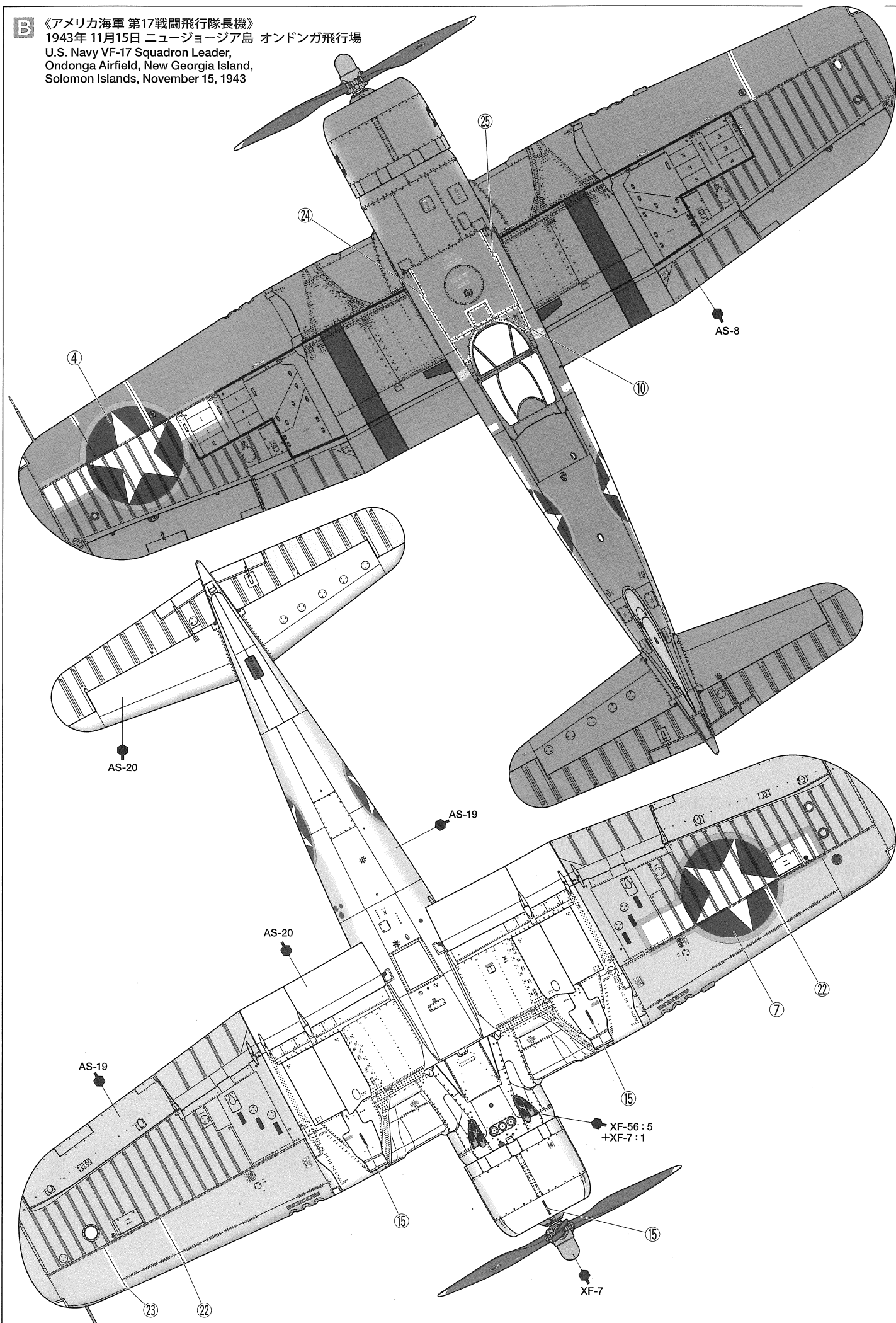

B

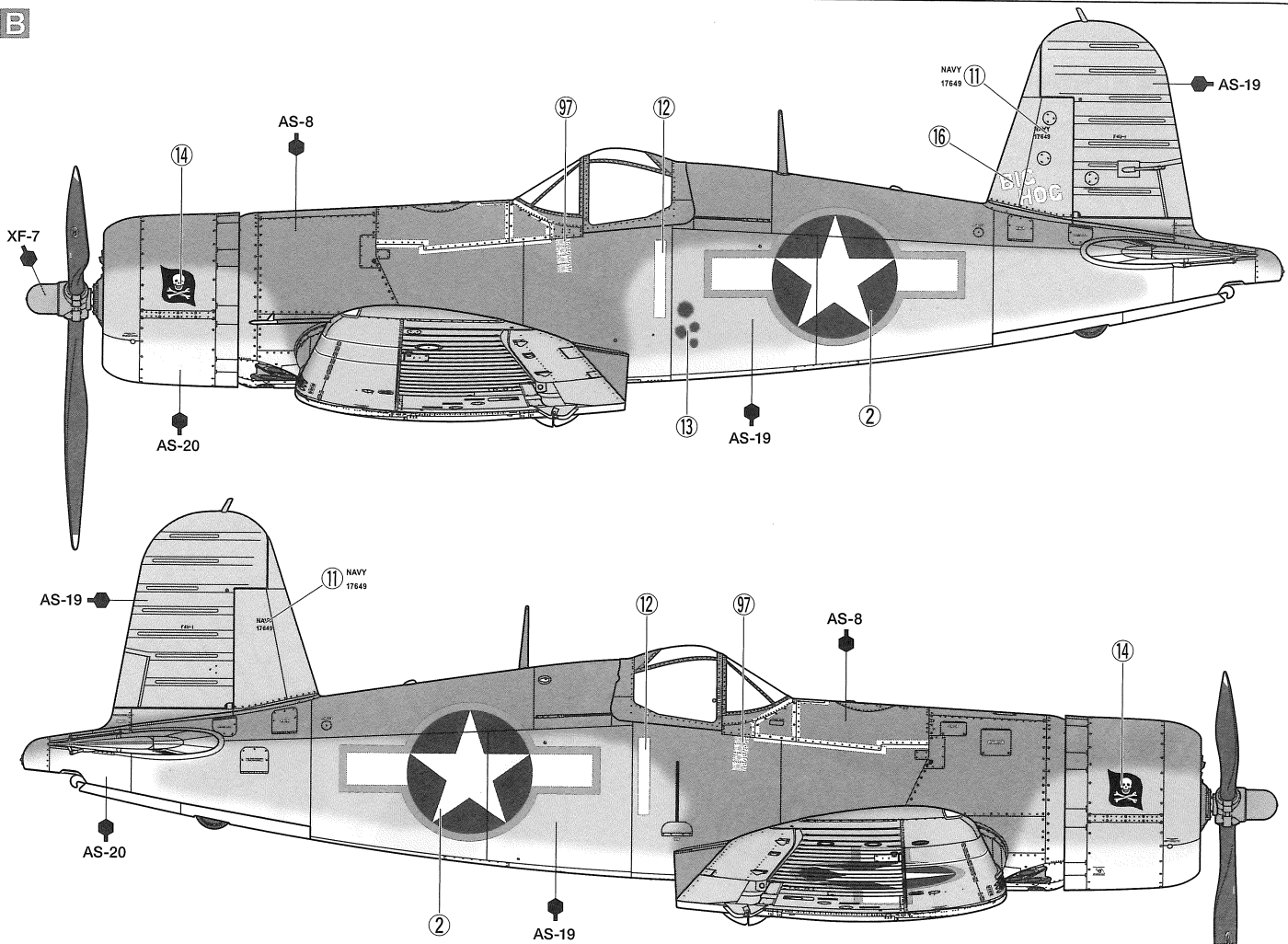

C 《アメリカ海兵隊 第214戦闘飛行隊所属機》 1943年12月 ベララベラ島
 U.S. Marine Corps VMF-214, Vella Lavella Island, December 1943

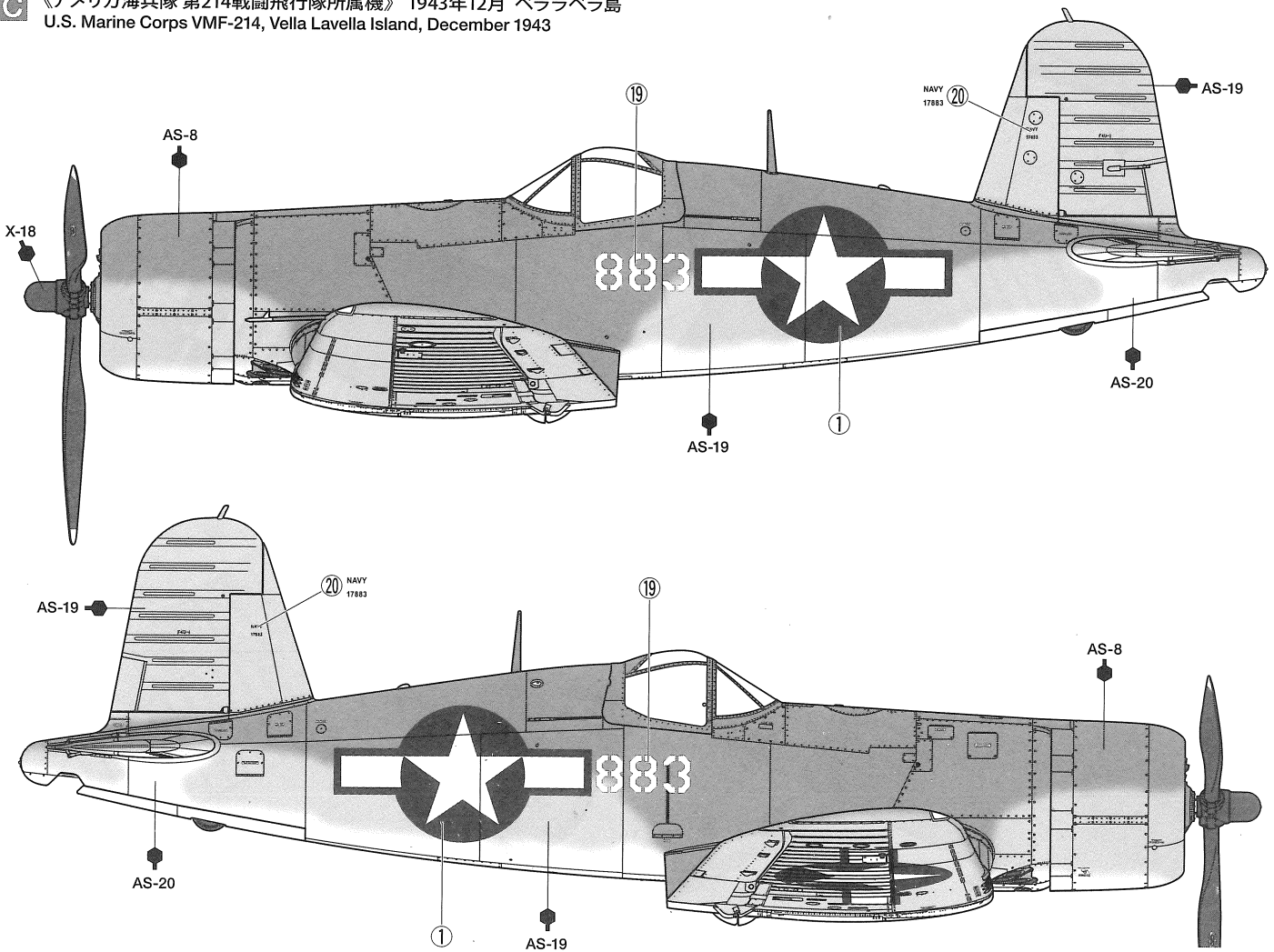

C

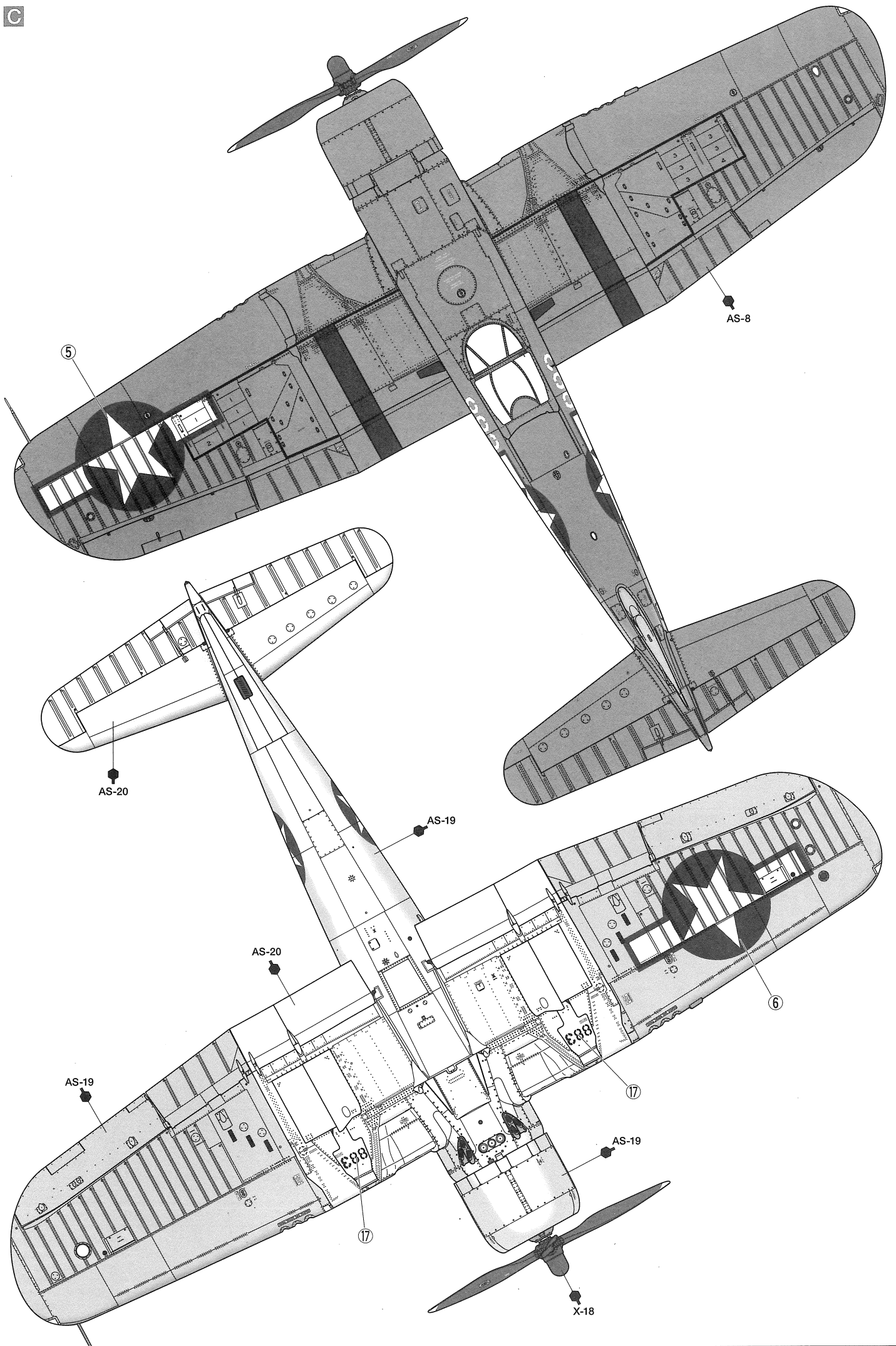

AS-8

5

AS-20

AS-19

AS-20

AS-19

6

17

AS-19

X-18

17

VOUGHT F4U-1A CORSAIR

PAINTING

《F4U-1Aコルセアの塗装》

アメリカ海軍と海兵隊の戦闘機の塗装は1943年2月から機体と翼の上面がシーブルー、機体側面がインターミディエイトブルー、下面がホワイトとされ、主翼折りたたみ部分から外側の主翼下面はインターミディエイトブルーで塗装されていました。1943年夏に配備が開始されたF4U-1Aにもこの塗装が施されていました。さらに1944年3月には全面単色のシーブルーが標準とされ、一部のF4U-1Aも塗り直されたようです。国籍マークはインシグニアブルーの円に白星が描かれたものですが、1943年6月以降はその左右に白い長方形が付けられ、その後全体が赤いラインで縁取られていました。同年9月からは縁取りがインシグニアブルーに変更されましたが、赤いラインを残したままの機体もありました。コクピット内部など細部の塗装は組み立て図中にタミヤカラー・アクリル塗料、エナメル塗料、スプレー塗料の色番号で指示してあります。パッケージのイラストも参考にしてください。

Painting the Vought F4U-1A Corsair

U.S. Navy and Marine Corps fighter aircraft from February 1943 onwards, including the F4U-1A

deployed in Summer 1943, used a paint scheme consisting of Sea Blue upper surfaces, Intermediate Blue fuselage sides, and White undersurfaces. The underside of each wing from the folding section to the tip was painted Intermediate Blue. From March 1944, overall Sea Blue became the standard scheme, and some F4U-1A aircraft were repainted in this style. The U.S. roundel featured a White star in a circular Insignia Blue mark. In June 1943 a White rectangle was added to either side, and a Red border used, but from September of the same year the border color became Insignia Blue. Painting instructions for details are indicated during assembly and you may refer to the package illustration as well.

Lackierung der Vought F4U-1A Corsair

Die Flugzeuge der US Marine und des Marine Corps, eingeschlossen die ab Sommer 1943 gebauten F4U-1A, nutzten ab Februar 1943 ein Farbschema mit seeblauen oberen Flächen, mittelblauen Rumpfsseiten und weiß an den Unterseiten. Die Unterseite der Tragflächen vom Faltmechanismus aus bis zur Flächenspitze waren in Mittelblau lackiert. Ab März 1944 wurde seeblau über alles als Standard eingeführt und einige F4U-1A wurden nachträglich übermalt. Das Nationalitätskennzeichen der USA hatte einen

weißen Stern in einem blauen Kreis. Im Juni 1943 wurden zwei weiße Vierecke und ein roter Kreis hinzugefügt. Aber im September des gleichen Jahres wurde die Umrandung Blau ausgelegt. Bemalungshinweise für Details sind im Baufortschritt angegeben; zusätzlich sollten die Bilder auf der Packung beachtet werden.

Peinture du Vought F4U-1A Corsair

A partir de février 1943, les chasseurs de l'U.S. Navy et du Marine Corps, dont le F4U-1A déployé à l'été 1943, reçurent un camouflage comportant des surfaces supérieures bleu foncé, des flancs de fuselage bleu moyen et des surfaces inférieures blanches. Le dessous des parties repliables de la voilure était peint en bleu moyen. A partir de mars 1944, le bleu foncé devint la teinte générale standard et certains F4U-1A furent repeints de cette manière. La cocarde américaine était constituée d'une étoile blanche sur un disque bleu Insignia Blue. En juin 1943, un rectangle blanc fut ajouté de part et d'autre avec un liseré rouge mais à partir de septembre de la même année, le liseré devint Insignia Blue. La mise en peinture des détails est décrite dans la notice d'assemblage et on peut se référer également aux illustrations de la boîte.

APPLYING DECALS

《スライドマークのはりかた》

- ①はりたいマークをハサミで切りぬきます。
- ②マークをぬるま湯に10秒ほどひたしてからタオル等の布の上におきます。
- ③台紙のはしを手で持ち、貼る位置にマークをスライドさせてモデルに移してください。
- ④指に少し水をつけてマークをぬらしながら、正しい位置にずらしします。
- ⑤やわらかい布でマークの内側の気泡をおし出しながら、おしつけるようにして水分をとります。

DECAL APPLICATION

- ①Cut off decal from sheet.

- ②Dip the decal in tepid water for about 10 sec. and place on a clean cloth.
- ③Hold the backing sheet edge and slide decal onto the model.
- ④Move decal into position by wetting decal with finger.
- ⑤Press decal down gently with a soft cloth until excess water and air bubbles are gone.

ANBRINGUNG DES ABZIEHBILDES

- ①Abziehbild vom Blatt ausschneiden.
- ②Das Abziehbild ungefähr 10 Sek. in lauwarmes Wasser tauchen, dann auf sauberen Stoff legen.
- ③Die Kante der Unterlage halten und das Abziehbild auf das Modell schieben.
- ④Das Abziehbild an die richtige Stelle schieben und dabei mit dem Finger das Abziehbild naßmachen.

- ⑤Das Abziehbild leicht mit einem weichen Tuch andrücken, bis überschüssiges Wasser und Luftblasen entfernt sind.

APPLICATION DES DECALCOMANIES

- ①Découpez la décalcomanie de sa feuille.
- ②Plongez la décalcomanie dans de l'eau tiède pendant 10 secondes environ et poser sur un linge propre.
- ③Retenez la feuille de protection par le côté et glissez la décalcomanie sur le modèle réduit.
- ④Placez la décalcomanie à l'endroit voulu en la mouillant avec un de vos doigts.
- ⑤Pressez doucement la décalcomanie avec un tissu doux jusqu'à ce que l'eau en excès et les bulles aient disparu.

部品請求について

For use in Japan only!

★部品をなくしたり、こわした方は、このステッカーがはられたカスタマーサービス取次店でご注文いただけます。また、当社カスタマーサービスに直接ご注文する場合は、右記の方法でご注文することができます。詳しくは当社カスタマーサービスまでお問い合わせください。



①《郵便振替のご利用法》

郵便局の払込用紙の通信欄に下のリストを参考にITEM番号、スケール、製品名、部品名、部品コード、数量を必ずご記入ください。振込人住所欄にはお電話番号もお書きいただき、口座番号・00810-9-1118、加入者名・(株)タミヤでお振込ください。

②《代金引換のご利用法》

パーツ代金に加えて代引き手数料(324円)をご負担いただければ、電話またはホームページより代金引換によるご注文をお受けいたします。

③《タミヤカードのご利用法》

タミヤカードをご利用の場合、代金はご指定金融機関の口座引き落としとなります。ご注文は電話またはホームページよりお受けいたします。

《住所》 〒422-8610 静岡県駿河区恩田原3-7
株式会社タミヤ カスタマーサービス係

《お問い合わせ電話番号》

静岡 054-283-0003

東京 03-3899-3765 (静岡へ自動転送)

※電話番号をお確かめの上、おかけ間違いのないようお願いいたします。

《カスタマーサービスアドレス》

http://tamiya.com/japan/customer/cs_top.htm



ヴォート F4U-1A コルセア

ITEM 60325

★価格は2014年10月現在のものです。諸事情により変更となる場合があります。
★税込価格の税率は8%となっています。

部品名	税込価格	本体価格	部品コード
A/パーツ	1,036円	(960円)	19006612
B/パーツ	1,036円	(960円)	19804751
C/パーツ	928円	(860円)	19006614
D/パーツ	777円	(720円)	19006615
F/パーツ	842円	(780円)	19006617
G/パーツ	864円	(800円)	19006618
H、J/パーツ	864円	(800円)	19006619
K/パーツ(x2)	799円	(740円)	19116068
M/パーツ	885円	(820円)	19116070
N/パーツ	885円	(820円)	19116071
P、Q/パーツ	583円	(540円)	19116073
R/パーツ	864円	(800円)	19116074
S/パーツ	648円	(600円)	10116007
T/パーツ	993円	(920円)	19226042
Y、Z/パーツ	475円	(440円)	19226041
タイヤ袋詰(ポリキャップ、ビス含む)	518円	(480円)	19406170
ポリキャップ(x4)	183円	(170円)	10443027
エッチングパーツ(a、b)	1,620円	(1,500円)	19406171
マーク(a)	626円	(580円)	11406281
マーク(b)	388円	(360円)	11406282
ネームプレート	280円	(260円)	11426083
マスクシール	259円	(240円)	11426085
説明図	648円	(600円)	11056421
塗装図	388円	(360円)	11256056

AFTER MARKET SERVICE CARD

When purchasing replacement parts, please take or send this form to your local Tamiya dealer so that the parts required can be correctly identified. Please note that specifications availability and price are subject to change without notice.

Parts code	ITEM 60325
19006612	A Part
19804751	B Part
19006614	C Part
19006615	D Part
19006617	F Part
19006618	G Part
19006619	H & J Part
19116068	K Parts (x2)
19116070	M Part
19116071	N Part
19116073	P & Q Part
19116074	R Part
10116007	S Part
19226042	T Part
19226041	Y & Z Part
19406170	Tire Bag (includes Poly Cap & Screws)
10443027	Poly Cap (x4)
19406171	Photo-Etched Parts (a & b)
11406281	Decals (a)
11406282	Decals (b)
11426083	Name Plate
11426085	Masking Sticker
11056421	Instructional Diagram
11256056	Painting Guide

1/32 Aircraft

www.tamiya.com



VOUGHT F4U

1/32 AIRCRAFT SERIES NO.25 ★WINGS

- AS-8
ネービーブルー (US NAVY)
Navy Blue (US NAVY)
Marineblau
Navy Blue
- AS-19
インターミディエイトブルー
(US NAVY)
Intermediate Blue (US NAVY)
Mittelblau
Bleu Intermédiaire
- AS-20
インシグニアホワイト (US NAVY)
Insignia White (US NAVY)
Insignienweiß
Blanc Insignia

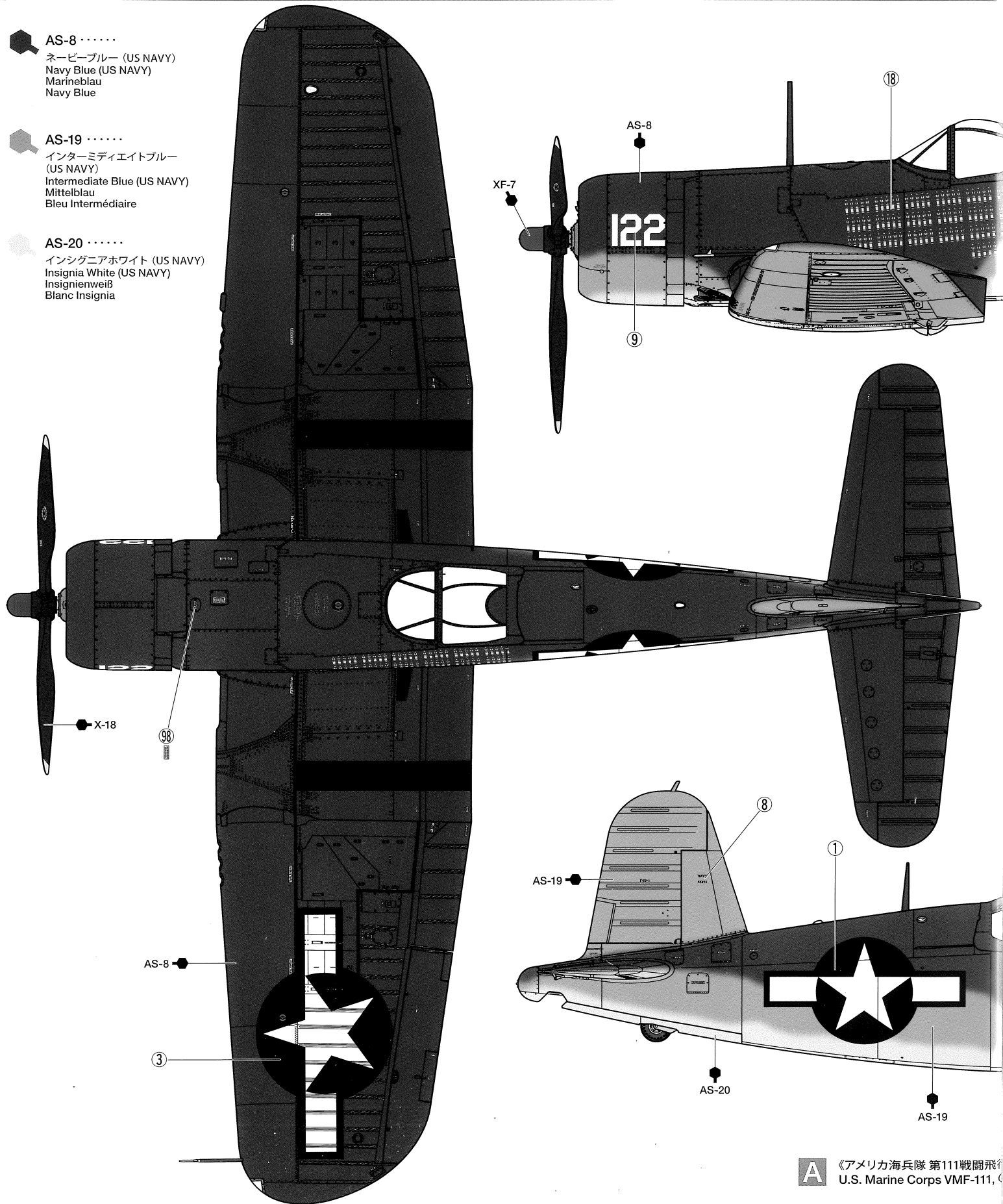

A 《アメリカ海兵隊 第111戦闘飛行
U.S. Marine Corps VMF-111, C

F4U-1A CORSAIR®



WINGSPAN 390mm. FUSELAGE LENGTH 318mm.

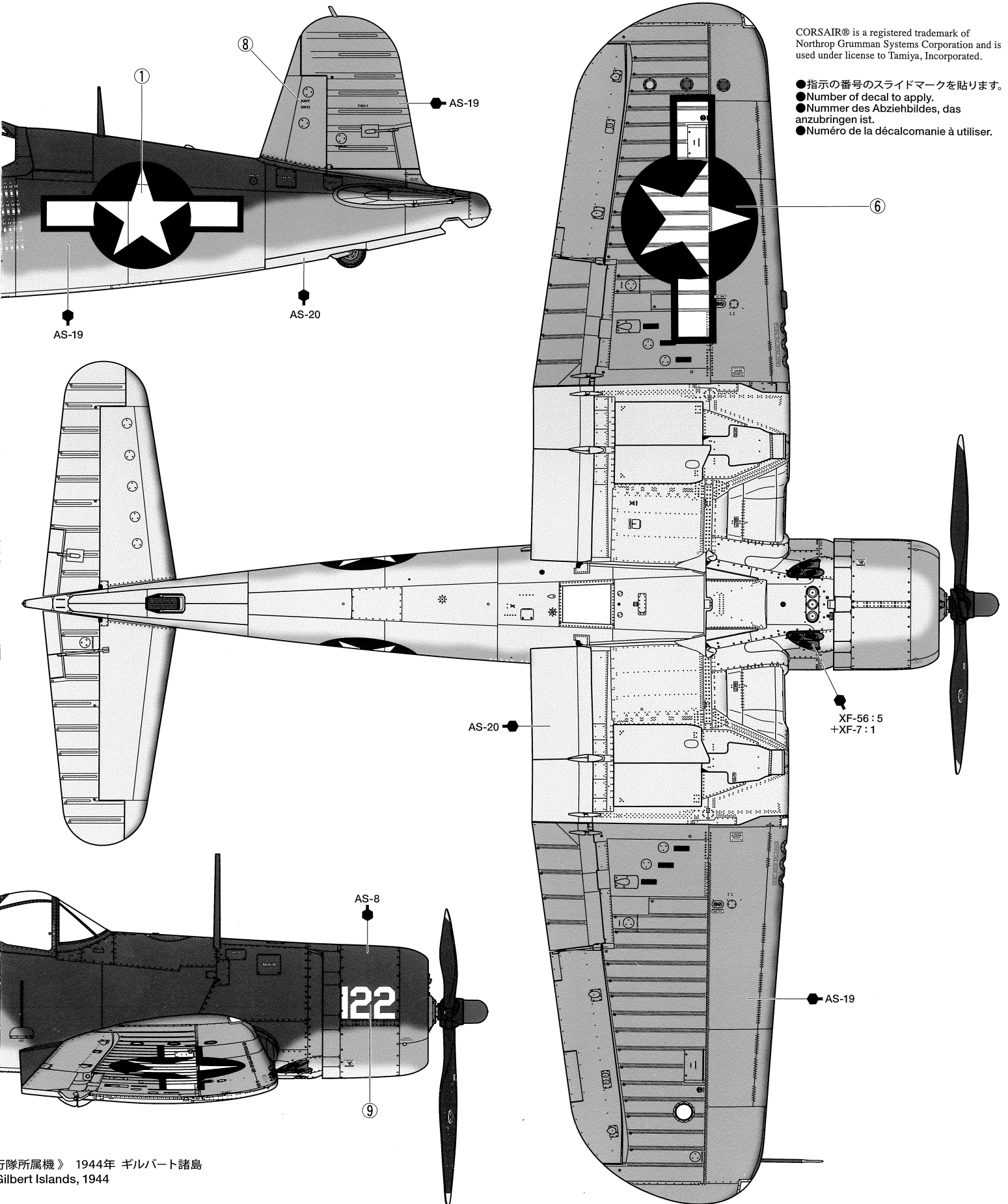

CORSAIR® is a registered trademark of Northrop Grumman Systems Corporation and is used under license to Tamiya, Incorporated.

- 指示の番号のスライドマークを貼ります。
- Number of decal to apply.
- Nummer des Abziehbildes, das anzubringen ist.
- Numéro de la décalcomanie à utiliser.

《戦隊所属機》 1944年 ギルバート諸島
Gilbert Islands, 1944