

Bristol Beaufighter TFX

No. 27 Squadron, Royal Air Force South East Asia Command, Burma, June - August 1945.

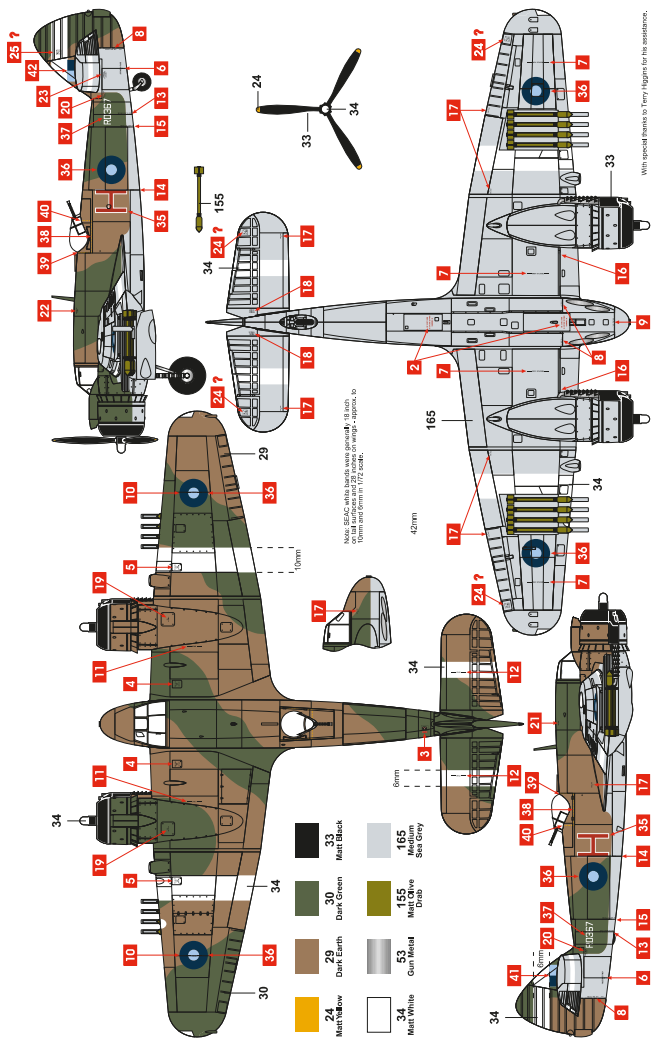

Hornby Hobbies 4/A04019 0215 RP



1:72 Bristol Beaufighter TFX

A04019 SCALE MODEL CONSTRUCTION KIT | Wingspan: 246mm Overall Length: 176mm | Two Decal Schemes Included | Two Build Options

GB The Bristol Beaufighter was a WWII British long range heavy fighter, developed from the earlier Beaufort design. Featuring two powerful Bristol Hercules engines, the aircraft gained a fearsome reputation for being both fast and able to deliver a powerful blow from its four 20 mm cannons and a choice of either torpedo or rocket projectiles. Although developed to be a fighter, and used successfully as a night fighter, it was the Mk.X Coastal Command version that was most successful; its range and power enabling it to take a heavy toll of Axis shipping. The Royal Australian Air Force also used the type, finding it to be very suitable for the Pacific war, where the Japanese called it "Whispering Death" due to its quiet engines. After the war Beaufighters continued to serve until the early 1950s.

Specification	
Speed:	300 mph (515 mi) or 10,000 ft (3,050 m)
Range:	1,750 miles (2,816 km)
Wingspan:	57 ft 10 in (17.65 m)
Length:	41 ft 8 in (12.6 m)
Armament:	4 x 20 mm cannons plus 1 x manually operated 203 in (7.7 mm) Browning or Vickers machine gun for the Observer and 1 x 18 in (450 mm) torpedo or 8 x 60 lb rockets.

FR Le Bristol Beaufighter, développé à partir du précédent Beaufort, était un chasseur lourd britannique à long rayon d'action de la Deuxième Guerre mondiale. Propulsé par deux puissants moteurs Bristol Hercules, l'avion gagna une réputation redoutable, grâce à sa grande vitesse allée à un formidable armement de quatre canons de 20 mm ainsi que d'une torpille ou de roquettes. Conçu comme avion de chasse et utilisé avec succès comme chasseur de nuit, ce fut le Mk.X Coastal Command (lutte antinavire) qui était la version la plus réussie : son autonomie et sa puissance lui permettaient de faire des ravages sur le trafic maritime de l'Axe. Utilisé également par l'armée de l'air australienne, le Beaufighter était particulièrement adapté à la guerre dans le Pacifique où les Japonais le baptisèrent "Whispering Death" (la mort chuchotée) en raison de ses moteurs silencieux. Après la guerre, le Beaufighter continua de servir jusqu'au commencement des années 1950.

Spécification:	
Vitesse:	515 km/h à une altitude de 3 050 m
Autonomie:	2 816 km
Envergure:	2816 km
Longueur:	12,6 m
Armement:	quatre canons de 20 mm et une mitrailleuse orientable Browning ou Vickers de 7,7 mm pour l'observateur, ainsi qu'une torpille de 450 mm ou huit roquettes de 27 kg.

DE Die Bristol Beaufighter war ein in Großbritannien gebaut und im Zweiten Weltkrieg eingesetzter Langstrecken-Jagdflieger, dessen Konstruktion auf einem für den früheren Bomber Beaufort bestimmten Entwurf basierte. Aus zwei Bristol Hercules Motoren angetrieben, war die Bristol Beaufighter bald für ihre hohe Geschwindigkeit und ihre verneinende Kampfstärke weithin gefürchtet; ihre Bewaffnung umfasste vier 20 mm Kanonen und entweder einen Torpedo oder mehrere Raketen. Obwohl ursprünglich als Jagdflugzeug konzipiert und erfolgreich als Nachzügler eingesetzt, zeichnete sie sich ganz besonders als Mk.X in der vom Coastal Command eingesetzten Version aus. Mit ihrer grossen Reichweite und hohen Kampfstärke fügte sie der Schifffahrt der Achsenmächte enorme Verluste zu. Die Royal Australian Air Force verwendete ebenfalls diesen Typ, der sich in den Kämpfen im Pazifik als hervorragend geeignet erwies; die Japaner verleihten dem Flugzeug aufgrund seiner relativ leisen Motoren den Beinamen "flüsterndes Tod". Nach Ende des Kriegs wurden Beaufighters noch in die frühen 1950er Jahre eingesetzt.

Spzifikation:	
Geschwindigkeit:	515 km/h auf 3050 m Flughöhe;
Reichweite:	2816 km
Spannweite:	17,65 m
Länge:	12,6 m
Bewaffnung:	vier 20 mm Kanonen und ein manuell betriebenes 7,7 mm Browning oder Vickers MG für den Beobachter und ein 450 mm Torpedo oder acht 60 Pfund Raketen.

ES El Bristol Beaufighter fue un caza pesado de largo alcance, desarrollado a partir del anterior diseño del Beaufort y utilizado por la aviación británica durante la Segunda Guerra Mundial. Gracias a sus dos potentes motores Bristol Hercules, el aparato no tardó en ser temido por su velocidad y por la potencia de sus cuatro cañones de 20 mm, capaces de disparar un torpedo o cohetes. Aunque la intención original era desarrollarlo en caza, y efectivamente se utilizó como caza nocturno, la versión que más éxito cosechó fue la Mk.X del Mando Costero. Su autonomía y potencia le permitieron infligir importantes daños en los buques del Eje. Este tipo fue utilizado también por las Fuerzas Aéreas Australianas y resultó muy adecuado para la guerra en el Pacífico, donde fue conocido por los japoneses como «muerte susurrante por sus silenciosos motores». Los británicos Beaufighters siguieron prestando servicio tras la guerra hasta comienzo de la década de 1950.

Especificación:	
Velocidad:	515 km/h a 3050 m
Autonomía:	2816 km
Envergadura:	17,65 m
Longitud:	12,6 m
Armamento:	4 cañones de 20 mm y 1 ametralladora Browning o Vickers de 7,7 mm operada manualmente por el observador y 1 torpedo de 450 mm u 8 cohetes de 27 kg.

SE Bristol Beaufighter var ett tungt jaktplan med lång räckvidd som användes under andra världskriget och utvecklades utifrån den tidigare Beaufort-designen. Flygplanet, som hade två kraftfulla Bristol Hercules-motorer, var mycket snabbt och oroligast omfattande skador med sina fyra 20 mm-kanoner samt torpeder eller raketer. Detta var en mycket framgångsrik jaktflygsdesign, men den mest framgångsrika versionen var Mk.X Coastal Command, vars räckvidd och styrka orsakade axelmakternas sjöstridsstyrkor stora skador. Även Australiens flygvapen använde typen eftersom den lämpade sig särskilt för strider i stillahavsregionerna, där japanerna gav den öknamnet "den viskande döden" på grund av dess svaga motorer. Beaufighter-planen fortsatte att användas fram till 1950-talet.

Spzifikation:	
Hastighet:	515 km/h på 3 050 m höjd
Räckvidd:	2816 km
Spannvidd:	17,65 m
Längd:	12,6 m
Besättning:	4 st. 20 mm-kanoner plus en manuell manövrerad 7,7 mm Browning- eller Vickers-kultgruva för flygvapnen och en 450 m-torped eller 8 st. 27 kg-rocket.

Airfix would like to thank Terry Higgins of <http://www.avioeology.com/>, the USAFM and The Fighter Collection Duxford for all their hard work and help with this project.



FOR BEST RESULTS:
Surfaces to be painted should be clean – before parts are removed from the sprue, wash in warm, soapy water, rinse and dry thoroughly. Stir paints thoroughly before use.

PLEASE NOTE:
Some parts in the kit may not be required to build the model specified.



Hornby Hobbies Limited, Margate, Kent CT9 4JX UK Tel:+44(0)1843 233525 www.airfix.com

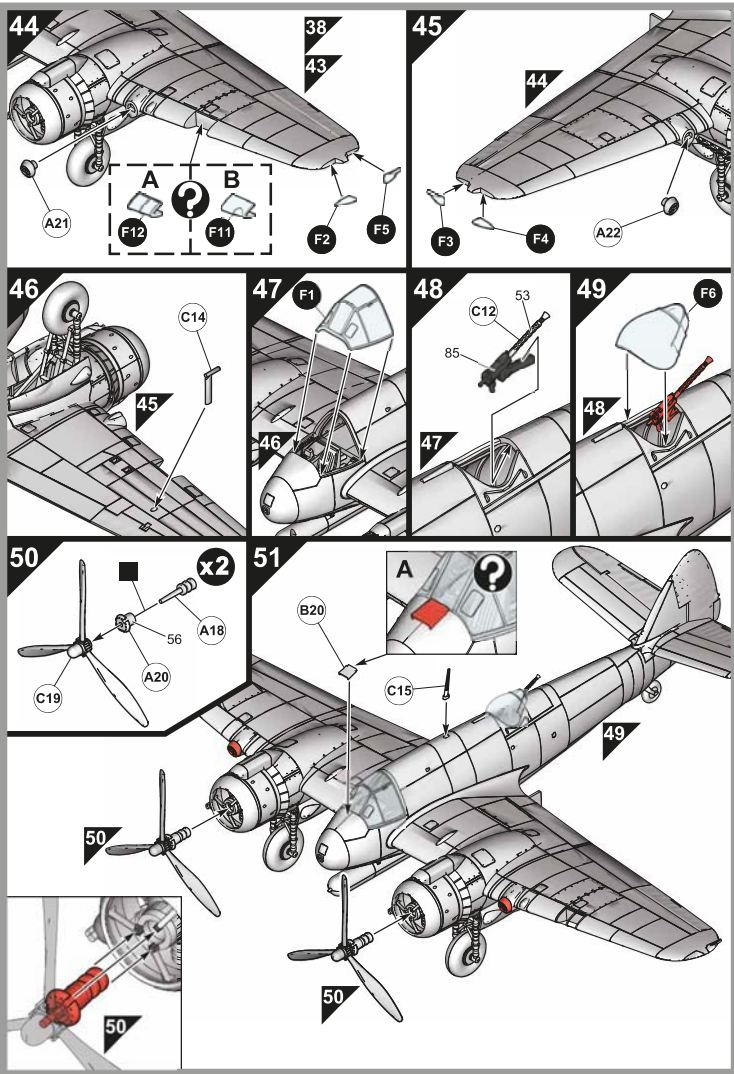

10

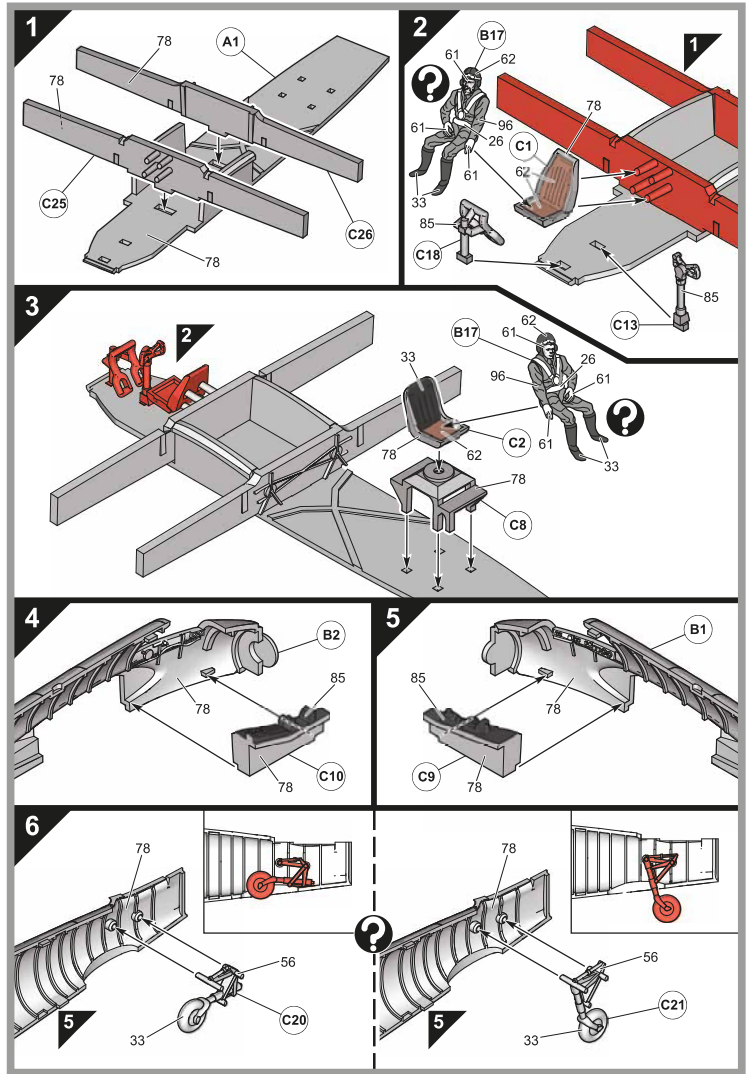

3

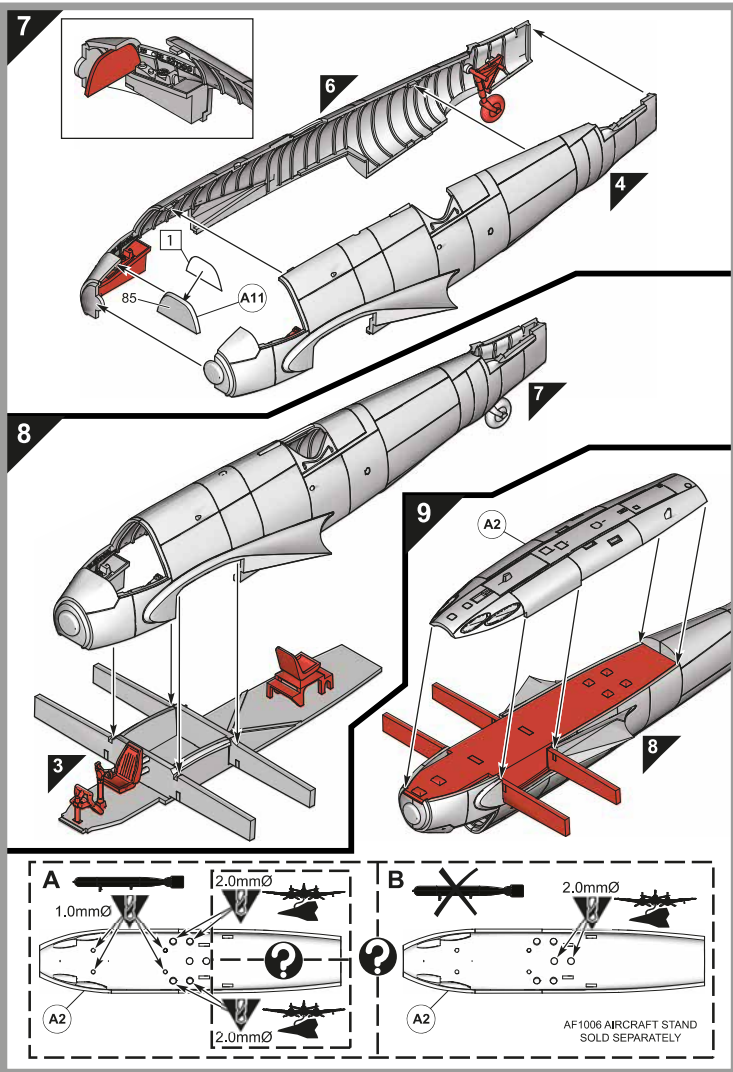

4

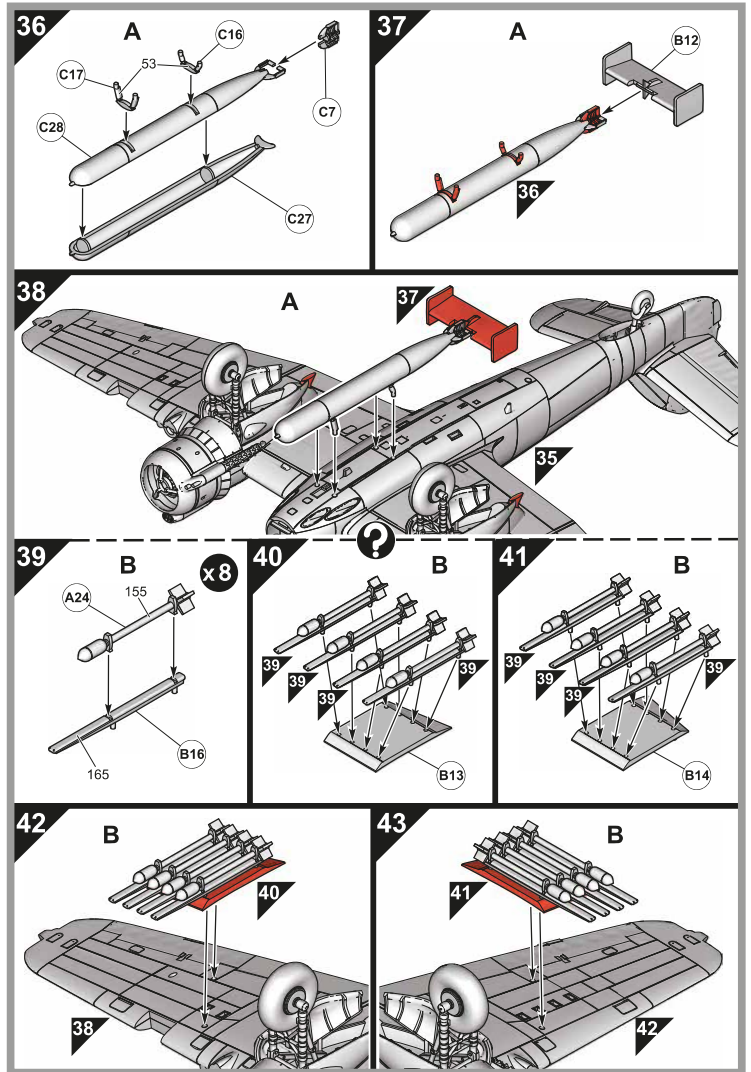

9