

1/10 SCALE RADIO CONTROL RWD HIGH PERFORMANCE RACING CAR

M-08R

BHAASSISKIT

1/10 電動RC MRレーシングカー
M-08R シシャーシキット



ITEM 47480

ON-ROAD USE ONLY・オンロード専用



- ★製品改良のためキットは予告なく仕様を変更することがあります。
 - ★ Specifications are subject to change without notice.
 - ★ Technische Daten können im Zuge ohne Ankündigung verändert werden.
 - ★ Caractéristiques pouvant être modifiées sans information préalable.
- ※ボディ、RC装置、走行用バッテリー、モーター、タイヤはキットに含まれません。
※ Body, motor, tires, R/C equipment and battery pack sold separately.

M-08R CHASSIS KIT

●小学生や組み立てになれない方は、
模型にくわいの方にお手伝いをお願いしてください。

組み立てる前に用意する物 REQUIRED ITEMS ERFORDERLICHES ZUBEHÖR OUTILLAGE NECESSAIRE

《ラジオコントロールメカ》

このRCカーには、2チャンネルプロポ、小型受信機、小型ESC (ブラシレスモーター用)、サーボをご使用ください。他社製品を使用した場合、それによって生じた不具合につきましては保証いたしかねますのでご了承ください。

★取り扱いについては、それぞれの説明書をご覧ください。(ESCはエレクトロニックスピードコントローラーの略です。)

《走行用モーター》

キットにはモーターは含まれていません。ブラシレスモーターをご用意ください。

★24ページを参考に最適なギヤ比のとれるモーター、ピニオンギヤを選択してください。

《走行用バッテリー・充電器》

このキットにはタミヤバッテリーをお薦めします。専用充電器とともにご利用ください。

RADIO CONTROL UNIT

2-channel R/C unit plus brushless electronic speed controller and servo is required for this model.

★Read and follow instructions supplied with R/C unit.

MOTOR

★This kit is designed to use a brushless motor (sold separately). Choose motor and pinion gear to achieve gear ratio chosen on page 24 of this manual.

POWER SOURCE

This kit is designed to use a Tamiya battery pack. Charge battery according to manual supplied with battery.

FERNSTEUER-EINHEIT

Für dieses Modell wird eine elektronische 2-Kanal RC-Einheit mit einem elektronischen Fahrregler für Brushlessmotoren und ein Lenkservo benötigt.

★Lesen und befolgen Sie die der RC-Einheit beiliegende Anleitung.

MOTOR

★Dieser Bausatz ist für einen Brushless-Motor vorgesehen. Wählen Sie einen Elektromotor und ein Ritzel für die gewählte Übersetzung gemäß Seite 24 dieses Handbuchs.

STROMQUELLE

Für diesen Bausatz benötigt man den Tamiya Akkupack. Den Akku gemäß Anweisung aufladen.

ENSEMBLE DE RADIOCOMMANDE

Ce modèle nécessite un ensemble de radiocommande 2 voies, un variateur de vitesse électronique brushless et un servo.

★Lire et suivre les instructions fournies avec l'ensemble R/C.

MOTEUR

★Ce kit est conçu pour fonctionner avec un moteur brushless (disponible séparément). Se procurer un moteur et un pignon pour obtenir un dos rapports de transmission spécifiés page 24 de ce manuel.

ALIMENTATION

Ce modèle peut être alimenté par un pack d'accus Tamiya. Charger le pack selon les indications du manuel du pack et du chargeur.

タミヤRC周辺機器 (プロポ / ESC / 受信機 / サーボ)

Tamiya R/C equipment (transmitter/ESC/receiver/servo)
Tamiya R/C Ausstattung (Sender/Fahrregler/Empfänger und Servo)
Equipment RC Tamiya (émetteur/varianteur/récepteur/servo)
(※ESCはエレクトロニックスピードコントローラーの略です。)

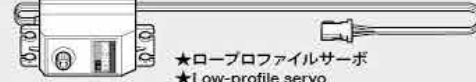
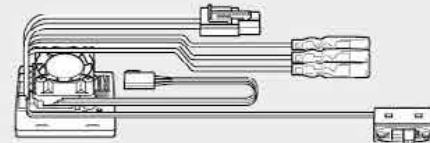

- ★ロープロファイルサーボ
- ★Low-profile servo
- ★Flaches Servo
- ★Servo extra-plat

ブラシレスモーター用ESC付き2チャンネルプロポ

2-channel R/C unit with brushless electronic speed controller
2-Kanal RC-Einheit mit elektronischem Fahrregler für Brushlessmotoren

Ensemble R/C avec variateur électronique brushless

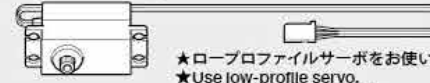
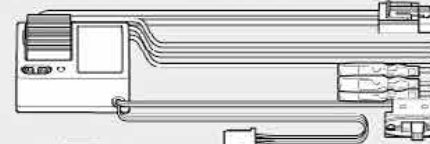

- ★ロープロファイルサーボをお使いください。
- ★Use low-profile servo.
- ★Flaches Servo verwenden.
- ★Utiliser un servo extra-plat.

《使用できるサーボの大きさ》

Suitable servo size
Größe der Servos
Dimensions max des servos

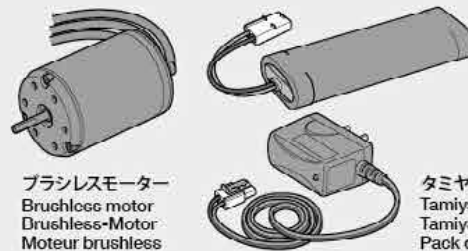
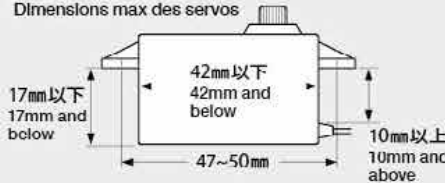

ブラシレスモーター
Brushless motor
Brushless-Motor
Moteur brushless

タミヤ走行用バッテリーと専用充電器

Tamiya battery pack and compatible charger
Tamiya Akkupack und geeignetes Ladegerät
Pack d'accus Tamiya et chargeur compatible



- ★小型サイズのESC、受信機をお勧めします。
- ★Small size ESC and receiver are recommended.
- ★Fahrregler und Empfänger kleiner Größe werden empfohlen.
- ★Récepteur et variateur électronique de petite taille recommandés.

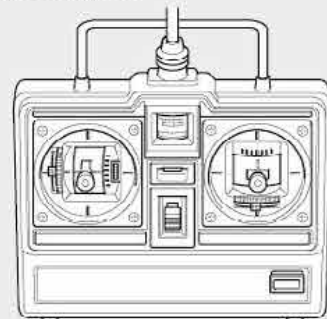

《タイヤ》

キットにはタイヤは含まれていません。走行場所に合わせてご利用ください。

TIRES

This kit does not include tires.

REIFEN

In diesem Bausatz sind nicht enthalten: Reifen.

PNEUS

Ce kit n'inclut pas de pneus.

《走行用ボディ》

Mシャーシ用ボディパーツセットを別にお買い求めください。

BODY

Body is not included. Purchase separately sold Tamiya M-Chassis body parts set.

KAROSSERIE

Dieser Baukasten enthält keine Karosserie. Tamiya Karosserie für M-Chassis separat erhältlich.

CARROSERIE

La carrosserie n'est pas incluse. Se procurer séparément une carrosserie M-Chassis.

《用意する工具》

RECOMMENDED TOOLS
RFNÖTIGTE WFRK7FLUG
OUTILLAGE

六角レンチ (1.5mm, 2mm, 2.5mm)
Hex wrench (1.5mm, 2mm, 2.5mm)
Imbusschlüssel (1.5mm, 2mm, 2.5mm)
Clé Allen (1.5mm, 2mm, 2.5mm)



+ドライバー (大, 小)
+ Screwdriver (large, small)
+ Schraubenzieher (groß, klein)
Tournevis + (grand, petit)



クラフトナイフ
Modeling knife
Modellbaumesser
Couteau de modéliste

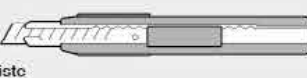

ラジオペンチ
Long nose pliers
Hochzange
Pincés à becs longs

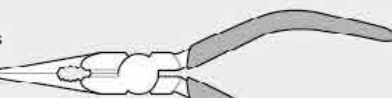

ニッパー
Side cutters
Seitenschneider
Pincés coupantes



ピンセット
Tweezers
Pinzette
Précettes



ネジロック剤
Thread lock
Schraubensicherung
Frein-filet



ピンバイス (ドリル刃2.5mm)
Pin vise (2.5mm drill bit)
Schraubstock (2,5mm Spiralbohrer)
Outil à percer (2,5mm de diamètre)



瞬間接着剤
CA Cement
CA-Kleber
Colle cyanoacrylate



合成ゴム系接着剤
Synthetic rubber cement
Synthetischen Gummikleber
Colle pour caoutchouc synthétique

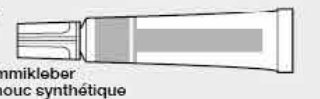

★この他に、ヤスリ、ウエス、ノギス、Eリングセッターがあると便利です。

★A file, soft cloth, caliper and E-ring tool will also assist in construction.

★Beim Zusammenbau können eine Feile, ein weiches Tuch, ein Meßschieber und ein F-Ring-Abzieher hilfreich sein.

★Une lime, un chiffon, un pied à coulisse et un outil à circlip seront également utiles.



●組み立てる前に説明図を必ずお読みください。また、保護者の方もお読みください。



●小さなお子様のいる場所での工作はおやめください。小さな部品やビニール袋を口に入れたりする危険があります。



●小学生やうまく組み立てられない方は、保護者の方やRCカーに詳しい方にお手伝いをお願いしてください。



●工具で固い物を切らないでください。刃が折れるなどの危険があります。



●色を塗る時や、接着剤を使う場合は必ず窓を開けて換気に注意してください。



●組み立てる時はまわりに注意してください。また、工具を振り回すようなことはやめてください。

CAUTION

- Read carefully and fully understand the instructions before commencing assembly. A supervising adult should also read the instructions if a child assembles the model.
- When assembling this kit, tools including knives are used. Extra care should be taken to avoid personal injury.
- Read and follow the instructions supplied with paints and/or cement, if used (not included in kit).
- Keep out of reach of small children. Children must not be allowed to put any parts in their mouths or pull vinyl bags over their heads.

VORSICHT

- Bevor Sie mit dem Zusammenbau beginnen, sollten Sie alle Anweisungen gelesen und verstanden haben. Falls ein Kind das Modell zusammenbaut, sollte ein beaufsichtigender Erwachsener die Daueranleitung ebenfalls gelesen haben.
- Beim Zusammenbau dieses Bausatzes werden Werkzeuge einschließlich Messer verwendet. Zur Vermeidung von Verletzungen ist besonders Vorsicht angebracht.
- Wenn Sie Farben und/oder Kleber verwenden (nicht im Bausatz enthalten), beachten und befolgen Sie die dort beiliegenden Anweisungen.
- Bausatz von kleinen Kindern fernhalten. Kindern darf keine Möglichkeit gegeben werden, irgendwelche Teile in den Mund zu nehmen oder sich Plastiktüten über den Kopf zu ziehen.

PRECAUTIONS

- Bien lire et assimiler les instructions avant de commencer l'assemblage. La construction du modèle par un enfant doit s'effectuer sous la surveillance d'un adulte.
- L'assemblage de ce kit requiert de l'outillage, en particulier des couteaux de modélisme. Manier les outils avec précaution pour éviter toute blessure.
- Lire et suivre les instructions d'utilisation des peintures et ou de la colle, si utilisées (non incluses dans le kit).
- Garder hors de portée des enfants en bas âge. Ne pas laisser les enfants mettre en bouche ou sucer les pièces, ou passer un sachet vinyl sur la tête.

《タミヤRC 周辺機器》 TAMIYA R/C EQUIPMENT

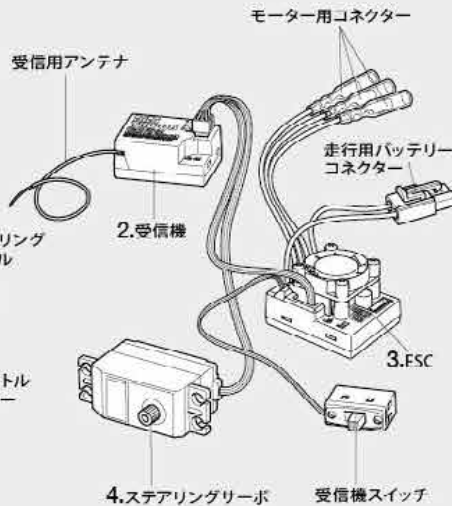

《2チャンネルロボの名称》

- 送信機=コントロールボックスとなるもので、ステアリング、スロットルの操作を電波信号に変えて発信します。
●ステアリングホイール、スロットルトリガー=ステアリングホイールでステアリングサーボ、スロットルトリガーでFSC (FETアンプ) をコントロールします。
- 受信機=送信機からの電波を受け、それをESC (FETアンプ) やサーボにつなえます。
- ESC (FETアンプ) =受信機が受けた電波信号を電的な信号に変え、車のスピードをコントロールします。
- ステアリングサーボ=受信機が受けた電波信号を機械的な動きに変え、ハンドルを切ります。

COMPOSITION OF 2-CHANNEL R/C UNIT

- Transmitter: Serves as control box. Steering wheel/stick and throttle trigger movements are transformed into radio signals which are transmitted through the antenna.
- Receiver: Accepts signals from the transmitter and converts them into pulses that operate the model's servo and speed controller.
- Electronic speed controller: Accepts signals received from the receiver and controls the current going to the motor.
- Steering servo: Transforms signals received from the receiver into mechanical movements.

《スティックタイプ送信機》STICK TYPE TRANSMITTER

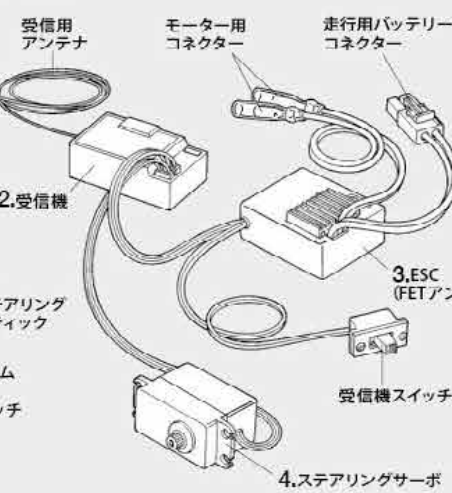
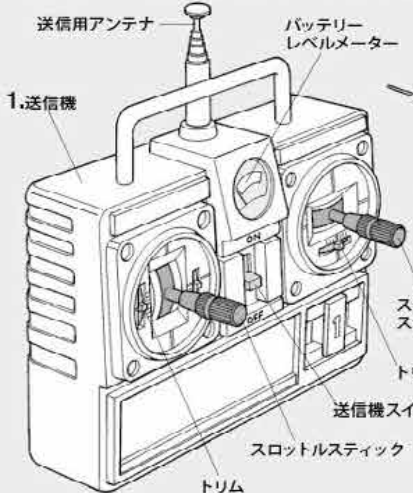

ZUSAMMENSTELLUNG DER 2-KANAL RC-EINHEIT

- Sender: Dient als Steuergerät. Lenkrad/-knüppel- und Gaszuggriff/-knüppelbewegungen werden in Funksignale umgewandelt und über die Antenne ausgesendet.
●Lenkrad und Gaszuggriff: Setzt die Servos in Bewegung, welche das Auto lenken und Gas geben.
- Empfänger: Der Empfänger nimmt die Signale des Senders auf und wandelt sie in Steuerimpulse für das Lenkservo und den Fahrregler um.
- Elektronischer Fahrregler: Erhält Steuersignale vom Empfänger und regelt den zum Motor fließenden Strom.
- Lenkservo: Wandelt die vom Empfänger kommenden Lenksignale in mechanische Bewegung um.

COMPOSITION D'UN ENSEMBLE R/C 2 VOIES

- Emetteur: sert de boîtier de commande. Les actions sur le manche de direction/volant ou sur le manche de gaz/gâchette sont converties en signaux radio transmis par le biais de l'antenne.
●Volant/Gâchette: permettent de contrôler respectivement la direction et le régime moteur du modèle.
- Récepteur: capte les signaux de l'émetteur, les convertit en impulsions et contrôle les mouvements du(des) servo(s) et le variateur électronique de vitesse.
- Variateur électronique de vitesse: reçoit un signal du récepteur et régule la quantité de courant alimentant le moteur.
- Servo de direction: convertit les signaux émanant du récepteur en mouvements mécaniques.



作る前にかならず
お読みください。
Read before assembly.
Erst lesen - dann bauen.
Lire avant assemblage.

★お買い求めの際、また組み立ての前には必ず内容をお確かめください。万一不良部品、不足部品などありました場合には、お買い求めの販売店にご相談ください。

★小さなビス、ナット類が多く、よく似た形の部品もあります。図をよく見てゆっくりに確実に組んでください。金具部品は少し多目に入っています。予備として使ってください。

このマークはグリスを塗る部分に指示しました。必ず、グリスアップして、組みこんでください。

★There are many small screws, nuts and similar parts. Assemble them carefully referring to the drawings. To prevent trouble and finish the model with good performance, it is necessary to assemble each step exactly as shown.

Apply grease to the places shown by this mark. Apply grease first, then assemble.

★Viele kleine Schrauben und Muttern etc. müssen genau der Anleitung nach eingebaut werden. Exaktes Bauen bringt ein gutes Modell mit bester Leistung.

Stellen mit diesem Zeichen erst fetten, dann zusammenbauen.

★Il y a beaucoup de petites vis, d'écrous et de pièces similaires. Les assembler soigneusement en se référant aux dessins. Pour éviter les erreurs suivre les stades du montage dans l'ordre indiqué.

Graisser les endroits indiqués par ce symbole. Graisser d'abord, assembler ensuite.

※の部品はキットには含まれていません。

Parts marked ※ are not included in kit.

Teile mit ※ sind im Bausatz nicht enthalten.

Les pièces marquées ※ ne sont pas incluses dans le kit.

★組み立てに入る前に説明図を最後までよく見て、全体の流れをつかんでください。

★各部品の寸法精度を高めてあり、ビスのねじ込み等が硬い場合があります。その際には少量のグリスを付けて組み立ててください。

★Study the instructions thoroughly before assembly.

★Apply grease to screw tips if the fit is tight.

★Vor Baubeginn die Bauanleitung genau durchlesen.

★Auf die Schraubenspitze Fett auftragen falls der Sitz zu stramm ist.

★Assimilez les instructions parfaitement avant l'assemblage.

★Appliquez de la graisse à l'extrémité de la vis si l'assemblage est trop juste.

★各部品の寸法精度を高めてあります。組み立てにはヤスリ、ドリル、タップ等での加工が必要な場合があります。ネジの下穴加工にはタップをご利用ください。

★As this kit is for experienced users, design tolerances of parts are very tight. Files and drills will be used for fine adjustment. Make threads using Thread Forming Tap.

★Dies ist ein Dausatz für Fortgeschrittene, daher sind die Toleranzen bei der Auslegung der Teile sehr eng. Zur Anpassung sind ggf. Feilen und Bohrer erforderlich. Unter Verwendung des Gewindeschneiders Gewinde schneiden.

★Ce kit étant destiné à des utilisateurs expérimentés, les tolérances de conception des pièces sont minimes. Limes et forets seront utilisés pour les réglages fins. Faire un filetage avec un outil à fileter.

《シャーシの選択》

Choosing wheelbase

Wahl des Radstandes

Choix de l'empattement

●このシャーシキットはリヤセクションの取り付け位置によって3種類のホイールベースが製作できます。ボディに合わせてホイールベースを選択してください。

●This kit can be assembled into 3 wheelbases by altering rear section assembly. Assemble with your desired wheelbase following the relevant instructions in this manual.

●Bei diesem Bausatz sind durch Änderung im Zusammenbau des Heckbereichs 3 Radstände möglich. Beachten Sie untenstehende Anleitung zum Zusammenbau des von Ihnen gewünschten Radstandes.

●Ce kit peut être assemblé avec trois empattements différents en modifiant l'assemblage de la section arrière. Assembler avec l'empattement désiré en suivant les instructions correspondantes.

M-08R S : 210 mm
(ショートホイールベース)
(Short Wheelbase)

M-08R M : 225 mm
(ミドルホイールベース)
(Middle Wheelbase)

M-08R L : 239 mm
(ロングホイールベース)
(Long Wheelbase)

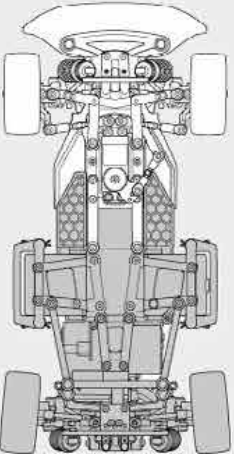
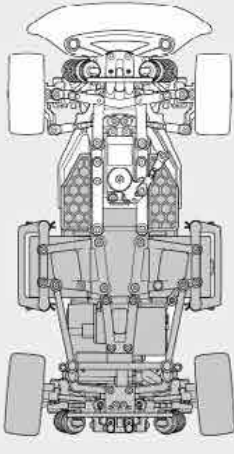
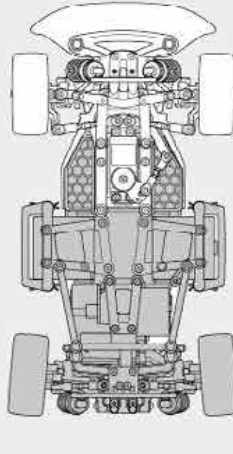

1 《走行用バッテリーの充電》

Charging battery pack

Aufladen des Akkupack

Chargement de la pack d'accus

★充電方法や取り扱い上の注意はバッテリーおよび専用充電器に付属の取扱説明書をよくお読みください。

★When handling battery/charger, read supplied instructions carefully.

★Zur Bedienung von Akku/Ladegerät die mitgelieferte Anleitung sorgfältig lesen.

★Se référer et lire attentivement les instructions et les précautions d'emploi fournies avec le chargeur et la batterie.

※専用充電器

※Compatible charger

※Geeignetes Ladegerät

※Chargeur compatible

※走行用バッテリー
※Battery pack
※Akkupack
※Pack d'accus

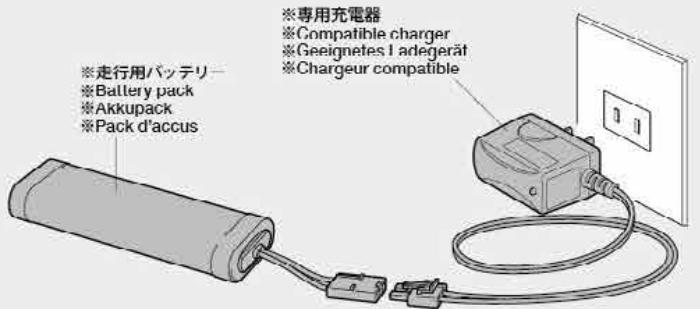

2 リヤロワデッキの組み立て

Rear lower deck

Hinteres unteres Deck

Platine inférieure arrière

リヤロワデッキ
Rear lower deck
Hinteres unteres Deck
Platine inférieure arrière

MA13
3mm

1

しっかり取り付けます。

Connect firmly.

Fest einstecken.

Connecter fermement.

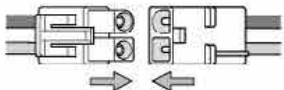

2

3×15mm 六角丸ビス
Screw
Schraube
Vis
MA2 x2

3mm ロックナット
Lock nut
Sicherungsmutter
Ecrou nylostop
MA13 x2

3mm フッシャー (大)
Washer (large)
Beilagscheibe (groß)
Rondelle (grand)
MA14 x2

六角棒レンチ (2mm)
Hex wrench (2mm)
Imbusschlüssel (2mm)
Clé Allen (2mm)

MA2 3×15mm



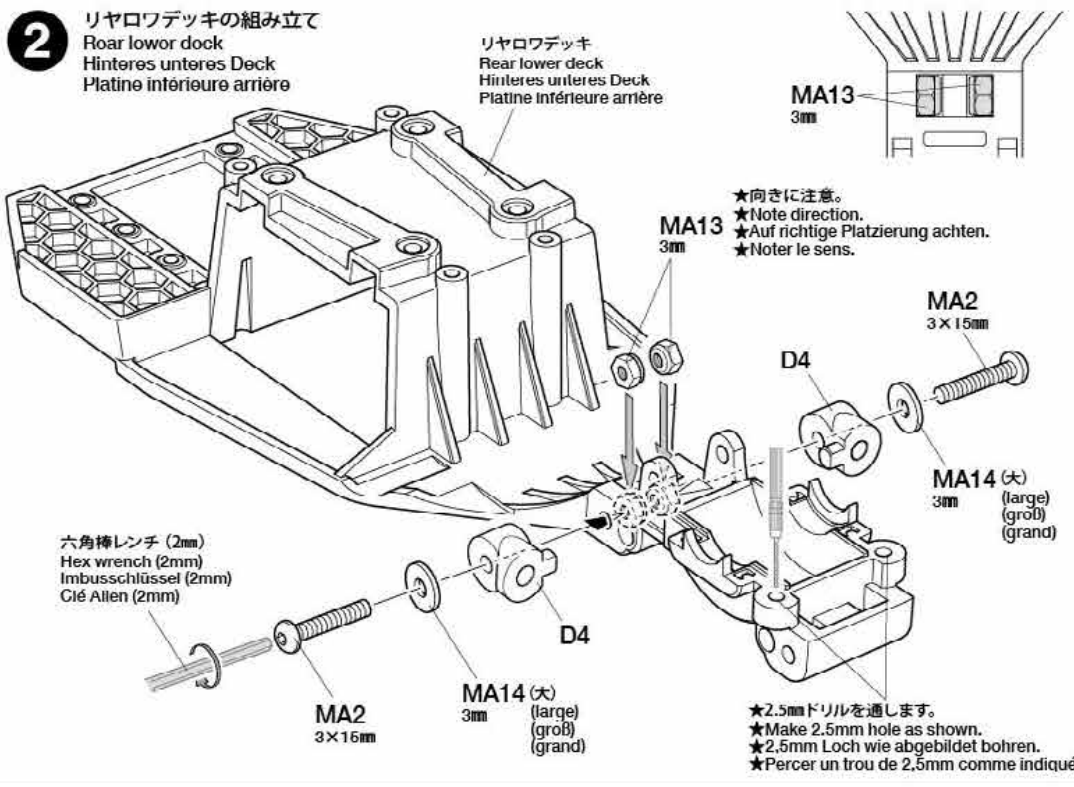

MA14 (大) 3mm (large) (groß) (grand)

★向きに注意。
★Note direction.
★Auf richtige Platzierung achten.
★Noter le sens.

★2.5mmドリルを通します。
★Make 2.5mm hole as shown.
★2,5mm Loch wie abgebildet bohren.
★Percer un trou de 2,5mm comme indiqué.







3

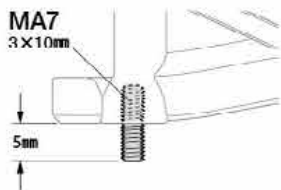



-  3×10mmホロービス
Screw
Schraube
Vis
MA7 x2
-  3×4mmイモネジ
Grub screw
Mardenschraube
Vis pointeau
MA8 x2
-  5mmビローボール
Ball connector
Kugelkopf
Connecteur à rotule
MA10 x2
-  5×6.55mmビローボールナット
Ball connector nut
Kugelkopf-Mutter
Ecrou-connecteur à rotule
MA12 x2

-  3×46mmシャフト
Shaft
Achse
Axe
MA26 x2

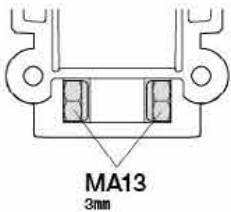
**4**

-  3×15mm六角丸ビス
Screw
Schraube
Vis
MA2 x2
-  3mmロックナット
Lock nut
Sicherungsmutter
Ecrou nyistop
MA13 x2
-  3mmワッシャー (大)
Washer (large)
Beilagscheibe (groß)
Nondelle (grand)
MA14 x2
-  3mmワッシャー
Washer
Beilagscheibe
Rondelle
MA15 x4

**5**

-  3×8mm六角皿ビス
Screw
Schraube
Vis
MA5 x4
-  1150ベアリング
Ball bearing
Kugellager
Roulement à billes
MA18 x1
-  850ベアリング
Ball bearing
Kugellager
Roulement à billes
MA19 x1
-  センターシャフト
Center shaft
Hauptwelle
Axe principale
MA29 x1

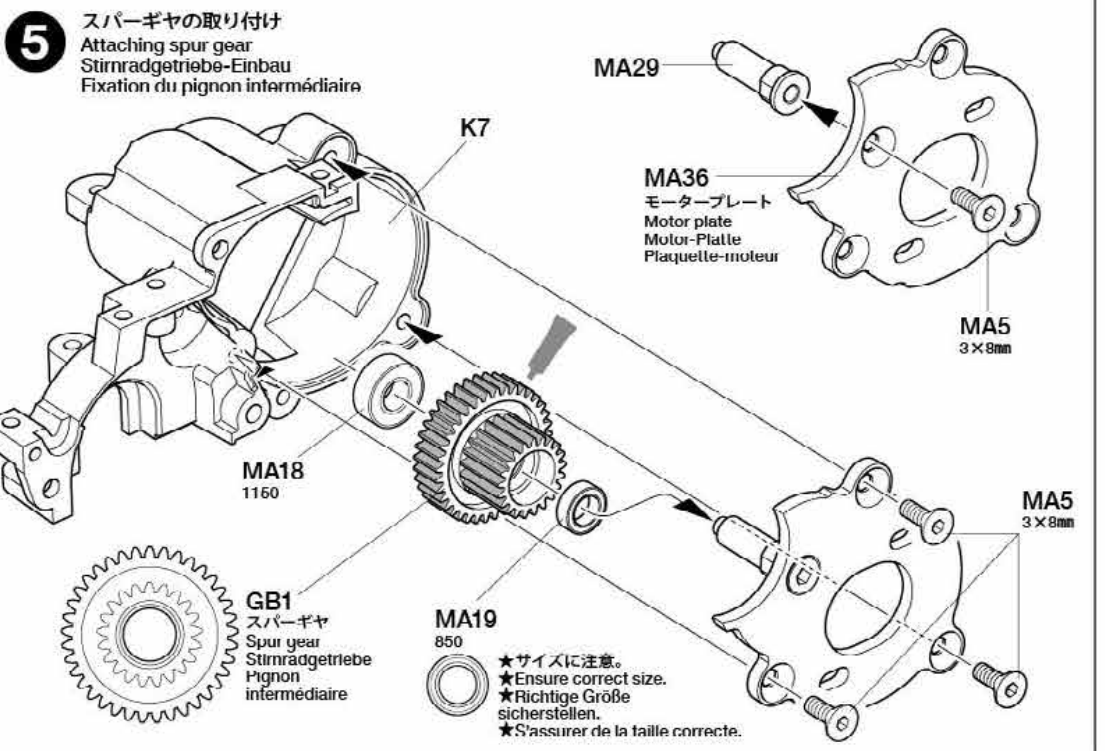
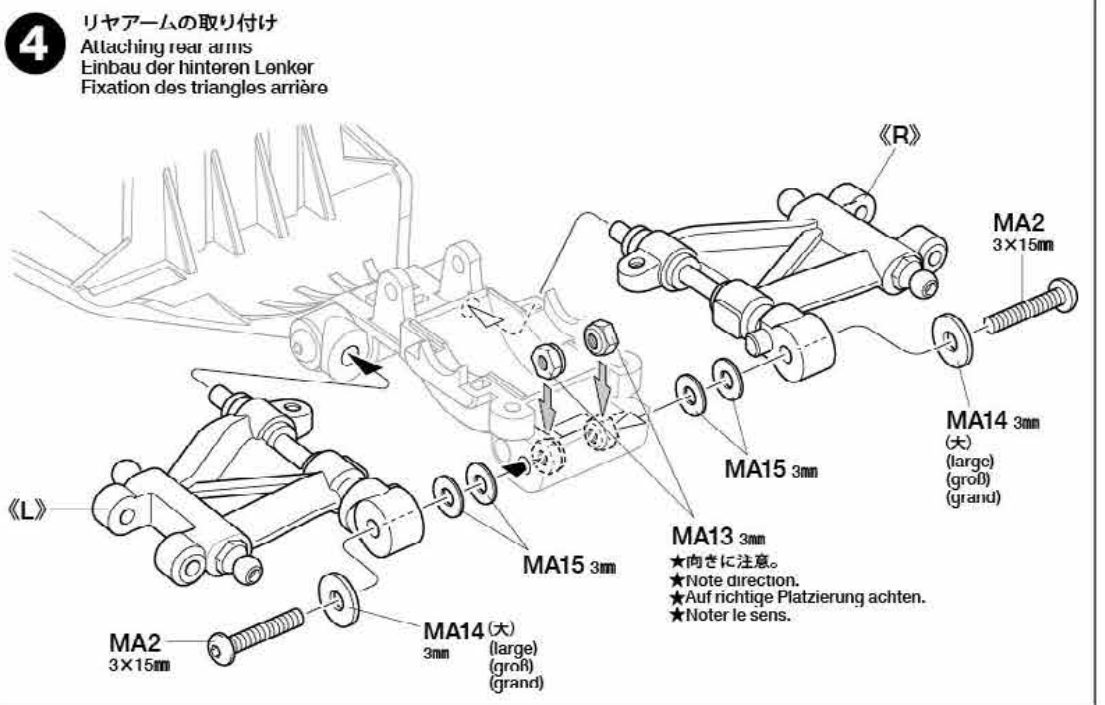
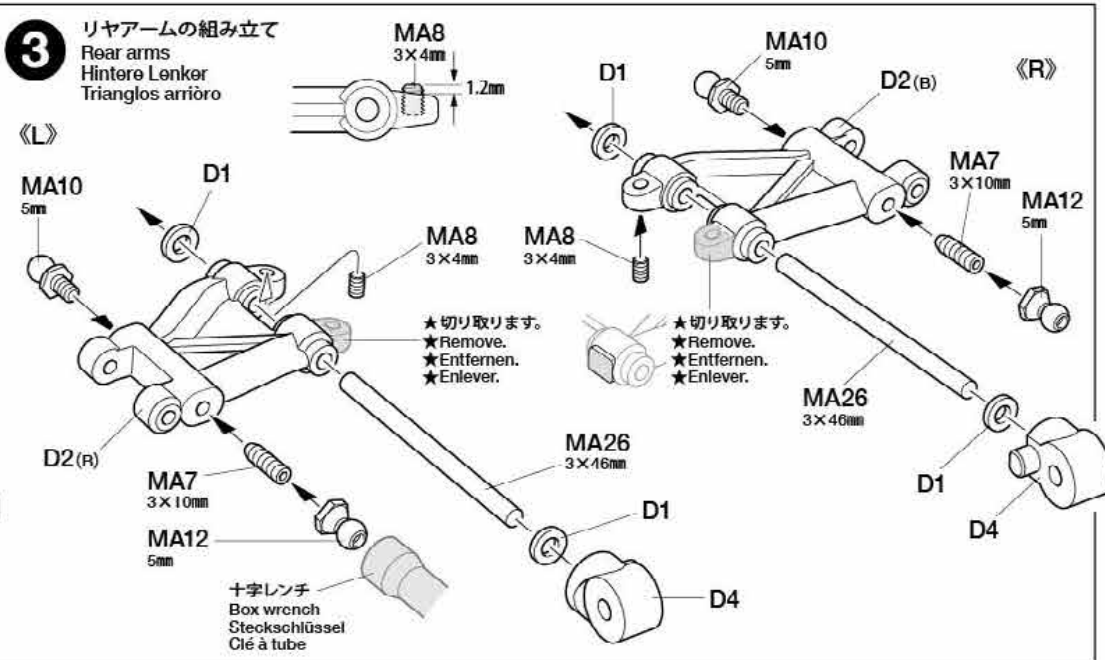

6

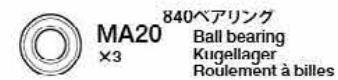

6

ギヤの組み立て
Gears
Getriebe
Pignons

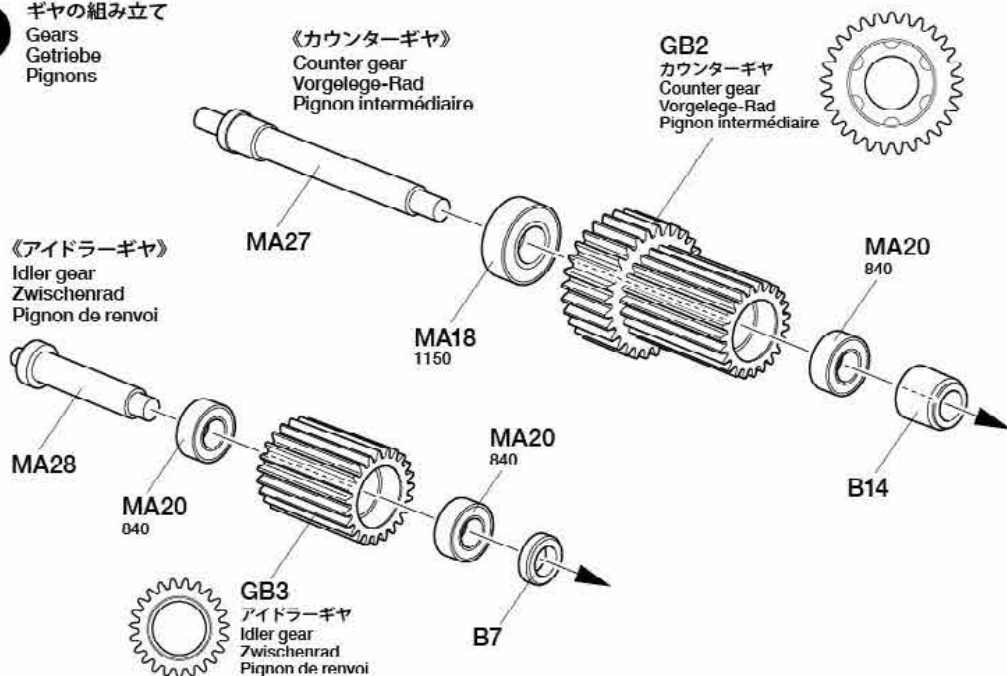

7

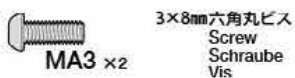

7

ギヤボックスの組み立て
Gearbox
Getriebegehäuse
Carter

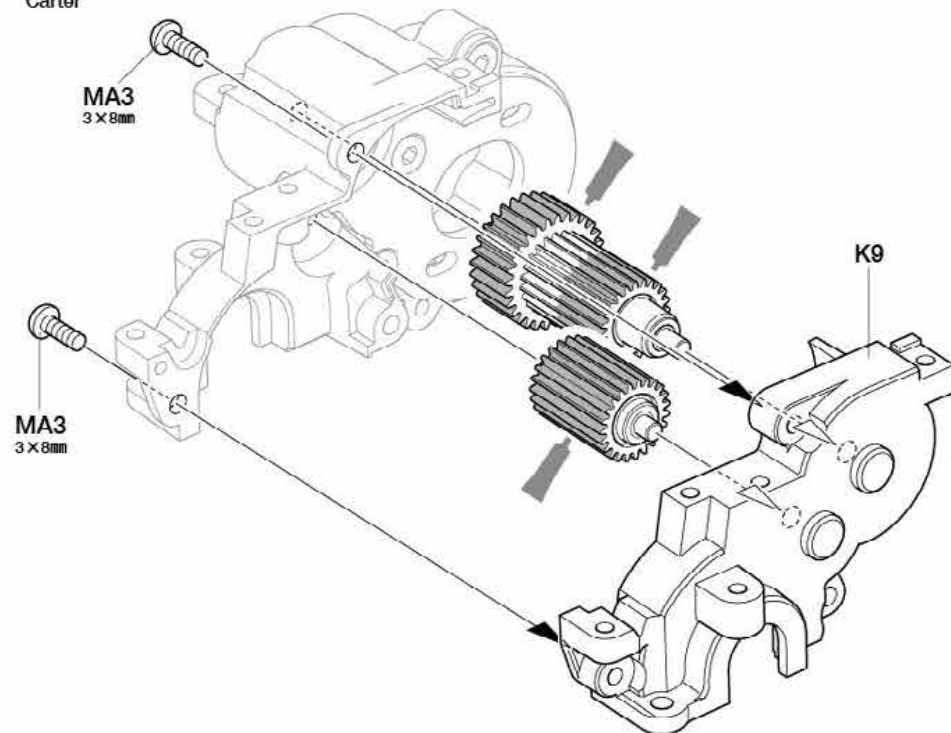

8

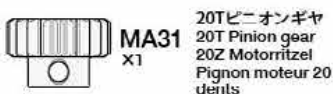
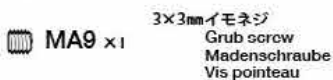

OPTIONS

★モーターやコースレイアウトに応じてピニオンギヤを変えることができます。24ページを参考にしてください。

★Change pinion gear according to setup requirements (motor, track, etc.). See page 24.

★Ritzel je nach Setup (Motor, Strecke usw.) wählen. Siehe Seite 24.

★Changer le pignon en fonction des besoins de réglage (moteur, piste, etc.). voir page 24.

NOTE

●本製品はオンロード走行専用シャーシです。オフロードで走行した場合、砂や砂利等がRCメカに入ったり、ギヤや回転部に詰まって走行不能になります。

●This chassis is intended for on-road driving. If used for off-road driving, sand and/or debris may cause moving parts to malfunction.

●Dieses Chassis ist für Glattbahn-Fahrt ausgelegt. Wird es zu Geländefahrten hergenommen, können Sand und/oder Steinchen ein Versagen der bewegten Teile verursachen.

●Ce châssis est conçu pour la piste. Si utilisé en tout terrain, du sable ou des saletés peuvent causer un mauvais fonctionnement des pièces en mouvement.

8

ピニオンギヤの取り付け
Attaching pinion gear
Befestigung des Motorritzels
Fixation du pignon moteur

六角棒レンチ (1.5mm)
Hex wrench (1.5mm)
Inbusschlüssel (1,5mm)
Clé Allen (1,5mm)

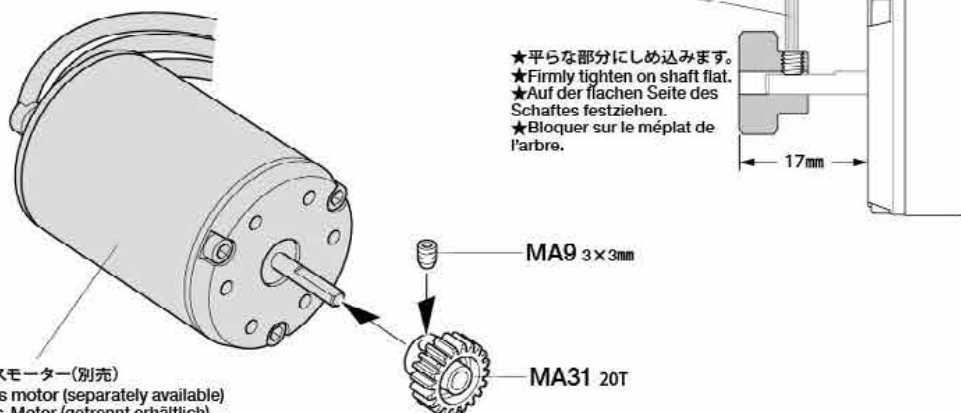

※ブラシレスモーター(別売)
※Brushless motor (separately available)
※Brushless-Motor (getrennt erhältlich)
※Moteur brushless (disponible séparément)

9

3×8mm六角丸ビス
Screw
Schraube
Vis
MA3 ×1

3×6mmキャップスクリュー
Cap screw
Zylinderkopfschraube
Vis à tête cylindrique
MA6 ×2

3mmワッシャー
Washer
Bellagscheibe
Rondelle
MA15 ×2

10

スラストプレート
Thrust washer
Druckscheibe
Rondelle de butée
MA16 ×2

1510ベアリング
Ball bearing
Kugellager
Roulement à billes
MA17 ×2

850ベアリング
Ball bearing
Kugellager
Roulement à billes
MA19 ×2

5×0.5mmスペーサー
Spacer
Distanzring
Entretroise
MA23 ×1

3/32インチスチールボール
Steel ball (3/32 inch)
Stahlkugel (3/32 inch)
Bille en acier (2,4mm)
MA24 ×12

1/16インチスチールボール
Steel ball (1/16 inch)
Stahlkugel (1/16 inch)
Bille en acier (1,6mm)
MA25 ×8

デフスクリュー
Diff screw
Diff.-Schraube
Vis de diff.
MA30 ×1

デフジョイント (L)
Diff joint (L)
Differential-Gelenk (L)
Accouplement de différentiel (L)
MA37 ×1

デフジョイント (S)
Diff joint (S)
Differential-Gelenk (S)
Accouplement de différentiel (S)
MA38 ×1

デフナット
Diff nut
Diff.-Mutter
Ecroû de diff.
MA32 ×1

デフスプリング
Diff spring
Differentialfeder
Hessort de diff
MA33 ×1

★デフジョイント (S, L) を固定して、デフギヤがすべらなくなるまでMA30 (デフスクリュー) を調整しながらネジ込みます。ネジ込みすぎるとデフの効きが重くなるので注意してください。

★Hold MA37 and MA38 (Diff joints) and tighten MA30 to prevent differential from coming loose. Be careful not to over-tighten MA30 as it will hinder movement of differential.

★MA37 und MA38 (Differentialgelenke) festhalten und MA30 festschrauben, um Lockerwerden des Differentials zu vermeiden. Darauf achten, MA30 nicht zu stark anzuziehen, da dies die Bewegung des Differentials blockiert.

★Maintenir en place MA37 et MA38 (noix de cardans) et serrer MA30 pour éviter le desserrage du différentiel. Ne pas trop serrer MA30 car elle peut entraver le mouvement du différentiel.

9

モーターの取り付け

Attaching motor
Motor-Einbau
Fixation du moteur

注意ステッカー C
Caution sticker
Vorsicht Sticker
Sticker de precaution

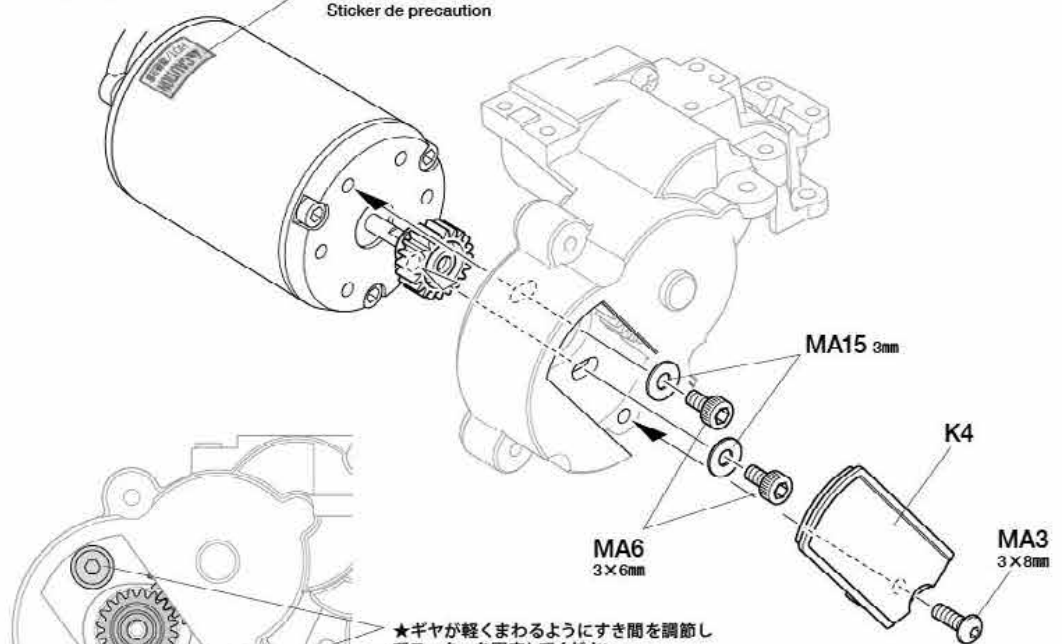

★ギヤが軽くまわるようにすき間を調節してモーターを固定してください。

★Allow clearance for gears to run smoothly.

★Den Zahnradern genügend Spiel für zügigen Lauf geben.

★Ajuster l'espace pour permettre la libre rotation des pignons.

10

ボールデフの組み立て

Ball differential
Kugoldifferenzial
Différentiel à billes



★ボールデフの組み立てにはボールデフグリスを使用します。

★Apply Ball Diff Grease to the differential during assembly.

★Differentialgetriebe während des Zusammenbaus mit Fett für Kugeldifferential einschmieren.

★Appliquer de la Graisse pour différentiel à billes sur le différentiel, avant assemblage.

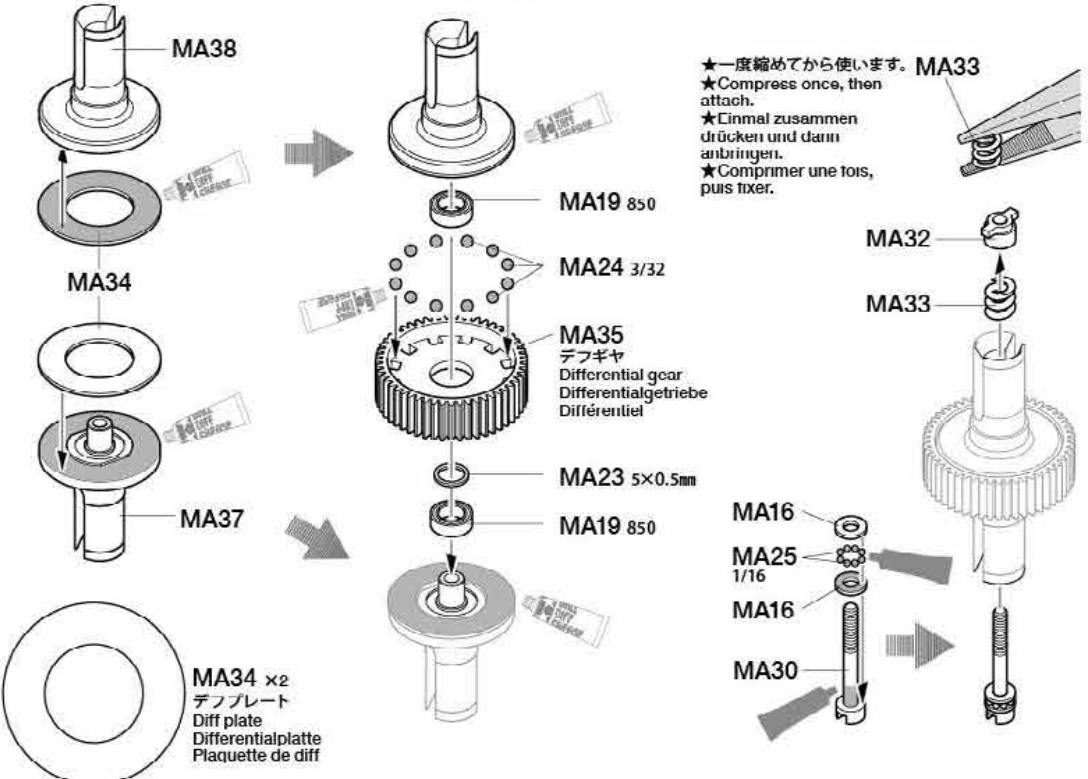

★一度縮めてから使います。MA33

★Compress once, then attach.

★Einmal zusammen drücken und dann anbringen.

★Comprimer une fois, puis fixer.

★デフジョイント (S, L) を固定して、デフギヤがすべらなくなるまでMA30 (デフスクリュー) を調整しながらネジ込みます。ネジ込みすぎるとデフの効きが重くなるので注意してください。

★Hold MA37 and MA38 (Diff joints) and tighten MA30 to prevent differential from coming loose. Be careful not to over-tighten MA30 as it will hinder movement of differential.

★MA37 und MA38 (Differentialgelenke) festhalten und MA30 festschrauben, um Lockerwerden des Differentials zu vermeiden. Darauf achten, MA30 nicht zu stark anzuziehen, da dies die Bewegung des Differentials blockiert.

★Maintenir en place MA37 et MA38 (noix de cardans) et serrer MA30 pour éviter le desserrage du différentiel. Ne pas trop serrer MA30 car elle peut entraver le mouvement du différentiel.

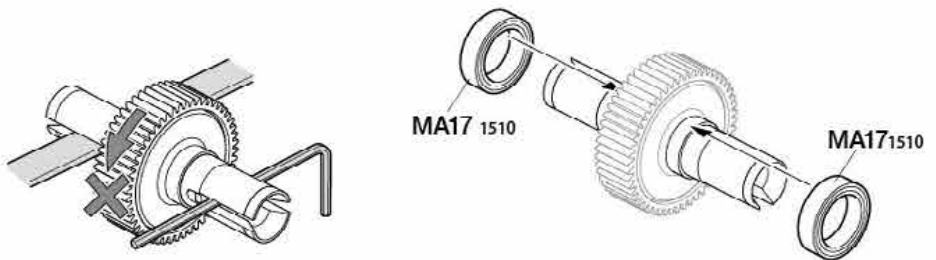

11

3×8mm六角丸ビス
Screw
Schraube
Vis

MA3 x2

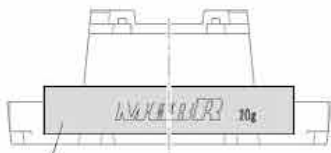

MA39 ★図のように取り付けます。
★Attach as shown.
★Gemäß Abbildung einbauen.
★Fixer comme indiqué.

12

3×20mm六角丸ビス
Screw
Schraube
Vis

MA1 x1

3×8mm六角丸ビス
Screw
Schraube
Vis

MA3 x2

3×6mm六角丸ビス
Screw
Schraube
Vis

MA4 x2

5×5mm六角ビロボール
Ball connector
Kugelfopf
Connecteur à rotule

MA11 x2

3mmロックナット
Lock nut
Sicherungsmutter
Ecrou nylon

MA13 x1

5.5×1.0mmスペーサー
Spacer
Distanzring
Entretoise

MA21 x2

5.5×0.5mmスペーサー
Spacer
Distanzring
Entretoise

MA22 x2

B **13~20**
袋詰Bを使用します
BAG B / BEUTEL B / SACHET B

13

3×2.5mmイモネジ
Grub screw
Madenschraube
Vis pointeau

MB5 x2

1050ベアリング
Ball bearing
Kugellager
Roulement à billes

MB7 x1

5×6.4×1.5mmスペーサー
Spacer
Distanzring
Entretoise

MB8 x2

クロススパイダー
Cross joint
Kreuzzapfen
Joint croisé

MB11 x2

2×9.8mmシャフト
Shaft
Achse
Axe

MB13 x2

ホイールアクスル
Wheel axle
Rad-Achse
Axe de roue

MB16 x2

2.5mmドリルを
通します。
★Make 2.5mm hole
as shown.
★2.5mm l och wie
abgebildet bohren.
★Percer un trou de
2,5mm comme indiqué.

2.5mmドリルを
通します。
★Make 2.5mm hole
as shown.
★2.5mm l och wie
abgebildet bohren.
★Percer un trou de
2,5mm comme indiqué.

11

ギヤボックスの取り付け
Attaching gearbox
Getriebegehäuse-Einbau
Fixation du carter

★両面テープは必要な長さに切って取り付けます。貼る前にバランスウェイトの脱脂をしてください。
★Cut double-sided tape into required sizes. Wipe off oil before applying.
★Doppelklebeband in den erfordlichen Größen zuschneiden. Vor dem Anbringen Öl abwischen.
★Découper la bande adhésive double face aux dimensions requises. Essuyer l'huile avant d'apposer.

両面テープ
Double-sided tape
Doppelklebeband
Bande adhésive double face

MA39
バランスウェイト (20g)
Weight (20g)
Gewicht (20g)
Lest (20g)

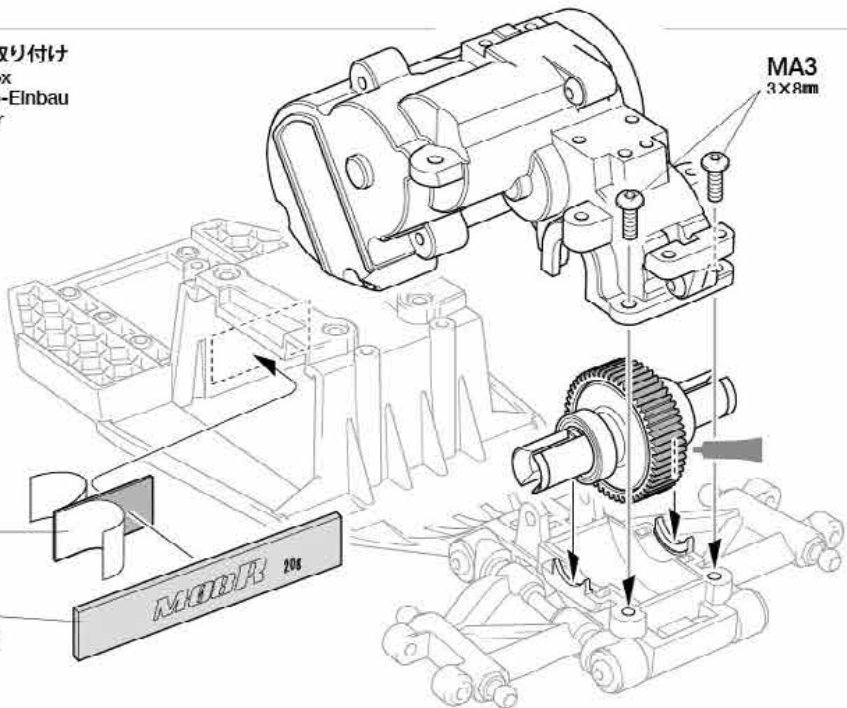
**12**

ブリッジの取り付け
Attaching bridge
Brücke-Einbau
Fixation du pont

六角棒レンチ (2mm)
Hex wrench (2mm)
Imbusschlüssel (2mm)
Clé Allen (2mm)

MA21
5.5×1mm

MA1
3×20mm

MA22
5.5×0.5mm

MA11
5×5mm

MA13
3mm

MA4
3×6mm

MA3
3×8mm

K3

MA21
5.5×1mm

MA1
3×20mm

MA22
5.5×0.5mm

MA13
3mm

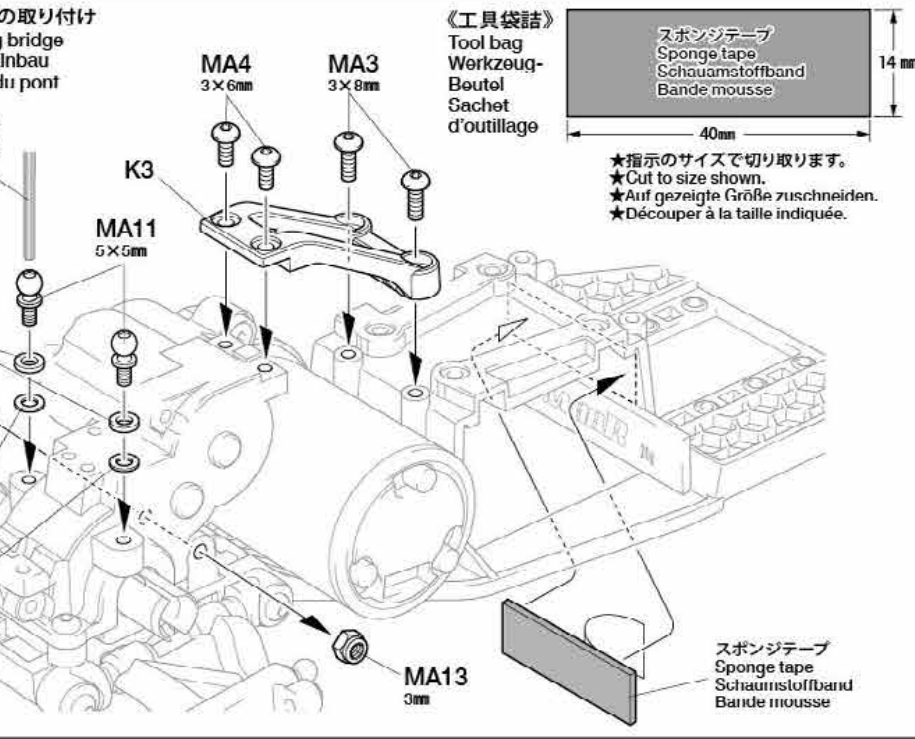

《工具袋詰》
Tool bag
Werkzeug-Beutel
Sachet d'outillage



★指示のサイズで切り取ります。
★Cut to size shown.
★Auf gezeigte Größe zuschneiden.
★Découper à la taille indiquée.

13

リアアクスルの組み立て 1
Rear axles 1
Hinterachsen 1
Essieux arrière 1

★2個作ります。
★Make 2.
★2 Satz anfertigen.
★Faire 2 jeux.

《C3》

★2.5mmドリルを
通します。
★Make 2.5mm hole
as shown.
★2.5mm l och wie
abgebildet bohren.
★Percer un trou de
2,5mm comme indiqué.

★2.5mmドリルを
通します。
★Make 2.5mm hole
as shown.
★2.5mm l och wie
abgebildet bohren.
★Percer un trou de
2,5mm comme indiqué.

★2.5mmドリルを
通します。
★Make 2.5mm hole
as shown.
★2.5mm l och wie
abgebildet bohren.
★Percer un trou de
2,5mm comme indiqué.

★2.5mmドリルを
通します。
★Make 2.5mm hole
as shown.
★2.5mm l och wie
abgebildet bohren.
★Percer un trou de
2,5mm comme indiqué.

★2.5mmドリルを
通します。
★Make 2.5mm hole
as shown.
★2.5mm l och wie
abgebildet bohren.
★Percer un trou de
2,5mm comme indiqué.

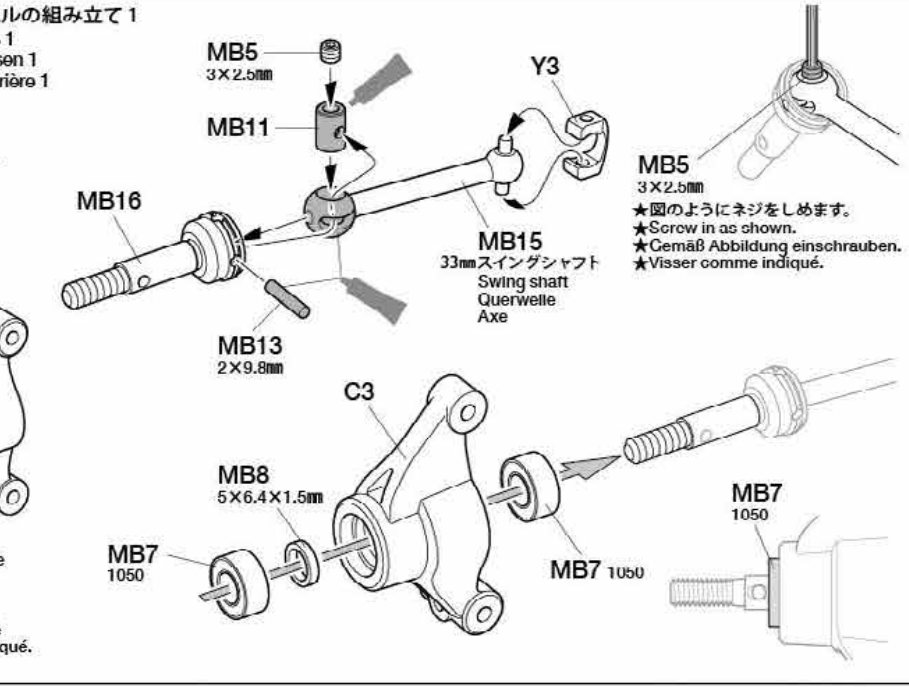

14

- 1.6×4mm キャップスクリュー
Cap screw
Zylinderkopfschraube
Vis à tête cylindrique
MB4 ×2
- 5×5mm 六角ピローボール
Ball connector
Kugelkopf
Connecteur à rotule
MA11 ×2
- 5×7×0.2mm シム
Shim
Scheibe
Cale
MB10 ×2
- 2×9.8mm シャフト
Shaft
Achse
Axe
MB13 ×2
- MB18** ×2
クランプ式ホイールハブ
Clamp type wheel hub
Radnabe in Klammer-
Ausführung
Moyeu de roues à cliquet

15

- 3×23mm ターンバックルシャフト
Turnbuckle shaft
Spann-Achse
Biellette à pas inversés
MB14 ×2
- 5mm アジャスター (M)
Adjuster
Einstellstück
Chape à rotule
MB17 ×4

16

- 3×4mm イモネジ
Grub screw
Madenschraube
Vis pointeau
MA8 ×2
 - 2.6×25mm シャフト
Shaft
Achse
Axe
MB12 ×2
- ★平らな部分にしめ込みます。
★Firmly tighten on shaft flat.
★Auf der flachen Seite des Schaftes festziehen.
★Bloquer sur le méplat de l'arbre.



- ★図のように取り付けます。
★Attach as shown.
★Gemäß Abbildung anbringen.
★Installer comme indiqué.

17

- 3×6mm フラットビス
Screw
Schraube
Vis
MB3 ×4



14 リヤアクスルの組み立て 2

Rear axles 2
Hinterachsen 2
Essieux arrière 2

★締めすぎない。
★Do not overtighten.
★Nicht ganz einschrauben.
★Ne pas serrer trop.

15 リヤアッパーアーム

Rear upper arms
Hintere obere Lenker
Tirants supérieurs arrière

★2個作ります。
★Make 2.
★2 Satz anfertigen.
★Faire 2 jeux.

16 リヤアクスルの取り付け

Attaching rear axles
Hinterachsen-Finbau
Fixation des essieux arrière

★○印側からボールに押し込みます。
★Attach from the side with the ○ mark.
★Anbauen auf der Seite mit dem ○ Zeichen.
★Fixer par le côté avec la marque ○.

★スムーズに動くように削ります。
★File down to ensure suspension arms move smoothly.
★Abfeilen. Sicherstellen, dass die Aufhängung leicht beweglich ist.
★Limer pour s'assurer que les bras de suspension bougent librement.

★部品の向きに注意してください。
★Note direction.
★Auf richtige Platzierung achten.
★Noter le sens.

17 バッテリーホルダーの取り付け

Attaching battery holders
Anbau der Akku-Halterungen
Installation des fixations de pack

18

 3×10mm六角丸ビス
Screw
Schraube
Vis
MB1 ×1

 3×6mm六角皿ビス
Screw
Schraube
Vis
MB2 ×1

《アンテナポスの取り付け》
Attaching antenna post
Anbau des Antennenhalters
Fixation de l'embase d'antenne

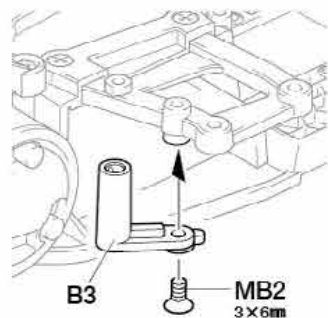

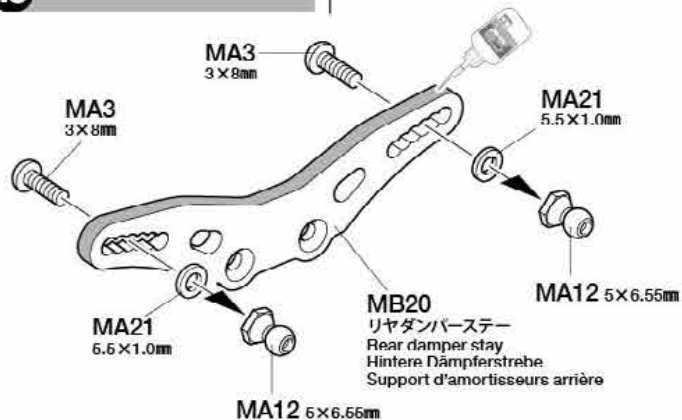

19



 3×8mm六角丸ビス
Screw
Schraube
Vis
MA3 ×4

 3×8mm六角皿ビス
Screw
Schraube
Vis
MA5 ×2

 5×6.55mmビロ-ボールナット
Ball connector nut
Kuglkopf Mutter
Ecrou-connecteur à rotule
MA12 ×2

 5.5×1.0mmスペーサー
Spacer
Distanzring
Entretoise
MA21 ×2

 フランジスペーサー
Flanged spacer
Angeschrägte Beilagscheibe
Entretoise flasquée
MB9 ×1

タミヤカタログ

スケールモデルを中心に掲載したタミヤカタログは年に一回発行されています。ご希望の方は模型店でおたずねください。

18

ボディマウントベースの取り付け
Attaching body mount base
Anbau der Basis für die Karosseriehalter
Fixation de l'embase de supports de carrosserie

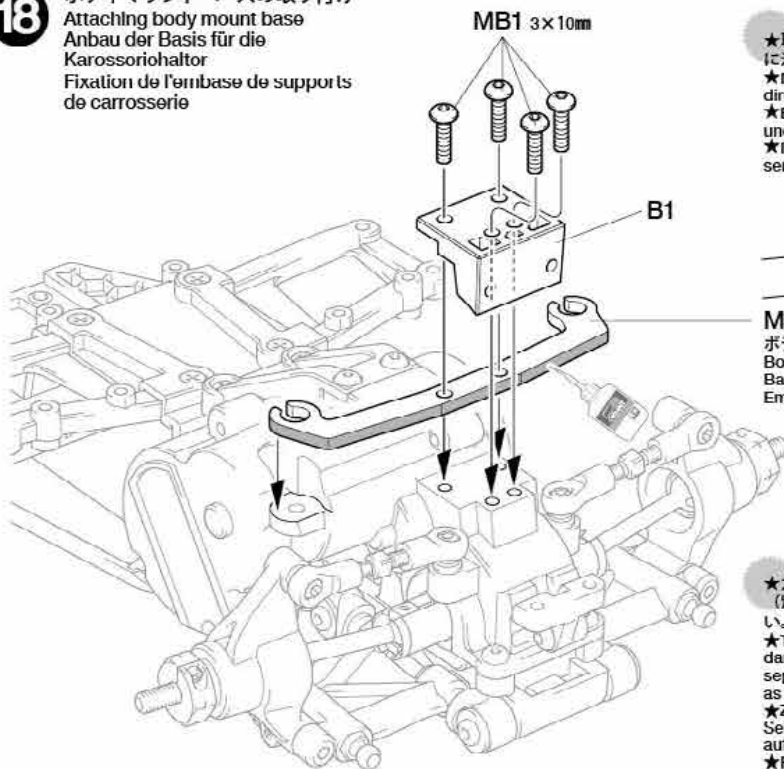

★取り付け向きがあります。部品の形に注意してください。
★Note part shape and attachment direction.
★Beachten Sie die Form des Teiles und seine Anbringung.
★Noter la forme de la pièce et le sens de fixation.



MB21
ボディマウントベース
Body mount base
Basis für die Karosseriehalter
Embase de supports de carrosserie

 ★カーボンパーツの周りに瞬間接着剤(別売)を流して割れ止めをしてください。絶縁効果にもなります。
★To prevent carbon parts from damage, apply CA cement (available separately) to the edge. It also works as insulation.
★Zur Erhöhung der Kartontellefestigkeit Sekundenkleber (separat erhältlich) auftragen. Wirkt auch als Isolant.
★Pour renforcer la châssis carbone, appliquer de la colle rapide (disponible séparément). Sert également d'isolant.

19

リヤボディマウントの取り付け
Attaching rear body mounts
Anbringung der hinteren Karosseriehalterungen
Fixation des supports de carrosserie arrière

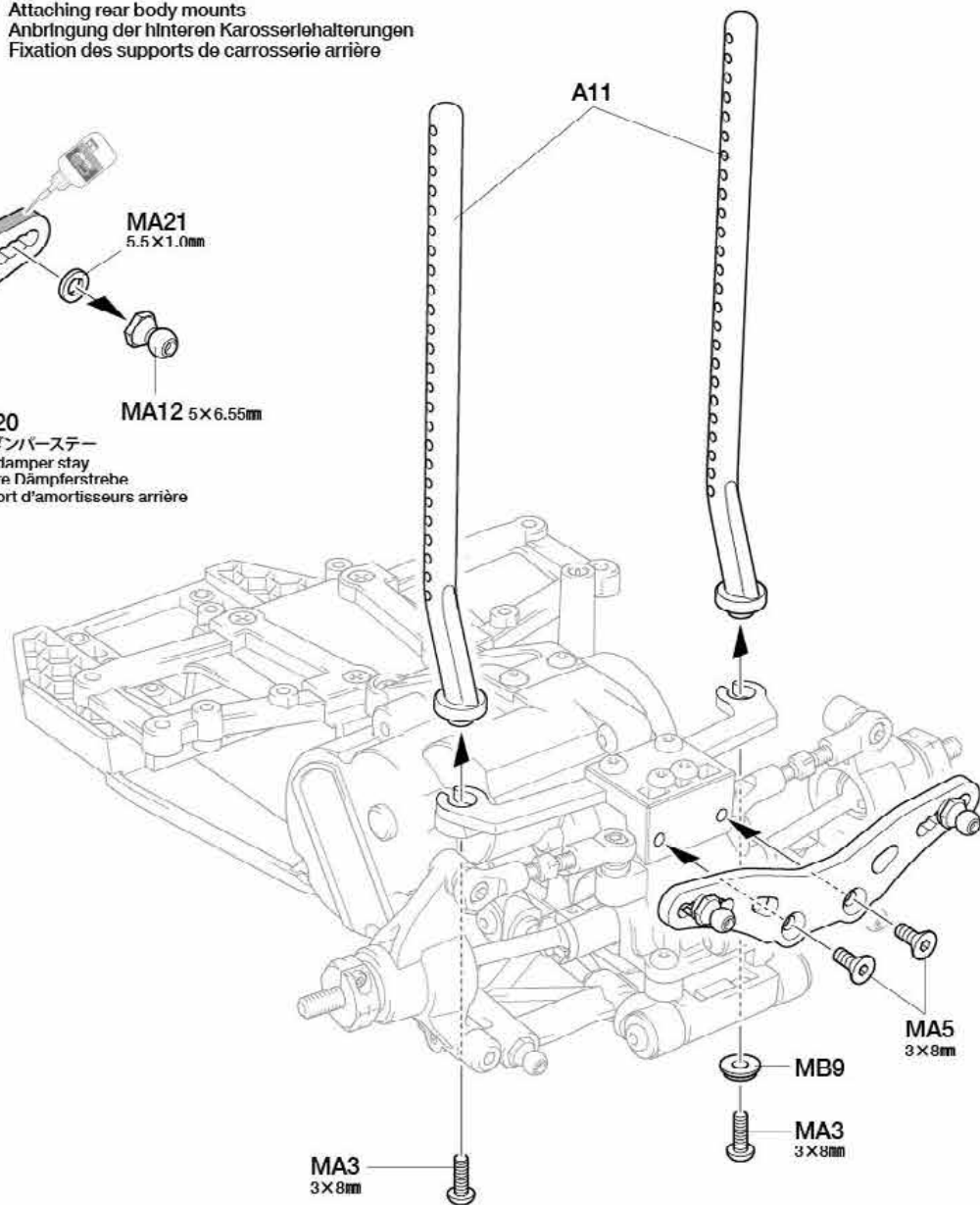

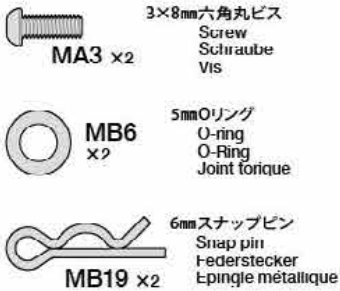
20

★リヤスタビライザー（別売）を取り付ける際に使用します(25ページ参照)。
★Parts are used if attaching rear stabilizer (sold separately). See page 25.
★Teile werden bei Einbau des hinteren Stabilisators (separat angeboten) verwendet. Siehe Seite 25.
★Les pièces sont utilisées si on installe une barre stabilisatrice arrière (vendue séparément). Voir page 26.

20

ボディマウントステーの取り付け
Attaching body mount stays
Anbau der Träger der Karosseriehalter
Fixation des supports de carrosserie

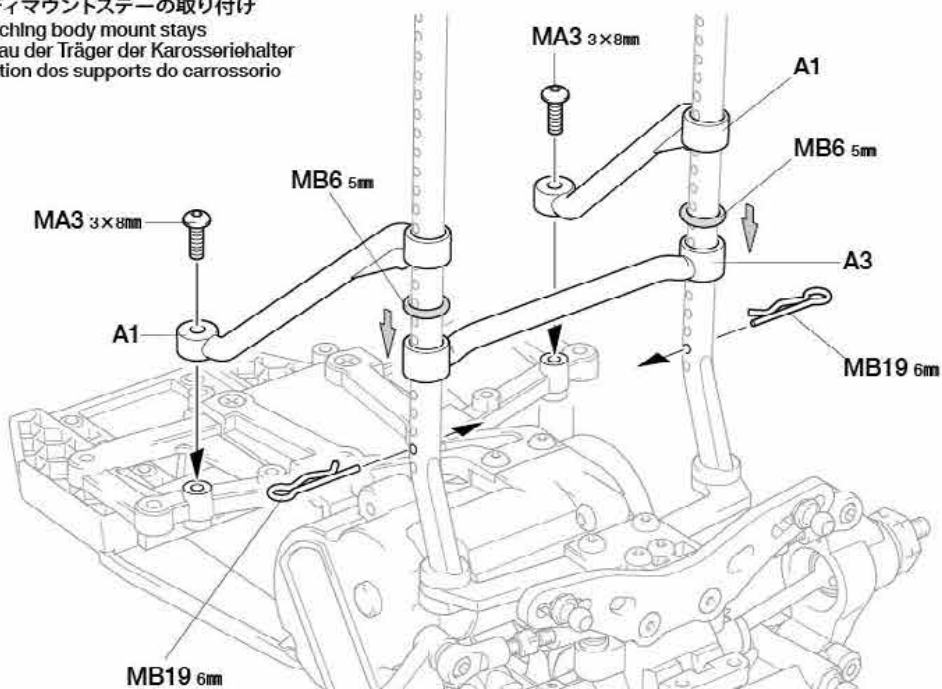
**21**

フロントロワデッキの組み立て
Front lower deck
Vorderes unteres Deck
Platine inférieure avant

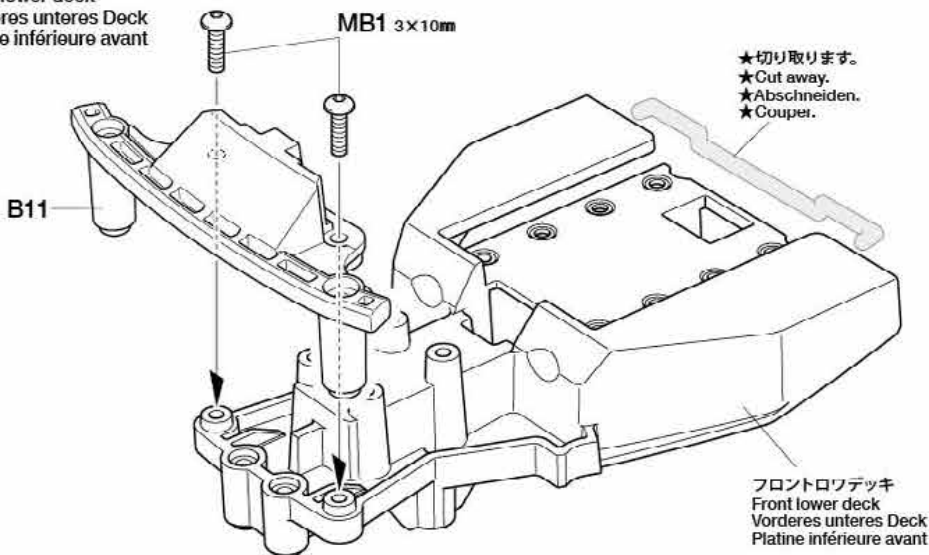
**C****21~31**

袋詰Cを使用します
BAG C / BEUTEL C / SACHET C

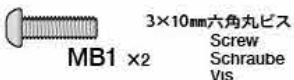
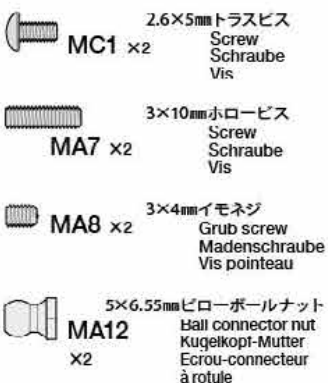
21**22**

MA26 x2 3×46mm シャフト
Shaft
Achse
Axe

TAMIYA CRAFT TOOLS

SIDE CUTTER for PLASTIC

精密ニッパー
(プラスチック用)





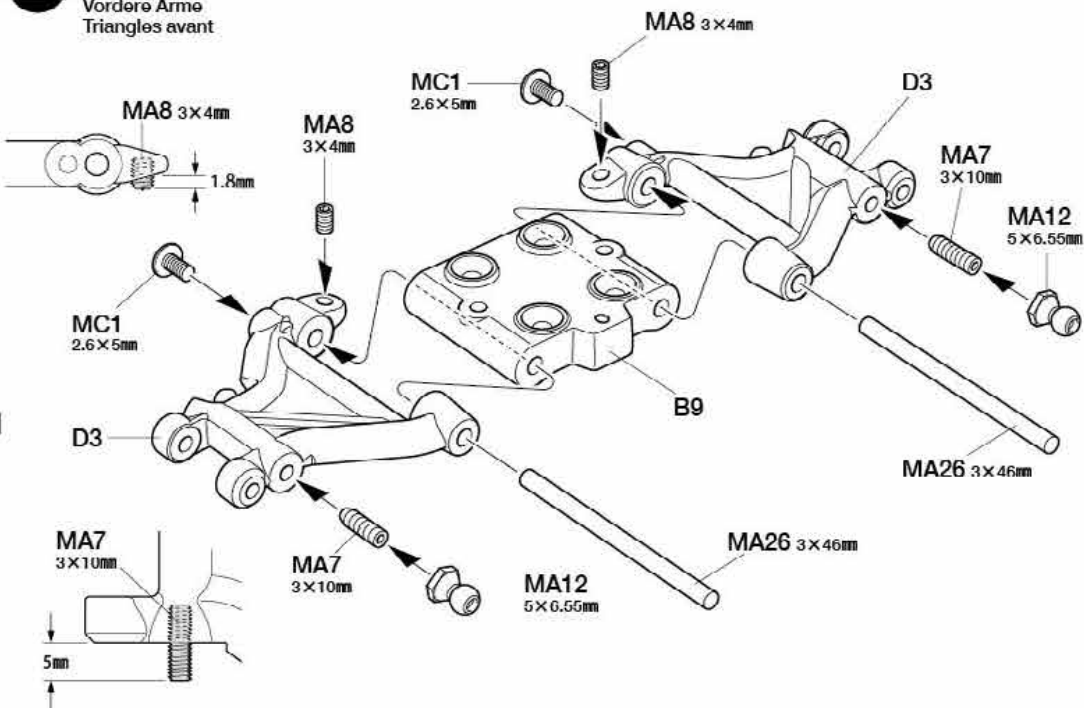

ITEM 74001

22

フロントアームの組み立て
Front arms
Vordere Arme
Triangles avant



23

-  3×8mm六角ビス
Screw
Schraube
Vis
MA5 ×4
-  3×10mmホロービス
Screw
Schraube
Vis
MA7 ×2
-  5×5mm六角ビロボール
Ball connector
Kugelkopf
Connecteur à rotule
MA11 ×2
-  5.5×1.0mmスペーサー
Spacer
Distanzring
Entretoise
MA21 ×2
-  ステアリングポスト
Steering post
Lenkungsprosten
Colonnnette de direction
MC14 ×2

23

フロントアームの取り付け
Attaching front arms
Anbringung des vorderen Armes
Fixation des trianglos avant





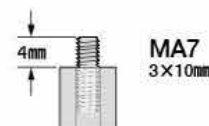
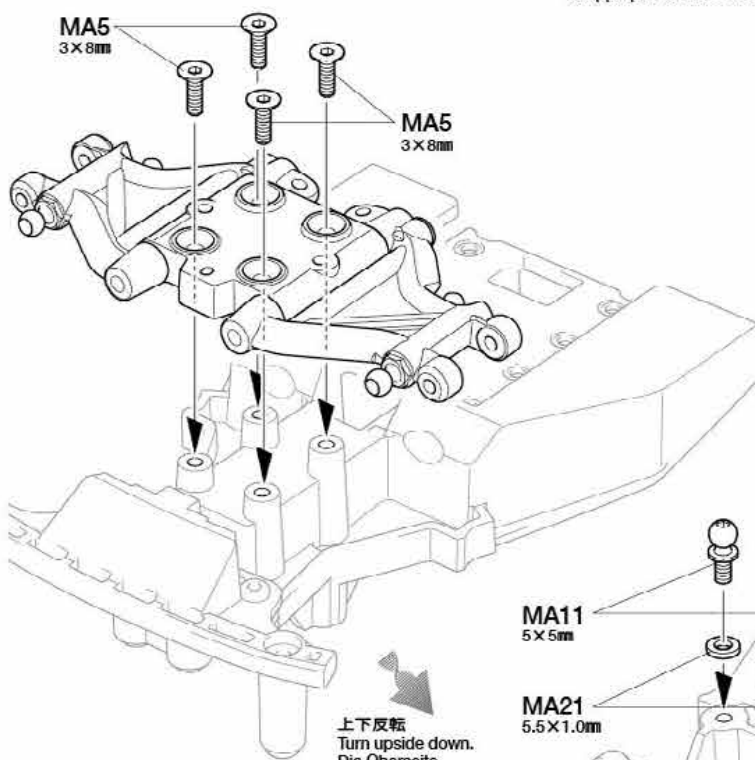

※この指示の部分にネジ止め剤を塗ります。
※Apply thread lock to the sections shown by this mark.
※Auf die mit dieser Markierung gekennzeichneten Bereiche Schraubensicherung auftragen.
※Appliquer du frein-filet sur les zones réperées par cette icône.





★図の位置までしめ込みます。
★Screw in to position shown.
★In die gezeigte Stelle einschrauben.
★Visser dans la position montrée.

24

-  1.6×4mmキャップスクリュー
Cap screw
Zylinderkopfschraube
Vis à tête cylindrique
MB4 ×2
-  3×4mmイモネジ
Grub screw
Madenschraube
Vis pointeau
MA8 ×2
-  5×11mm六角ビロボール
Ball connector
Kugelkopf
Connecteur à rotule
MC6 ×2

-  1050ベアリング
Ball bearing
Kugellager
Roulement à billes
MB7 ×4

-  5.5×5.0mmスペーサー
Spacer
Distanzring
Entretoise
MC8 ×2

-  5×6.4×1.5mmスペーサー
Spacer
Distanzring
Entretoise
MB8 ×2

-  5.5×1.0mmスペーサー
Spacer
Distanzring
Entretoise
MA21 ×2

-  5×0.5mmスペーサー
Spacer
Distanzring
Entretoise
MA23 ×4

-  5×7×0.2mmシム
Shim
Scheibe
Cale
MB10 ×2

-  ホイールアクスル
Wheel axle
Radl-Achse
Axe de roue
MC13 ×2

-  2×9.8mmシャフト
Shaft
Achse
Axe
MB13 ×2

-  ホイールハブ
Wheel hub
Radnabe
Moyeu de roue
MB18 ×2

★図のように取り付けます。
★Attach as shown.
★Gemäß Abbildung anbringen.
★Installer comme indiqué.

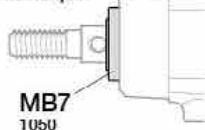

24

フロントアクスルの組み立て
Front axles
Vorderachsen
Essieux avant

★2個作ります。
★Make 2.
★2 Satz anfertigen.
★Faire 2 jeux.

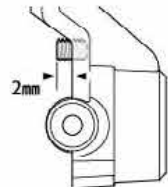

《R》

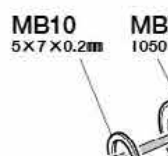

《L》

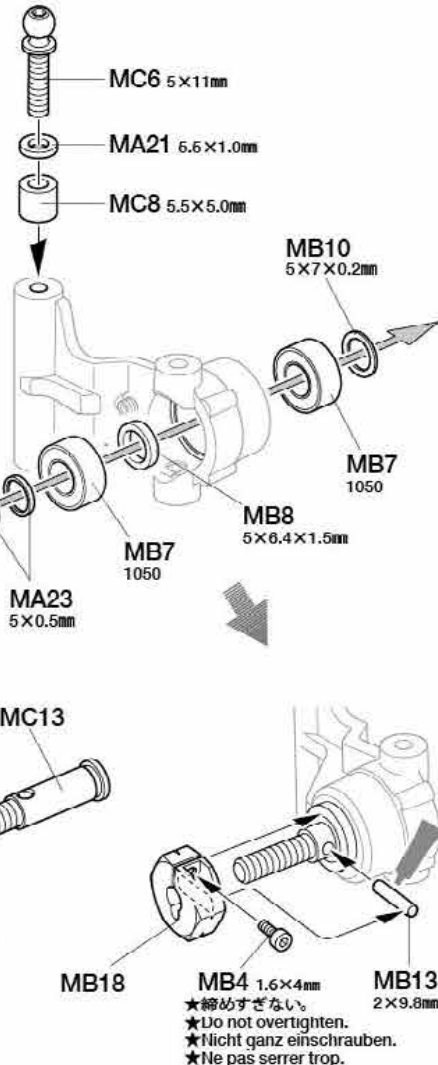

★2.5mmドリルを通します。
 ★Make 2.5mm hole as shown.
 ★2,5mm Loch wie abgebildet bohren.
 ★Perçer un trou de 2,5mm comme indiqué.

25 右側フロントアップライトの組み立て《R》 Front upright (right) Vorderer Achsschenkel (rechts) Fusée avant (droite)

★ガタ調整用。
 ★Use to fine-tune fit.
 ★Benutzen um die Passung feinzustimmen.
 ★Utiliser pour régler finement.

★部品の向きに注意。
 ★Note direction.
 ★Auf richtige Platzierung achten.
 ★Noter le sens.

★取り付け向きに注意。
 ★Note direction.
 ★Auf richtige Platzierung achten.
 ★Noter le sens.

★瞬間接着剤を流し込むと強度がアップします。
 ★Applying CA cement will improve durability.
 ★Das Auftragen von Sekundenkleber verbessert die Stabilität.
 ★Appliquer de la colle cyanoacrylate augmentera la durabilité.

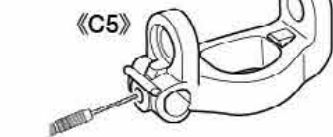

25

MA3 x2 3×8mm六角丸ビス
 Screw
 Schraube
 Vis

MA11 x1 5×5mm六角ビローボール
 Ball connector
 Kugelkopf
 Connecteur à rotule

MB10 x1 5×7×0.2mmシム
 Shim
 Scheibe
 Cale

MC9 x2 3×5×3.5mmパイプ
 Pipe
 Rohr
 Tube

26

MA3 x2 3×8mm六角丸ビス
 Screw
 Schraube
 Vis

MA11 x1 5×5mm六角ビローボール
 Ball connector
 Kugelkopf
 Connecteur à rotule

MB10 x1 5×7×0.2mmシム
 Shim
 Scheibe
 Cale

MC9 x2 3×5×3.5mmパイプ
 Pipe
 Rohr
 Tube

26 左側フロントアップライトの組み立て《L》 Front upright (left) Vorderer Achsschenkel (links) Fusée avant (gauche)

★部品の向きに注意。
 ★Note direction.
 ★Auf richtige Platzierung achten.
 ★Noter le sens.

★取り付け向きに注意。
 ★Note direction.
 ★Auf richtige Platzierung achten.
 ★Noter le sens.

★瞬間接着剤を流し込むと強度がアップします。
 ★Applying CA cement will improve durability.
 ★Das Auftragen von Sekundenkleber verbessert die Stabilität.
 ★Appliquer de la colle cyanoacrylate augmentera la durabilité.

26

MA3 x2 3×8mm六角丸ビス
 Screw
 Schraube
 Vis

MA11 x1 5×5mm六角ビローボール
 Ball connector
 Kugelkopf
 Connecteur à rotule

MB10 x1 5×7×0.2mmシム
 Shim
 Scheibe
 Cale

MC9 x2 3×5×3.5mmパイプ
 Pipe
 Rohr
 Tube

27 フロントアップライトの取り付け Attaching front uprights Einbau der vorderen Achsschenkel Installation des fusées avant

★2個作ります。
 ★Make 2.
 ★2 Satz anfertigen.
 ★Faire 2 jeux.

★部品の向きに注意してください。
 ★Note direction.
 ★Auf richtige Platzierung achten.
 ★Noter le sens.

★部品の向きに注意してください。
 ★Note direction.
 ★Auf richtige Platzierung achten.
 ★Noter le sens.

27

MA8 x2 3×4mmイモネジ
 Grub screw
 Madenschraube
 Vis pointeau

MB17 x4 5mmアジャスター (M)
 Adjuster
 Einstellstück
 Chape à rotule

MC10 x2 2.6×22mmシャフト
 Shaft
 Achse
 Axe

MC12 x2 3×18mmターンバックルシャフト
 Turnbuckle shaft
 Spann-Achse
 Biellette à pas inversés

MA8 3×4mm
 MC10 2.6×22mm

★平らな部分にしめ込みます。
 ★Firmly tighten on shaft flat.
 ★Auf der flachen Seite des Schaftes festziehen.
 ★Bloquer sur le méplat de l'arbre.

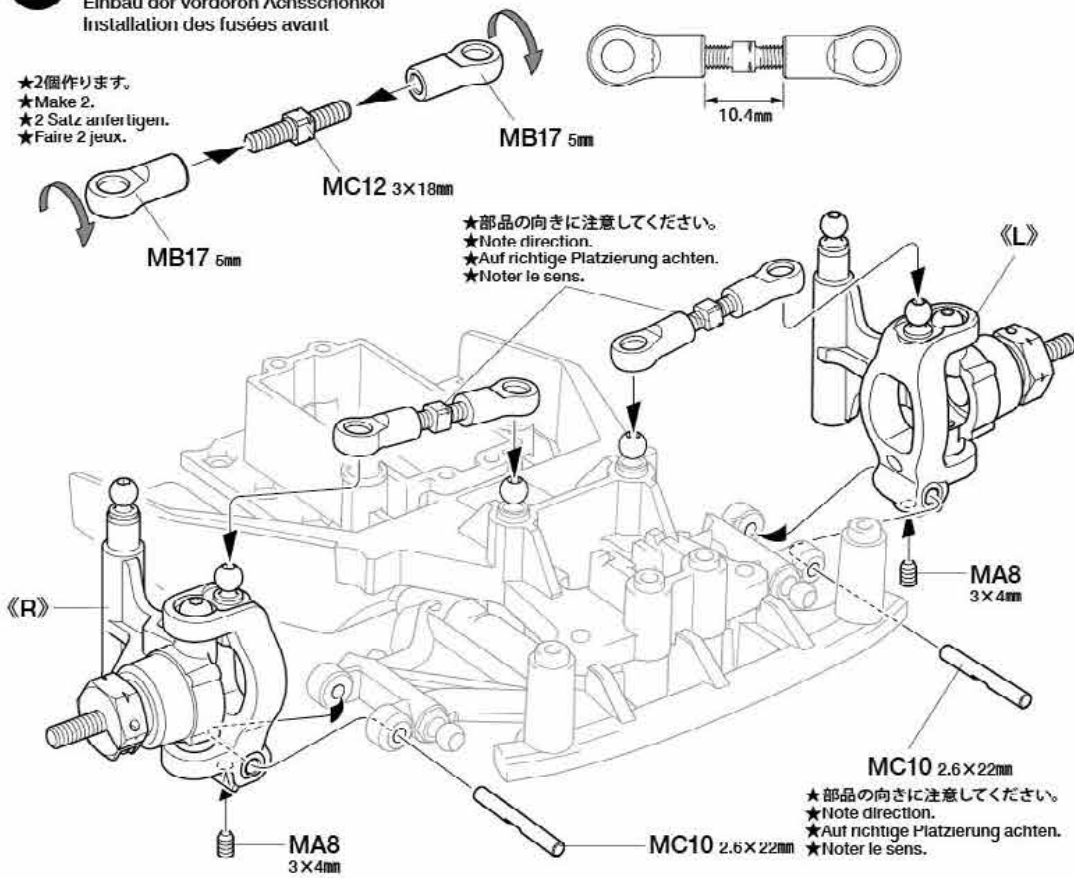

MC16 x1
サーボセイバースプリング(大)
Servo saver spring (large)
Servo-Saver-Feder (groß)
Resort de sauve-servo (grande)

MC17 x2
サーボセイバースプリング(小)
Servo saver spring (small)
Servo-Saver-Feder (klein)
Resort de sauve-servo (petite)

MB1 x1
3×10mm丸ビス
Screw
Schraube
Vis

MC3 x1
2.6×10mmバインドビス
Binding screw
Nachkopfschraube
Vis à tête poêlier

MC4 x1
3×10mmタッピングビス
Tapping screw
Schneidschraube
Vis taraudeuse

MC5 x1
2.6×10mmタッピングビス
Tapping screw
Schneidschraube
Vis taraudeuse
(タミヤ製サーボ)
(Tamiya servos)

Checking R/C equipment

- 1 Install batteries.
- 2 Extend receiver antenna.
- 3 Connect charged battery.
- 4 Switch on transmitter.
- 5 Switch on receiver.
- 6 Reverse switch on "N".
- 7 Trims in neutral.
- 8 Steering wheel in neutral.
- 9 Servo in neutral position.
- 10 After attaching servo saver, switch off R/C units and disconnect connectors.

Überprüfen der RC-Anlage
(Siehe Bild rechts.)

- 1 Batterien einlegen.
- 2 Empfängerantenne ausrollen.
- 3 Voll aufgeladenen Akku verbinden.
- 4 Sender einschalten.
- 5 Empfänger einschalten.
- 6 Heverse-Schalter auf "N".
- 7 Trimmhebel neutral stellen.
- 8 Lenkrad neutral stellen.
- 9 Servo in Neutralstellung.
- 10 Nachdem der Servo-Saver angebracht ist, die RC-Einheit ausschalten und die Stecker abziehen.

Vérification de l'équipement R/C

- 1 Mettre en place les piles.
- 2 Déployer l'antenne du récepteur.
- 3 Charger complètement la batterie.
- 4 Allumer l'émetteur.
- 5 Allumer le récepteur.
- 6 Inverseurs de rotation de servo sur "N".
- 7 Placer les trime au neutre.
- 8 Le volant de direction au neutre.
- 9 Servo au neutre.
- 10 Après installation du sauve-branch, éteindre l'ensemble R/C et débrancher les connecteurs.

28 ラジオコントロールメカのチェック
Checking R/C equipment
Überprüfen der RC-Anlage
Vérification de l'équipement R/C

注意! CAUTION
★ご使用のプロボセット付属の取扱説明書をよく読んでからお使いください。
★Refer to the manual included with R/C equipment.
★Die bei der RC-Anlage enthaltene Anleitung beachten.
★Se référer au manual inclus avec l'équipement R/C.

★番号の順にチェックし、必ずサーボのニュートラルを確認して組み立ててください。
★Make sure the servo is in neutral prior to assembly.
★Servo vor dem Einbau in neutrale Stellung bringen.
★S'assurer que le servo est au neutre avant assemblage.

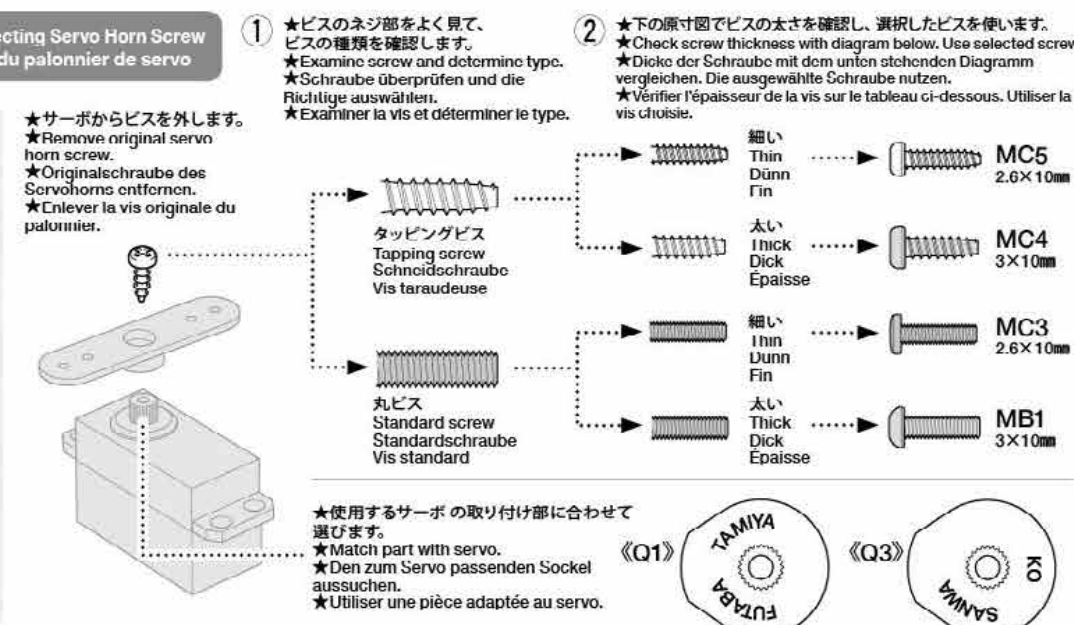
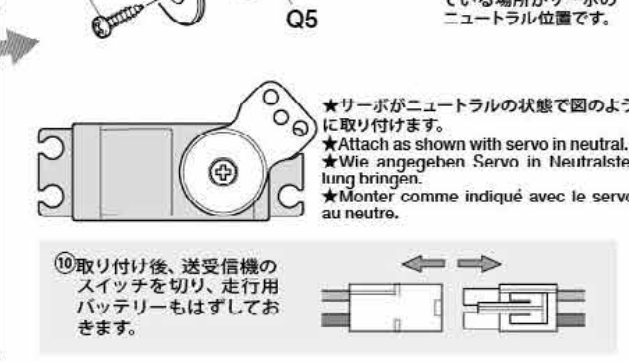
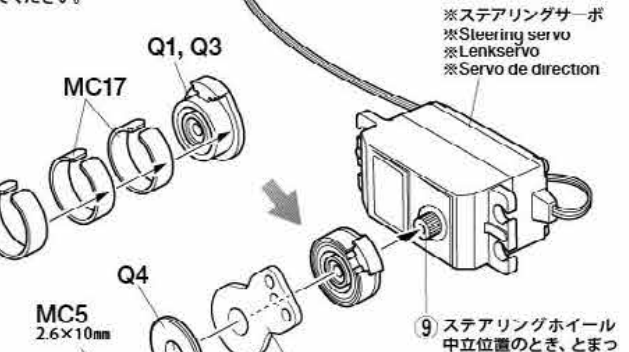
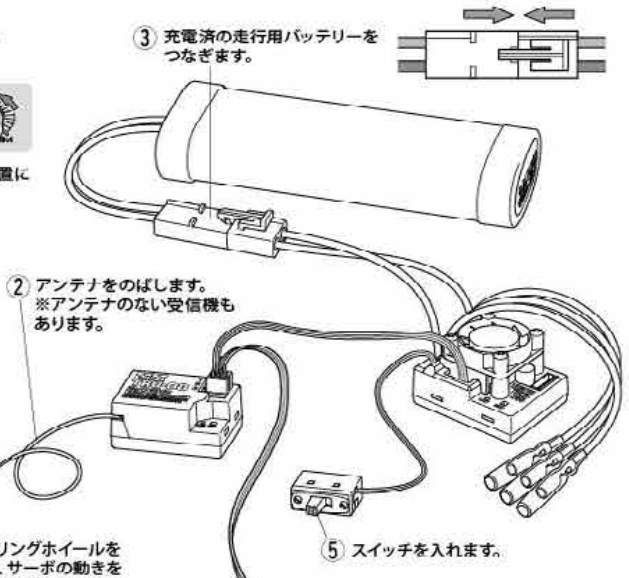
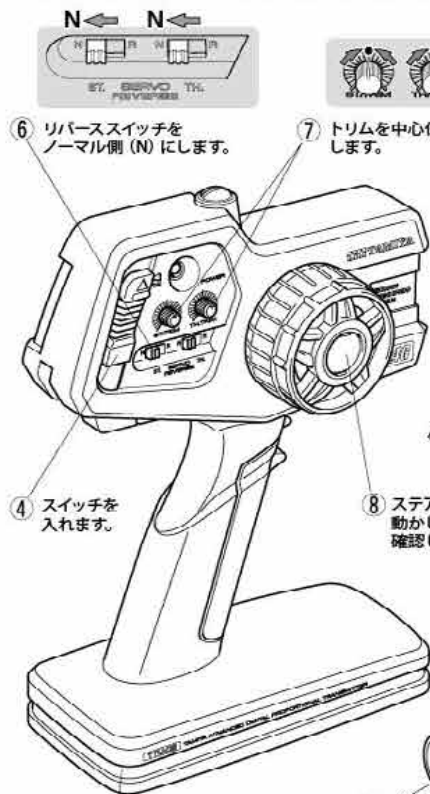

《サーボホーン用ビスの選び方》 / Selecting Servo Horn Screw
Schraube des Servohorns / Choix du palonnier de servo

★他社製サーボを搭載する場合は、サーボホーン用ビスをキット付属の10mmサイズビスに交換します。この表をよく見て、4種類の中からサーボに合わせたビスを選んでください。また、これ以外のビスの場合はプロボメーカーにお問い合わせください。
★When using other brands of servo, replace servo horn screw with 10mm screw included in this kit, using this diagram to select the correct screw. If there is no suitable screw, please contact the servo manufacturer.
★Bei der Verwendung anderer Servos sollte die Schraube am Servohorn durch die beiliegende 10mm Schraube ersetzt werden. Beachten Sie das Diagramm für die Auswahl der richtigen Schraube. Ist dort keine geeignete Schraube aufgeführt, fragen Sie den Servohersteller.
★Pour d'autres marques de servos, remplacer la vis de palonnier par la vis 10mm incluse dans ce kit, en utilisant ce tableau pour choisir la vis correcte. S'il n'y a pas de vis compatible, contacter le fabricant du servo.

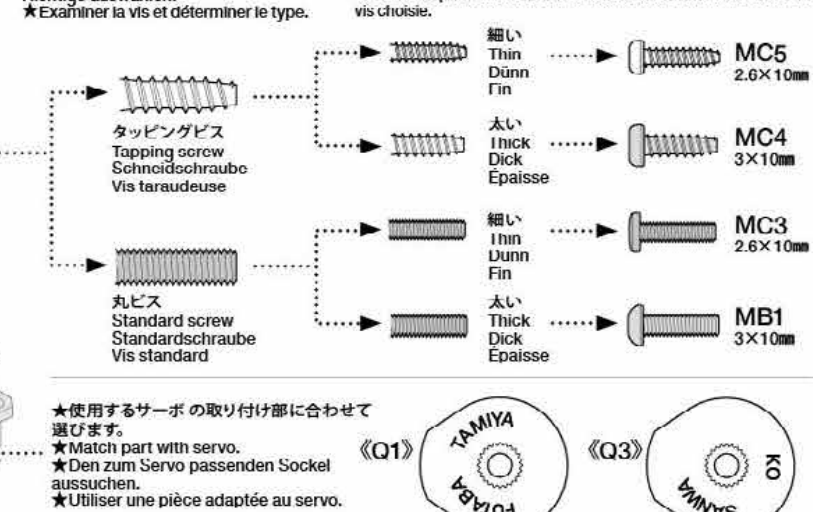
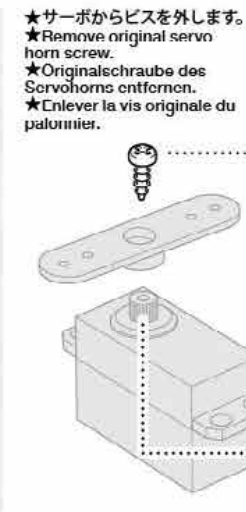

29

MB1 x4
3×10mm六角丸ビス
Screw
Schraube
Vis

MA3 x1
3×8mm六角丸ビス
Screw
Schraube
Vis

MC2 x2
3×8mmフラットビス
Screw
Schraube
Vis

MA12 x1
5×6.55mmビローボールナット
Ball connector nut
Kugelhkopf-Mutter
Egrou-connecteur à rotule

MA15 x4
3mmワッシャー
Washer
Bellagscheibe
Rondelle

注意!
NOTICE

MB1 → **MC2**

★ステアリングワイパーが当たる場合はMC2に変えて取り付けます。
★Use MC2 if MB1 come into contact with steering linkage.
★Benutzen Sie MC2, wenn MB1 am Lenkgestänge schleift.
★Utiliser MC22 si MB1 entrent en contact avec les biellettes de direction.

30

MC2 x2
3×8mmフラットビス
Screw
Schraube
Vis

MA10 x1
5mmビローボール
Ball connector
Kugelhkopf
Connecteur à rotule

MA11 x2
5×5mm六角ビローボール
Ball connector
Kugelhkopf
Connecteur à rotule

MA19 x2
850ベアリング
Ball bearing
Kugellager
Roulement à billes

MC7 x2
730ベアリング
Ball bearing
Kugellager
Roulement à billes

MC11 x2
3×32mmターンバックルシャフト
Turnbuckle shaft
Spann-Achse
Biellette à pas inversés

MC15 x4
5mmアジャスター (L)
Adjuster (long)
Einstellstück (lang)
Chape à rotule (longue)

31

MA19 x2
850ベアリング
Ball bearing
Kugellager
Roulement à billes

29

ステアリングサーボの取り付け
Attaching steering servo
Lenkservo-Einbau
Fixation du servo de direction

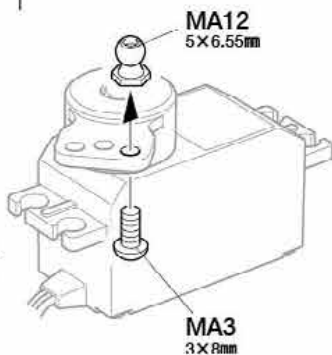

★サーボホーンをすらすらしてネジをしめます。
★Move servo horn when attaching screws.
★Servohorn für die Befestigungsschrauben bewegen.
★Déplacer le paionnier de servo pour placer les vis.

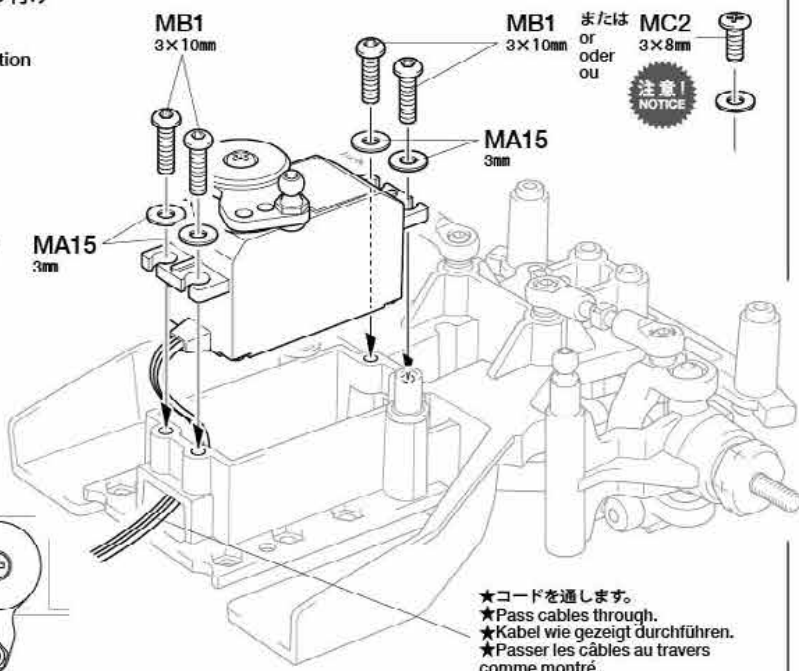

★コードを通します。
★Pass cables through.
★Kabel wie gezeigt durchführen.
★Passer les câbles au travers comme montré.

30

ステアリングワイパーの組み立て
Steering linkage
Lenkgestänge
Biellettes de direction

★2個作ります。
★Make 2.
★2 Satz anfertigen.
★Faire 2 jeux.

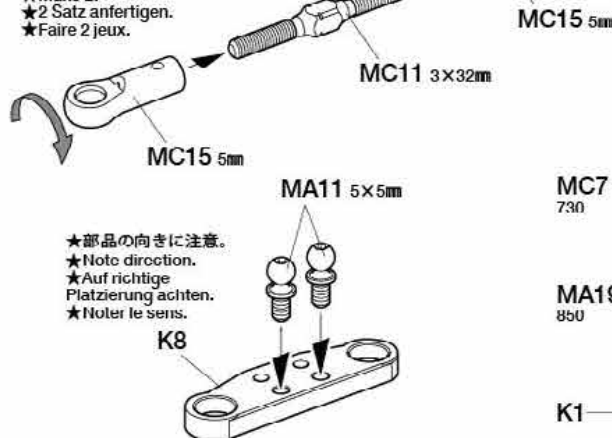

★部品の向きに注意。
★Note direction.
★Auf richtige Platzierung achten.
★Noter le sens.

31

ステアリングワイパーの取り付け
Attaching steering linkage
Einbau des Lenkgestänges
Fixation des biellettes de direction

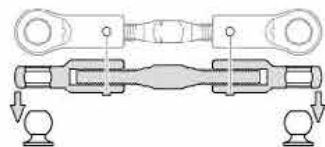

★O印側からボールに押し込みます。
★Attach from the side with the O mark.
★Anbauen auf der Seite mit dem O Zeichen.
★Fixer par le côté avec la marque O.

★部品の向きに注意してください。
★Note direction.
★Auf richtige Platzierung achten.
★Noter le sens.

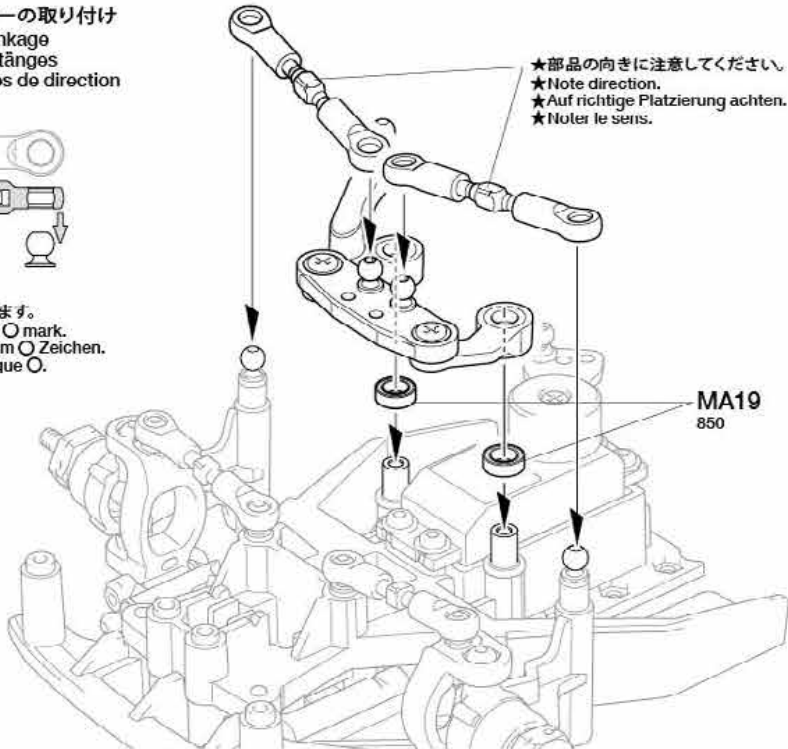

D**32~45**袋詰Dを使用します
DAG D / DEUTEL D / SAOJET D**32**シャーシタイプの選択
Choosing wheelbase
Wahl des Radstandes
Choix de l'empattement

- ボディに合わせてシャーシの長さを選択します。説明図内ではミドルホイールベースで組み立てを進めます。
- Choose wheelbase according to body. Main steps in this manual show a middle wheelbase.
- Wählen Sie den Radstand passend zur Karosserie. Die meisten Arbeitsschritte zeigen den mittleren Radstand.
- Choisir l'empattement en fonction de la carrosserie. Les étapes principales de ce manuel concernent l'empattement intermédiaire.

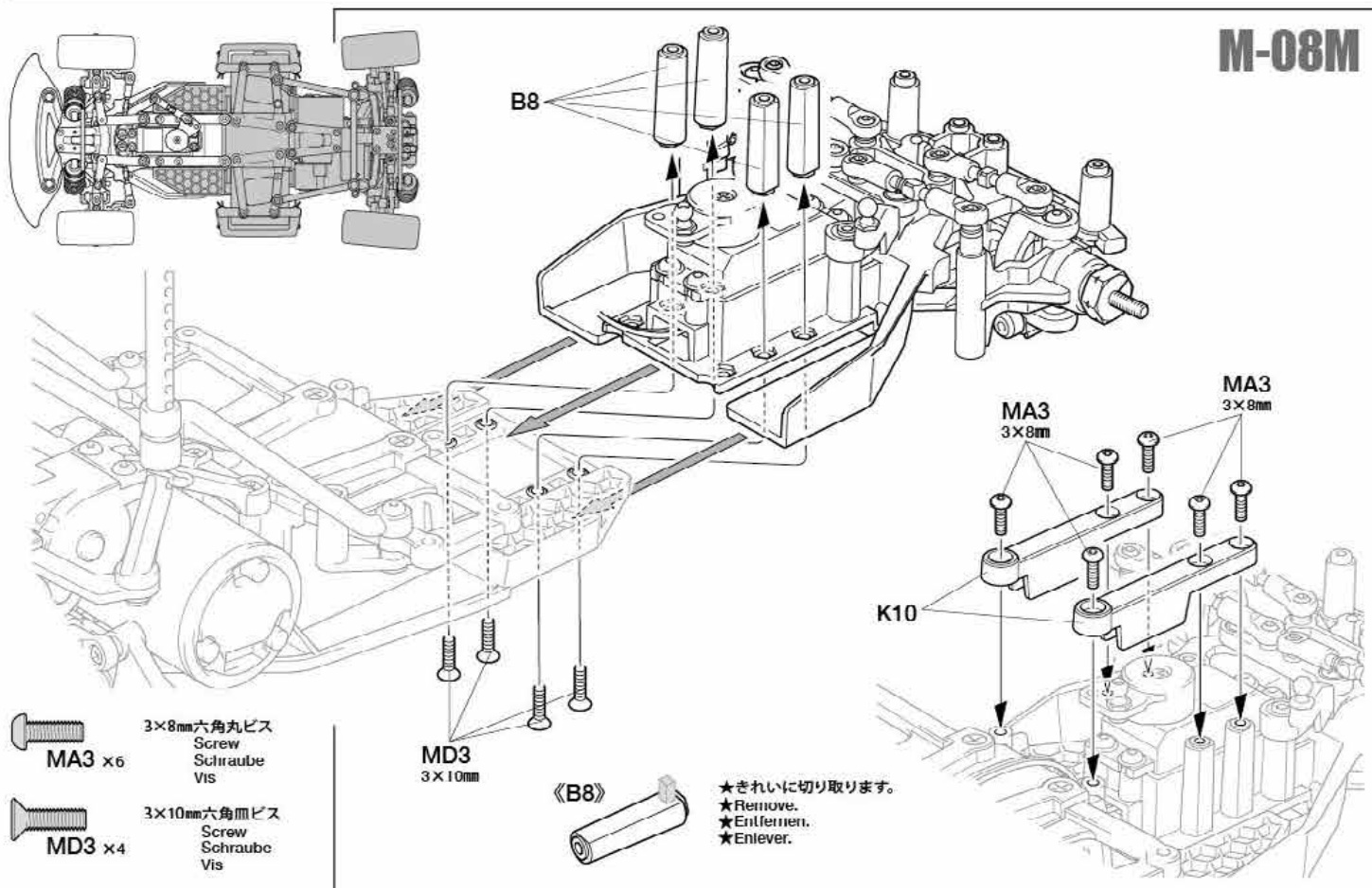

M-08M (ミドルホイールベース / Middle wheelbase) 225mm

**M-08M**

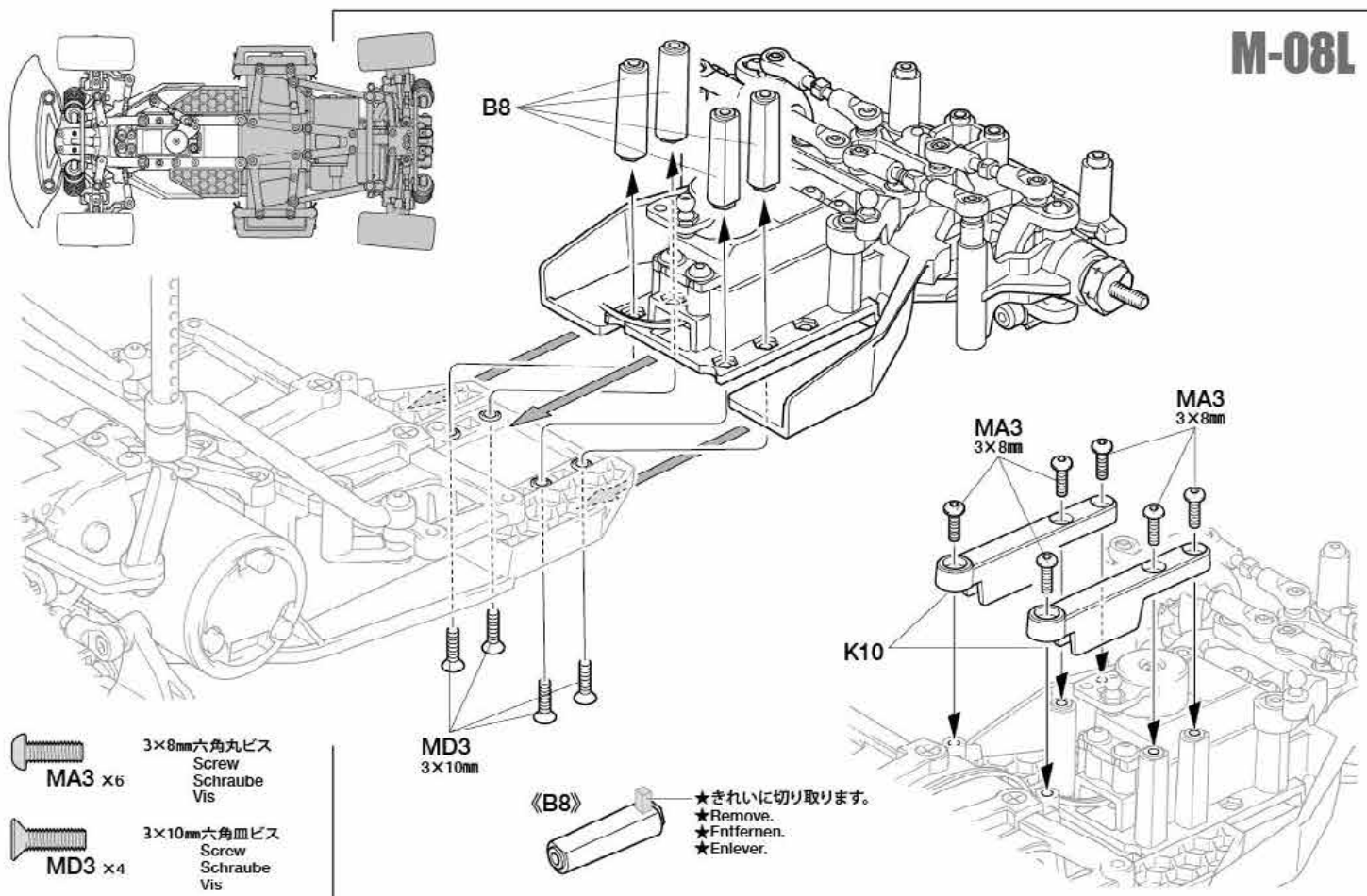
M-08L (ロングホイールベース / Long wheelbase) 239mm

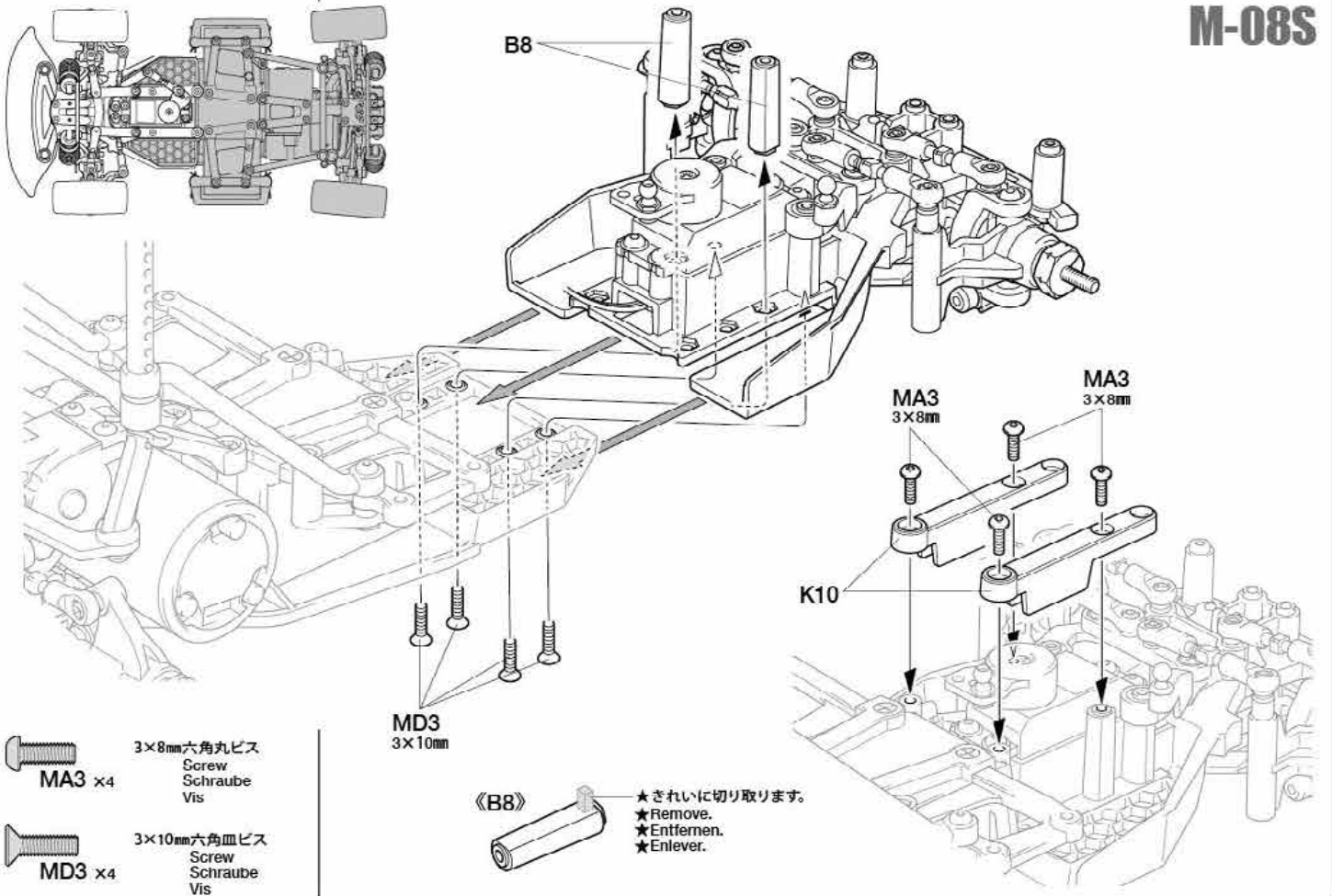



**M-08L**



-  3×8mm六角丸ビス
Screw
Schraube
Vis
MA3 x4
-  3×10mm六角皿ビス
Screw
Schraube
Vis
MD3 x4

《B8》 ★きれいに切り取ります。
★Remove.
★Entfernen.
★Enlever.

33

-  3×8mm六角丸ビス
Screw
Schraube
Vis
MA3 x4
-  3×8mm六角皿ビス
Screw
Schraube
Vis
MA5 x2
-  5×6.55mmビローボールナット
Ball connector nut
Kugelhkopf-Mutter
Ecrou-connecteur
à rotule
MA12 x2
-  3×18mmターンバックルシャフト
Turnbuckle shaft
Spann-Achse
Biellette à pas inversés
MC12 x1
-  5mmアジャスター (M)
Adjuster
Einstellstück
Chape à rotule
MB17 x2

-  3×8mmホロービス
Screw
Schraube
Vis
MD4 x2
- ★フロントスタビライザー (別売) を取り付ける際に使用します (25ページ参照)。
★MD4 are used if attaching front stabilizer (sold separately). See page 25.
★MD4 wird bei Einbau des vorderen Stabilisators (separat angeboten) verwendet. Siehe Seite 25.
★MD4 sont utilisées si on installe une barre stabilisatrice avant (vendue séparément). Voir page 25.

33 フロントバルクヘッドの組み立て
Front bulkhead
Vorderes Lagerschild
Cloison avant

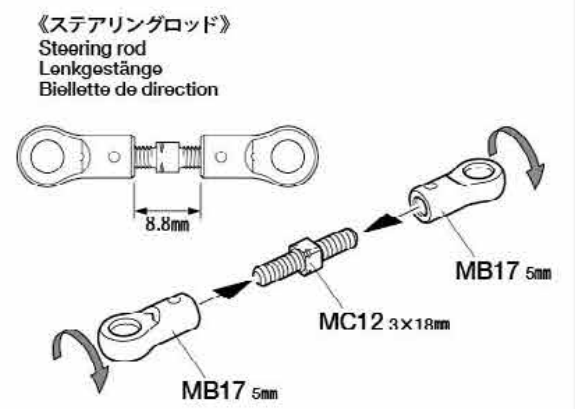
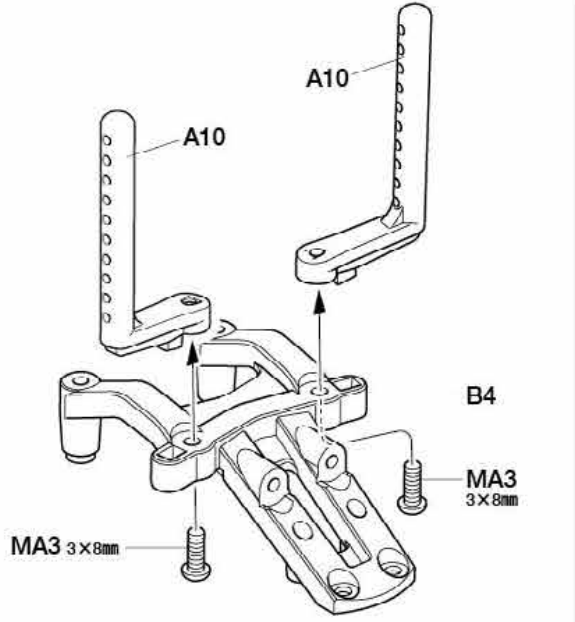
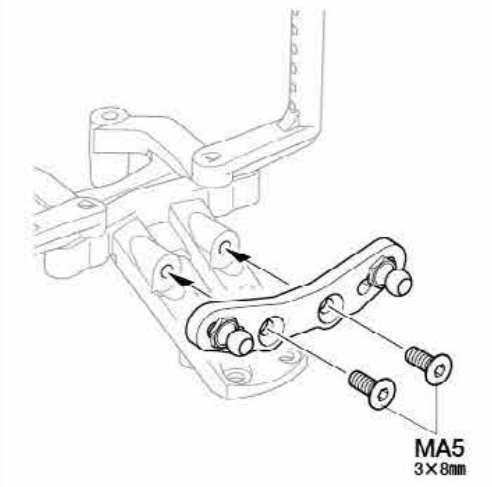
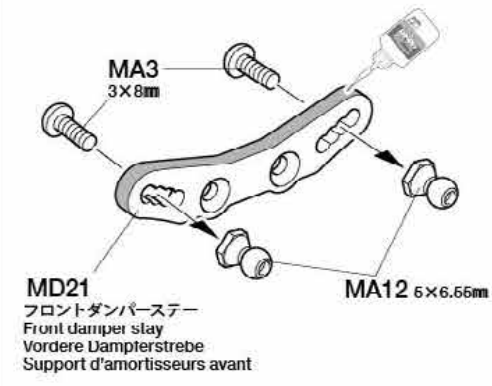

《ステアリングロッド》
Steering rod
Lenkgestänge
Biellette de direction

34

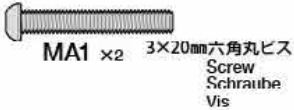
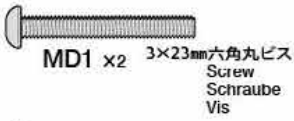

35

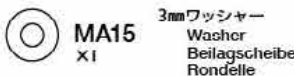
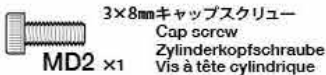

《モーターコードのつなぎ方》

Motor cables
Motorkabel
Câbles du moteur



ESC、アンプ側
ESC
Fahrregler
Variateur

モーター側
Motor
Moteur

A:青コード Blue Blau Bleu

B:黄コード Yellow Gelb Jaune

C:オレンジコード Orange

★コネクター部はしっかりとつないでください。
★Connect cables firmly.
★Die Kabel fest zusammenstecken.
★Connecter fermement les câbles.

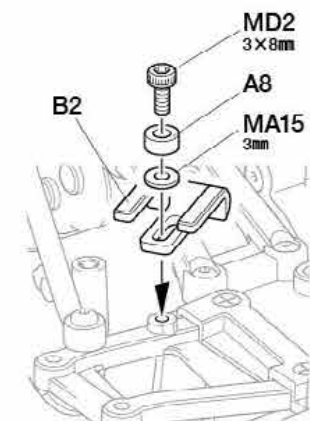

★配線コードはジャマにならないようにナイロンバンドでたばね、余分な部分はニッパーなどで切り取ります。

★Secure cables using nylon band. Cut off excess portion using side cutters.

★Kabel mit Nylonband zusammenbinden. Überstand mit Seitenschneider abschneiden.

★Maintenir les câbles en place avec un collier en nylon. Enlever la partie excédentaire avec des pinces coupantes.

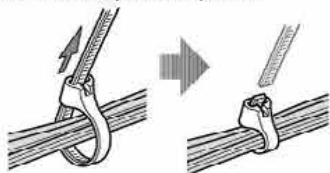

34

フロントバルクヘッドの取り付け
Attaching front bulkhead
Einbau des vorderen Lagerschildes
Fixation de la cloison avant

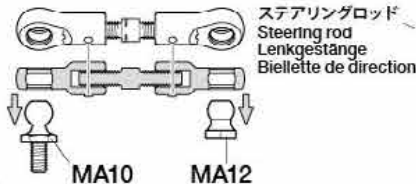

★○印側からボールに押し込みます。
★Attach from the side with the ○ mark.
★Anbauen auf der Seite mit dem ○ Zeichen.
★Fixer par le côté avec la marque ○.

★上下に注意。
★Note direction.
★Auf richtige Platzierung achten.
★Noter le sens.

★ショートホイールベースの場合は使用しません。
★Not used in short wheelbase setup.
★Nicht verwendet bei dem kurzen Radstand.
★Pas utilisé avec empattement court.

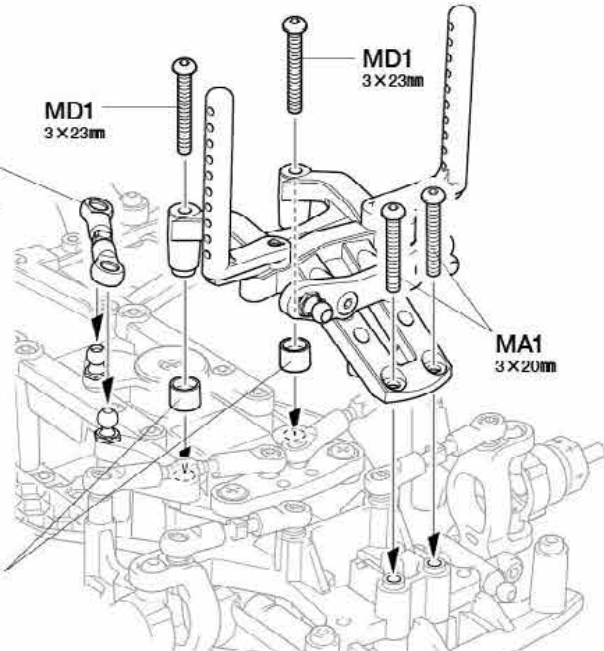

35

ラジオコントロールメカの搭載
Attaching R/C equipment
Einbau der RC-Anlage
Installation de l'équipement R/C

M-08M /
M-08L

※受信機スイッチ
※Receiver switch
※Empfänger-Schalter
※Interrupteur du circuit de réception

※ESC
※Electronic speed controller
※Elektronischer Fahrregler
※Variateur de vitesse électronique

両面テープ
Double-sided tape
Doppelklebeband
Bande adhésive double face

※受信機
※Receiver
※Empfänger
※Récepteur

★アンテナ線を通します。
★Pass antenna.
★Antennenkabel durchführen.
★Passer l'antenne.

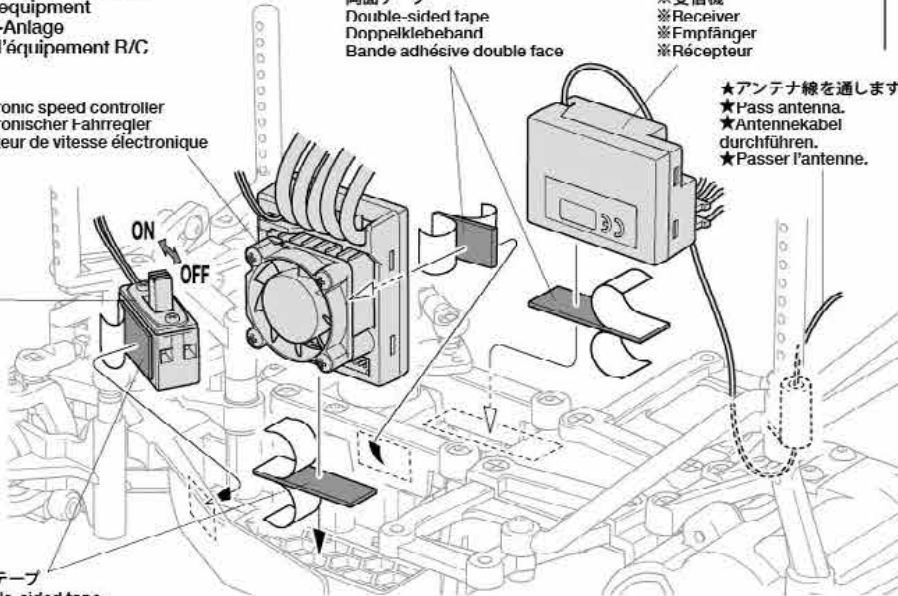

両面テープ
Double-sided tape
Doppelklebeband
Bande adhésive double face

★両面テープは必要な長さに切って取り付けます。
★Cut double-sided tape into required sizes.
★Doppelklebeband in den erforderlichen Größen zuschneiden.
★Découper la bande adhésive double face aux dimensions requises.

《取り付け位置》
Attachment positions
Anbau Positionen
Implantation

★配線コードが可動部分にあたらないように注意してください。
★Make sure cables are clear of moving parts.
★Darauf achten, dass die Kabel keine bewegten Teile berühren.
★S'assurer que les câbles ne touchent pas les pièces en mouvement.

M-08S

※受信機スイッチ
※Receiver switch
※Empfänger-Schalter
※Interrupteur du circuit de réception

両面テープ
Double-sided tape
Doppelklebeband
Bande adhésive double face

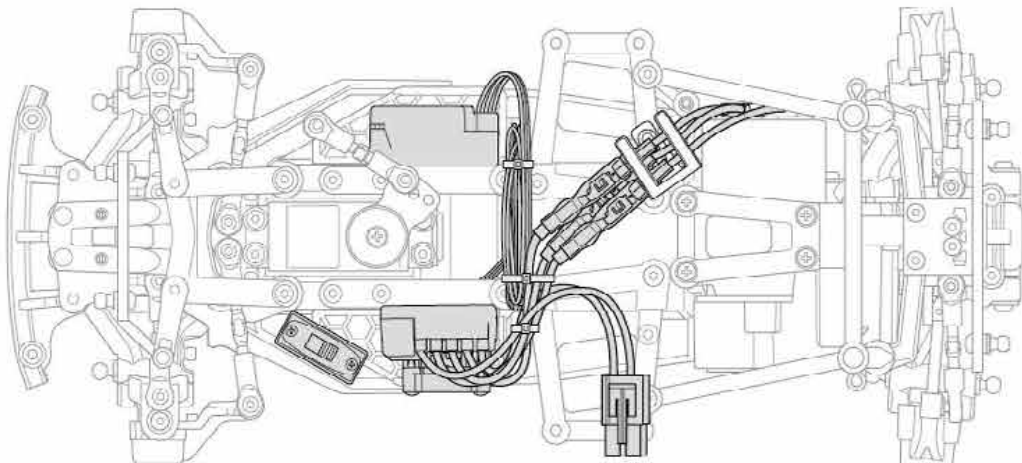

36

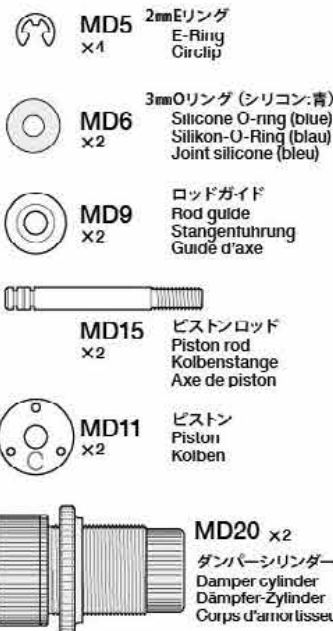

★このマークはアンチウェアグリスを塗る部分に指示しました。必ず、グリスアップして、組みこんでください。
★Apply anti-wear grease to the places shown by this mark first, then assemble.
★An den durch diese Markierung gekennzeichneten Stellen erst Verschleißminderndes Fett auftragen, dann zusammenbauen.
★Graisse anti-usure les endroits indiqués par ce symbole. Graisser d'abord, assembler ensuite.

36

《リヤダンパー》
Rear dampers
Hintere Dämpfer
Amortisseurs arrière

★2個作ります。
★Make 2.
★2 Satz anfertigen.
★Faire 2 jeux.

MD20

★分解します。
★Disassemble.
★Auseinander nehmen.
★Démonter.

ロッドガイドキャップ
Rod guide cap
Kappe an der
Gestängeführung
Coupelle de
guidage d'axe

スプリングアジャスター
Spring adjuster
Federhalter
Embase de ressort

★ダンパーオイルを塗ります。
★Apply damper oil.
★Dämpferöl auftragen.
★Appliquer de l'huile
pour amortisseurs.

V2-6

MD9

MD6 3mm

10.5mm

★ダンパーをシャーシに取り付ける時、取り付け向きがあります。右図の様にV2-8に印を付けて向きを間違えないようにします。
★Mark V2-8 as shown to ensure that dampers are attached to the chassis in the correct direction.
★Markieren Sie V2-8 wie gezeigt um sicherzustellen, dass die Dämpfer in der richtigen Richtung an das Chassis angebaut werden.
★Marquer V2-8 comme montré pour s'assurer que les amortisseurs sont fixés au châssis dans le sens correct.

①裏面の穴の位置を確認します。
Note position of underside hole.
Lage der Bohrung an der Unterseite beachten.
Noler la position du trou du dessous.

②穴がある側にマジックなどで印を付けます。
Mark as shown on the same side as the hole.
An der selben Seite markieren wie die Bohrung.
Marquer comme montré du même côté du trou.

注意!

★フロントとリヤでダンパーオイルが異なります。目印を付けて取り付け時に間違えないようにしてください。
★Dampers oils are different front and rear. Make marks to avoid mistakes when attaching.
★Die Dämpferöle vorne und hinten sind unterschiedlich. Bringen Sie Markierungen an, um Verwechslungen zu vermeiden.
★Les huiles sont différentes à l'avant et à l'arrière. Mettre des étiquettes pour éviter une inversion lors du montage.

37



37

リヤダンパーオイルの入れ方
Damper oil (rear)
Dämpfer-Öl (hinten)
Huile pour amortisseurs (arrière)

★2個作ります。
★Make 2.
★2 Satz anfertigen.
★Faire 2 jeux.

ダンパーオイル (黄色: #400)
Damper oil (Yellow)
Dämpfer-Öl (Gelb)
Huile pour amortisseurs
(Jaune)



1.ピストンを下にさげ、オイルを入れます。ピストンをゆっくり上下させてオイル中の気泡を抜きます。

1.Pull down piston and pour oil into cylinder. Remove air bubbles by slowly moving piston up and down.

1.Kolben nach unten ziehen und Öl einfüllen. Luftblasen durch Auf- und Abbewegen des Kolbens herausdrücken.

1.Pousser le piston vers le bas et remplir le corps d'huile. Chasser les bulles d'air en déplaçant le piston de bas en haut.

2.ピストンをいっぱいにおろし、オイルシールをはめ込み、あふれたオイルをティッシュペーパーですぐ拭き取ります。

2.Pull down piston, attach oil seal and absorb oil overflow with tissue paper.

2.Kolben nach unten ziehen. Öabdichtung einstecken, überlaufendes Öl mit Papiertaschentuch abwischen.

2.Pousser le piston vers le bas, placer le joint d'étanchéité et essuyer l'excédent d'huile avec du papier essuie-tout.

3.シリンダーキャップをしめ込んで完了です。

3.Tighten cylinder cap.
3.Zylinder Kappe aufschrauben.
3.Serrer le capuchon d'amortisseur.

OPTIONS

《ダンパーオイルのセッティング》
別売のタミヤシリコンダンパーオイルは、RCカーのオイルダンパー用に開発された高性能オイルです。温度が変化しても粘度変化が少なく、安定したダンピング効果を発揮。路面状態やコースレイアウトに合わせて、幅広いダンパーセッティングが可能です。

ソフトセット SOFT SET (53443)	赤 RED	# 200
	橙 ORANGE	# 300
	黄 YELLOW	# 400
ミディアムセット MEDIUM SET (53444)	緑 GREEN	# 500
	青 BLUE	# 600
ハードセット HARD SET (53445)	紫 PURPLE	# 700
	ピンク PINK	# 800
	クリアー CLEAR	# 900
	ライトブルー LIGHT BLUE	# 1000

ダンパーオイル (黄色: #400)
Damper oil (Yellow)
Dämpfer-Öl (Gelb)
Huile pour amortisseurs (Jaune)

注意!

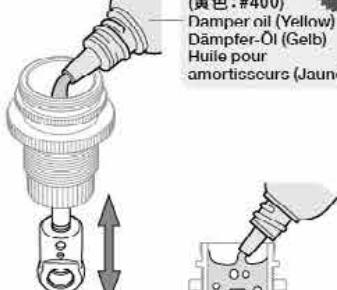

★ゆっくり上下させます。
★Move slowly.
★Langsam bewegen.
★Déplacer lentement.

MD14
ティッシュペーパー
Tissue paper
Papiertaschentuch
Papier essuie-tout

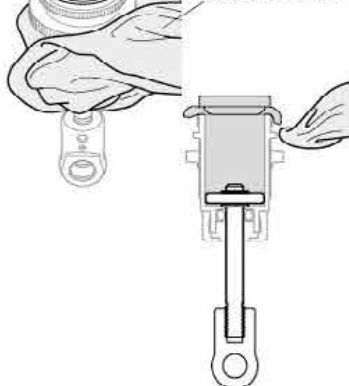

シリンダー
キャップ
Cylinder cap
Zylinder-Kappe
Capuchon
d'amortisseur

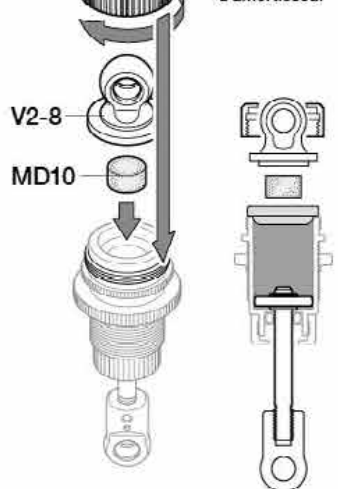

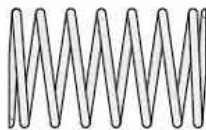

MD18 x2
コイルスプリング
Coil spring
Spiralfeder
Ressort
hélicoïdal

- ★マーキングを付けた側から押し込みます。
- ★Attach from marked side.
- ★Von der markierten Seite anbauen.
- ★Fixer à partir du côté marqué.

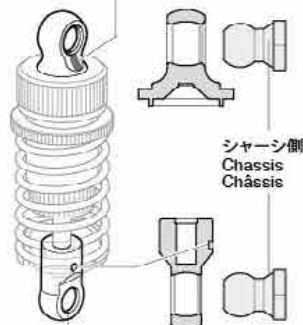

シャーシ側
Chassis
Chassis

- ★○印側からボールに押し込みます。
- ★Attach from the side with the O mark.
- ★Anbauen auf der Seite mit dem O Zeichen.
- ★Fixer par le côté avec la marque O.

リヤダンパーの取り付け
Attaching rear dampers
Einbau der hinteren Stoßdämpfer
Fixation des amortisseurs arrière

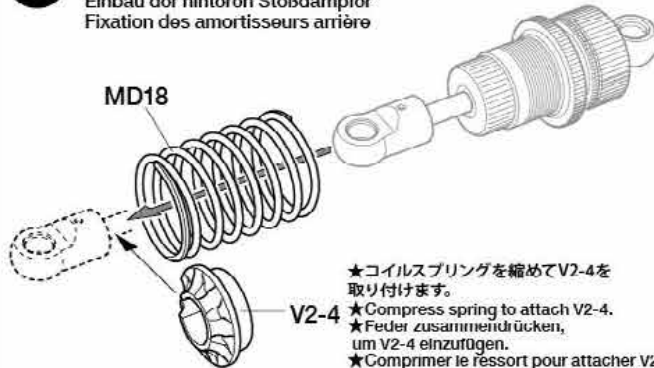

- ★コイルスプリングを縮めてV2-4を取り付けます。
- ★Compress spring to attach V2-4.
- ★Feder zusammendrücken, um V2-4 einzufügen.
- ★Comprimer le ressort pour attacher V2-4.

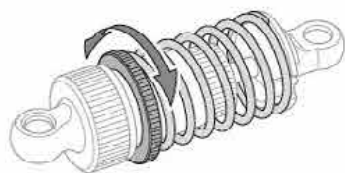

- ★スプリングアジャスターを回してスプリングの硬さ、車高を調整します。
- ★Rotate spring adjuster to adjust tension and ground clearance.
- ★Rotieren Sie am Federhalter um Spannung und Bodenfreiheit einzustellen.
- ★Faire tourner l'embase de ressort pour régler la tension et la garde au sol.

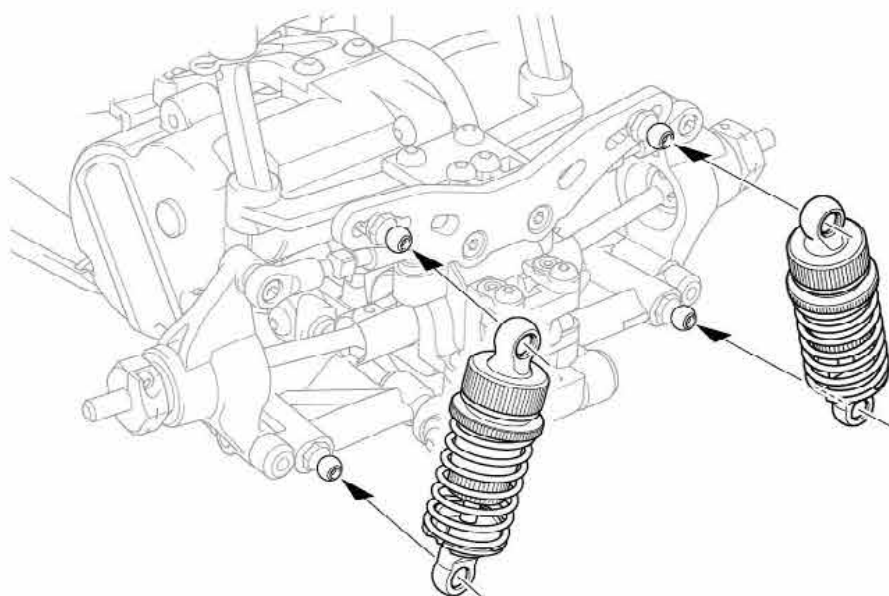

MD5 2mmEリング
X4
E-Ring
Circlip

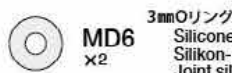

MD6 3mmOリング (シリコン:青)
x2
Silicone O-ring (blue)
Silikon-O-Ring (blau)
Joint silicone (bleu)



MD9 ロッドガイド
x2
Rod guide
Stangenführung
Guide d'axe

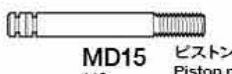

MD15 ピストンロッド
x2
Piston rod
Kolbenstange
Axe de piston



MD11 ピストン
x2
Piston
Kolben

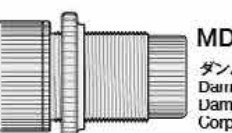

MD20 x2
ダンパーシリンダー
Dämpfer cylinder
Dämpfer-Zylinder
Corps d'amortisseur

《フロントダンパー》 ★2個作ります。
Front dampers ★Make 2.
Vordere Dämpfer ★2 Satz anfertigen.
Amortisseurs avant ★Faire 2 jeux.



- ★分解します。
- ★Disassemble.
- ★Auseinander nehmen.
- ★Démonter.



ロッドガイドキャップ
Rod guide cap
Kappe an der Gestängeführung
Coupelle de guidage d'axe

スプリングアジャスター
Spring adjuster
Federhalter
Embase de ressort



シリンダーキャップ
Cylinder cap
Zylinder-Kappe
Capuchon d'amortisseur



ダンパーシリンダー
Dämpfer cylinder
Dämpfer-Zylinder
Corps d'amortisseur

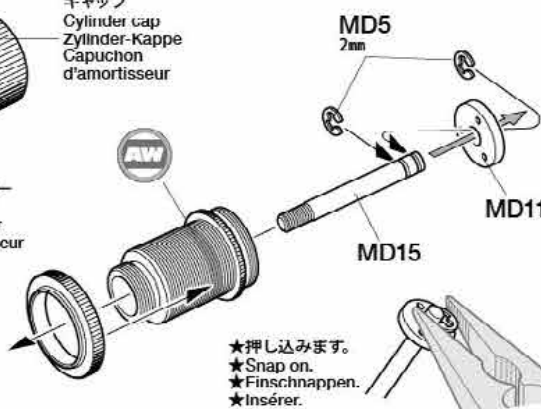

- ★押し込みます。
- ★Snap on.
- ★Finschnappen.
- ★Insérer.

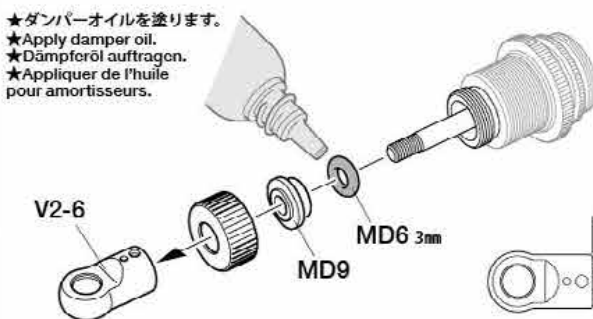

- ★ダンパーオイルを塗ります。
- ★Apply damper oil.
- ★Dämpferöl auftragen.
- ★Appliquer de l'huile pour amortisseurs.

- ★キズをつけないように注意してください。
- ★Be careful not to damage piston rod.
- ★Vorsicht! Nicht die Kolbenstange beschädigen.
- ★Ne pas endommager l'axe de piston.

タミヤニュースを読もう

タミヤニュースはモデル作りの情報誌として多くの方に愛読されています。ご希望の方は模型店でおたずね下さい。当社より定期購読する方法もあります。

- 裏面の穴の位置を確認します。
Note position of underside hole.
Lage der Bohrung an der Unterseite beachten.
Note the position du trou du dessous.
- 穴がある側にマジックなどで印を付けます。
Mark as shown on the same side as the hole.
An der selben Seite markieren wie die Bohrung.
Marquer comme montré du même côté du trou.

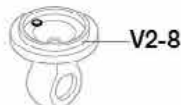

40

MD14
x2オイルシール
Oil seal
Olabdichtung
Joint d'étanchéité

40

フロントダンパーオイルの入れ方
Damper oil (front)
Dämpfer-Öl (vorne)
Huile pour amortisseurs (avant)★2個作ります。
★Make 2.
★2 Satz anfertigen.
★Faire 2 jeux.ダンパーオイル (赤: #200)
Damper oil (Red)
Dämpfer-Öl (Rot)
Huile pour amortisseurs
(Rouge)

1.ピストンを下にさげ、オイルを入れます。ピストンをゆっくり上下させてオイル中の気泡を抜きます。

1.Pull down piston and pour oil into cylinder. Remove air bubbles by slowly moving piston up and down.

1.Kolben nach unten ziehen und Öl einfüllen. Luftblasen durch Auf- und Abbewegen des Kolbens herausdrücken.

1.Pousser le piston vers le bas et remplir le corps d'huile. Chasser les bulles d'air en déplaçant le piston de bas en haut.

2.ピストンをいっぱいにおろし、オイルシールをはめ込み、あふれたオイルをティッシュペーパーですいとります。

2.Pull down piston, attach oil seal and absorb oil overflow with tissue paper.

2.Kolben nach unten ziehen. Olabdichtung einstecken, übertaufendes Öl mit Papiertaschentuch abwischen.

2.Pousser le piston vers le bas, placer le joint d'étanchéité et essuyer l'excédent d'huile avec du papier essuie-tout.

3.シリンダーキャップをしめ込んで完了です。

3.Tighten cylinder cap.

3.Zylinder-Kappe aufschrauben.

3.Serrer le capuchon d'amortisseur.

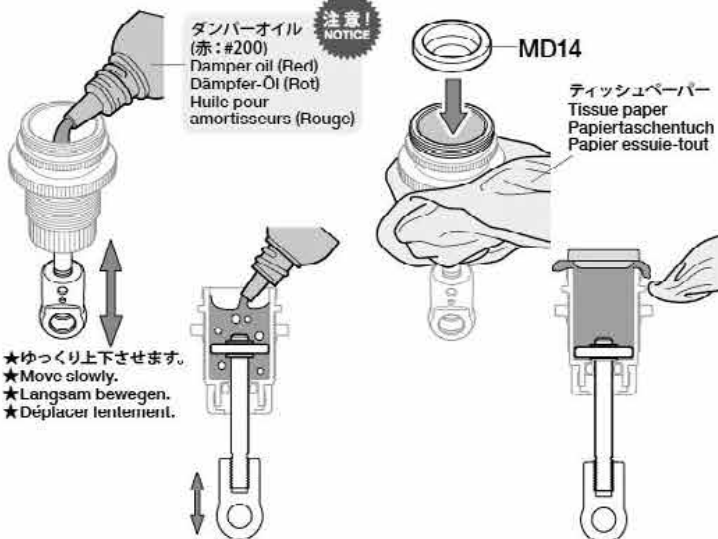
★ゆっくり上下させます。
★Move slowly.
★Langsam bewegen.
★Déplacer lentement.

41

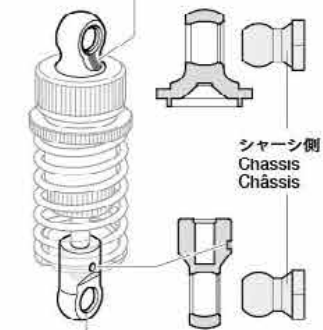
MA3 3×8mm六角丸ビス
x1 Screw
Schraube
VisMD18 x2
コイルスプリング
Coil spring
Spiralfeder
Ressort
hélicoïdalMD19 x2
コイルスプリング
(ハード 黒/青)
Coil spring
(hard, black/blue)
Spiralfeder
(hart, schwarz/blau)
Ressort hélicoïdal
(dur, noir/bleu)★マーキングを付けた側から押し込みます。
★Attach from marked side.
★Von der markierten Seite anbauen.
★Fixer à partir du côté marqué.シャーシ側
Chassis
Châssis★○印側からボールに押し込みます。
★Attach from the side with the ○ mark.
★Anbauen auf der Seite mit dem ○ Zeichen.
★Fixer par le côté avec la marque ○.《トランスポンダーホルダー》
Transponder stay
Transponder-Halterung
Support de transpondeur

B6 MA3 3×8mm

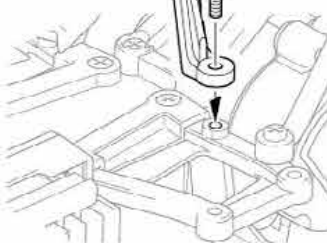

41

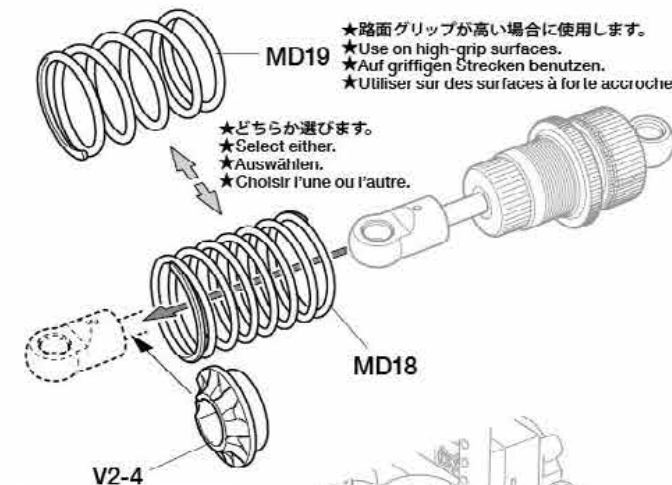
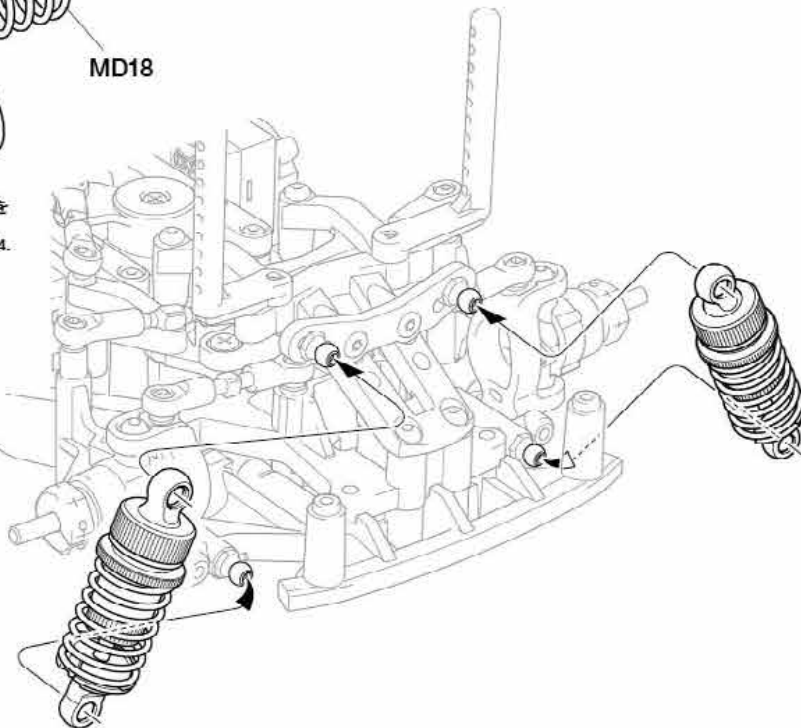
フロントダンパーの取り付け
Attaching front dampers
Einbau der vorderen Stoßdämpfer
Fixation des amortisseurs avant★路面グリップが高い場合に使用します。
★Use on high-grip surfaces.
★Auf griffigen Strecken benutzen.
★Utiliser sur des surfaces à forte accroche.★どちらか選びます。
★Select either.
★Auswählen.
★Choisir l'une ou l'autre.★コイルスプリングを縮めてV2-4を取り付けます。
★Compress spring to attach V2-4.
★Feder zusammendrücken, um V2-4 einzufügen.
★Comprimer le ressort pour attacher V2-4.★スプリングアジャスターを回してスプリングの硬さ、車高を調整します。
★Rotate spring adjuster to adjust tension and ground clearance.
★Drehen Sie am Federhalter um Spannung und Bodentfreiheit einzustellen.
★Faire tourner l'embase de ressort pour régler la tension et la garde au sol.

42

★タイヤとホイールの間に瞬間接着剤をながし込んで接着します。
★Apply instant cement.
★Sekundenkleber anfragen.
★Appliquer de la colle rapide (cyanoacrylate).



42

ホイールの組み立て
Wheels
Räder
Roues

★4個作ります。
★Mache 4.
★4 Satz anfertigen.
★Faire 4 jeux.

※インナーズポンジ
※Tire insert
※Reifeneinlage
※Inserts de pneus

ホイール
Wheel
Rad
Roue

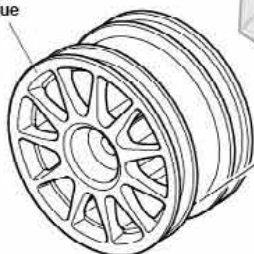

※タイヤ
※Ire
※Heften
※Pneu

★タイヤ、インナーズポンジは別売です。
コースや路面に合わせて組み合わせてください。
屋外アスファルトコースではインナーズポンジはフロント側にソフト、リア側にハードを使うのがお薦めです。
★Tires and inserts are sold separately; select according to track layout/surface. Soft front and hard rear inserts are recommended when running on outdoor asphalt.
★Reifen und Reifeneinlagen werden separat angeboten. Je nach Strecke auswählen. Empfohlen wird die weiche Einlage vorne und die harte hinten bei Asphalt Outdoor Strecken.
★Les pneus et inserts de pneus sont vendus séparément. Les choisir en fonction des tracé/surface de la piste. Des inserts souples à l'avant et durs à l'arrière sont recommandés pour rouler sur asphalt.

★タイヤをホイールのみぞにはめます。
★Fit into grooves.
★Reifen richtig in die Felgen eindrücken.
★Insérer dans les rainures.

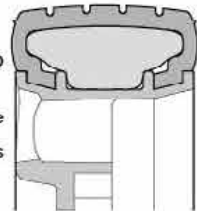

43



MA5 x2

3×8mm六角皿ビス
Screw
Schraube
Vis



MD12 x4

4mmフランジナット
Flange nut
Kragenmutter
Eurou à flasque



MB19 x2

6mmスナップピン
Snap pin
Federstecker
Epingle métallique

43

ホイールの取り付け
Attaching wheels
Einbau der Vorderräder
Fixation des roues avant

《フロント》
Front
Vorne
Avant

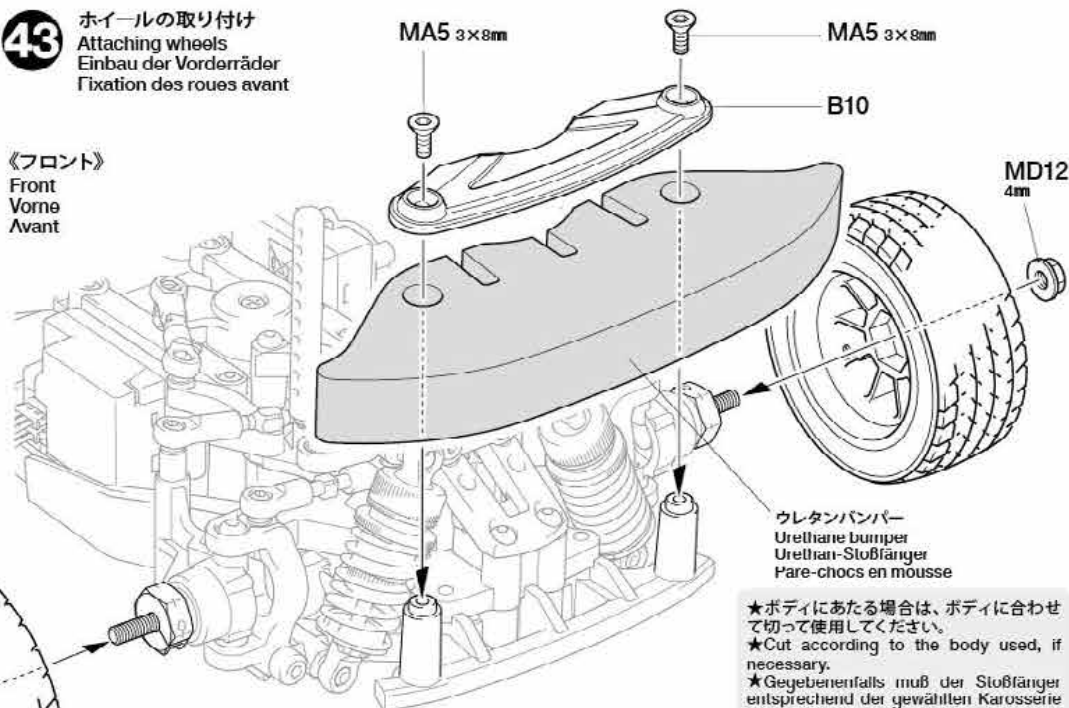

★ボディにあたる場合は、ボディに合わせて切って使用してください。
★Cut according to the body used, if necessary.
★Gegebenenfalls muß der Stoßfänger entsprechend der gewählten Karosserie nachgearbeitet werden.
★Couper en fonction du type de carrosserie, si nécessaire.

★アンテナパイプを短くする場合はアンテナ線が外に出ない長さにしましょう。
(アンテナ線保護用)
★Cut antenna pipe to appropriate length, ensuring antenna is contained fully within.
★Antennenrohr der Länge der verwendeten Antenne anpassen, dabei sicherstellen, dass die Antenne in voller Länge geschützt wird.
★Couper le tube d'antenne à la longueur appropriée en s'assurant que l'antenne est complètement à l'intérieur du tube.

《リア》
Rear
Hinten
Arrière

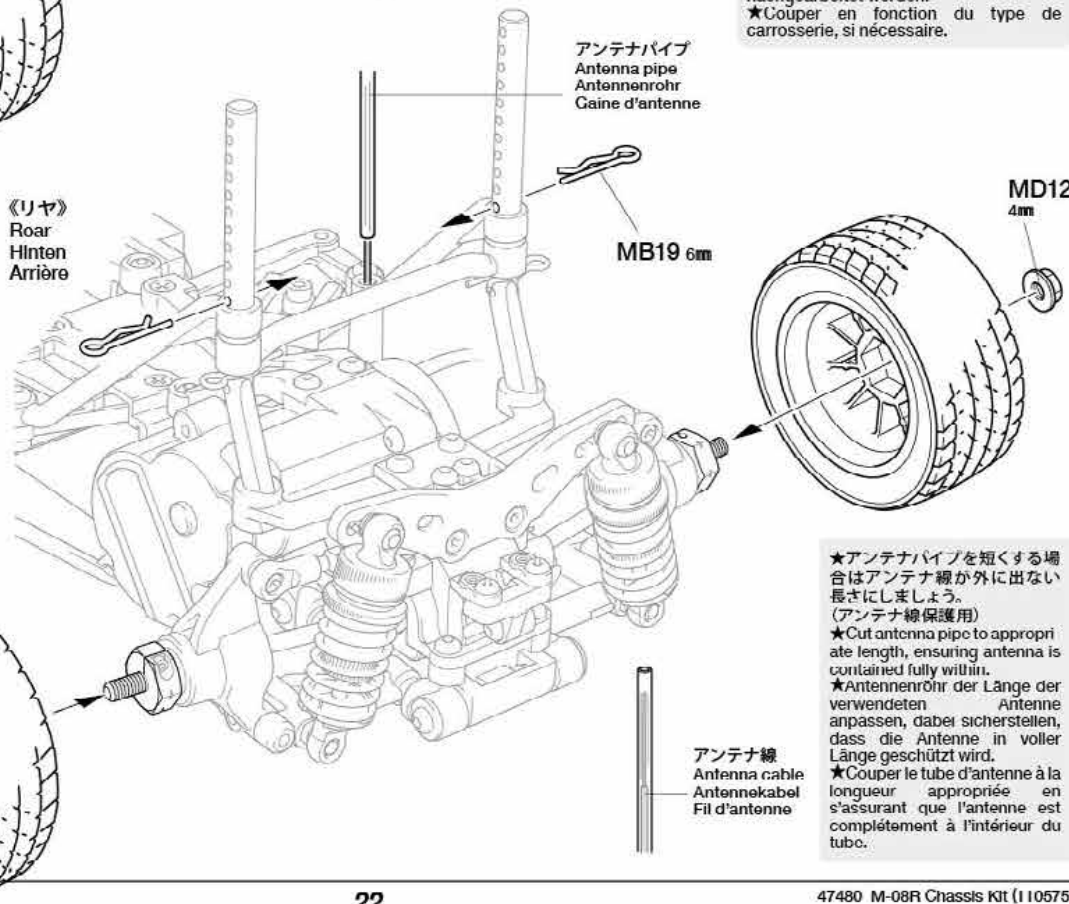

アンテナ線
Antenna cable
Antennenkabel
Fil d'antenne

44

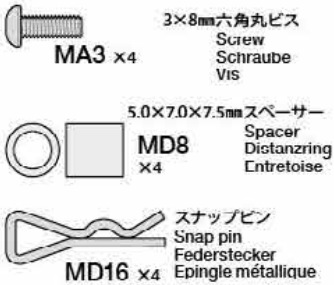

- ★走行させない時は必ず走行用バッテリーのコネクターを外してください。
- ★Disconnect battery when the car is not being used.
- ★Akkustecker abziehen, wenn das Auto nicht in Betrieb ist.
- ★Déconnecter la batterie lorsque la voiture n'est pas utilisée.

44

走行用バッテリーの搭載
Installing battery pack
Einlegen des Akkupacks
Installation du pack d'accus

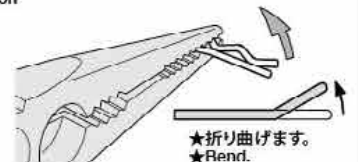
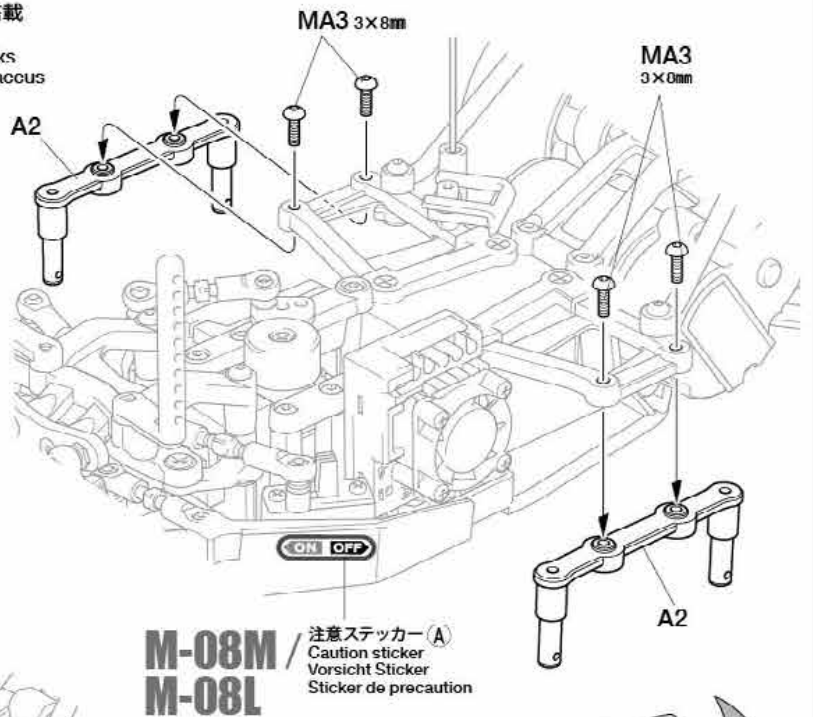

- ★スナップピンは折り曲げておくと取り扱いに便利です。
- ★To make attaching / detaching easier, bend snap pin as shown.
- ★1m Befestigen / Abziehen einfacher zu machen, die Federstecker wie abgebildet biegen.
- ★Pour faciliter la fixation/dépose, plier l'épingle comme montré.

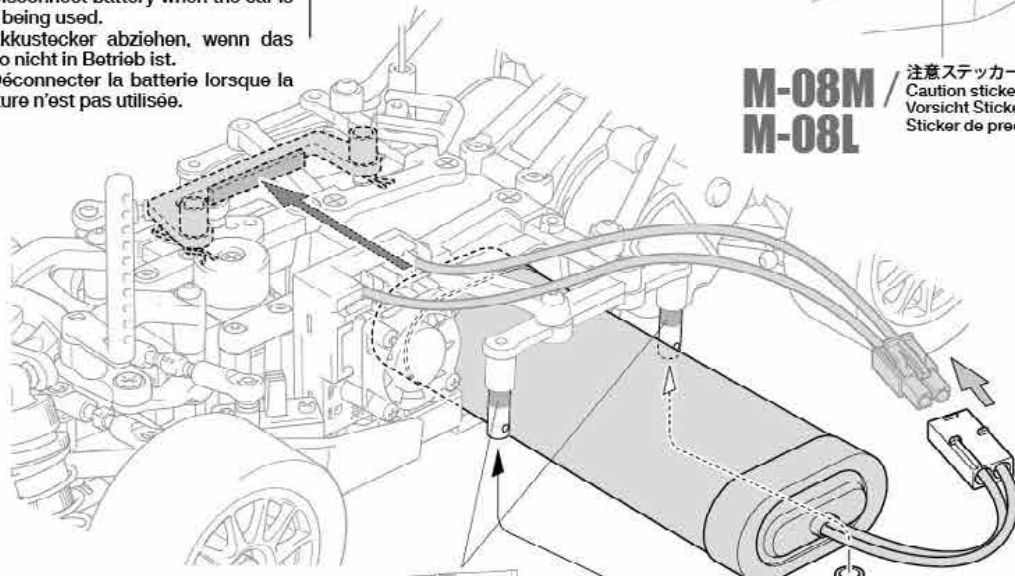

- ★Cement MD8 using synthetic rubber cement to ensure they do not fall off.
- ★MD8 mit synthetischem Gummikleber verkleben, damit es nicht verloren geht.
- ★Coller avec de la colle pour caoutchouc synthétique MD8 pour s'assurer qu'ils ne tombent pas.

- ★バッテリーの大きさに応じて必要なサイズに切り出してください。
- ★Cut sponge tape according to battery size.
- ★Schaumstoffband je nach Akkugröße zuschneiden.
- ★Découper la bande mousse en fonction de la taille du pack.

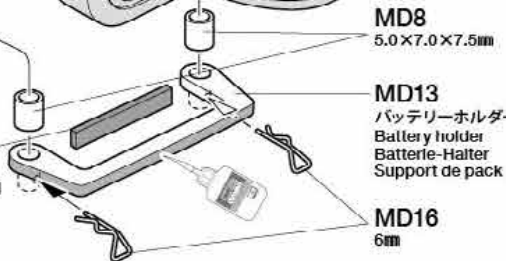

- ★反対側も取り付けます。
- ★Attach to other side in the same manner.
- ★Auf der anderen Seite auf gleiche Weise anbringen.
- ★Fixer à l'autre côté de la même manière.

45



- ★アンテナパイプからアンテナ線が外に出ないように取り付けます。
- ★Attach to ensure antenna does not extrude from pipe.
- ★Anbauen, damit nicht die Antenne aus dem Röhrchen rutscht.
- ★Fixer en s'assurant que l'antenne ne dépasse pas du tube.

45

ボディの取り付け
Attaching body
Aufsetzen der Karosserie
Fixation de la carrosserie

- ★取り付け穴を直径6mm以上のサイズに開けてください。
- ★Make 6mm hole.
- ★6mm Loch machen.
- ★Percer un trou de 6mm.

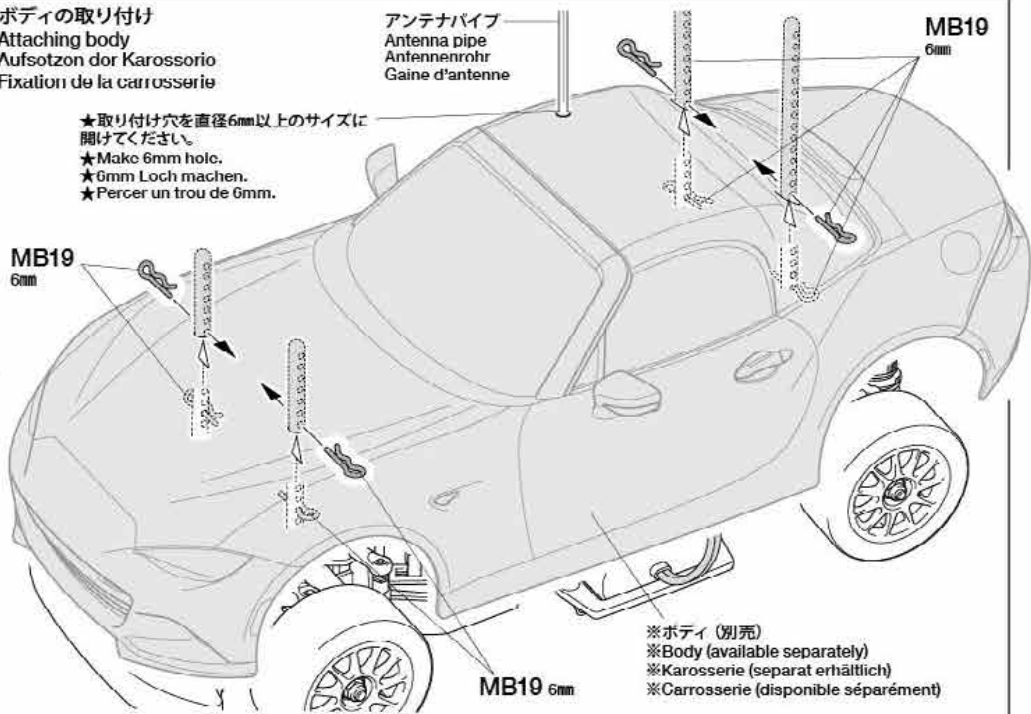

- Mシャーン用ボディパーツセットを別にお買い求めください。
- ボディによってはシャーンに干渉する部分等のカットが必要です。
- リヤボディマウント用の穴はマウントの位置に合わせて穴を開けます。

- Purchase separately sold Tamiya M-Chassis body parts set.
- Different bodies may require trimming.
- Make holes for body mounts referring to their position on chassis.

- Tamiya Karosserie-set für M-Chassis separat erhältlich.
- Verschiedene Karosserien erfordern Ausschnitte.
- Löcher gemäß den Karosseriehaltern bohren.

- Se procurer séparément une carrosserie M-Chassis.
- Des carrosseries différentes peuvent nécessiter une découpe.
- Percer des trous pour les supports de carrosserie en fonction de leur position sur le châssis.

シャーシのセッティング

RCカーはドライバーの操縦の仕方や路面コンディションなどの様々な条件によって、その特性が変わってきます。自分のもっともコントロールしやすいマシンに仕上げていくのがセッティング。組立図中に示した各部の寸法やダンパーの調整を基本に、セッティングを進めてください。

SETTING UP THE MODEL

To enhance the overall performance of your car, it is necessary to tune the vehicle to the track (and its surface conditions) on which you will be racing. Make adjustments referring to the instruction manual, keeping in mind that "balance" is the key word.

●タイヤを選ぶ

セッティングの第一段階は路面にあったタイヤを選ぶことです。路面温度によってファイバーモールドタイヤ・タイプA(冬用)とタイプB(夏用)を使い分けてください。インナー sponsingの硬さ(ソフト、ハード、スーパーハード)を変えることによってセッティングの幅が広がります。

●TIRES

Tires have a great influence on the performance of the car, and are normally the first components tuned. Select the right tires for the surface you are driving on. Change setup by choosing different tire inserts (soft, hard or super hard).

ANPASSUNG DES MODELLS

Um die allgemeine Leistung Ihres Wagens stark zu verbessern, ist es notwendig, das Fahrzeug auf den Untergrund (und die Oberflächenstruktur), auf dem Sie Rennen fahren wollen, abzustimmen. Für die Veränderungen beziehen Sie sich bitte auf die Gebrauchsanweisung, und denken Sie daran, daß "Balance" das Schlüsselwort ist.

REGLAGE DU MODELE

Pour améliorer les performances générales de votre voiture il est impératif de l'adapter aux conditions du terrain où auront lieu les évolutions. Effectuer les réglages en vous référant au manuel d'instructions en ayant en permanence à l'esprit que "l'équilibre" est l'idée directrice.

●ギヤ比

搭載するモーター、コースレイアウト等に合わせて、ピニオンギヤの歯数(ギヤ比)をセッティングしてください。

●GEAR RATIO

Choose gear ratio according to the motor used or running surface condition.

●GETRIEBEÜBERSETZUNG

Wählen Sie die Getriebeübersetzung entsprechend dem eingesetzten Motor und dem Fahrbahnbelag.

●RAPPORT DE PIGNONNERIE

Choisir le rapport de pignonnérie en fonction du moteur ou du type de piste.

計算式
Formula (キット標準)
37Tスパーギヤ
Spur gear

$$\left(\frac{\text{スパーギヤ歯数 (37T)}}{\text{ピニオンギヤ歯数}} \times 3.1221 \right) : 1$$

ピニオン Pinion gear	ギヤ比 Gear ratio	20T	5.776 : 1
		21T	5.501 : 1
17T	6.795 : 1	22T	5.251 : 1
18T	6.418 : 1	23T	5.023 : 1
19T	6.080 : 1	24T	4.813 : 1

★ピニオンギヤは市販の06モジュールギヤを使用してください。
★Use 06 module pinion gear.
★Ein Ritzel mit Modul 06 verwenden.
★Utiliser un pignon module 06.

●キャンバー角

コーナリング中のマシンには遠心力が働くため、車体がコーナーの外側に傾きます。このとき、タイヤにキャンバー角をつけることで接地面積を変え、タイヤのグリップ力を増やしたり減らしたりすることができます。コーナリング中のグリップを増やすにはネガティブキャンバーに、減らすにはポジティブキャンバーにセッティングします。

●CAMBER ANGLE

While taking the corners, the car is forced to go outwards, causing instability. The area of contact on each tire is determined by the camber angle, and therefore the traction of the tires can be made greater or lesser by adjustment of camber angle. To increase traction during cornering, adjust camber angle to negative, and to reduce traction, adjust to positive camber.

●KRÜMMUNGSWINKEL

Bei Durchfahren von Kurven wird das Fahrzeug nach Außen gezwungen, was Instabilität verursacht. Die Kontaktfläche jeden Reifens wird vom Krümmungswinkel bestimmt, und so kann die Bodenhaftung der Reifen durch die Veränderung des Krümmungswinkels erhöht oder verringert werden. Um die Bodenhaftung in Kurven zu erhöhen, verringern Sie den Krümmungswinkel, und vergrößern Sie den Winkel für weniger Haftung.

●ANGLE DE CARROSSAGE

En virage, la voiture a tendance à s'échapper vers l'extérieur causant une instabilité. La surface de contact de chaque pneu est déterminée par l'angle de carrossage. En conséquence, la traction des pneus peut être augmentée ou diminuée en faisant varier l'angle de carrossage. Pour accroître la traction en virage, opter pour une valeur négative et vice versa.



《ネガティブキャンバー》
Negative camber
Negative Sturz
Carrossage négatif

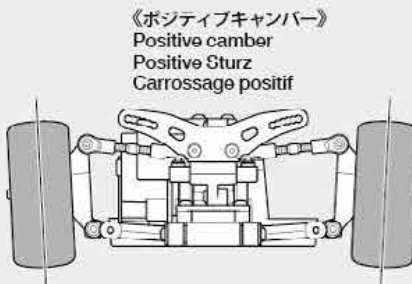

《ポジティブキャンバー》
Positive camber
Positive Sturz
Carrossage positif



★アッパーロッドの長さを変えることで調整します。
★Adjust rod length by rotating turnbuckle.
★Die Länge der Stange durch Drehen einstellen.
★Régler la longueur en tournant la tige fileté.

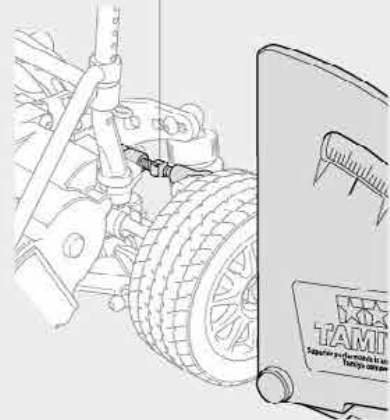

●車高・リバウンドストローク

車高・リバウンドストロークはコーナリングや加速、ブレーキングの車の姿勢変化に影響します。車高はダンパー・スプリングの硬さ、張りで調整し、リバウンドストロークはアームのMA8(3x4mmイモネジ)で調整します。

●GROUND CLEARANCE AND REBOUND STROKE

Ground clearance and rebound stroke have a great effect on stability during cornering, acceleration, and braking. Ground clearance can be adjusted by altering damper spring tension and stiffness. Rebound stroke can be adjusted by rotating 3x4mm screw on suspension arms.

●BODENFREIHEIT UND AUSFEDERUNGSHUB

Die Bodenfreiheit und der Ausfederungshub kann großen Einfluss auf die Fahrsicherheit in Kurven, sowie beim Beschleunigen und Bremsen haben. Die Bodenfreiheit lässt sich an der Schraubenfeder einstellen. Der Ausfederungshub kann mit der 3x4mm Schraube auf dem Querlenker eingestellt werden.

●LA GARDE AU SOL ET LE REBOND

La garde au sol et/ou le rebond ont une incidence importante sur la stabilité en virage, accélération et freinage. L'ajustement de la garde au sol s'effectue par le ressort hélicoïdal. Le rebond se règle au moyen de la vis 3x4mm sur le bras de suspension.

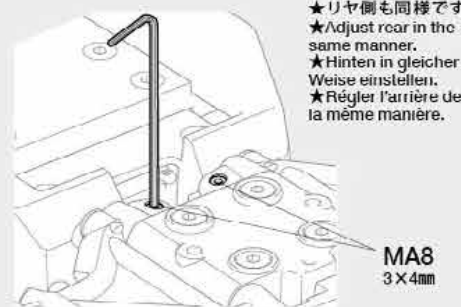

★リヤ側も同様です。
★Adjust rear in the same manner.
★Hinten in gleicher Weise einstellen.
★Régler l'arrière de la même manière.

●トール角 (トールイン・トールアウト)

トールインをつけた場合、直進性が良くなり、ステアリングの切り始めの反応がおだやかになります。トールアウトにした場合は、逆にステアリングの反応がシャープになります。ただし、どちらもつけすぎると抵抗になってスピードを低下させたり、アンダーステアやオーバーステアが強くなって操縦しにくいステアリング特性になってしまいます。

このシャーシでは、フロントにはほんのわずかなトールアウトをつけておくのが良いでしょう。

●TOE-IN AND TOE-OUT

Adjusting the car to toe-in a little, by pointing the wheels inwards, provides the car with good straight running and moderate steering. Toe-out, which points the wheels outwards, gives sharp steering response. Begin with a little toe-out and work from there.

●VORSPUR UND NACHSPUR

Geringfügige Einstellung der Räder nach Innen sorgt für guten Geradeauslauf und gemäßigte Lenkeigenschaften. Bei der Nachspur (Räder zeigen leicht nach außen) zeigt sich eine scharfe und harte Lenkung. Seien Sie vorsichtig, nicht zu übertreiben, fangen Sie mit leichter Nachspur an, und orientieren Sie sich vor dort aus.

●PINCEMENT ET OUVERTURE

On optera pour un léger pincement (orientation des roues vers l'intérieur) qui assure un meilleur comportement on ligne droit sans trop altérer celui en virage ou une ouverture (orientation des roues vers l'extérieur) qui génère une réponse rapide et précise en courbe. Dans l'une ou l'autre des alternatives, ne pas atteindre des angles trop importants. Commencer le réglage par une légère ouverture et corriger par étapes.

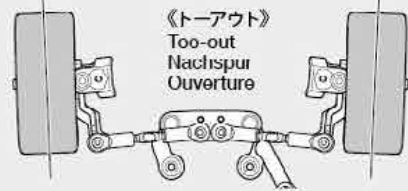
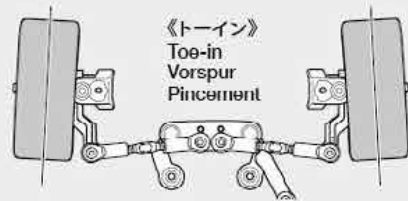

《リヤサスマウント》

Rear suspension mounts
Hintere Aufhängungshalterung
Support de suspension arrière

★リヤサスマウント (D4) を取り付ける際、MA15 (3mm ワッシャー) の枚数を換えることでアームのトール角 (トールイン) を変更することができます。

★Use 3mm washers when attaching rear suspension mounts (D4) to alter toe angle.

★Benutzen Sie 3mm Unterlegscheiben beim Anbau der hinteren Aufhängungshalterungen (D4) um die Vorspur zu ändern.

★Utiliser des rondelles de 3mm si on installe les supports de suspensions arrière (D4) pour modifier l'angle de pincement.

3mmワッシャー Washer	トール角 Toe
取付無 none	2.6°
1枚 (片側) 1 (per side)	3.2°
2枚 (片側) 2 (per side)	3.8°

キット標準 : 3.8° (3mmワッシャー×2)
Standard: 3.8°

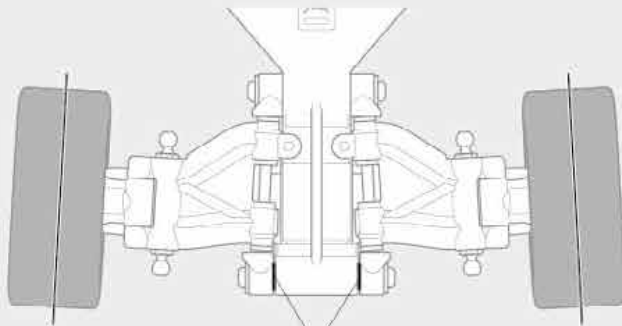

MA15 3mm

★トールイン調整後は、必ずキャンバー角のチェックをしてください。

★Confirm camber angle after adjusting too.

★Prüfen Sie den Sturz nach der Veränderung der Vorspur.

★Vérifier l'angle de carrossage après réglage du pincement.

★左右同じ枚数を取り付けてください。

★Use the same amount on each side.

★Die gleiche Menge auf beiden Seiten verwenden.

★Même réglage des deux côtés.

OPTION PARTS

《OP:1757 M-07 CONCEPT スタビライザーセット》

Item 54757 M-07 Concept Stabilizer Set (Front & Rear)

- 路面に合わせてロール特性を制御しハンドリングを調整します。
- To suppress roll and adapt car to driving surface.
- Zur Unterdrückung der Rollneigung und eine bessere Fahrzeugeinstellung.
- Pour supprimer le roulis et adapter la voiture à la surface d'évolution.

《リヤ》
Rear
Hinten
Arrière

★袋詰Bの部品をご使用ください。
★Use parts from Bag B.
★Telle des Beutels B nutzen.
★Utiliser des pièces du sachet B.

MA4 x2

3×6mm六角丸ビス
Screw
Schraube
Vis

MA9 x2

3×3mmイモネジ
Grub screw
Madenschraube
Vis pointeau

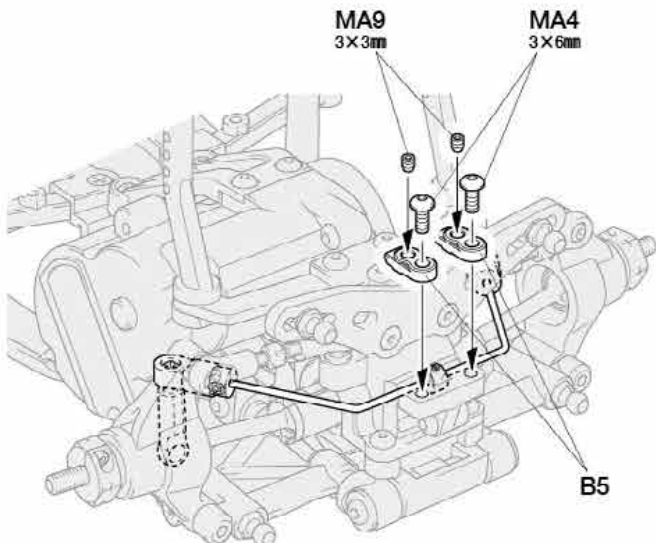

《フロント》
Front
Vorne
Avant

★袋詰Dの部品をご使用ください。
★Use parts from Bag D.
★Telle des Beutels D nutzen.
★Utiliser des pièces du sachet D.

MD4 x2

3×8mmホロービス
Screw
Schraube
Vis

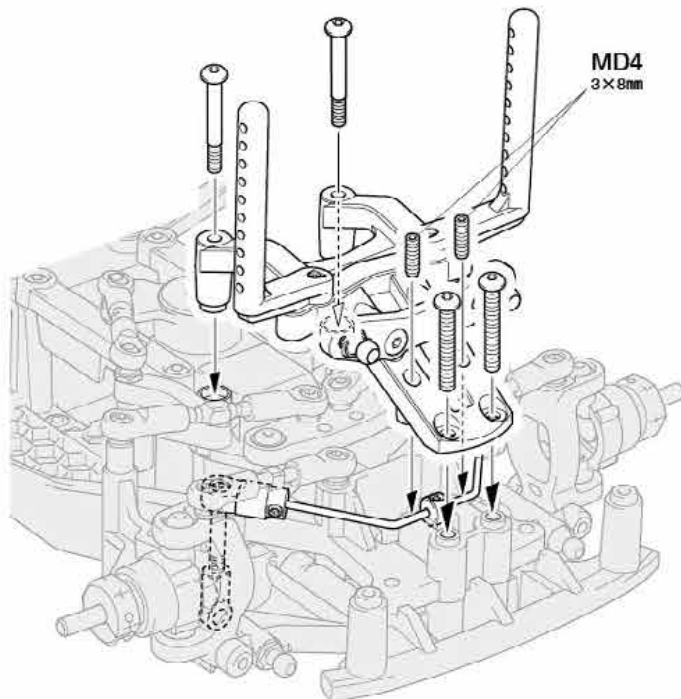



走行時の注意
CAUTION
VORSICHT
PRECAUTIONS

- 人ごみの中や小さな子供のそばでは走らせない。
- 道路では絶対に走らせないでください。
- 混信に注意してください。RCカーが異常な動きをしたら、他の電波によりコントロールが乱されたと考えられます。すぐに走行をやめ、RCカーが送信機の動きに従って動くか確かめてください。

- Avoid running the car in crowded areas and near small children.
- Never run the car on public streets.
- Make sure that no one else is using the same frequency in your running area. Using the same frequency at the same time can cause serious accidents, whether it is driving, flying or sailing.

- Vermeiden Sie das Fahren des Autos an überfüllten Plätzen und in der Nähe von kleinen Kindern. Gebrauchen Sie nie die Straße für R/C Renner.
- Das Auto niemals auf öffentlichen Straßen fahren lassen.
- Prüfen Sie, daß niemand in der Umgebung dieselbe Frequenz benutzt, denn dadurch können Unfälle entstehen – sowohl beim Fahren, Fliegen oder Segeln.

- Eviter de faire évoluer le modèle à proximité de jeunes enfants ou dans la foule.
- Ne jamais utiliser sur la voie publique.
- Assurez-vous que personne d'autre n'utilise la même fréquence sur le même terrain que vous. Utiliser la même fréquence en même temps peut être source de sérieux accidents, pendant la conduite, le vol ou la navigation des modèles R/C.

- ★走行後は、必ずバッテリーをはずし、RCカーについた砂や泥、汚れなどをやわらかな布などできれいにふきとり、軸受け部やギヤ、サスペンションなどの可動部にグリスをさしておきましょう。
- ★After running, disconnect/remove battery from the car. Completely remove sand, mud, dirt, etc.
- ★Nach dem Fahrbetrieb die Batterie abklemmen/ herausnehmen. Entfarnen Sie Sand, Matsch, Schmutz etc.
- ★Deconnecter/enlever la batterie du modèle après utilisation. Enlever sable, poussière, boue etc...

《走行させる時には》

- ①送信機のアンテナをのぼし、スイッチをONにします。
- ②次にRCカー側のスイッチをONにしてください。



- ①Switch on transmitter.
- ②Switch on receiver.
- ③Reverse sequence to shut down after running.

《走行を終わらせる時は》

- ③必ず、走らせる時の逆の手順でスイッチを切っていきます。

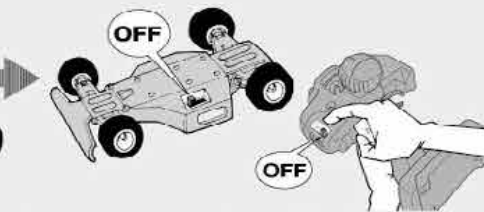

- ①Sender einschalten.
- ②Empfänger einschalten.
- ③Nach dem Fahrbetrieb in umgekehrter Reihenfolge vorgehen.

- ①Mettre en marche l'émetteur.
- ②Mettre en marche le récepteur.
- ③Faites les opérations inverses après utilisation de votre ensemble R/C.

トラブルチェック
TROUBLESHOOTING
FEHLERSUCHE
RECHERCHE DES PANNES

★おかしいな?と思ったときは、車(RCカー)を修理に出すまえに、下の表を見てトラブルチェックを行ってください。

★Before sending your R/C model in for repair, check it again using the below diagram.

★Bevor Sie Ihr Modell zur Reparatur einsenden, prüfen Sie es nochmals selbst entsprechend der folgenden Anleitung.

★Avant de renvoyer votre modèle R/C pour une réparation, vérifiez-le à nouveau en suivant ce processus.

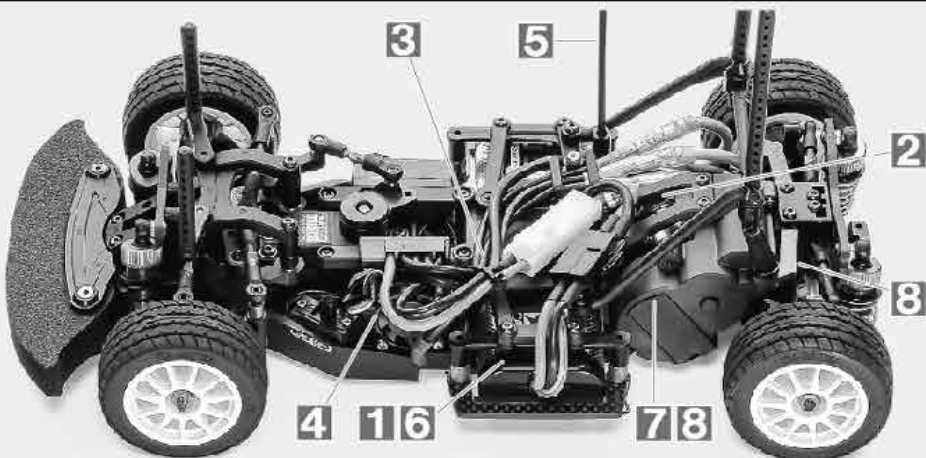

車の異常 PROBLEM PROBLEME	原因 CAUSE URSACHE	直し方 REMEDY LÖSUNG REMEDE	
車が動かない Model does not move. Modell fährt nicht. Le modèle ne démarre pas.	走行用バッテリーが充電されていますか? Weak or no battery in model. Schwache oder keine Batterien in Auto. Pack de propulsion manquant ou insuffisamment chargée.	走行用バッテリーを充電してください。 Install charged battery. Voll aufgeladene Batterien einlegen. Recharger la batterie.	1
	モーターに故障はありませんか? Damaged motor. Motorschaden. Moteur endommagé.	異音や、少しの走行で熱くなるようならモーターを交換してください。 Replace with new motor. Durch neuen Motor ersetzen. Remplacer par un nouveau moteur.	2
	コード類がやぶけてショートしていませんか? Worn or broken wiring. Verschlissene oder gebrochene Kabel. Câblage sectionné ou usé.	コードをしっかり絶縁するか、メーカーに修理を依頼してください。 Splice and insulate wiring completely. Kabel anspleißen und gut isolieren. Vérifier et isoler le câblage.	3
	ESC (エレクトロニクススピードコントローラー) が故障していませんか? Damaged electronic speed controller. Beschädigter Fahrregler. Variateur électronique de vitesse endommagé.	ご使用のメーカーにお問い合わせください。 Ask manufacturer to repair. Erkundigen Sie sich über Reparaturmöglichkeit beim Hersteller. Faites réparer par le S.A.V. du fabricant.	4
思うように走らない No control. Keine Kontrolle. Perte de contrôle.	送信機、受信機のアンテナはのびていますか? Improper position of antenna on transmitter or model. Sender- oder Empfängerantenne ist nicht ganz herausgezogen. Problème d'antenne émetteur ou récepteur.	送信機、受信機のアンテナをのぼしてください。 Fully extend antenna. Antenne vollständig herausziehen. Déployer entièrement l'antenne.	5
	走行用バッテリーや、送信機の電池が少なくなっていますか? Weak or no batteries in transmitter or model. Schwache oder keine Batterien in Sender oder Auto. Accus manquants ou insuffisamment chargés dans l'émetteur ou le modèle.	走行用バッテリーは充電してください。送信機の電池は新品のものと交換してください。 Install charged or fresh batteries. Legen Sie geladene Akkus oder neue Batterien ein. Installez des accus rechargés ou des piles neuves.	6
	回転部 (ギヤなど) の組み立てがしっかり出ていますか? Improper assembly of rotating parts. Unachtsamer Einbau drehender Teile. Mauvais assemblage des pièces en rotation.	説明図をよく見て回転部を確認、または組み立て直してください。 Reassemble them correctly referring to the instruction manual. Aussinandemachen und gemäß Bedienungsanleitung neu zusammenbauen. Réassemblez correctement en vous référant au manuel d'instructions.	7
	可動部がグリスアップされていますか? Improper lubrication on rotating parts. Drehende Teile unzureichend geschmiert. Mauvaise lubrification des pièces en rotation.	可動部にグリスをつけてください。 Apply grease. Fetten. Graisser.	8
	近くで別のRCモデルを操縦していませんか? Another R/C model using same frequency. Ein anderes RC-Modell fährt auf der gleichen Frequenz. Un autre modèle R/C est sur la même fréquence.	場所を変えるか、少し時間をおきます。 Try a different location to operate your model. Das Auto an einem anderen Ort fahren lassen. Essayez un autre endroit pour faire rouler votre modèle R/C.	

PARTS

★金具部品は少し多目に入っています。予備、セッティング用として使ってください。
 ★Extra screws and nuts are included. Use them as spares.
 ★Es liegen zusätzliche Schrauben und -muttern bei. Als Ersatzteile verwenden.
 ★Des vis et des écrous supplémentaires sont inclus. Les utiliser comme pièces de rechange.

A PARTS ×2
51505

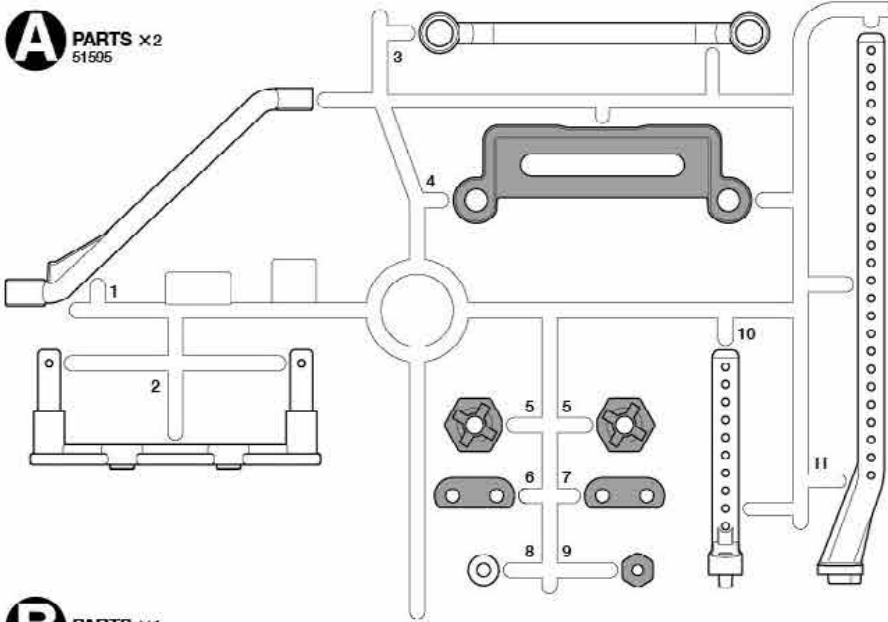

K PARTS ×1
54083

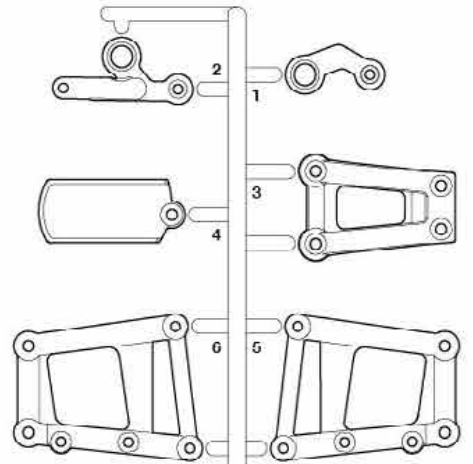

B PARTS ×1
19006714

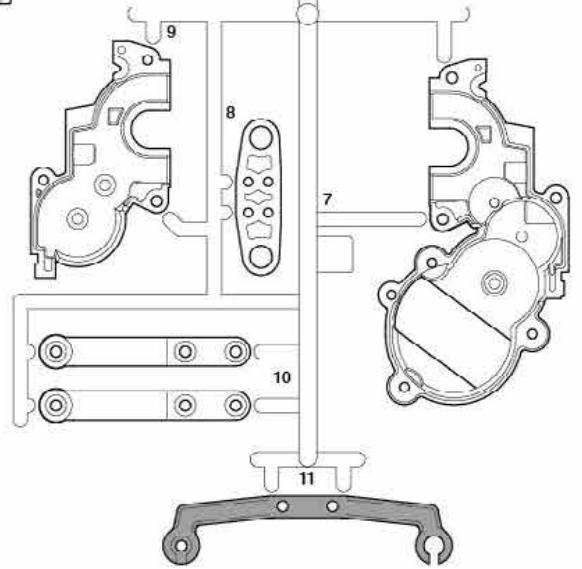
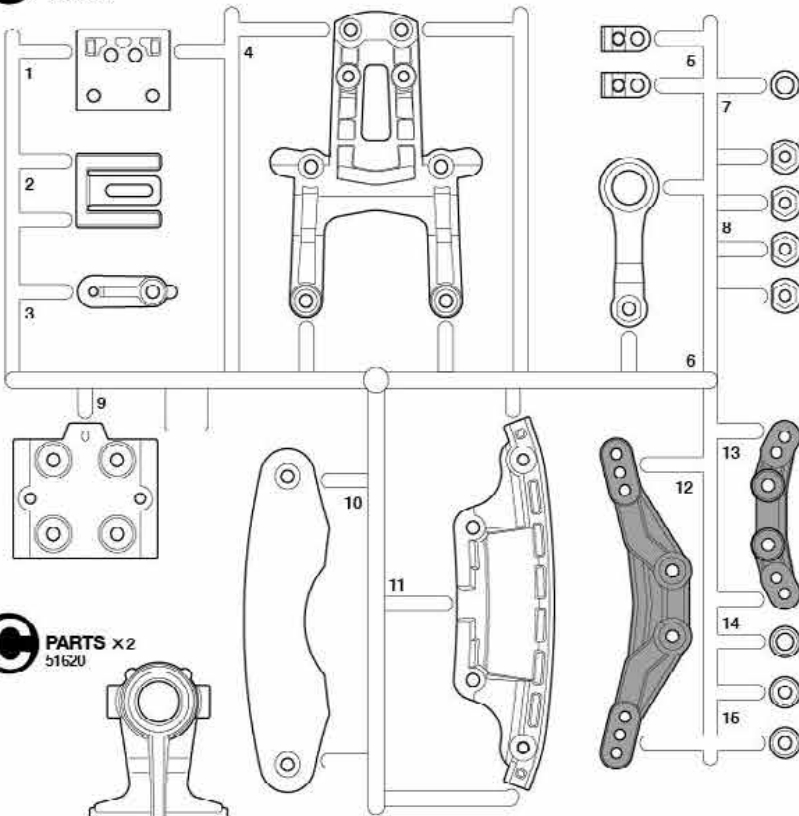

C PARTS ×2
5162U

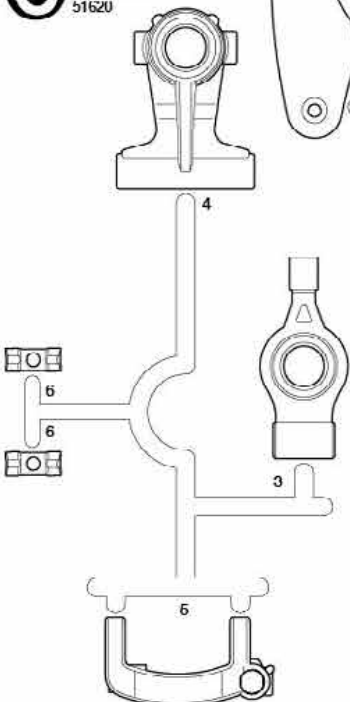

ホイール ×2
Wheel 51237
Rad
Roue

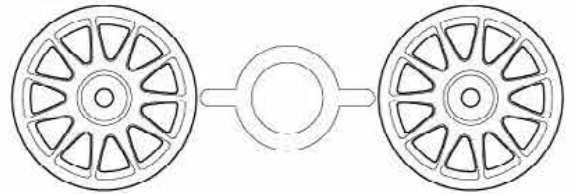

不要部品
Not used.
Nicht verwenden.
Non utilisées.

Y PARTS ×1
51536

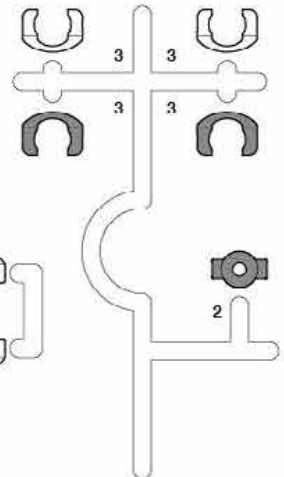

D PARTS ×2
54811

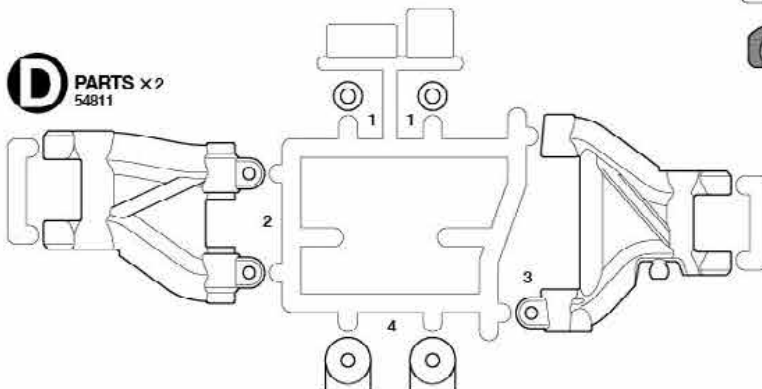

PARTS

V2 PARTS x2
548/1

PARTS x1
51000
(サーボセイバー部品)
Servo saver parts
Servo-Saver-Teile
Pièces de sauve-servo

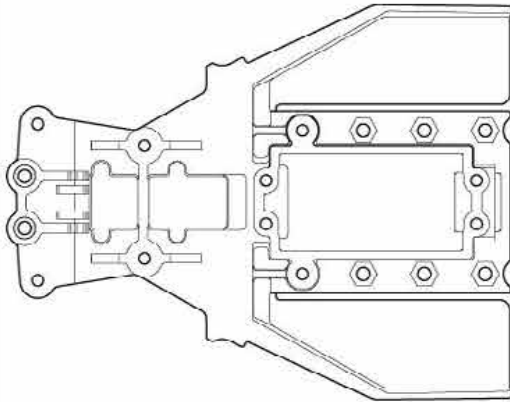
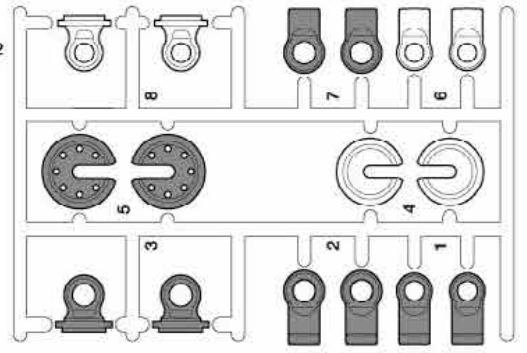
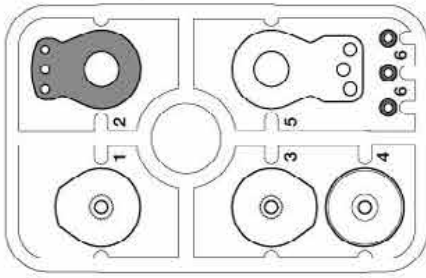

フロントロフデッキx1
Front lower deck 19335815
Vorderes unteres Deck
Platine inférieure avant

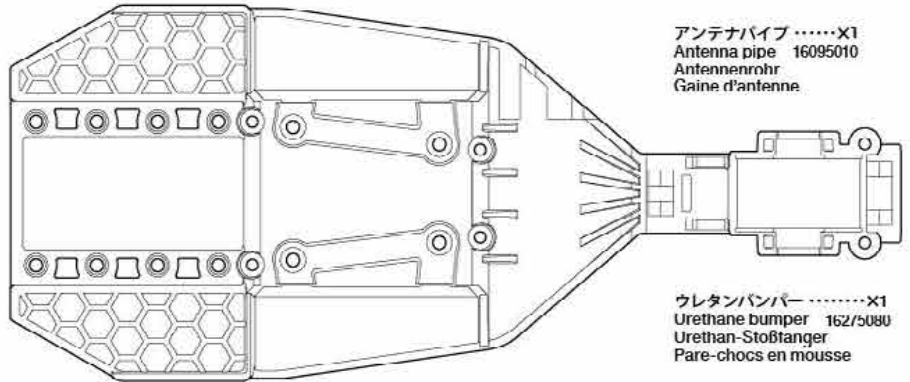

リヤロフデッキx1
Rear lower deck 19335815
Hinteres unteres Deck
Platine inférieure arrière

ステッカーx1
Sticker 11424533
Aufkleber
Autocollant

アンテナパイプx1
Antenna pipe 16095010
Antennenrohr
Gaine d'antenne

ウレタンバンパーx1
Urethane bumper 162/5080
Urethan-Stoßfänger
Pare-chocs en mousse

注意ステッカーx1
Caution sticker
Aufkleber
Autocollant

ギヤ袋詰 51621
Gear bag
Zahnrad-Beutel
Sachet de pignonerie

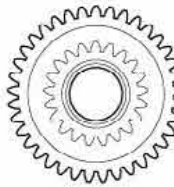

GB1 x1
スパークギヤ
Spur gear
Stirnradgetriebe
Pignon intermédiaire



GB2 x1
カウンターギヤ
Counter gear
Vorgelege-Rad
Pignon intermédiaire



GB3 x1
アイドラーギヤ
Idler gear
Zwischenrad
Pignon de renvoi

A 1~12



MA1 x1
19805764
3×20mm六角丸ビス
Screw
Schraube
Vis



MA2 x4
19400779
3×15mm六角丸ビス
Screw
Schraube
Vis



MA3 x7
51626
3×8mm六角丸ビス
Screw
Schraube
Vis



MA4 x2
51674
3×6mm六角丸ビス
Screw
Schraube
Vis



MA5 x4
51627
3×8mm六角皿ビス
Screw
Schraube
Vis

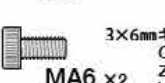

MA6 x2
19808013
3×6mmキャップスクリュー
Cap screw
Zylindorkopfschraube
Vis à tête cylindrique

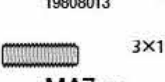

MA7 x2
19804194
3×10mmホロービス
Screw
Schraube
Vis



MA8 x2
19485077
3×4mmイモネジ
Grub screw
Madenschraube
Vis pointeau

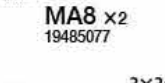

MA9 x1
50576
3×3mmイモネジ
Grub screw
Madenschraube
Vis pointeau



MA10 x2
53642
5mmビロボール
Ball connector
Kugelfopf
Connecteur à rotule



MA11 x2
53968
5×5mm六角ビロボール
Ball connector
Kugelfopf
Connecteur à rotule

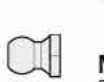

MA12 x2
53640
5×6.55mmビロボールナット
Ball connector nut
Kugelfopf-Mutter
Ecrou-connecteur
à rotule



MA13 x5
19805991
3mmロックナット
Lock nut
Sicherungsmutter
Ecrou nylstop



MA14 x4
19805818
3mmワッシャー (大)
Washer (large)
Beilagscheibe (groß)
Rondelle (grand)



MA15 x6
50586
3mmワッシャー
Washer
Beilagscheibe
Rondelle



MA16 x2
51417
スラストプレート
Thrust washer
Druckscheibe
Rondelle de butée



MA17 x2
19412556
1510ベアリング
Ball bearing
Kugellager
Roulement à billes



MA18 x2
53008
1150ベアリング
Ball bearing
Kugellager
Roulement à billes



MA19 x3
94392
850ベアリング
Ball bearing
Kugellager
Roulement à billes



MA20 x3
19805672
840ベアリング
Ball bearing
Kugellager
Roulement à billes



MA21 x2
53539
5.5×1.0mmスペーサー
Spacer
Distanzring
Entretolse



MA22 x2
53539
5.5×0.5mmスペーサー
Spacer
Distanzring
Entretolse



MA23 x1
19804246
5×0.5mmスペーサー
Spacer
Distanzring
Entretolse



MA24 x12
15700147
3/32インチスチールボール
Steel ball (3/32 inch)
Stahlkugel (3/32 inch)
Bille en acier (2,4mm)

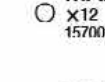

MA25 x8
51417
1/16インチスチールボール
Steel ball (1/16 inch)
Stahlkugel (1/16 inch)
Bille en acier (1,6mm)

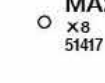

MA26 x2
53851
3×46mmシャフト
Shaft
Achse
Axe

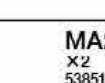

MA27 x1
54906
カウンターシャフト
Counter shaft
Vorgelegewelle
Axe de pignon intermédiaire



MA28 x1
54906
アイドラーシャフト
Idler shaft
Zwischenwelle
Axe de poulie-
guide

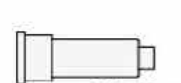

MA29 x1
54906
センターシャフト
Center shaft
Hauptwelle
Axe principal

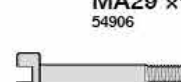

MA30 x1
19804470
デフスクリュー
Diff screw
Diff.-Schraube
Vis de diff.



MA31 x1
53509
20Tピニオンギヤ
Pinion gear
Motorritzel
Pignon moteur

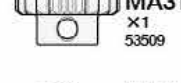

MA32 x1
19804470
デフナット
Diff nut
Diff.-Mutter
Ecrou de diff.



MA33 x1
49299
デフスプリング
Diff spring
Differentialfeder
Ressort de diff



MA34 x2
54390
デフプレート
Diff plate
Differentialplatte
Plaquette de diff

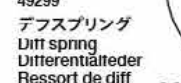

MA35 x1
54262
デフギヤ
Differential gear
Differentialgetriebe
Différentiel

A

MA36 x1
13451180
モータープレート
Motor plate
Motor Platte
Plaque-moteur

MA37 x1
19804514
デフジョイント (L)
Diff joint (L)
Differential-Gelenk (L)
Accouplement de différentiel (L)

MA38 x1
19804514
デフジョイント (S)
Diff joint (S)
Differential-Gelenk (S)
Accouplement de différentiel (S)

MA39 x1
バランスウエイト (20g)
Weight (20g)
Gewicht (20g)
Lest (20g)

モリブデングリスx1
Molybdenum grease 87022
Molybdänfett
Graisse de molybdène

ボールデフグリスx1
Ball Diff Grease 53042
Fett für Kugeldifferential
Graisse pour différentiel à billes

MOBIL 20g

DIFF GREASE

B 13~20

MB1 x4 3x10mm六角丸ビス
Screw Schraube Vis 51628

MA9 x2 3x3mmイモネジ
Grub screw Madenschraube Vis pointeau 50576

MB9 x1 フランジスペーサー
Flanged spacer Angeschrägte Beilagscheibe Entretoise flasquée 53873

MB15 x2 33mmスイングシャフト
Swing shaft Querwelle Axle 54969

MA3 x6 3x8mm六角丸ビス
Screw Schraube Vis 51626

MB5 x2 3x2.5mmイモネジ
Grub screw Madenschraube Vis pointeau 19805777, 42357

MB10 x2 5x7x0.2mmシム
Shim Scheibe Cale 53587

MA4 x2 3x6mm六角丸ビス
Screw Schraube Vis 51624

MA11 x2 5x5mm六角ビロボール
Ball connector Kugelkopf Connecteur à rotule 53968

MB11 x2 クロスバイダー
Cross joint Kreuzzapfen Joint croisé 42357

MA5 x2 3x8mm六角皿ビス
Screw Schraube Vis 51627

MA12 x2 5x6.55mmビロボールナット
Ball connector nut Kugelkopf-Mutter Ecrou connecteur à rotule 53640

MB12 x2 2.6x25mmシャフト
Shaft Achse Axe 53917

MA6 x2 3x6mm六角皿ビス
Screw Schraube Vis 51625

MB6 x2 5mmOリング
O-ring O-Ring Joint torique 19805701

MB13 x4 2x9.8mmシャフト
Shaft Achse Axe 19805776, 42357

MA7 x4 3x6mmフラットビス
Screw Schraube Vis 19808228

MB7 x4 1050ペアリング
Ball bearing Kugellager Roulement à billes 51239

MA8 x2 1.6x4mmキャップスクリュー
Cap screw Zylinderkopfschraube Vis à tête cylindrique 19805893, 53823

MB8 x2 5x6.4x1.5mmスペーサー
Spacer Distanzring Entretoise 19804372

MA10 x2 3x4mmイモネジ
Grub screw Madenschraube Vis pointeau 19485077

MA21 x2 5.5x1.0mmスペーサー
Spacer Distanzring Entretoise 53539

MB14 x2 3x23mmターンバックルシャフト
Turnbuckle shaft Spann-Achse Bielle à pas inversés 54218

MB16 x2 ホイールアクスル
Wheel axle Rad-Nabe in Klammer-Ausführung Axe de roue 51445

MB17 x4 5mmアジャスター (M)
Adjuster Einstellstück Chape à rotule 54868

MB18 x2 53823 クランプ式ホイールハブ
Clamp type wheel hub Radnabe in Klammer-Ausführung Moyo de roues à cliquet 53823

MB19 x2 6mmスナップピン
Snap pin Federstocker Epingle métallique 51537

MB20 x1 54890 リヤダンパーステー
Rear damper stay Hintere Dämpferstrebe Support d'amortisseurs arrière 54890

MB21 x1 54908 ボディマウントベース
Body mount base Basis für die Karosseriehalter Embase de supports de carrosserie 54908

C 21~31

MB1 x1 3x10mm六角丸ビス
Screw Schraube Vis 51628

MB4 x2 1.6x4mmキャップスクリュー
Cap screw Zylinderkopfschraube Vis à tête cylindrique 19805893, 53823

MC6 x2 5x11mm六角ビロボール
Ball connector Kugelkopf Connecteur à rotule 19803312

MB8 x2 5x6.4x1.5mmスペーサー
Spacer Distanzring Entretoise 19804372

MA3 x5 3x8mm六角丸ビス
Screw Schraube Vis 51626

MC4 x1 3x10mmタッピングビス
Tapping screw Schneidschraube Vis taraudeuse 19804392

MA11 x6 5x5mm六角ビロボール
Ball connector Kugelkopf Connecteur à rotule 53968

MC8 x2 5.5x5.0mmスペーサー
Spacer Distanzring Entretoise 19804641

MA5 x4 3x8mm六角皿ビス
Screw Schraube Vis 51627

MC5 x1 2.6x10mmタッピングビス
Tapping screw Schneidschraube Vis taraudeuse 50575

MA12 x3 5x6.55mmビロボールナット
Ball connector nut Kugelkopf-Mutter Ecrou-connecteur à rotule 53640

MA21 x4 5.5x1.0mmスペーサー
Spacer Distanzring Entretoise 53539

MC1 x2 2.6x5mmトラスビス
Screw Schraube Vis 54420

MA7 x4 3x10mmホロービス
Screw Schraube Vis 19804194

MA15 x4 3mmワッシャー
Washer Beilagscheibe Rondelle 50586

MA23 x4 5x0.5mmスペーサー
Spacer Distanzring Entretoise 19804246

MC2 x4 3x8mmフラットビス
Screw Schraube Vis 19808189

MA8 x6 3x4mmイモネジ
Grub screw Madenschraube Vis pointeau 19485077

MB7 x4 1050ペアリング
Ball bearing Kugellager Roulement à billes 51239

MB10 x4 5x7x0.2mmシム
Shim Scheibe Cale 53587

MC3 x1 2.6x10mmバインドビス
Binding screw Flachkopfschraube Vis à tête poëlier 19804394

MA10 x1 5mmビロボール
Ball connector Kugelkopf Connecteur à rotule 53642

MA19 x4 850ペアリング
Ball bearing Kugellager Roulement à billes 94392

MC9 x4 3x5x3.5mmパイプ
Pipe Rohr Tube 54813

C

MA26 x2 3×46mmシャフト
Shaft
Achse
Axe
53851

MC10 x2 2.6×22mmシャフト
Shaft
Achse
Axe
53917

MB13 x2 7×9.8mmシャフト
Shaft
Achse
Axe
19805776
42357

MC11 x2 3×32mmターンバックルシャフト
Turnbuckle shaft
Spann-Achse
Biellette à pas inversés
54249

MC12 x2 3×18mmターンバックルシャフト
Turnbuckle shaft
Spann-Achse
Biellette à pas inversés
54247

MC13 x2 ホイールアクスル
Wheel axle
Rad-Achse
Axe de roue
54183

MC14 x2 ステアリングポスト
Steering post
Lenkungspfosten
Colonnette de direction
19804531

MC15 x4 5mmアジャスター (L)
Adjuster (long)
Einstellstück (lang)
Chape à rotule (longue)
54869

MC16 x1 サーボセイバースプリング (大)
Servo saver spring (large)
Servo-Saver-Feder (groß)
Ressort de sauve-servo (grand)
51000

MC17 x2 サーボセイバースプリング (小)
Servo saver spring (small)
Servo-Saver-Feder (klein)
Ressort de sauve-servo (petit)
51000

MB18 x2 53823 クランプ式ホイールハブ
Clamp type wheel hub
Radnabe in Klammer-Austrführung
Moyeu de roues à cliquet

D 32~45

MD1 x2 3×23mm六角丸ビス
Screw
Schraube
Vis
19804412

MA1 x2 3×20mm六角丸ビス
Screw
Schraube
Vis
19805764

MA3 x15 3×8mm六角丸ビス
Screw
Schraube
Vis
51626

MD2 x1 3×8mmキャップスクリュー
Cap screw
Zylinderkopfschraube
Vis à tête cylindrique
19805746

MD3 x4 3×10mm六角皿ビス
Screw
Schraube
Vis
51629

MA5 x4 3×8mm六角皿ビス
Screw
Schraube
Vis
51627

MD4 x2 3×8mmホロービス
Screw
Schraube
Vis
19808011

MA12 x2 5×6.55mmビローボールナット
Ball connector nut
Kugelhkopf-Mutter
Ecroû-connecteur à rotule
53610

MA15 x1 3mmワッシャー
Washer
Beilagscheibe
Rondelle
50586

MD5 x8 2mmEリング
E-Ring
Circlip
50588

MD6 x4 3mmOリング (シリコン:青)
Silicone O-ring (blue)
Silikon-O-Ring (blau)
Joint silicone (bleu)
42359

MD7 x4 3mmOリング (黒)
O-ring (black)
O-Ring (schwarz)
Joint torique (noir)
84195

MD8 x4 5.0×7.0×7.5mm
スペーサー
Spacer
Distanzring
Entretoise
19403917

MD9 x4 ロッドガイド
Rod guide
Stangenführung
Guide d'axe
19804854

MD10 x2 ウレタンブッシュ
Urethane bushing
Urethan-Buchse
Rague polyuréthane
53577

MD11 x4 ピストン
Piston
Kolben

MD12 x4 4mmフランジナット
Flange nut
Kragennutter
Ecorou à flasque
42143

MC12 x1 3×18mmターンバックルシャフト
Turnbuckle shaft
Spann-Achse
Biellette à pas inversés
54247

MD14 x4 オイルシール
Oil seal
Otabdichtung
Joint d'étanchéité
53576

MD15 x4 ピストンロッド
Piston rod
Kolbenstange
Axe de piston
54044

MB17 x2 5mmアジャスター (M)
Adjuster
Einstellstück
Chape à rotule
54868

MD16 x4 スナップピン (中)
Snap pin (medium)
Federstecker (mittel)
Fringle métallique (moyenne)
19805615

MB19 x10 6mmスナップピン
Snap pin
Federstecker
Epingle métallique
54537

MD17 x1 アンテナキャップ
Antenna cap
Antennenkappe
Capuchon d'antenne
84189

MD18 x1 19805921 コイルスプリング
Coil spring
Spiralfeder
Ressort hélicoïdal

MD19 x2 42168 コイルスプリング (ハード黒/青)
Coil spring (hard, black/blue)
Spiralfeder (hart, schwarz/blau)
Ressort hélicoïdal (dur, noir/bleu)

MD20 x4 ダンパーシリンダー
Damper cylinder
Dämpfer-Zylinder
Corps d'amortisseur

MD21 x1 フロントダンパーステー
Front damper stay
Vordere Dämpferstrebe
Support d'amortisseurs avant
54889

AW GREASE
Anti-wear grease
Verschleiß mindermendes Fett
Graisse anti-usure
.....x1
53439

MD13 x2 バッテリーホルダー
Battery holder
Batterie Halter
Support de pack

ダンパーオイルx1 (#400・黄色) 53443
Dampfer oil
Dämpfer-Öl
Huile pour amortisseurs

ダンパーオイルx1 (#200・赤色) 53443
Dampfer oil
Dämpfer-Öl
Huile pour amortisseurs

【工具袋】
Tool bag
Werkzeug-Beutel
Sachet d'outillage

六角棒レンチ (2.5mm)x1
Hex wrench (2.5mm) 5003R
Imbusschlüssel (2,5mm)
Clé Allen (2,5mm)

六角棒レンチ (2mm)x1
Hex wrench (2mm) 12990027
Imbusschlüssel (2mm)
Clé Allen (2mm)

六角棒レンチ (1.5mm)x1
Hex wrench (1.5mm) 5003R
Imbusschlüssel (1,5mm)
Clé Allen (1,5mm)

スポンジテープ (15×150mm)x2
Sponge tape
Schaumstoffband
Bande mousse 16294011

板レンチx1
Wrench 14305026
Mutternschlüssel
Clé

両面テープ (黒・20×120mm)x1
Double-sided tape (black) 50171
Doppelklebeband (schwarz)
Bande adhésive double face (noir)

13×114mm両面テープ (白)x1
Double-sided tape (white)
Doppelklebeband (weiß)
Bande adhésive double face (blanc) 19803126

予備部品
Spare parts
Ersatzteile
Pièces détachées

MA3 x2 3×8mm六角丸ビス
Screw
Schraube
Vis
51626

MA9 x2 3×3mmイモネジ
Grub screw
Madenschraube
Vis pointeau
50576

MA8 x2 3×4mmイモネジ
Grub screw
Madenschraube
Vis pointeau
19485077

MA15 x2 3mmワッシャー
Washer
Beilagscheibe
Rondelle
50586

ナイロンバンド (黒)x2
Nylon band (black) 19808134
Nylonband (schwarz)
Collier en nylon (noir)

AFTER MARKET SERVICE CARD

When purchasing Tamiya replacement parts, please take or send this form to your local Tamiya dealer so that the parts required can be correctly identified and supplied. Please note that specifications, availability and price are subject to change without notice.

KUNDENACHBETREUUNGS-KARTE

Wenn Sie Tamiya-Ersatzteile kaufen möchten, nehmen Sie bitte zur Unterstützung dieses Formular mit zu Ihrem örtlichen Fachhändler. Bezüglich der Angaben, der Lagerhaltung der Artikel und der Preise sind Änderungen vorbehalten.

SERVICE APRES-VENTE/ISTE DE PIÉCES DÉTACHÉES

Afin de vous permettre de vous procurer des pièces de rechange Tamiya, amenez cette liste à votre point de vente Tamiya qui ne manquera pas de vous renseigner. Veuillez noter que les caractéristiques, disponibilité et prix peuvent changer sans avis préalable.

PARTS CODE

19335815	Lower Deck (Front, Rear)
19006714	B Parts
16275080	Urethane Bumper
13451180	Motor Plate (MA36)
19804514	Differential Joint (L, S) (MA37, MA38 x1)
19400779	3x15mm Hex Screw (MA2 x15)
19485077 *1	3x4mm Grub Screw (MA8 x6)
19805991 *1	3mm Lock Nut (Thin) (MA13 x4)
19805818	3mm Washer (Large) (MA14 x5)
19808013	3x6mm Cap Screw (MA6 x2)
19805764	3x20mm Hex Screw (MA1 x10)
19804194 *2	3x10mm Grub Screw (MA7 x2)
19804246	5x0.5mm Spacer (MA23 x5)
19805672 *1	840 Ball Bearing (MA20 x2)
19442556	1510 Ball Bearing (MA17 x2)
19804470	Differential Screw, Nut (MA30, MA32 x1)
15700147	Steel Ball (3/32 inch) (MA24 x12)
19804372	5x(6.4)x1.5mm Spacer (Blue) (MB8 x10)
19808228	3x6mm Flat Screw (Black) (MB3 x5)
19805893	1.6x4mm Cap Screw (MB4 x10)
19805777	3x2.5mm Grub Screw (MB5 x10)
19805776	2x9.8mm Shaft (MB13 x10)
19805701	5mm O-Ring (Black) (MB6 x2)
19804531	Steering Post (Blue) (MC14 x2)
19803312	5x11mm Hex Ball Connector (Black) (MC6)
19804641	3x(5.5)x5.0mm Spacer (Blue) (MC8 x10)
19804394	2.6x10mm Binding Screw (Black) (MC3 x5)
19808189	3x8mm Flat Screw (Black) (MC2 x5)
19804392	3x10mm Tapping Screw (Black) (MC4 x10)
19808022	730 Ball Bearing (MC7 x4)
19805921 *1	Coil Spring (MD18 x2)
19804412	3x23mm Hex Screw (MD1 x10)
19808011	3x8mm Grub Screw (MD4 x2)
19403917	5x7x7.5mm Spacer (MD8 x4)
19805746	3x8mm Cap Screw (MD2 x2)
19805615	Snap Pin (Medium) (MD16 x5)
19804854	Rod Guide (MD9 x4)

16294011	Sponge Tape (15x150mm) (x1)
19803126	18x114mm Double-Sided Tape (x4)
14305026	Wrench
12990027	2mm Hex Wrench
19808134	Nylon Band (Black) (x10)
16095010	Antenna Pipe (30cm) (Black)
11424533	Stickers
11057520	Instructions
42143	4mm Strerrated Wheel Nut (Blue) (MD12 x4)
42168	Coil Spring (Black) (MD19 x2, etc.)
42357	Cross Joint Set (MB5, MB11, MB13 x2)
42359	3mm Silicone O-Ring (Blue) (MD6 x8)
50575	2.6x10mm Tapping Screw (MC5 x5)
50576	3mm Grub Screw (MA9 x10)
50586	3mm Washer (MA15 x15)
50588	2mm E-Ring (MD5 x15)
51000	Hi-Torque Servo Saver (Black) (J Parts x1, MC17 x2, MC16 x1, etc.)
51237	Wheel (White) (2 pairs)
51239 *1	1050 Ball Bearing (MB7 x4)
51417	6026 Ball Thrust Bearing (MA16 x2, MA25 x8)
51445	Wheel Axle (MB16 x2)
51536	Y Parts (x1)
51537	6mm Snap Pin (MB19 x15)
51595	A Parts (x2)
51620	C Parts (Black) (x2)
51621	Gear Bag (GB1, GB2, GB3)
51624	3x6mm Hex Screw (MA4 x10)
51625	3x8mm Countersunk Head Hex Screw (MB2 x10)
51626 *3	3x8mm Hex Screw (MA3 x10)
51627 *1	3x8mm Countersunk Head Hex Screw (MA5 x10)
51628 *1	3x10mm Hex Screw (MB1 x10)
51629	3x10mm Countersunk Head Hex Screw (MD3 x10)
53008	1150 Ball Bearing (MA18 x4)
53042	Ball Diff Grease
53443	Damper Oil Soft Set (#200, #300, #400)
53509	20T Pinion Gear (MA1, etc.)
53539 *1	5.5mm Spacer Set (MA21, MA22 x4, etc.)
53576	Oil Seal (Black) (MD14 x4)

53577	Urethane Bushing (MD10 x10)
53587	5mm Shim Set (MB10 x10, etc.)
53640	5mm Ball Connector Nut (Blue) (MA12 x10)
53642	5mm Ball Connector (Blue) (MA10 x10)
53823	Clamp Type Wheel Hub (5mm) (MB18, MB4 x4, etc.)
53851 *1	3x46mm Shaft (MA26 x2)
53873	Damper Stay Spacer Set (MB9 x4, etc.)
53917	2.6x25mm, 2.6x22mm Shaft (MB12, MC10 x2)
53968 *1	5x6mm Hex Ball Connector (Black) (MA11 x5)
54004 *1	Piston Rod (MD15 x2)
54183	Front Wheel Axle (MC13 x2, MB10 x10, etc.)
54247 *1	3x18mm Turnbuckle Shaft (MC12 x2)
54248	3x23mm Turnbuckle Shaft (MB14 x2)
54249	3x32mm Turnbuckle Shaft (MC11 x2)
54262	Differential Gear (MA35, etc.)
54390	Diff Plate (MA34 x2)
54420	2.6x5mm Truss Screw (MC1 x5)
54811	D Parts (Black) (x2)
54813	3x5x3.5mm Pipe (MC9 x4)
54868 *1	5mm Adjuster (Medium) (MB17 x8)
54869	5mm Adjuster (Long) (MC15 x8)
54871 *1	V2 Parts (Black) (x1)
54889	Front Damper Stay (MD21)
54890	Rear Damper Stay (MD20)
54906	Counter Shaft, Idler Shaft, Center Shaft (MA27, MA28, MA29 x1)
54969	Body Mount Base, Flanged Spacer (MB21, MB9 x1)
54983	33mm Swing Shaft (MB15 x2)
84195	K Parts (Black) (x1)
49299	3mm O-Ring (Black) (MD7 x10)
94392 *3	3 Differential Spring (MA33 x2)
	850 Ball Bearing (MA19 x2)

*1 Requires 2 sets for one model.
*2 Requires 3 sets for one model.
*3 Requires 4 sets for one model.

★This special limited edition kit includes parts which are not available from Tamiya Customer Service.

部品請求について

For use in Japan only!

★部品をなくしたり、こわした方は、このステッカーが貼られたカスタマーサービス取次店でご注文いただけます。また、当社カスタマーサービスに直接ご注文の場合は、右記の方法でご注文することができます。詳しくは当社カスタマーサービスまでお問い合わせください。



①《郵便振替のご利用法》
郵便局の払込用紙の通信欄に下のリストを参考にITEM番号、製品名、部品名、部品コード、数量を必ずご記入ください。振込住所欄にはお電話番号もお書きいただき、口座番号・00810-9-1118、加入者名・(株)タミヤでお振込ください。

②《代金引換のご利用法》
パーツ代金に加えて代引き手数料 (300円+税) をご負担いただければ、電話またはホームページより代金引換をご注文をお受けいたします。

③《タミヤカードのご利用法》
タミヤカードをご利用の場合、代金はご指定金融機関の口座引き落としとなります。ご注文は電話またはホームページよりお受けいたします。

《住所》 〒422-8610 静岡県駿河区恩田原3-7
株式会社タミヤ カスタマーサービス係
《お問い合わせ電話番号》 ※電話番号をお確かめのうえ、おかけ間違いのないようお願いいたします。
静岡 054-283-0003
東京 03-3899-3765 (静岡へ自動転送)
《カスタマーサービスアドレス》
www.tamiya.com/japan/customer/



★本体価格(税抜き)は2021年12月現在のものです。諸事情により変更となる場合があります。
★ご購入に際しては、本体価格に消費税を加えてください。(小数点以下を切り捨て)
★本製品は特別限定仕様です。キット付属の特別限定部品は小分け販売しておりません。

部品名	本体価格	送料	部品コード
ロフデッキ(フロント、リヤ)(黒)	2,300円 +税		19335815
B/パーツ(黒)	1,340円 +税		19006714
ウレタンバンパー	420円 +税		16275080
モータープレート(青)	820円 +税		13451180
デフジョイントL・S(各x1)	2,400円 +税		19804514
3x15mm六角丸ビス(x15)	410円 +税		19400779
3x4mmイモネジ(x6)	230円 +税		19485077
3mmロックナット(x4)	230円 +税		19805991
3mmワッシャー(大x5)	200円 +税		19805818
3x6mmキャップスクリュー(x2)	200円 +税		19808013
3x20mm六角丸ビス(x10)	240円 +税		19805764
3x10mmホロービス(x2)	150円 +税		19804194
5x0.5mmスベアサー(x5)	340円 +税		19804246
840ベアリング(x2)	800円 +税		19805672
1510ベアリング(x2)	700円 +税		19442556
デフスクリュー、デフナット(各x1)	480円 +税		19804470
3/32インチスチールボール(x12)	480円 +税		15700147
5x6.4x1.5mmスベアサー(青x10)	650円 +税		19804372
3x6mmフラットビス(x5)	260円 +税		19808228
1.6x4mmキャップスクリュー(x10)	280円 +税		19805893
3x2.5mmイモネジ(x10)	300円 +税		19805777
2x9.8mmシャフト(x10)	250円 +税		19805776
5mmOリング黒(x2)	160円 +税		19805701
ステアリングポスト(青x2)	380円 +税		19804531
5x11mm六角ヒールボール(黒x5)	620円 +税		19803312
5.5x5.0mmスベアサー(x10)	500円 +税		19804641
2.6x10mmバインドビス(黒x5)	260円 +税		19804394
3x8mmフラットビス(黒x5)	210円 +税		19808189
3x10mmタッピングビス(黒x10)	240円 +税		19804392
730ベアリング(x4)	700円 +税		19808022
コイルスプリング(銀x2)	270円 +税		19805921
3x23mm六角丸ビス(x10)	240円 +税		19804412
3x8mmホロービス(x2)	200円 +税		19808011
5.0x7.0x7.5mmスベアサー(青x4)	400円 +税		19403917
3x8mmキャップスクリュー(x2)	180円 +税		19805746
スナッピングピン(x5)	220円 +税		19805615
ロッドガイド(x4)	640円 +税		19804854
スポンジテープ(15x150mm)	300円 +税		16294011
両面テープ(18x114mm)(x4)	120円 +税		19803126
板レンチ	120円 +税		14305026
2mm六角レンチ	200円 +税		12990027
ナイロンバンド小(黒x10)	220円 +税		19808134
アンテナパイプ黒(30cm)	270円 +税		16095010
ステッカー	380円 +税		11424533
説明図	600円 +税		11057520

部品名	本体価格	送料	部品コード
4mmフランジナット(青x4)	500円 +税		42143
コイルスプリング(黒/青x2)、他	1,000円 +税		42168
クロスパイダー、2x9.8mmシャフト、3x2.5mmイモネジ(各x2)	360円 +税		42357
3mmOリング青(x8)	700円 +税		42359
SP.575 2.6x10mmタッピングビス(x5)	100円 +税		50575
SP.576 3mmイモネジ(x10)	200円 +税		50576
SP.586 3mmワッシャー(x15)	100円 +税		50586
SP.588 2mmEリング(x15)	100円 +税		50588
SP.1000 Q/パーツ(黒)、サーボセイバースプリング(大x1、小x2)、他	700円 +税		51000
SP.1237 ホイール(白x4)	600円 +税		51237
SP.1239 1050ベアリング(x4)	500円 +税		51239
SP.1417 6026スラストベアリング(x1)	400円 +税		51417
SP.1445 リヤホイールアックスル(x2)	860円 +税		51445
SP.1536 Y/パーツ(x1)	400円 +税		51536
SP.1537 6mmスナッピングピン(x15)	200円 +税		51537
SP.1595 A/パーツ(x2)	900円 +税		51595
SP.1620 C/パーツ(x2)	700円 +税		51620
SP.1621 カウンターギヤ、スベアサー、サイドギヤ	400円 +税		51621
SP.1624 3x6mm六角丸ビス(x10)	200円 +税		51624
SP.1625 3x6mm六角皿ビス(x10)	200円 +税		51625
SP.1626 3x8mm六角丸ビス(x10)	200円 +税		51626
SP.1627 3x8mm六角皿ビス(x10)	200円 +税		51627
SP.1628 3x10mm六角丸ビス(x10)	200円 +税		51628
SP.1629 3x10mm六角皿ビス(x10)	200円 +税		51629
OP.8 1150ベアリング(x4)	1,200円 +税		53008
OP.42 ボールデフグリ	400円 +税		53042
OP.443 シリコンオイル(#200, #300, #400)	700円 +税		53443
OP.509 20Tピニオンギヤ	550円 +税		53509
OP.539 スベアサー(5.5x0.5mm, 1.0mm 各x4)、他	600円 +税		53539
OP.576 オイルシール(黒x4)	150円 +税		53576
OP.577 ウレタンブッシュ(赤x10)	200円 +税		53577
OP.587 5x7x0.2mmシム(x10)、他	400円 +税		53587
OP.640 5mmボールナット(青x10)	600円 +税		53640
OP.642 5mmホローボール(青x10)	700円 +税		53642
OP.823 ホイールハブ(5mm厚)(青x4)、他	1,500円 +税		53823
OP.851 3x46mmシャフト(x2)	600円 +税		53851
OP.873 フランジスベアサー(青x4)、他	800円 +税		53873
OP.917 2.6x25mm, 22mmシャフト(各x2)	1,200円 +税		53917
OP.968 5x5mm六角ヒールボール(x5)	800円 +税		53968
OP.1044 ピストンロッド(x2)	660円 +税		54004
OP.1183 フロントホイールアックスル(x2)、5x7x0.2mmシム(x10)、他	600円 +税		54183
OP.1247 3x18mmターンバックルシャフト(x2)	400円 +税		54247
OP.1248 3x23mmターンバックルシャフト(x2)	400円 +税		54248
OP.1249 3x32mmターンバックルシャフト(x2)	400円 +税		54249
OP.1262 52Tデフギヤ、他	360円 +税		54262
OP.1390 デフプレート(x2)	360円 +税		54390
OP.1420 2.6x5mmトラスビス(x5)	300円 +税		54420
OP.1811 D/パーツ(黒x2)	900円 +税		54811
OP.1813 3x5x3.5mmパイプ(x4)	280円 +税		54813
OP.1868 5mmアジャスター-M(x8)	400円 +税		54868
OP.1869 5mmアジャスター-L(x8)	400円 +税		54869
OP.1871 V2/パーツ(黒x1)	600円 +税		54871
OP.1889 フロントダンパーステー	1,100円 +税		54889
OP.1890 リヤダンパーステー	1,400円 +税		54890
OP.1906 カウンターシャフト、アイドラシャフト、センターシャフト(各x1)	1,200円 +税		54906
OP.1908 ボディマウントベース、フランジスベアサー(各x1)	1,000円 +税		54908
OP.1969 33mmスイングシャフト(x2)	1,100円 +税		54969
OP.1983 K/パーツ(黒)	1,500円 +税		54983
AO-5042 3mmOリング黒(x10)	100円 +税		84195
AO-5015 デフスプリング(x2)	180円 +税		49299
AO-1012 850ベアリング(x2)	660円 +税		94392

この他にも修理や整備のためのRCスペアパーツ、オプションパーツが発売されています。お近くの模型店店頭、または当社カスタマーサービスでお買い求め下さい。

《送料について》 送料の欄に「要」と記された品目には、別途送料が必要です。タミヤホームページ、カスタマーサービスの「送料について」をご確認ください。